

ავტოპილოტი

№3 - 1, ზამთარი 2016 - 2017

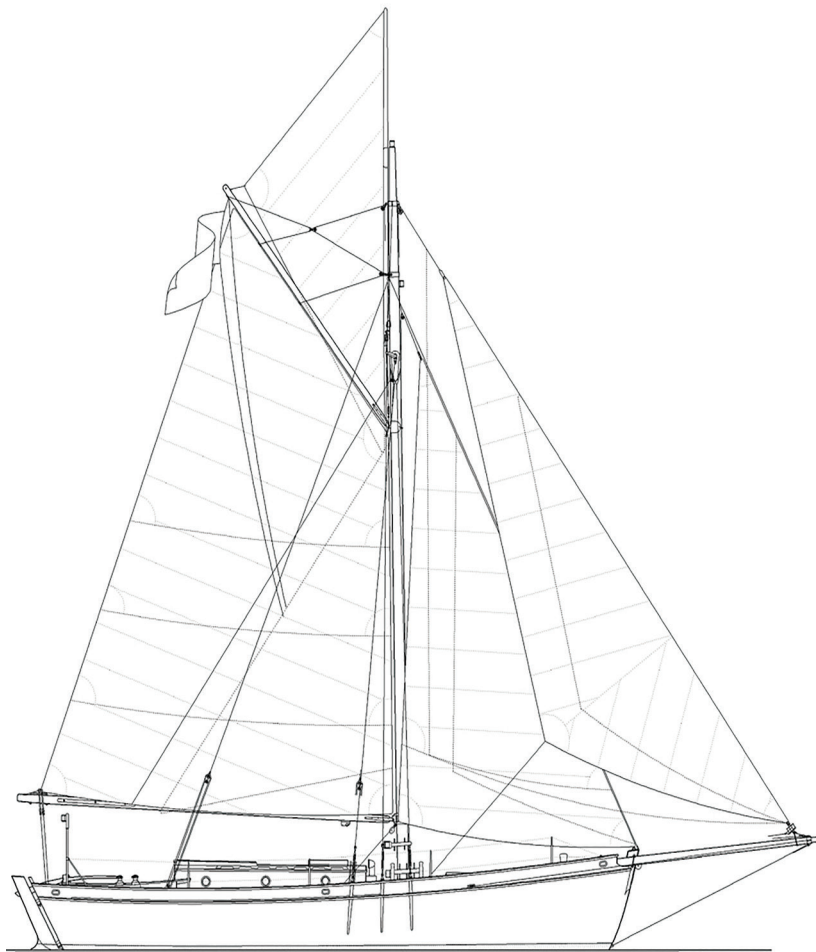

ISSN 2298-0628



9 772298 062008

(c) Global Darkness Publishing /
zigota.wordpress.com /
ჟურნალი “ავტოპილოტი” /
Special Thanks: Temo Machavariani /

ახალი ქართული მოთხრობის ხელშეწყობის პროექტი “8+2”
იბეჭდება საქართველოში ამერიკის საელჩოს ფინანსური
მხარდაჭერით. გამოცემაში გამოთქმული მოსაზრებები ეკუთვნით
მხოლოდ მათ ავტორებს და ისინი შესაძლოა არ ასახავდნენ აშშ
სახელმწიფო დეპარტამენტის თვალსაზრისს.



UDC (უაკ) 050.9:821.353.1

ა-346

სარჩევი

>> რა ხდება მესამე ნომერში - 4

>> პროექტ 8+2-ის ფინალისტები:

ცოტნე ავსაჯანიშვილი, ქაბარჯინა - 6

სალომე ბუკია, ჰორიზონტები და ვერტიკალები - 22

თემურ ზოიძე, გამრავლების ტაბულა - 43

დადუნა ნადარაია, შობის საჩუქარი - 50

მაგდა საგინაშვილი, ლიტერატურული პაემანი - 55,

ნათია ფრუიძე, ჩვენი სკოლის ამბები - 65

გვანცა ხარაიშვილი, ოცდამერვე - 74

თორნიკე ხვთისიაშვილი, ჩემი ჯოჯოხეთი - 79

>> ფბ სტატუსების მცირე ანთოლოგია - 96

>> ლუკა აქიმიძე, მოგზაურობა სტამბულში - 134

>> პროექტ 8+2-ის მოწვეული ავტორები:

ლადო ფოჩხუა,

დროის კალია

რუსულიდან თარგმნა ანა კორძაია-სამადაშვილმა - 160

ზურა ჯიშკარიანი,

wtf,

შამუგიას კვალდაკვალ,

მისტერ რექსის გატაცება - 174

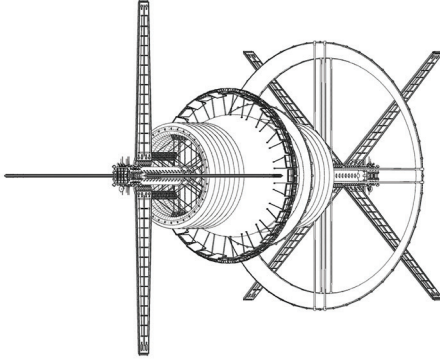

რა ხდება მესამე ნომერში

“ავტოპილოტის” მესამე ნომრის დიდი ნაწილი პროექტ “რვას პლიუს ორს” (8+2) ეთმობა, რომლის ფარგლებშიც ჟურნალი ახალი, მკითხველისთვის შედარებით უცნობი ავტორების მოთხრობებს ბეჭდავს.

დღეს, დამწყები ავტორებისთვის შეზღუდულია ბეჭდური პლატფორმები, სადაც მათ თავიანთი ნამუშევრების არა მხოლოდ ელექტრონულად, არამედ რეალურად გამოცემის საშუალებაც ექნებოდათ.

ამიტომ, 2016 წლის ზაფხულში, “ავტოპილოტის” ფეისბუკ-გვერდზე ([facebook.com/avtopiloti](https://www.facebook.com/avtopiloti)) გამოცხადდა კონკურსი, რომლის ფარგლებში შემოსული მოთხრობებიდანაც, პროექტ 8+2-ისთვის რვა ფინალისტის ნამუშევარი შევარჩიეთ.

ჟურნალში ასევე იბეჭდება ორი მოწვეული ავტორი - ლადო ფოჩხუა და ზურა ჯიშკარიანი. ის, რომ ორივე მათგანი სოხუმიდანაა, შესაძლოა ჩვენი თვალისთვის შეუცნობელ

კანონზომიერებაზეც მიანიშნებდეს. მითუმეტეს, რომ დიდი ხნის წინ დაგეგმილ მე-3 ნომრის ყდას უკვე რახანია აფრიანი იახტა ამშვენებს.

ამასთან ერთად, მესამე ნომერში იბეჭდება ლუკა აქიმიძის შთამბეჭდავი ბალადა “მოგზაურობა სტამბულში”, რომელიც აღწერს ავტორის სამოგზაურო თავგადასავალს მეგობრებთან ერთად, თბილისიდან სტამბულისკენ მიმავალ გზაზე და უკან.

აღურიცხავი ელექტრონული ტექსტური ნაკადების ბეჭდური არქივაციის შედეგად, “ფეისბუკ-სტატუსების მცირე ანთოლოგიაში”, მკითხველს შეუძლია გაეცნოს ფეისბუკში, ორი-სამი წლის წინ გამოქვეყნებულ საჯარო სტატუსების კრებულს, რომლებიც შესაძლოა თვითონ ავტორებსაც კი აღარ ახსოვდეთ, მაგრამ რომლებიც ნამდვილად იმსახურებდნენ ბეჭდური სახით დოკუმენტირებას - რაც არის კიდევ ამ ჟურნალის ერთ-ერთი მთავარი მისია.

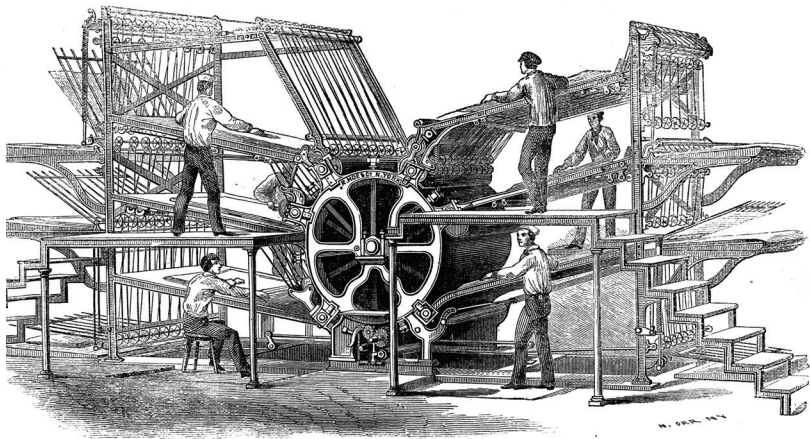

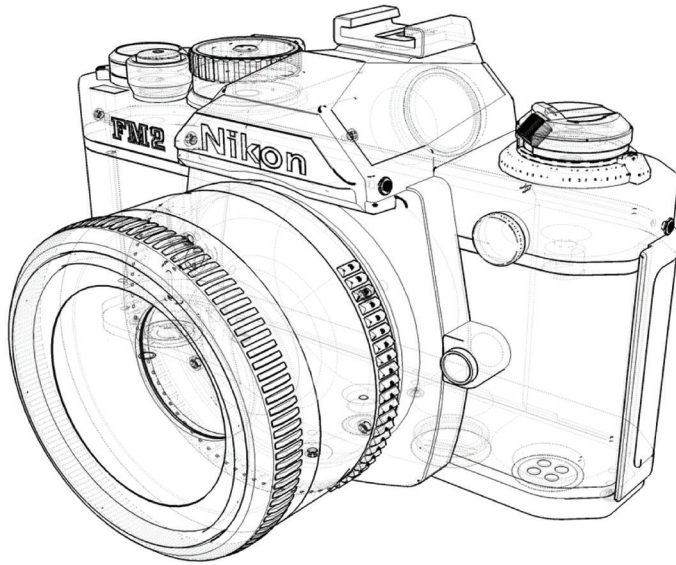

ცოტნე ავსაჯანიშვილი ქაბარჯინა

ყაზბეგისკენ გზას დილით დავადექი. როცა გავიგე, რომ გუგუას და ონისეს მძობას, მიზეზთა გამო საფრთხე ემუქრებოდა, გადავწყვიტე მათ შორის ხიდის როლი მეთამაშა და ძმაკაცობა გადამერჩინა. სინამდვილეში კი, უბრალოდ მთები მომენატრა... ნამდვილი მთები, რომლებიც უშუალოდ ჩემს წინ იდგებოდნენ და არა შორს, ჰორიზონტს გადაღმა.

უჩვეულოდ ჩქარა ჩამოვადღწიე. ადრე მინიმუმ 3 საათი სჭირდებოდა, ქვეყნის უკიდურეს ჩრდილოეთამდე ჩამოსვლას. ახლა კი, ერთ საათში უკვე „პერევალზე“ ვიყავი, რომელიც ყველაზე უფრო ხვეულ კიბეზე ხვეული რამაა. ვიცი ადამიანები, რომლებსაც აქ, ბევრი ტრიალისგან წნევაც

კი დასცემიათ და მას შემდეგ უფროსიან სტეფანწმინდაში ვიზიტს. არადა მხოლოდ აქედან რომ გადაიხედო და უსასრულობაში გაშლილი, რაგბის გუნდით შეკრული მათა სისტემა დაინახო, უკვე შეგეძლება უკან გაბრუნდე და იმაზე უკეთესი ადამიანი იყო, ვიდრე მანამდე იყავი.

სოფელს, რომელშიც ახლა ვარ, ვარდისუბანი ჰქვია და იქიდან გამომდინარე, რომ თუ ამა თუ იმ დასახელებაში გარკვეული ქარაგმა არ დევს, მაშინ მისი პირდაპირ გაგება შეგვიძლია, უნდა ვივარაუდოთ, რომ ამ სოფლის ისტორიას რაღაც კავშირი აქვს ვარდთან, ვარდის გამყიდველ გოგონასთან, ანდაც ზღაპრულ ვარდების ბაღთან, რომელიც თავისუფლად შეიძლება ვინმე რომანტიკოს მოხევეს ჰქონოდა გაშენებული ჯერ კიდევ ქართველი, ან რუსი მონარქების მპყრობელობის დროს.

სოფელს საპატიო გუშაგებივით დაჰყურებენ, კლდეზე შემდგარი შუა საუკუნეების კოშკი და კუმბი მწვერვალი ქაბარჯინა, რომელსაც როგორც ტემპერამენტთან მამრს, მარჯვედ ჰყავს დათრეული შედარებით დაბალი მთა ღონატა, როგორც მისი მეორე ნახევარი. კოშკი, ადრე ალბათ კომუნუნიკაციის საშუალება იყო სოფლებს შორის, როცა საიდანმე და ძირითადად ჩრდილოეთიდან, ათასი უცხოტომელი იწევდა ქართველების ცხვრებზე, ძროხებზე და სიცოცხლეებზე. ჰოდა ესენიც კოშკში ცეცხლს ანთებდნენ და როცა ვარდისუბანს ანუ ტორნისას ქისტები მოადგებოდნენ, ეს ამბავი უკვე იცოდნენ ხურთისსა და ყანობში.

გვერდით სოფელში ჩემი წინაპრები ცხოვრობდნენ და მეც რა გამაჩერებდა ისე, იქ თუ არ ავიდოდი, როგორც უძლები შვილი. ხიდზე გადავდიოდი, რომლის ქვეშაც თერგი ხმაურობდა. თერგი ალბათ იმ მდინარეთა ათეულშია,

რომელში ჩავარდნის შემთხვევაშიც არანაირი შანსი აღარ გაქვს და თუ გონებას რამოდენიმე წამით შეინარჩუნებ, სჯობს ცოდვების მონანიებაზე იფიქრო და არა გადარჩენის გზებზე, რომლებიც არ არსებობს.

ხშირად ამბობენ, რომ იტალიელებს ვგავართ. მართლაც არის საერთო რამეები ჩვენსა და აპენინელებს შორის... გარეგნობა, ხასიათი... აქ კი მივხვდი, რომ გარკვეულ გეოგრაფიულ ობიექტებში, არქიტექტურითაც ვგავართ. ჩემი სოფელი მთის კალთაზე ტერასებად იყო გაშენებული, როგორც ვიტო ანდოლინის მშობლიური სოფელი კორლეონე. აქაც ხვეული გზები და ბლოკით ნაშენები სახლები. ერთ-ერთ ჭიმკართან ხანშიშესული ქალი იდგა. შორიდანვე მაკვირდებოდა ექვისთვალით, როგორც უცხოს და ერთი სული ჰქონდა ჩემი ვინაობა გაეგო.

- ტურისტი ხარ ბაბო? - მკითხა მოხუცმა რატომღაც შეწუხებული გამომეტყველებით.

- არაა... აქაური ვარ. ოღონდ სანახევროდ. -

კეთილგანწყობის მისალწევად მხიარულად ვუპასუხე ბაბოს.

- ვისი ხარ?

- ლუკა ვარ, ლიქოკელი. წლების წინ, აქ პაპაჩემი ცხოვრობდა. შეიძლება იცნობდით კიდეც. არსენა ერქვა. გადმოცემით ვიცი, რომ სოფლის ბოლოს მისი ნასახლარი უნდა იყოს.

- აიიი... არსენასი ჰყოფილხარ, ბაბო გენაცვალას!

- მოხუცს სახეზე აღფრთოვანება გამოეხატა და ისე გადამეხვია, როგორც მრავალი წლის წინ დაკარგულ ძვირფას ნივთს. მისი დამოკიდებულება მეც გადმომედო, თუმცა მე ეს არტეფაქტთან შეხებად და პაპასთან კავშირად აღვიქვი, რომელიც თვალთ არ მენახა და ჩემამდე მისი არსებობა ლეგენდად მოვიდა.

ქალმა სახლში შემიპატიჟა. წამით არ დაუკარგავს ის განწყობა, რაც ჩემმა პოვნამ შეუქმნა. უეცრად არსაიდან ადგილობრივი საკვები, მხლოვანი გააჩინა. ეს არის ცომში გამომცხვარი ჭინჭარი და მოხევური კულტურის განუყოფელი ნაწილი, როგორც მაგალითად მეგრელთათვის ელარჯი.

რა კარგია რო გამაჩნდი, ბაბო გენაცვალას... - თავისთვის ამბობდა მოხუცი და საქმეს განაგრძობდა.

- კი, უკვე დრო იყო.

- აბა როგორა, აბა როგორა ბაბო... შენ აქ უნდა იყო! ეს არი შენი არემარე... ჭამე ბაბო, არ გაგიცივდეს.

ასეთ ემოციურ ფონზე, ჭამის თავი ნამდვილად არ მქონდა, მაგრამ ბაბოს ხათრით ერთ მხლოვანს მაინც გავაძრე სული. შემდეგ წამოვდექი და წამოსასვლელად მოვემზადე, რადგან მთლიანი სოფლის შემოვლა მქონდა განზრახული.

ჩემი სურვილის შესახებ რომ გაიგო, მოხუცმა აღარ შემეკავა, წამოსვლისას კი კვლავ გადამეხვია, როგორც წლების წინ დაკარგულ და ახლა ხელახლა შეძენილ ფასეულობას.

საღამოს პირზე, როცა მზეც ისევე ეფარება კავკასიონის პირმშობებს, როგორც მათ მიღმა მყოფი გარესამყაროს ნაწილაკები და ნაცრისფერიც მათათა საუფლოს საყოველთაო შეფერილობა ხდება, თერგის ხეობის გმირები, ლამაზი სიჩუმის მცველებს ემსგავსებიან. ლამაზი სიჩუმე კი, სინამდვილეში ლამაზი ხმაურია. ხმაური, რომელიც თუ დღისით აშარი დედაბერის ჩხუბს ჰგავს, ღამით ნამღერს მოგაგონებთ. ღამით თერგის მშვიდი შხრიალი, რომელსაც აქა-იქ ცხოველთა გადამახილები უერთდება, დაცული სიჩუმეა, რომელსაც მისი შვილობილი ქედები იცავენ, რომლებიც ღამით მითოლოგიურ გმირებს

ჰგვანან, ზღაპრული სამყაროებიდან.

მეორე დღეს მივაღწიე იმ მთის კალთამდე, რომელიც თითქმის ყველა წერტილიდან ჩანს და ძალიანაც რომ არ გინდოდეს, მაინც მიიქცევს შენს ყურადღებას. როგორც ზემოთ ავლნიშნე, ამ მთას, ქაბარჯინას, ერთგვარ თანამგზავრად თუ მეორე ნახევრად ჰყავს ოდნავ დაბალი დონატა და ეჭვიანი ქმარივით, მუდმივად თავზე დაჰყურებს. ქაბარჯინა 3000 მეტრზე მაღალი მწვერვალია. კალთები ბალახით და ხეებით აქვს დაფარული, მწვერვალი კი ციცაბო კლდეა და სალესავს ჰგავს. მკაცრი შესახედაობა აქვს, ისევე, როგორც მის გარშემო მფრინავ მოზრდილ ფრინველებს, რომლებიც თერგის ხეობის ამ დევგმირის სიახლოვეს, იშვიათი მოძრავი ობიექტები არიან.

თერგის საპირისპირო ნაპირზე, ორი სოფელი, გორისციხე და ფხელშეა გაშენებული. მათი მდებარეობა კაცს აფიქრებინებს, რომ ეს სახლები ვიღაცის მძლავრმა ხელმა შემოალაგა ამ ქედებზე. სოფლებს ზემოდან მამაწმინდის მთა დაჰყურებს, რომელიც ქაბარჯინაზე არანაკლები სიმაღლისაა, თუმცა ციცაბო არ არის. ბუმბერაზი მთები მზრუნველობით გადმოჰყურებენ პატარა სოფლებს და თითქოს მფარველებადაც ევლინებიან.

დონატას და ქაბარჯინას შორის დავხეტილობდი, ძალიან მინდოდა რომელიმეს მწვერვალზე აღმოჩენა და იქიდან ღრუბლებზე გაბატონება, მაგრამ მაგ საქმეში მართლა არ მქონდა ჩემი თავის იმედი. იმითაც ბედნიერი ვიყავი, რომ მწვერვალს ქვემოდანაც ვხედავდი. ტყეში დავდიოდი... „მთაში ტყე დანაზინდები“... ფეხი რომ არ დამცურებოდა და თავპირი არ დამემტვრია, მუდმივად ძირს ვიყურებოდი და კონცენტრაციას არ ვკარგავდი. უეცრად ფეხი რაღაც უცხო სხეულს გამოვდე. დავიხედე და დაფლეთილი, ყდა

გახუნებული რვეული იყო. ავიღე და თვალი გადავაკვლე. აშკარად კომუნისტების დროს იყო გამოშვებული, ვინაიდან საკმაოდ გამძლე, ხმელი ყდა ჰქონდა. ეგეთ მოშნ რამეებს კომუნისტები უშვებდნენ ხოლმე, ვოლგის არ იყოს. ყდაზე წარწერამ ამაგდო. „გიორგი ჯორბენაძე - 1957 წ.“.

კიდევ ცოტახანს ვიბოდიალე, შემდეგ კი ძალიან დაცხა და ჩემი ისედაც დამწვარი კისრის კიდევ უფრო გადახურება ვერ გავრისკე.

„მაისი როგორც კი მიიწურა მივხვდი, რომ თბილისში დიდ ხანს ვეღარ გავძლებდი. სიცხე ბოლოს მიღებდა და თანაც ამ ქალაქში ყველაფერი ავლბეჭდე ფირზე. ცოტა ხნის წინ გამიტაცა ფოტოხელოვნებამ. ჩემმა ძმაკაცმა, ნიკო ენუქიძემ საიდანღაც მომიტანა აპარატი და მას შემდეგ დღე არ გამიცდენია ისე, რომ რაიმე არ გავყინო შავთეთრ კვადრატში. ივნისის დასაწყისში ყაზბეგში წამოვედი. ახლა აქ ვარ და აქ ვაპირებ ცხოვრების ფოტოკადრებად ქცევას. ენუქიძე თვითონ წლებია იღებს ფოტოებს და ერთხელ მაჩვენა ყაზბეგში გადაღებული სურათი. არ ვიცი, რომელ სოფელში იყო გადაღებული... ძალიან ლამაზი გოგო კი იყო კადრში, გრძელი შავი თმით, მკაცრი წარბებითა და დიდი ტუჩებით. მას შემდეგ, რაც ფოტოების გადაღება დავიწყე, იმ გოგოზე ვფიქრობ და ქვეცნობიერად ალბათ იმის იმედიც მაქვს, რომ ის ჩემს ობიექტივშიც მოხვდება. ვცდი მაინც...“ - 1957 წ. 5 ივნისი.

დილიდან ცხელოდა. საღამოს წესით კარგი ამინდი უნდა ყოფილიყო და ამიტომ დავგეგმე მთაში ასვლა. დაისის დროს, ცაზე აქა-იქ მიმოფანტულიყო ღრუბლები და შორს, ცასთან ფიზიკურ კავშირში მყოფი მწვერვალი ყუროც, თეთრ საბურველში იყო გახვეული. მაგრამ ვარდისფერი ბინდი მაინც მახსენებდა ახლომახლო მზის ყოფნას.

ვიცოდი, რომ ციცაბო კლდეებთან ჭიდილი, ჩემი საქმე ვერ იყო. ამიტომ გადავწყვიტე, საკმაოდ მაღალი, მაგრამ არცთუ ციცაბო, ბალახით დაფარული მთა დამელაშქრა.

სოფელი ფეხით გადავჭერი. მთის ძირში მისასვლელად 10 წუთი დამჭირდა და როცა მას ქვემოდან ავხედე მივხვდი, რომ მისი შედარებითი სიმარტივე მოჩვენებითი იყო. თუმცა მაგის დედაც ვატირე..! უკვე მთის ძირში ვიყავი და ფეხებზე დავიკიდე... ნელ-ნელა დავადე თავი და მივფორთხავდი, როგორც ხმელეთზე დანარცხებული, ჯიგარგახვრეტილი ძერა. უეცრად თითქოს ყუროს თავზე გამეფებულმა ღრუბელმა, იგრძნო მზის ასპარეზიდან გაქრობა და ცაზე ძალაუფლების ხელში ასაღებად, თვისტომთ გაერთიანებისკენ უხმო. ლურჯი ცა მყისვე შავად შეიღება. შუალედური პერიოდიც კი არ ჰქონია. მივხვდი, რომ გავიჭედე. მანამ წვიმა დაიწყებოდა, ქარიშხალი ამოვარდა და ისეთი ძალით დაეტაკა მთის კალთას, რომ მისი ხმაური აშკარად მუქარა იყო ჩემი კისრის, მუცლის და ფეხების განცალკევების. რამოდენიმე მძლავრ შემოტევას, გაჭირვებით გავუძელი და ამის შემდეგ ქარიც ჩადგა. მთიდან სირბილით დავეშვი. კოკისპირული წვიმა გზაში დამეწია. ყუროს თანამგზავრი ღრუბელი, რაღაცას ძალიან გაემწარებინა და ახლა ქვეყნიერებას მთელი წყლის მარაგი ერთიანად დაატეხა თავს.

ტალახში ამოვლებული სოფლამდე ჩამოვედი და ნელ-ნელა წვიმამაც გადაიღო. გაწუწული მივიზღაზნებოდო სახლისკენ. თერგი ადიდებულიყო... თუმცა არა ისე, რომ ეს ადიდება ლეგენდად ქცეულიყო, როგორც რამდენიმე მისი წინამორბედი. ამბობენ, ადრე, ამ გადარეულ ფენომენს ცხვრის ფარებიც კი გაუნადგურებია პატრონებითურთ და მის ნაპირზე, ალბათ მისივე მეოხებით გაჩენილი გიგანტური

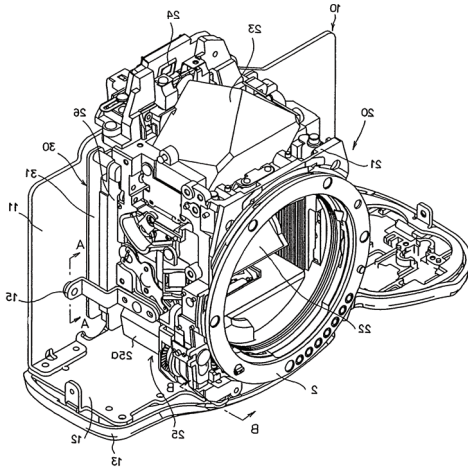

ლოდები არიან, ამ ყველაფრის მემატანენი.

„სწოდან მყინვარს გავყურებ. ღრუბლის სქელი ფენა ისე აქვს ირგვლივ შემორტყმული, რომ სოკოს მაგონებს. სოკო გონებაში ჩამრჩა. ალბათ იმიტომ, რომ გუშინ ძალიან ბევრი ვიარე ქაშა სოკოს საკრეფად, ერთი ულამაზესი მთის ძირში. გუშინ ფოტოებიც გადავიღე... სოფლებში დავდიოდი და ვიღებდი, ბავშვებს, მეცხვარეებს, ყველაფერს... ძალიან ბევრია ისეთი, ვინც აქამდე არასოდეს მოხვედრილა კადრში და მათ მე შემოვუნახავ ისტორიას. საოცარია აქაურობა... ხალხიც უბრალოა... აქ არ არის ბიუროკრატია, კომუნიზმი აქ მხოლოდ პირობითია.

ერთ-ერთ სოფელში ერთმა მოხუცმა პაპამ მთხოვა, რომ მასთან მივსულიყავი და მისი ოჯახი აღმებეჭდა ფირზე. პაპას სახელად ლუხუმას ეძახიან. სახლში შესულს სახელდახელო სუფრაც დამხვდა. შემდეგ კი, ოჯახი ფოტოსთვის მზადებას შეუდგა. 80 წელს გადაცილებული ლუხუმა პაპა შუაში ჩაჯდა და ხელები კალთაზე შემოილაგა. წარბები შეიკრა და დაელოდა როდის გახდებოდა მისი გამოსახულება ისეთივე მარადიული, როგორც მისი

მშობლიური კლდეები. ლუხუმას გვერდით მეუღლე მიუჯდა და არანაკლებ კუმტი მზერით შეხედა კამერას. ირგვლივ შვილები, რძლები და შვილიშვილები გამოჩნდნენ. მთელი ოჯახი მზად იყო ფოტოსთვის, ერთი გოგონას გარდა. ლუხუმას უფროსი შვილიშვილი ჩვენგან შორს, კედელს იყო მიყრდნობილი და მზერიდან გამომდინარე გულში ალბათ დაგვცინოდა კიდეც. „თამუნა... არ მახვალ?“ – გასძახა ლუხუმა პაპამ. მეც შევთავაზე გოგონას ფოტოს გადაღება. ერთი გამწარებულმა ამომხედა. „გონჯა ხარ?... არც რას არ გადავიღებ!“.

ამ გოგონას გაცნობიერებული არ ჰქონდა რას ებრძოდა, თუმცა მასში სწორედ ის მომეწონა, რომ ებრძოდა!... საკუთარ თვითმყოფადობას ყველაფრით იცავდა... მზერით, სიტყვით... ლუხუმა პაპამ ბევრი თხოვნის შემდეგ, დაიყოლია გოგონა ფოტოს გადაღებაზე, მაგრამ ის და-ძმებისგან განსხვავებით, პაპის და ბებიის მსგავსად, შუბლშეკრული უმზერდა კამერას. სალამოს დაღმართს ფეხით დავუყევი და ერთი მეორეს მიყოლებით გავიარე ხევის იდუმალი სოფლები. იმ გოგონას კვალს ვერა და ვერ მივაგენი, ალბათ გზადაგზა შემიყვარდება კიდეც, აქ ჰაერია ასეთი. ერთ კვირაში დოღია...” – 1957 წ. 8 ივნისი.

ვარდისუბნიდან, რომელსაც მეორენაირად ტორნისას ეძახიან, არმაში ფეხით წავედი. ისე არ ვიცი ტორნისა რას ნიშნავს. იქნებ ძალიან მაგარადაც უხდება ეს სახელი, ჩემთვის დაფარული მნიშვნელობით, ამ სოფელს, მაგრამ რადგან ვარდისუბნის მნიშვნელობა მესმის და თანაც ეს სახელი, წარსულში რაღაც ძალიან მაგარის ინსპირირებული მგონია, ჩემს ფავორიტად მას ვტოვებ.

არმაში მყინვარის წყალობის, მისგან წამოსული

ჩანჩქერის ნახვის ჟინმა წამიყვანა. თავიდან ვიფიქრე ვინმეს წავყოლოდი, მაგრამ არც არავინ გააჩერებდა და ფეხით სიარულსაც სულ სხვა მულამი ჰქონდა. 15 წუთში მივაღწიე მდინარე ტერხერამდე.

აქედან ერთი მოხუცი დამემგზავრა.

- სად მიხვალ პაპავ? - მკითხა მოხუცმა.

- არშაში. ჩანჩქერი უნდა ვნახო...

- არშასა? ჰო... თბილისელი ხარ? - პასუხს კითხვა

მოაყოლა მოხუცმა.

- დიახ.

- ეხლა რაიღაც ქალაქი რო წაულეკავს წვიმას...

მანგლისი თუ რაიღაც... თბილისთან ახლოა?

- ბოლნისზე ამბობთ ალბათ... მანდ იყო დიდი

წვიმები.

ბოლნისი ცხოა, მანგლისი ცხო? - დაინტერესდა მოხუცი.

- დიახ... მანგლისი ქალაქი არც არი...

- ეეე შვილო... ამ მთების იქით მე არც რაი აღარ ვიცი.

- სიამაყით ჩაილაპარაკა მოხუცმა.

- ეს მთებიც საკმარისია...

- მარტო თბილისსა ვარ ნამყოფი ერთხელ...

92 წელს. აქ რო აირია ოსებთან, ვლადიკავკაზში

ქართველებს დაგვიწყეს შევიწროვება და რაიღაც... ბინაი

გადმოვსცვალეთ იქაური თბილისჩი. მამრე საბოლოოდ ისევ

მთაჩი წამოველ და აქა ვარ სულა.

არშაში შევედით. ხევის ერთ-ერთი ყველაზე

დიდი სოფელია თუ ყველაზე დიდი არა და თან საკმაოდ

განვითარებულიც, ვინაიდან აქ მაღაზიები, სასტუმროები,

რესტორნები და ტურისტები საკმაო რაოდენობით დამხვდა.

შორს ორ კლდეს შუა გამოჩნდა თეთრი ძაფის მსგავსად

ჩამოშვებული ჩანჩქერი. მარცხნივ სოფლის სიღრმეში შევედი

და პირდაპირ ავიღე გეზი, ორი კლდის გადაკვეთისკენ. მოხუცი დამემშვიდობა და პირდაპირ გაუყვა გზატკეცილს. სოფლის წიაღში ერთი ღობის ღრიჭოდან საოცარი ცნობისმოყვარეობით მაკვირდებოდა ცხვარი, რომელიც ძალიან ჰგავდა სამხრეთ ამერიკის ანდებში მცხოვრებ ლამას. ალბათ მაშინ გონებაში პარალელიც გავავლე, ჩემს მოხევეურ და ჩე გეგარას სამხრეთ ამერიკულ ყიალს შორის. ჩანჩქერისკენ მიმავალი მწვანე მთის კალთები მორჩილად იტანდნენ გიგანტური ლოდების სიმძიმეს, რომელიც წლების განმავლობაში მათი ზემდგომი კლდეების მიერ იყო მათ მიმართ ნასროლი, ანდაც ჩანჩქერის მიერ ჩამოტანილი, როგორც მცინვარის ძღვენი რანგით დაბალ საფეხურზე მყოფ მთებს. ისე კი გაშლილ ველზე ამ გიგანტური ლოდების ერთობლიობამ, რატომღაც სპილოების სასაფლაო გამახსენა...

ჩანჩქერისკენ მიმავალ ბილიკს დავადექი, რომელიც ნელ-ნელა ზემოთ და ზემოთ მიდიოდა და სულ არ იყო მარტივი გასავლელი, რადგან გზად ლოდი ლოდს მოსდევდა. ორ კლდეს შორის მოქცეულ ჩანჩქერზე რა



გამახსენდა იცით? მაკენას ოქრო... უფრო სწორედ მაკენას ოქროში რომ იყო, დელ ოროს კანიონი, ის... დაახლოებით ასეთი მახსოვდა.

საბოლოოდ ავედი. როგორც ვიცი, ამ ჩანჩქერს „ქალის თმას“ ემახიან და მართლაც ძალიან ჰგავდა, თმას... ოღონდ ვერცხლისას. ჩანჩქერის გაყინული წყალი უმოწყალოდ ენარცხებოდა მიწას და ირგვლივ წვრილ, ნეტარების მომგვრელ შხეფებს ისროდა.

„მზე დიდიხანია ზემოდან დაჰყურებს, ერთი შეხედვით მიუწვდომელ მწვერვალებს. დილიდან ხევში რიტუალური ფუსფუსია... ყველა სოფელს ერთად მოუყრია თავი, რაღაც გრანდიოზულის და ფასეულის მოლოდინში. ყველას თავისი გამორჩეული ცხენი და მხედარი ჰყავს. ვცდილობ ყველაფერი გადავიღო და ჩემი სულიც სრულად ჩავრთო, ამ საყოველთაო აღმაფრენაში. მიჰყრობს კიდევ აღმატებული გრძნობები დამოკიდებულებების და ულაცების, როგორც თავისუფლების, ველური ძალის და მშვენიერების სინთეზის შემხედვარეს. მაგრამ გულს მაინც მიღრღნის ერთი რამ. ვერა და ვერ მივაგენი ენუქიძის გადაღებულ გოგონას, რომელიც უნახავად და უიმედოდ შემაყვარა ატმოსფერულმა აირებმა, რომელიც არა ქიმიური, არამედ სულიერი და მენტალური ელემენტებია, რომლებსაც სურნელი გააჩნიათ. ფოტო იმ მოხვევებს ვაჩვენე, ვისთანაც ახლო ურთიერთობა ჩამომიყალიბდა. ლუხუმასაც ვაჩვენე, მაგრამ მხრები აიჩეჩა და სახე მოექუფრა.

სოფლის უხუცესები ხალხს მიმართავენ. ტრადიციის და ადათის სადიდებელი სიტყვით გამოსული უხუცესები, დიდი ალბათობით შეუგნებლად ეწინააღმდეგებიან სისტემას, რომელიც უარყოფს ტრადიციებს, რელიგიას, რიტუალებს და თვითმყოფადობას...! ეს რიტუალი კი,

მთელი თავისი მოქმედებებით, თვითმყოფადობის აბსოლიტური გამოხატულება და მისი კლასიკური ვარიანტია.

ყველაზე ლამაზი ცხენი ცისკარაა. მაღალია და ყავისფერი, როგორც ინდიელი ქალის სხეული. ცისკარა აჩხოტელ მხედარს, ჯარჯის ეკუთვნის. მხედარი და ცხენი ერთმანეთისთვის არიან შექმნილნი. ჯარჯი ნამდვილი კავკასიელი ვაჟკაცია... მაღალი, შავი გრუზა თმით და ასეთივე წვერით. ოდნავ მოგრძო სახე და ჩაწეული ყვრიმალეები მგლის იერს აძლევს. შეუძლებელია მოუსვენარ, მებრძოლ შავ თვალეებთან ერთად, ამ სახემ აღტაცებაში არ მოგიყვანოს, ანდაც შიშის ზარი არ დაგცეს.

ყველამ იცის, რომ ჯარჯის და ცისკარას ტანდემი დოდის მშვენებაა. წელან მომესმა, თუ რატომ ჰქვია ჯარჯის ცხენს ცისკარა. თურმე ერთხელ, როცა ცისკარა ჯერ კიდევ კვიცი იყო და ჯარჯიც სულ რაღაც 15 წლის, ჭაბუკი ვაჟკაცი კვიცით ავიდა გერგეტის სამებაზე და რადგან ის ერთ ნაბიჯში იყო ცასთან და ეს კვიცის წყალობით მოახერხა, მას სახელად ცისკარა დაარქვა.

უზუცესებმა რიტუალი დაასრულეს. მხედრები უკვე ცხენებზე არიან და ნიშანს ელოდებიან საიმისოდ, რომ თავისუფალ სულს მინდობილები, ნეტარების დინებას მიჰყვნენ გაშლილ სივრცეში. მზეც თითქოს სანახაობით ტკბება და უფრო და უფრო აყვითლებს კავკასიონის გიგანტ ნაწილთა კალთებს.

მხედრებმა ნიშანი მიიღეს და ერთიანად მოწყდნენ მიწის ზედაპირს. ცისკარა პირველი გაიქცა და ჯარჯის გამწარებულ შეძახილებსაც მორჩილად იტანს. მის უკან შავი და ტანად სავსე ცხენი გარბის. ცისკარასგან განსხვავებით, უარყოფითი გმირის ასოციაციას იწვევს. ცხენები თვალს

მოეფარნენ. მართალია მარათონი ისევ ამ ადგილზე სრულდება და გამარჯვებულსაც მარტივად გავიგებ, მაგრამ ამ დაპირისპირების უმთავრესი ემზი მის პროცესშია.

დაუკმაყოფილებლობის გრძნობამ შემიპყრო.

გიჟურმა იდეამ მთლიანად დაიპყრო ჩემი გონება... ცხენზე აქამდე მხოლოდ ერთხელ ვმჯდარვარ, ბავშვობაში, გურიაში. ამ გამოცდილებას საკმარისად ვთვლი საიმისოდ, რომ ჩემს გვერდით მოდუნებულ მოხუც მოხევეს უნაგირი გამოვტაცო და მის თეთრ ფაშატს მოვახტე. ადგილიდან მოვწყდი, როგორც ცისკარა და ლამაზი ფოტოების გადაღების ჟინით შეპყრობილი, ჰაერს მივაპობ. უკნიდან ყველა მაგინებს. ეგ ფეხებზე მკიდია, მაგრამ... მაგრამ ახლა ვაცნობიერებ, რომ ფაშატის კისერზე ჩაბლაუჭებული ვერაფერს გადავიღებ. საშინელი გრძნობაა! ყველაფერი წყალში მეყრება... მე კვლავ წინ მივაპობ ჰაერის ნაკადებს, მხედართა ალტკინებული ერთობა კი უკვე უკანა გზაზე მორბის. აი უკვე ვხედავ ცისკარას და ჯარჯის, რომელიც კვლავ ხმამდალი შემახილებით ამხნეებს მეგობარს. ჯარჯიმ საოცარი სისწრაფით ჩამიქოლა. დიდი შავი ცხენი კი, პირდაპირ ჩემსკენ მოჰქრის, როგორც უდაბნოს განამადგურებელი ქვიშის კედელი. მისი გამწარებული სიფათი და მითოლოგიური ჰაბიტუსი მე და ჩემს ფაშატს, მტკივნეულ განადგურებას გვიქადის. ჩემი ცხენი ფრთხება, უეცრად სადღაც ვვარდები და გონებას ვკარგავ...

ფერდობზე გამოვფხიზლდი. ირგვლივ უამრავი ადამიანი მახვევია... ათიოდე მეტრში ორი ცხენი წევს, ერთი თეთრია, მეორე შავი. ორივე დამტვრეულია ისევე, როგორც ჩემი ხელ-ფეხი. უეცრად თავზე ძალიან დიდი ჩრდილი წამომადგა. ავიხედე და გაღიმებული ჯარჯი დამყურებს. ისეთ კარგ ხასიათზეა აშკარად მან მოიგო.

სავსე დოქს მაწვდის. მოვიყუდე და ყელი ჩამიწმინდა ცივმა ვეძამ, რომელიც უნიკალური სასმელი და აქაური თვითმყოფადობის კიდევ ერთი გამოხატულებაა. „გონჯა ხარ? რაისთვი იკლავ თავსა?“ დამცინა ჯარჯიმ. ღიმილით ვუპასუხე. ჯარჯი ცისკარასკენ წავიდა. „ჯარჯი...!“ ძახილი გზაში დავაწიე მხედარს. მოტრიალდა და ისევ თავზე წამადგა. ფოტო ამოვიღე და ჯარჯისაც ვაჩვენე. სახეზე უცნაური ღიმილი უთამაშებს. „ვიცნობ ამ ქალსა... რაი არის?“ დაინტერესდა აჩხოტელი. „არაფერი... ფოტო მინდა გადავუღო“. ჯარჯი თითქოს პასუხმა დააკმაყოფილა. „კარგი... ხვალ საღამოს გაჩვენებ...“ – 1957 წ. 15 ივნისი. „

აქამდე მთვარე თვალით არ მენახა. ბოლო ღამეს გამოჩნდა ცაზე და მთათა სისტემის შავი კონტურიც გამოიკვეთა, რომელიც კვლავ ძალიან ჰგავდა მითოსურ გმირს, თუმცა ამჯერად ჰადესის სამყოფელიდან.

ბოლო ღამე ყველაზე აღმატებული რყევების იყო. ბოლო ყველაფერი ასეა... ბოლო შეხვედრა, ბოლო შოკოლადი, ბოლო მატჩი, ბოლო დღე, ბოლო წამი... იცით რომელია ყველაზე უფრო დრამატული და მეღანქოლიური სიტყვა? - “ბოლო”!

ქაბარჯინა მიძინებული ვულკანია. ამავდროულად ის თერგის ხეობის მითოსური გმირიცაა... ახლა, ამ ღამით, მის გმირულ განსახიერებასაც მიეძინა და ორმაგ ძილს მიეცა ბუმბერაზი ქმნილება. თუმცა, აისი ამ შავთეთრ ქვე-შრეებს ისევ თავიდან გააფერადებს.

დილაადრიან წამოვედი. გზა კვლავ ერთი ამოსუნთქვით გავიარე... ფიქრი კვლავ არ მაცადეს.

„ჯარჯი ცხენითურთ წინ მიდის. უკან მივყვები და ფეხები მეკვეთება იმ ამაღელვებელი რამის გააზრებისას, რასთანაც ასე ახლოს ვარ. ჯარჯისთვის სრული სიმართლე

არ მითქვამს. რა აუცილებელია ამ ბიჭმა იცოდეს, რომ ის გოგონა მიყვარს. თანაც ფოტოს გადაღება მართლაც მინდა... ჯარჯიმ სოფლისკენ გადაუხვია. ნაბიჯების გადადგმა მიჭირს. მხედარი პერიოდულად უკან ტრიალდება და მეგობრულად მიღიმის... ამ ბიჭთან თავიდანვე ჩამომიყალიბდა ძმური დამოკიდებულება. ძველი ბერძნების არ იყოს, მის ჯანსაღ სხეულში ალბათ ჯანსაღი სულიც დავინახე... ჩემი დრამატული ისტორია სამოთხეში ვითარდება, ძალიან ახლოს ცასთან...

ჯარჯი ეზოში შევიდა და მეც მიხმო. ცისკარა დააბა. „ოლლა...!“ ომახიანად დაიყვირა ჯარჯიმ. კარში გრძელ კაბაში შემოსილი, ჩამოქნილი გოგონა გამოვიდა. თმის გრძელი ფენები მკერდზე ჩანჩქერივით ჩამოჰყვოდა, დიდი დამფრთხალი თვალებით მაკვირდებოდა და ჩალიმებისას გრძელ ტუჩებს ოდნავ წინ სწევდა. გოგონა ზუსტად ისე მიყურებდა, როგორც ენუქიძის ფოტოდან... ჯარჯი გოგონასთან მივიდა, ხელი ხელში გაუყარა და სიამაყისგან გაბრუებული თვალებით შემომხედა.

„გაიცან გიო, ჩემი მეუღლე ოლლა!“

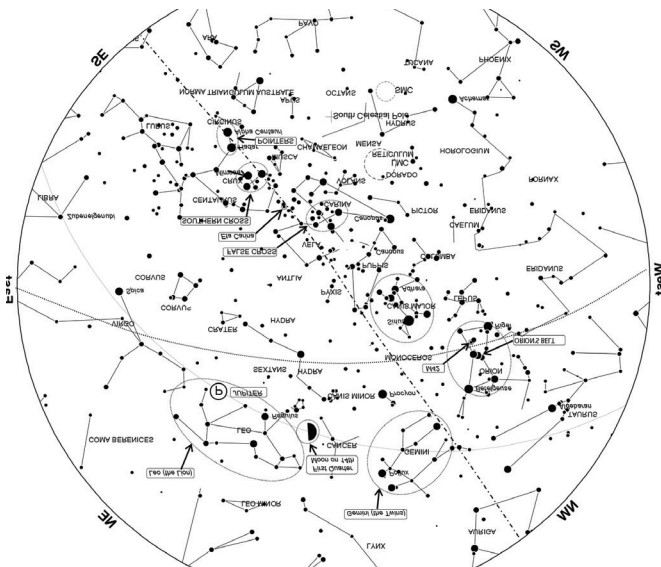

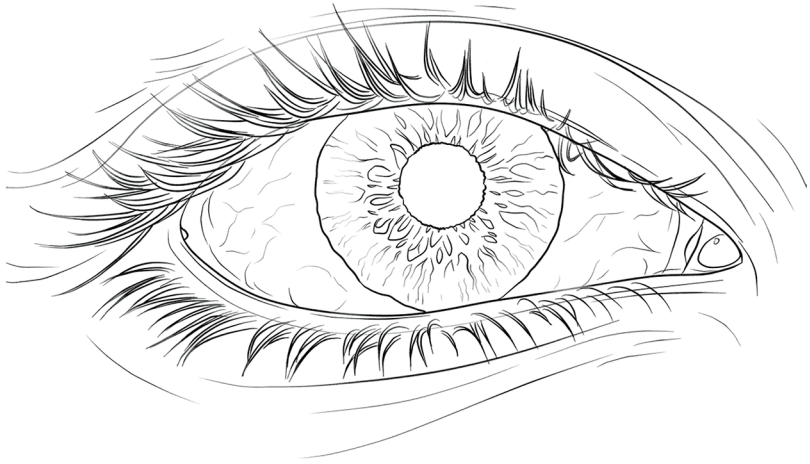

სალომე ბუკია ჰორიზონტები და ვერტიკალები

ემღვნება მამის ხსოვნას

თვალი გავახილე თუ არა, ვიგრძენი ცივ ოფლში
ვიწურებოდი, თეთრი ჭერი, უფრო თეთრად მეჩვენებოდა,
ქვევით თეთრი ზეწარი ნერვებს მიშლიდა, თითქოს ხიდი
ვიყავი ამქვეყნიურსა და იმქვეყნიურ ცხოვრებას შორის.
რა უნდა მექნა თუ არა ყავის დაღევა. მოსადუღებლად
თუ მოსახარშად დადგეი, ვისაც როგორც გინდათ, ისე,
კლასიკური გაგებით, ყავა უფრო იხარშება. ფარდა გადავწიე,
ფანჯარა გამოვაღე, ნიავი გრილსა და ცხელს შორის
მერყეობდა, ძლივს ცხოვრებაში რაღაც საშუალოს მივაღწიე.
ყავა იყო რა თქმა უნდა უმაქრო, ანუ გულწრფელი,

არანაირი დანამატების გარეშე, სიმწარე აფხიზლებს და მეც გუშინდელ სიზმარს ვიხსენებდი, ჩვენ ხომ მიზეზებისთვის ვიწირებით, დილით კი მხოლოდ ტვინის ჭყლეტა მქონდა საქმედ.

ველოსიპედით გზაზე მხოლოდ ერთი კაცი მივდიოდი. ირგვლივ დიდი მწვანე ხეები იყო ჩამწკრივებული ჯარისკაცებით. მალე ნამდვილი ჯარისკაცები გამოჩნდნენ, ვიგრძენი რომ შევვრთი, ახალდაძინებულზე რომ ხდება, თითქოს კიბიდან ვარდები და უცებ სხეულით შევრთები. მათ ნამდვილი იარაღი ქონდათ ჩამოკიდებული, ზოგს ხელში ეკავა, უკან დაბრუნებას ვაპირებდი, მაგრამ ერთმა იარაღი დაუშვა, გავთამამდი, მათ მივუახლოვდი.

- სად მიდიხარ ასე ადრე?

- სკოლაში, ბავშვებთან

- რას ასწავლი?

- რუსულს

- დიდი ხანია?

- უნივერსიტეტი დავამთავრე, მერე მაგისტრატურა და უცებვე მუშაობა დავიწყე - ველაპარაკებოდი, თან ვფიქრობდი, რომ მოვეკალით, მიწას ველირსებოდი თუ ხეებს იქეთ ჭაობიან დამბაში გადამაგდებდნენ.

- გაუშვით - იყვირა ჯარისკაცმა. დანარჩენი კითხვები ვერ მოიფიქრა. ყველას ხომ არ აქვს არა, ამ პოპულარული, ჩაკითხვების უნარი?!

იარაღები დაუშვეს და გამატარეს, უდანაშაულო ვიყავი, არადა ისინიც უდანაშაულოები იყვნენ, თუმცა წლები იყო მძიმე და მათი აქ დამყენებელი - „ხალხის მტერი“...

მაგრამ იმ ნერვიულობას სიზმარში და შემდეგ

უშაქრო ყავას სიკვდილი სჯობდა, გაცლა სჯობდა ამ ყველაფრისგან... მაგრამ ღმერთმა ბავშვები უსწავლელი არ დატოვა. სიზმარში ხომ კაცად მაქცია, მე რეალობაში გავბრუნდები, გამოჩნდა რომ იმ კაცს ჩემზე მეტად უყვარს ბავშვები და ადამიანები, ჰოო ჩემზე მეტად ეყვარებოდა ადამიანები შინ, გარეთ, სამსახურში, გარდა მიტინგებზე კოლექტიურად გამოსული ხალხისა, თუმცა შიგადაშიგ მათაც უგულშემატკივრებდა. ვინ იყოს ის?!

მწარე ყავა დალეულმა ვიფიქრე, რომ დროებით უნდა მიმეტოვებინა ჩემი საქმე, ბავშვებს ვასწავლე ფერები, ჟანრები, ნამდვილი მხატვრები, რომლებმაც თავიანთი, ახალი სამყარო შექმნეს და არ აყვნენ „მამაპაპათაგან დატოვებულს“, და არ გააგრძელეს იგივენაირად სუნთქვა. არდადეგებამდე ახლოა, ორი კვირა დარჩა, ოთხი გაკვეთილი დამრჩა, 180 წუთს კი ცუდად ყოფნისთვის მაპატიებენ. არა, ან გამოვემშვიდობები ბავშვებს და „ცოდვას“ 135 წუთამდე დავიყვან.

ყავა ბოლომდე დავლიე, კიდევ კარგი უნაღეყო იყო, თორემ ნაღექს რას ვუზამდი?! + ფინჯანის ფსკერი თეთრი იყო, როგორც ვიტყოდი, ყველაფერი იყო ყველაფრისთვის - მკითხაობისთვის, მაგრამ 100%-იანი გამართლება - ყავის უნაღექობა.

ცივი ყავისთვის ჯერ კიდევ ადრე იყო, ცხელი - მოხარშული დავლიე, დამცხა, ოფლიც შემაშრა, დრო იყო აბაზანაში შესვლისა, მაგრამ არა ბანაობის. ვერ ვხვდები! არ მივხვდები! ბანაობა ზღვაში, მდინარეში, აუზში. დუშიდან წამოსულმა წყალმა თმა ზურგზე მიმიკრო, დროებით გავერთიანდი, წყალი კი ჩვეულებრივ მეცემოდა, სკოლაში მეჩქარებოდა და მეტის აღქმის თავი არ მქონდა.

გარდეროზში შავი ნაკლებად მომეპოვება, არც დღეს

მეცალა შავისთვის, შავი ჩემთვის ყველაზე მშვიდი ფერია, შავი - მკვდარია, უყურებ და არ გადმოცემს არაფერს, კი ამბობენ თეთრიაო მშვიდი. როცა ვხედავ ხოლმე შავ და თეთრ სამოსიანებს ერთად, პირიქით, შავია მშვიდი. თეთრი თავის გამოჩენას ცდილობს ყველა ვარიანტში - ჩემს ვარიანტში. მოკლედ, „კაცია და ხასიათი“, ამინდი უპირველეს ყოვლისა. როცა ადამიანები ცდილობენ „შეფუთვას“ მაშინ ყველაზე ოპტიმალური ფერი შავია, არც ჩანხარ, ეს კი საბოლოოდ გიღებს ბოლოს. ამიტომ ჩავიცვი ნარინჯისფერი მთლიანი კაბა და მწვანე ფეხსაცმელი, გვერდზე მწვანე ჩანთა გადავიკიდე, ჩანთაში „ფლეშკის“ გარდა აზრზე არ ვარ რა მიდევს, ჩანთაში - „ფლეშკა“, სხეულში - ტვინი, გული თავისით მიდის.

- გამარჯობა!
- გამარჯობა!
- როგორ ხართ?
- არა მიშავს, თქვენ?
- მეც, ნახვამდის
- დროებით. - პირველი ფორმალობა რიგით

თანამშრომელთან დამთავრდა, თან საუბრით, თან ირგვლივ ყურებით.

- გამარჯობა!
- გამარჯობა! როგორ ხარ?
- არა მიშავს, შენ?
- მეც. - შეწყდა დიალოგი, დადებითად მყარი

ღიმილითა და არა ირგვლივ ყურებით.

რაც შენობაში მომწონდა, ეს იყო კედლები, ქვედა ნახევარი ლურჯი ფერისა იყო ზედა კი თეთრი, ეგეც უკიდურესი სუბიექტურობის გამო, რადგან ადგილს მაგონებდა, სადაც უნდა შეცურო.

ჟურნალი მაგიდაზე დამახვედრეს, სიის ამოკითხვა არ მიყვარს, მგონია, რომ ბავშვები უნდა დავსაჯო, ვინც არ არის კი ყველაზე ბედნიერია, ძინავს, წიგნის მიხედვით მასალა უკვე ამოვწურეთ. ახლა თავისუფალ თემებზე გადავედით, დღევანდელი დღისთვის რომელიმე მხატვრის სურათი უნდა მოეტანათ და ჩვენთვის უნდა აეხსნათ რატომ აარჩიეს ის.

დაფასთან სპეციალურად დავდგი სკამი, რომ დავალების ჩაბარებისას დამსხდარიყვნენ. მთელი ერთი წელია ამას ვცდილობ, მახსოვს, ერთმა რომ მითხრა, აქ დამჯდარი ვერ მოვყვები გაკვეთილს, სხვა გაკვეთილზე ადგომა დამავიწყდებაო, სხვები კი ამისთვის გვიყვირიანო.

ცოტანი იყვნენ დაცხა და სახლებში ზიან, ან კიდევ ბედნიერები, ძინავთ. ათიდან რვა ბავშვს „გერნიკა“ ქონდა მოტანილი. არ გამკვირვებია, კლასში ნახევარზე მეტი 2008 წელს ოსეთის სოფლებიდან ჩამოსული ბავშვები იყვნენ, იმ დროს ზღვისპირა ქალაქშიც ჩამოყარეს „რკინის ლოდები“, მაგრამ მე გურიაში ვიყავი, შუა დღეს ვდგებოდი, მერე მდინარეზე მივდიოდით, საღამოს გვიანობამდე კარტს ვთამაშობდით. არაფერი შემხებია, მანამ სანამ აგვისტოს ბოლოს არ დავბრუნდი ქალაქში და არ გადაიფრინა ქართულმა სამხედრო თვითმფრინავმა, რომელიც რუსების მეგონა, იმ წამებიდან შევიძულე კარტი.

ყველას უხარია გაკვეთილის გაცდენა, ამათაც გაუხარდათ, დიდი ზარ-ზეიმი ატყდა, როცა ვუთხარი რომ დარჩენილი სამი გაკვეთილი გაუცდებოდათ, 135 წუთი გიხუმრიათ?! ჯობდა ჯერ დირექციასთან დამედასტურებინა გაშვების ამბავი.

დირექტორი ოთახში არ დამხვდა, მოვიმარჯვე

პასტა-ფურცელი, განცხადების წერა დავიწყე. მახსოვს მეექვსე კლასში გრამატიკის გაკვეთილზე ყველაზე მეტად განცხადების წერას ავუღე ალლო. გაცხადება მისაღებში დავტოვე, შემდეგ ბევრი ვიარე დერეფნებში და ბოლოს სკოლას გავეცალე.

პირველი მარშუტი კოსმეტიკის მაღაზიისკენ მქონდა, ბავშვობიდანვე გამომიმუშავდა ის, რომ სექტემბერში სკოლაში ყველაზე შავი ვყოფილიყავი, შემდეგ უნივერსიტეტში, ახლა კი სამსახურში. ეს ყველაფერი ბუნებრივად ხდება, უბრალოდ, გაქვს ყველანაირი რესურსი იმისა, რომ გაუნძრევლად ნახევარი საათი მაინც ერთ მხარეს იწვე, ნუ, თუ მწერი არ დაგაჯდა, ან თუ ძალიან საინტერესო რამ არ ხდება ირგვლივ და თუ დელფინები არ მოუახლოვდნენ ნაპირს. დელფინარიუმი მგონი ჩემს ქალაქში არც არასდროს ყოფილა, მაგრამ ჩვენ ზაფხულში დილაობით ბუნებრივი დელფინარიუმით ვიწონებთ თავს.

მოკლედ, გასარუჯი კრემები ყველა ქიმი ალმოჩნდა, როგორც ადრე ახლაც ვიყიდე „ჯონსონ ბეიბის“ გელი, შემდეგ მასში სამ-ოთხ წვეთ სტაფილოს წვეწვს გავურევი, ხანდახან მეზობლების დანატოვარ ლუდსაც წავისვამ, დილით გარუჯვისას არანაირად არ ვნებს. მე ლუდი არ მრჩება, აი თუ ვინმე სვამს გადავისხამ ხოლმე ჭურჭელში და ვინახავ, მე როცა ვსვამ ბოლომდე მიმთავრდება, ან თუ შემენახა მთლიანი მენახება. შუალედი კი არ არსებობს, მისი პოვნა კი მაშინ შეიძლება როცა ტკბილ გაზიან სასმელში გარეულ არაყს სვამ, აზრზე ვერ მოდიხარ რა გჭირს, ხოლო უკიდურესობაში გადავარდები, როცა ცხელ მარტინგარეულ ყავას დაღევ...

სახლში დავბრუნდი, მეილი შევამოწმე, სახე

გამებადრა, ჩემი განცხადება დადებითად დაკმაყოფილდა, ჩემოდნის ჩალაგებას წელშიგამართული შევუდექი. ყოველთვის როცა სადმე მივდივარ ყველაფერი მიმაქვს, არ ვიცი რა ვითარებაში აღმოვჩნდები ან რა მოხდება. სულ ტვინი მომართული მაქვს იქითკენ, რომ იქნებ რამე ახალი მოხდეს, სიახლე. ახლაც ასეა, ყველაფერი ზაფხულის - ტანსაცმელები, ფეხსაცმელები, ჩანთები ჩავალაგე, უკვე მზად ვიყავი, ნეტავ ამ საღამოსაც გადიოდეს მატარებელი, ერთი კი ვიფიქრე, მაგრამ შემდეგ, დავწექი, გადავბრუნდი და დავიძინე.

წლის ნებისმიერ დროს დილით არასდროს ვამბობ უარს ჩაიზე და ყავაზე თუ არა, კარაქიან პურზე მაინც, პურის თხელ ნაჭერზე ცივი იარაღით კარაქის, სქელი მასის წასმა, მთელი რიტუალია...

მატარებლით მგზავრობა სხვა ხიბლია. გვერდით მჯდომი უცნობი მპატიჟებს თავის ნუგბარზე უარს არ ვეუბნები, წყლის მოსატანად გასულ მეს ყველა მიღიმის, თითქოს ჩვენ ერთნი ვართ. ისეთი ერთნი, რომელზედაც ვოცნებობ, როგორც სინამდვილეში უნდა ვიყოთ - ერთმანეთზე გადაყოლილები, ერთმანეთის ტკივილითა და ლხინით თანაარსობილნი, თუმცა ეს თანაარსებობა ირღვევა, აქაც დაირღვევა, მატარებელშიც.

მილიონი მიზეზი მაქვს მიყვარდეს ზღვა, მაგრამ ეს მილიონი მიზეზი მაინც ქრება, უსასრულობა ჭამს, მოკლედ, მე უანგაროდ მიყვარს. ზღვაზე ახალმისულზე ეგრევე მეზობელი ვნახე, კითხვა ჯერ არ უყვარს, მაგრამ რას ვერჩი, ყველაზე მშრალად რომ ვთქვა კარგი ბავშვია.

- პრივეტ, დაგეწყო შვებულება?

- არა, ჯერ არ დამწყებია, მაგრამ ადრე წამოვედი, ბოლო კვირები დარჩა მაინც, ნიშნები დაწერილი მაქვს, თან ბავშვებიც გავახარე, გაუხარდებოდათ გაცდენილი გაკვეთილები - გავიცინეთ, ვრცელი პასუხი კი გამომივიდა, მაგრამ ჩემი მეზობლის ასაკის გოგო-ბიჭებში ცნობისმოყვარეობაა გამძაფრებული. თექვსმეტი წლისაა, ისე ამ ასაკისას ზოგი ბავშვებს ეძახის, მე არც ადრე ვეძახდი და არც ახლა... მას შემდეგ, რაც მერვე კლასში გავიგე, რომ ჩვენი პარალელურ კლასელი ორსულად იყო, არადა ახალი გაცნობილი მყავდა, შემდეგ მალევე გაუჩინარდა, სხვა ქალაქში გადასულა, ამიტომ არც ეს ჩემი მეზობელი ანაც არ იყო ჩემთვის ბავშვი.

- ჩვენ ისევ დავდივართ, მაგრამ აღარ ღირს, სადირექციოებსაც მოვრჩით, დღეს მქონდა ბოლო, ხვალიდან აღარ ვივლი

- აღარ იარო, წამო გავცუროთ

შორს გავედით, ხალხი აღარც კი ჩანდა, გავედით რა, გავცურეთ.

- იცი რა? ჩვენ სკოლაში არაფერს გვასწავლიან

- როგორ თუ არაფერს?

- სწავლით კი ვსწავლობთ, მაგრამ ეს მხოლოდ დაზეპირებაა. მაგალითად, ჩვენ ვსწავლობთ ბიოლოგიას, მაგრამ ჩემს თავზე, ჩემს სხეულზე, ჩემს ორგანიზმზე არაფერი ვიცი.

- ანატომია ადრე ისწავლებოდა.

- ახლა ნახევარი წიგნიც არ აქვს დათმობილი.

- მაშინ რაც გაინტერესებს ინტერნეტში ნახე.

- არ მაქვს კომპიუტერი, არც არავინ ჩანს მყიდველი.

გამახსენდა, რამდენი წელია გავიძახი თუთიყუში მინდათქო, მაგრამ არავინ შეისმინა, მეც ვიყიდი, მაგრამ

ნაჩუქარი სხვა იქნება, უფრო მოვუვლი, უფრო ჩემი იქნება.

- მაინც რა არ იცი? - ვეკითხები ანას, რომელიც მზეს უყურებს.

- მასალას ვიზეპირებთ, მოვუყვებით და ამით მთავრდება ყველაფერი. მერე სახლში მივდივარ, ხან თავი მტკივდება, ხან გული, დილაობით თავბრუსხვევა, კარგ გამოძინებულზეც კი ხანდახან თვალები წითელი მაქვს.

- მიდი ექიმთან - ძლივს თქმა მოვასწარი და ტალღამ გადაგვიარა, გავიფიქრე გულგრილი პასუხისთვის დამსაჯეს და გამელიძა. - ანა, ეს ასე ხდება, ბევრჯერ გექნება მოსმენილი, რომ ცხოვრების ნახევარზე მეტი იმის კეთებაა, რაც არ გვინდა, ალბათ ორი წლიდან გარდაცვალებამდე თითქმის. ორ წლამდე როცა გშია ტირი და მაშინვე გაჭმევენ, როცა გეძინება ტირი და გაძინებენ. შემდეგ უკვე ტირილს მივყავართ იქამდე რომ შენ კარგად გამოძინებულზეც კი თვალები წითელი გაქვს.

გაეცინა.

- ტირილის გამო მაქვს თვალები ჩაწითლებული?

- მე არ ვიცი ტირი თუ არ ტირი, შენვე უნდა იცოდე.

- არა არ ვტირი, ხანდახან შეკრებებზე როცა ვსვამ, სახლში მისულს და დაწოლილს მიჩნდება სურვილი ვინმე იწვევს გვერდით - თან ნაპირისკენ იყურებოდა, ვფიქრობ, რომელიმე მათგანი მოწონს, უყვარს.

თხუთმეტ წუთზე მეტია, რაც ნაპირიდან მოშორებით ვართ შუა ზღვაში. ჩვენს ქვემოთ ქვიშა და მიწა, ჩვენს ზემოთ კი ცა კაშკაშა მზით.

საუბარს მოვრჩით და ისევ გავცურეთ, რა უნდა ჯობდეს უშიშარ თანამოცურავს?!

მახსოვს, ბავშვობაში ჰაიმორიტისას გაუთავებელი თავის ტკივილები მქონდა, მეუბნებოდნენ, ილოცე

და ტკივილი დაგავიწყდებაო. შემდეგ უძილობაზე მეუბნებოდნენ ილოცე და გაგივლისო, არ ვამბობდი, თუმცა ანგარებად მეჩვენებოდა ეს ყველაფერი, თავის ტკივილი კიდევე შეიძლება, მაგრამ უძილობა რა შუაში იყო ლოცვასთან?! მიზეზი იყო საპოვნელი, შემდეგ გადაჭრის გზები, მაგრამ “როცა სიღმეში, შენ თვითონაც ვერ გრძნობ ტკივილს, რომელიც შიგადაშიგ შენზე რეაგირებს, ველარაფერს ფიქრობ”. გინდა ყველაფერი გააკეთო და არაფერი გეზარებოდეს, აკეთებ კიდეც, იბრძვი და შემდეგ რაღაც უხილავი სიმძიმე გწყვეტს ყველაფერს. რამდენიმე წლის წინ კი ამ ყველაფერს სახელი დავარქვი, უფრო სწორად სახელი ვიპოვე, იუნგი წერდა „სულის ტკივილით გამოწვეულ სხეულის ტკივილზე“. ახლა აღარ ვფიქრობ ტკივილებზე, როცა მაწუხებენ, მე მაშინ დავდივარ, ვცურავ, ვუყურებ, ვუსმენ, ვწერ, ამ საღამოს კი მეგობრებს, კლასელებს ვნახავ.

ზუსტად ვიცოდი დავლევდი და „არაადეკვატური“ ვიქნებოდი. დიდი ხნის უნახავ ბავშვობის მეგობრებთან, რომლებთანაც მთელი წლები გაკავშირებს, შეხვედრა პატარა სასწაულია. მერე რა, რომ ზოგი წლებია არ გინახავს. მაინც გახსოვს, გრძნობ მათ, და თითქოს გგონია, რომ ყველაფერს მათთან ერთად განიცდიდი. ახლა „ბავშვები“ გაზრდილიყვნენ, არ იყო მიყოლებული სადღეგრძელოები, არც სკოლის პერიოდში გამოირჩეოდნენ თანმიმდევრობულობით. მაშინაც და დღესაც მჯერა, რომ ისინი ყველაზე გამორჩეულები არიან.

“ცეკვა ეს არის ვერტილაკური გამოხატულება ჰორიზონტალური სურვილების“ ბერნარდ შოუ.
ერთ-ერთ მეგობარს სახლში სტუმარი ყოლია ჩამოყვანილი,

მარტო ხომ არ დატოვებდა და ისიც წამოუყვანია. ბიჭი იყო დაბალი თმითა და წვერით. ყველამ ვიცინეთ, დავლიეთ, ვიხალისეთ, ელექტრონული მუსიკით გავჯერდით, უცებ დამთავრდა ეს დინამიკისა და გულის ურთიერთობანი.

როცა გამაძლიერებლით ვუსმენ, ვგრძნობ სხეულის დამყობ ხასიათს, როგორ ყვება გული დინამიკებს. შემდეგ რაღაც წყნარი ჩაირთო და მაშინ ვიგრძენი სხეულის ცახცახი. ზოგი უკვე ისხდა, მათკენ გავიწიე, მინდოდა ვინმეს ჩავხუტებოდი, სხვის სხეულს ავყოლოდი. არავინ მოდიოდა. ხელების მოძრაობა დავიწყე, შემდეგ თავიც მივაყოლე, ვიგრძენი რომ ვიღაც შემეხო, მივბრუნდი და ახალი ნაცნობი აღმოჩნდა, ბიჭი წვერით, საცეკვაოდ მიწვევდა, უყოყმანოდ დავთანხმდი. ვგრძნობდი თბილ სახეს და მის წვერს, რომელიც ლოყაზე მეხებოდა, ცახცახი დამიმთავრდა, მის ხელსაც უფრო ვგრძნობდი კეფაზე, თავზე, თმაში. მუსიკა დამთავრდა, ჩვენს ადგილებზე დავსხედით.

ბიჭს მადლობა დამშვიდებისთვის, მაგრამ მე ძილი სხვასთან მინდოდა, სხვა კეფით, მარცხენა ხელით მომეზიდა ჩემსკენ და მარცხენა ლოყაზე მეკოცნა (ასე უფრო მოსახერხებელია).

მეორე დღეს მეზობლის ბავშვების ხმაურმა გამაღვიძა, ხმაური რომელიც არ მაღიზიანებს. მოგვიანებით გარეთ გავედი, აღარ ხმაურობდნენ, თამაშობდნენ. ზოგი წრეშიბურთს, ზოგი ბადმინტონს. ჰოო, მოქმედებდნენ, აღარ ხმაურობდნენ. ისედაც, საუბარი ძნელია, მოქმედება არა, ჰაერში მომავალ ბადმინტონის ბურთს ბადიან ჯოხს დაახვედრებ და ისევ ისვრი, ესაა და ეს. საუბრისას პარალელურად შენსავე ნათქვამს ანალოზებ, დამღლელია აბა რა არის?!

საბა ცალკე იყო, ბურთს თამაშობდა, ხელით

კენწლავდა, დედამიწა ბურთს აღარ იზიდავდა.
მივუახლოვდი, ამომხედა მუქი ყავისფერი, სიშავეში
გადასული თვალებით, ქერა თმა ანეიტრალეზდა, მაგრამ
ინსტინქტურად მოძრაობდა.

- მერამდენე აკენწვლაა?
- არ ვითვლიდი.
- როგორ ხართ, შენები როგორ არიან სახლში?
- ჯერ არ ვიცი როგორ ვართ, დღეს ოთხშაბათია,

მაცივარში არც რძე გვაქვს, არც ყველი, არც კატლეტია
შემწვარი, მაგრამ იმიტომ არა რომ ვინმე ვმარხულობთ, აღარ
მუშაობს არც ერთი, გუშინ გაკვეთილების მერე დედაჩემთან
დავრჩი სკოლაში, თათბირი ჰქონდათ და ეს მოხდა:

“მადლობას მოგახსენებთ შრომისთვის, ჯაფისთვის,
გარჯისთვის. ჩვენ თქვენ სულ გაფასებდით და დაგაფასებთ,
თუ საშუალება მოგვეცემა. დღეს დადგა დრო, როცა
თანამშრომლობა უნდა შევწყვიტოთ, სამწუხაროდ შტატები
უნდა შევამციროთ, კლასები გავაერთიანოთ, რადგან
დაფინანსება ნაკლებია, ხელფასს ვეღარ დავარიგებთ” -
ამბობდა ოცდახუთი წლის სკოლის დირექტორი,

მასწავლებლებმა ათასი რამ თქვეს:

- მე ამის ასაკის სტაჟი მაქვს! ჩემი შვილი

სასწავლებლად წავიდა, ახლა თვიმფრინავშია, არა, ცაში
არაფრით გაჩერდება...! კიდევ კარგი სესხზე უარი მითხრეს!
სოფელში წავალთ მე და ჩემი ქმარი, დანაზოგი მაქვს,
ვიყიდით თესლს, სასუქს, გავყიდით-ვიყიდით-გავყიდით!
გუშინ მითხრეს რომ ორი თვის სიცოცხლე დამრჩა, დღეს
კი სუნთქვა შემაკვრევინეს! მესწავლა ეკონომიკა, თუ ერთი
ბანკიდან გამომიშვებდნენ მეორეში მივიდოდი, მეორედან
მესამეში! გავყიდი ყველაფერს, საკუთარი თავის გარდა!
სახლში მოსწავლეებს ვამეცადინებ, კიდევ დამემატებიან,

მაგრამ რევოლუციას არ მოვიყვანთ, მალე შექმნილი მალევე ინგრევა!

მე შემთხვევით ტაში შემოვკარი, ყველამ შემომხედა, ვერ მივხვდი რა ხდებოდა, სიტყვების და გამოსვლების შემდეგ ყველგან ტაშს უკრავენ - საბა თან მიყვებოდა, თან თამაშობდა, ახლაც, ტაში შემოკრა და შემომხედა, მერე თავის ხელებს უყურებდა, ეს არ გავდა არც მამა ღმერთის ხელებს და არც ადამის ხელებს ერთმანეთისკენ რომ მიისწრაფიან, არც იმ ხელებს ადამიანი თიხიდან რომ გამოძერწა... საბას ხელზე შევხეხე, მაჯაზე პულსი ფრთხილად სცემდა, ხელები გავუხსენი (ბავშვობაში ვინმეს თუ დანიძლავებულხართ და შემდეგ თუ ვილაცას გაუჭრია, ისე) და ჩავიხუტე, დამშვიდდა, ჩახუტებას ყოველთვის მოსდევს დამშვიდება...

საუბარი გააგრძელა: - სკოლიდან გაჩერებამდე გზა იყო გადასასვლელი, არავინ ლაპარაკობდა, ყველა ერთმანეთს უყურებდა, მერე ერთმა თქვა, რომ შუქნიშანზე მწვანე აინთო, დედაჩემმა თქვა:

- წამოდით ჩქარა-ჩქარა, ერთადერთი მომენტი, როცა ჩვენი დროა - საბას ხელები წელზე მეკვროდა, მისი ქერათმიანი თავი ჩემს ხელებში იყო მოქცეული.

ეზოში ანა გამოჩნდა: - არ წავიდეთ ზღვაზე?

თუ არ წვიმს ყოველ დილით ზღვაზე დავდივართ, თუ ძალიან გვიჭირს დილითაც და საღამოთაც. ასეთ დღეებში შუადღე დღესასწაულია. გარეთ ორმოც გრადუსამდე სიცხე, სახლში ცივი საზამთრო, ცივი ყავა. ადრე ისე იყო რომ დივანზე კაცი იჯდა, გაზეთს კითხულობდა, მე წერა ახალი ნასწავლი მქონდა და იწყებოდა გაზეთის დაშლა, ტექსტის გადაწერას ვიწყებდი, წ და ჯ-ს ისევე ვწერდი, როგორც დაბეჭდილი იყო, მაგრამ არ იყო შენიშვნები, ეს იყო სწავლა შენიშვნების გარეშე,

ვსწავლობდით ყველაფერს, გეოგრაფიას - დედაქალაქებს. ადამიანი არ მეგულება, ვისაც ბავშვობაში დედაქალაქებს არ ასწავლიდნენ (ალბათ როგორც სწრაფვა მთავარისკენ, ცენტრისკენ), მუსიკას - იტალიურ მუსიკას აღიარებდა ეგ და მისი ძმაკაცი, მაგრამ მე და ჩემმა დამ მასთან ერთად მოვუსმინეთ ჩარკვიანს - ლაივს ვერა, ტელევიზორში. მოწონდა pink-ის family portrait, თავისივე კლიპით. სალამოსკენ ჩემი და, ნათესავის, მეზობლების ბავშვები და მე ცალ-ცალკე ჩავყავდით ზღვაში, ასე უფრო ადვილი იყო უსაფრთხოების დაცვა, ღამით კი ნაყინზე გავდიოდით ყველაზე შორეულ მაღაზიაში, გასეირნება რომ დაუსრულებელი ყოფილიყო მაგიტომ?!

ბოლო ზაფხულს ის ტელევიზორს უყურებდა, მე ვმესიჯობდი.

ბავშვებმა ანიმ და მე ხუთი საათის შემდეგ დავთქვით ზღვაზე წასვლა.

ზღვაზე იმ კაცივით ბავშვების ცალ-ცალკე ჩაყვანა არ დაგვჭირდა, ზოგს მშობელი მოყვებოდა, ზოგ და-ძმა. ბავშვებმა ქვიშაში კოშკების ქალაქი მოიწყვეს.

სალამოს მარტო ვიყავი სახლში, ოღონდ მარტო მწოლიარეს ჩემი მეზობლისგან განსხვავებით არ მინდოდა გვერდით ბიჭი წოლილიყო. წევხარ და ფიქრობ, რომ მრავალი დადის ერთამდე, მარტო ხარ ორსართულიან, მრავალთახიან სახლში. გათენდა. მეგობარმა, იამ დამირეკა, სოფელში მეპატიებოდა, ხობის რაიონში.

ხოვამდე მარშუტკით წავედით, ზღვის ქალაქიდან სოფელში პირდაპირი მარშუტი არ იყო, არჩევანი ორი იყო - კომფორტული მარშუტკა სამ საათში წავიდოდა, არაკომფორტული კი ერთ საათში, რითაც დროსაც

ვიგებდით და თანხასაც, მხოლოდ ერთი ლარი ღირდა, ის კიდევ ოთხი.

ავტობუსი ნახევარ საათში ჩამოდგა, იყო მწვანე, დიდი ბორბლებით, მძლავრი გრძელი წვერით, მგზავრები დატვირთული პარკებითა და ჩანთებით, ჩემი ვარაუდით, ივაჭრეს და იყიდეს, ჭრელ-ჭრელი ტანსაცმლები ეცვათ, არ ვიცი როდინდელი ნაყიდი... იამ ამ ავტობუსზე კი მითხრა ეგზოტიკაზე გეპატიჟებო, ჩვენ კი ეგზოტიკა მხოლოდ შორეული გვგონია, შორეული კუნძულები - მანგოთი, ქოქოსითა და ბევრი ბანანით. ოც წუთში ავტობუსი აივსო-შეივსო, მიუხედავად ზაფხულისა ერთი-ორჯერ ამაკანკალა არა ყოფის აუტანლობით, არამედ იმით, რომ ზაფხულობით უდარდელად ვეფიცხები მზეს, ხალხი კი გათენებამდე დგება, ჩამოდის ქალაქში, მუშაობს, სოფელში დასაბრუნებლად კი ერთმანეთს ასწრებენ ადგილებისთვის. მათ, ვისაც ადგილები არ აქვთ თავიანთ ჩანთებზე სხდებიან, მე კი სკამზე ვზივარ და არავის ვუთმობ ადგილს. ვერ ვუთმობ, როგორ ავდგე?! ჩვენს წინ მჯდომი ქალი შემობრუნებული იყო და თვალს არ გვაშორებდა, დგება და ჩვენს ჩანთებს აკვირდება. წარმოვიდგინე, როგორ ვხსნის ჩანთას და ვათვალიერებინებ რა მიდევს შიგნით. არსებობს ინტერესის სტადიები, ნაკლებ საინტერესო, ძალიან საინტერესო, მაგრამ ეს იყო ცხოველური ინტერესი გადახუნებული ყავისფერი სახიდან და ყავისფერი თვლებიდან. ინტერესი ჩაწყნარდა, შავი პარკიდან პური ამოიღო და ჭამა დაიწყო.

ავტობუსი დაიდრა, გასაქანი არ იყო, ყველა ადგილი შევსებული იყო. რა თქმა უნდა ყველა ერთმანეთს იცნობდა და ლაპარაკობდნენ, რაზე არა... იას ნაცნობიც აღმოჩნდა ერთი ქალი, სახელად მანანა, გამაცნო. იამ სოფლის ამბები

იკითხა

- მაღაზიები დაიკეტა, ხალხი სავაჭროდ ქალაქში ჩადის და მერე აქედან მიგვაქვს პროდუქტები, თან იქ ყველას ვალად მიქონდა და არც არავინ ისტუმრებდა - გაგვახარა მანანამ.

იას და მე პროდუქტები არ მიგვქონდა, რა ვიცოდით ეს. მხოლოდ ყავა გვქონდა, შოკოლადები არ ვიყიდეთ, სოფლის ჰაერი და შოკოლადები - ზე სიჯანსაღე არ შეიძლება. ახლა აქ რომ შოკოლადები მქონოდა დიდი სიამოვნებით დავურიგებდი ამ ხალხს, ოღონდ ყველას გახსნილს მივცემდი, გაუხსნელს თავიანთ ჩანთებში ჩაიდებდნენ შვილებისთვის, შვილიშვილებისთვის ნაყიდ სასუსნავებს კიდევ ამას მიუმატებდნენ. ეს იყო ხალხი, რომელიც გამუდმებით ფიქრობს და შრომობს სხვისთვის, თვითონ კი ამასაობაში შემოიძარცვა, წყალს სვამენ, ცარიელ ბოთლს ძირს აგდებენ და ფეხბურთის ბურთივით აგორებენ, რომელიც მე მხვდება ფეხზე და კიდევ უფრო მიმძაფრებს ფიქრს, თუ მაღაზია არ არის ჩვენ რა გვეშველება.

- ვინც აქ არ მუშაობს სად ყიდულობს პროდუქტს? - ვეკითხები.

- საჭმელი მომარაგებული აქვს ყველას, თან ბოსტნეულიც ნელ-ნელა მწიფდება და კრეფენ უკვე, პროხები ყავთ, რძე, ყველი აქვთ.

- იქ, სოფელში, სახლში არ ყიდიან?

- სახლებში, როგორ არა, სოფლის ცენტრში ორი მაღაზია იყო და ისინი დაიკეტა, რამდენიმე ოჯახი ახლა სახლში ყიდის.

ამოვისუნთქე, ნაადრევი აღმოჩნდა ეს ამოსუნთქვა, ერთი მგზავრი გახდა ცუდად, ატყდა ყვირილი, ყველა ზედ მიესია.

- დილიდან საღამომდე ამ მზეში გარეთ დგას, აბა რა

იქნება, წნევა აუწევდა - ყვიროდა ვიღაც.

კაპლიანი წყალი დააღვინეს, აზრზე მოდიოდა ნელ-ნელა, შემდეგ წყალიც აპკურეს, ისე რომ ბოლოში მჯდომ მგზავრსაც მისწვდა წვეთი, როგორც ბზობაზეა, ბოლო რიგში ბზით ხელემაპყრობილსაც რომ შეეხება ნაკურთხი წყალი. ნაკურთხმა წყალმა არა, მაგრამ ჩვეულებრივი წყლის შეპკურებამ და კაპლმა გამოაფხიზლა ჩვენი პაციენტი.

ჩოჩოლიც შეწყდა. ყველა ჩვენს ადგილებს დავუბრუნდით. ჩვენს წინ მჯდომი ისევ მოგვიბრუნდა:

- ასე ხდება სულ, წასვლა-წამოსვლისას, სულ ვიღაც ცუდად ხდება, წასვლისას უჭმელობის გამო, წამოსვლისას შუა დღით მზეზე ნადგომებს აქ უწევთ წნევა, ხან გული მისდით და გვაშინებენ.

- შენ როგორ იცავ თავს? - ვეკითხები.

- მე მივეჩვიე უკვე, ჭამასაც და უჭმელობასაც, მზესაც და წვიმასაც. მზეშიც და წვიმაშიც წამოვიმხობ ხოლმე ქოლგას და ვზივარ ისე.

მის გვერდით მჯდომიც ბრუნდება:

- სახლში რომ დავჯდეთ ვის ვუშველით ისე, სულ მიწაზე მუშაობას და მიწის ყურებას ეს გვირჩევენია, ხან ვყიდით ხან ვერა, მაგრამ მაინც.

იმ გადახუნებულ ყავისფერსახეიანმა ქალმა ფულის თვლა დაიწყო, ბევრჯერ გადაითვალა, სახეზე უკმაყოფილება ეტყობოდა. თქვა რამდენჯერმე არ მყოფნისო, შემოდგომამდე ჯერ კიდევ ორი თვეაო, შვილიშვილს სასკოლოდ წიგნებისთვის ფული უნდა მოვუგროვოო.

მალე ორივე თანამგზავრმა გააჩერებინეს ავტობუსი და ჩავიდნენ.

როცა მე მაგიდაზე ფეხებშემოწყობილი ვსვამ ნაყინიან ცივ ყავას, მაშინ ხალხი - იბრძვის.

ჩვენც მალე ჩავედით. ნელ-ნელა ავუყევით აღმართს სახლისკენ. დაბინავებისთანავე იას მეზობელმა გადმოსძახა, დავსაჩუქრდით ცხელ-ცხელი პურით, კიტრი-პომიდვრითა და ყველით, მადიანად მივირთვიით.

მაგრამ მე მაინც ავტობუსი მედგა თვალწინ და ვფიქრობდი, ცხოვრებში ან რაზე უნდა იტირო, ან რაზე უნდა იცინო?!... იქაური ყოფა ისეთივე მძიმე იყო, როგორც პირველად მოწვევისას, გამოუცდელიობისგან გადაყლაპული კვამლი ყელში.

სოფელში ოთხი დღე გავჩერდით, დიდი ხნით სხვაგან ვერ ვჩერდები. კარგად გათენებულზე ვდგებოდით, მაშინ როცა იტყვიან, ქვეყანა აშენდაო, მაგრამ გარეთ გამოსვლისას მაინც იგრძნობოდა დილის სუფთა ჰაერი, და მეც სუნთქვისას ფილტვებს ვგრძნობდი.

ერთხელ, დილით მაგიდაზე თაფლი დამხვდა, ოთახში ია და მეზობელი ბიჭი შემოვიდნენ, გამაცნო, სერგო ერქვა ანუ სერგი. ყოველ დილით დილით წყალში გავხნი და დავლევთქო, ვიფიქრე, თუმცა მახსოვრობა გადამეტებულზე მეტი მაქვს და კიდევ ეს საერთოდ არ დამაძინებდა.

მაისის თაფლიაო სერგიმ. გავსინჯე, ტუჩები გამეწეპა, წყალი დავლიე და „მომირჩა“, მაგრამ ტუჩები დამისველდა, ნიკაპზე ჩამომეწეწა

- კიდევ რა გისველებს ტუჩებს? - ნიშნისმოგებით მკითხა სერგიმ

- სუპი, ბორში, ღვინო, კონიაკი, არაყი, შამპანიური და კოცნა...

ზღვის ქალაქში დავბრუნდი თუ არა, იმავე საღამოს მამაჩემის მეგობრები მოვიდნენ, ღვინითა და ტკბილეულით ხელდამშვენებულები. ორი წელია რაც ისინი არ მენახა,

ოთხნი იყვნენ, მე სადილი მქონდა მომზადებული,
მშვენიერი სუფრაც გაიშალა.

იმ საღამოს ბევრი რამ გამიხარდა: არ დაუნიშნავთ
თამადა, ყველა იმას ამბობდა, რაც თვითონ სურდა, არ
იყო ათასჯერ გადამღერებული სადღეგრძელოები. იყო
მნიშვნელოვანი - მიცვალებულთა ხსოვნა, იქვე კედელზე
ჩამოკიდებული სურათიდან ისიც გვიმზერდა.

- დაბადებიდან სიკვდილამდე გზას გაუმარჯოსო!
სიცოცხლეს! - ხმამაღლა ამბობდა ნახევარ საუკუნეზე მეტი
ხნის ნიკუშა.

გაიხსენეს ათასი რამ, წითელი და შავი
ოთხმოცდაათიანი წლები და უსახსრობის გამო შეცვლილი
პროფესიები.

- ერთხელ მე და თენგო სკოლაში მივდიოდით,
ტრასნპორტი არ იყო, ველოსიპედით წავედით. გზაში
ჩამწვრივებული ჯარისკაცები დაგვხვდნენ - რეზოს
თვალები აუწყლიანდა და ოფლს იწმენდა. დაგვიყვირეს,
ვინ ხართ, სად მიდიხართო, მასწავლებლები ვართ და
სკოლაში მივდივართო. მერე გაგვჩხრიკეს, თან იარაღი
არ გაუგდიათ ხელიდან, ყოველ წამს ველოდით სროლას.
მე და თენგო ერთმანეთს ვუყურებდით. ლაპარაკს
დავიწყებდი თუ არა, ეგრევე თავს მომაბრუნებინებდნენ.
ნახეს რვეულები, მასალები, მართლა მასწავლებლები
ყოფილანო და გავვიშვეს. მერე ამაზე ბევრს ვიცინოდით,
ცოტაც და გვესროდნენ და შენ რა გალაპარაკებდაო?
მამაშენი მეკითხებოდა, ბოლო სიტყვებს გაბარებდი ოჯახის
წევრებთანო. მართლა რა მალაპარაკებდა?!

- ერთი ის თქვი მერე სად დაიწყეთ მუშაობა? -
ხელების გაშლით ეკითხებოდნენ.

- ჰო მერე ხელაფასები კუპონებზე გადავიდა, ოჯახები

გვყავდა სარჩენი და პორტში წავედით. მერე რა?

მე ჩემი აფორიაქებული დილა გამახსენდა სიზმრის შემდეგ, პასუხი მივიღე.

იმ ღამით ვერ დავიძინე, ლეპტოპში ფილმი ჩავრთე, მაგრამ გარედან შემოსული ლამპიონის შუქი ხელს მიშლიდა, კარავი მოვაწყვე, მე და ლეპტოპი პლედში გავვხვიეთ, ამ დროს ეკრანთან ურთიერთობა გავდა, როცა შენ და მას შენი მაისური გაქვთ თავზე გადაფარებული და ერთმანეთს კოცნით, მაშინ კი არ გინდა გარესამყაროს სინათლე შეგეხოს!

მეორე დილით ძველ სამხატვრო სკოლას მივაკითხე, ყველაფერი შეცვლილი იყო, აღარც აბლაბუდების ხეივანი იყო დერეფანში. კარზე დავაკაკუნე.

- ღიაა!

შევედი, ლუკას და ნინის მოვიკითხავ მეთქი, მაგრამ გამაჩერეს, მალე ამთავრებენ და ვილაპარაკოთ მერეო.

ოთახში ათიოდე ბავშვს ნატურად ფოთლები ელაგათ დაფაზე და ხატავდნენ, კაცობრიობის პირველ შესაფუთ ნიმუშს.

ერთ ბავშვს გადაშავებული ჰქონდა ფორმატი, ფანქრით ხატავდა, შემდეგ თითი დაუსვა რამდენჯერმე, მეგონა ფერი ამოყავდა, მაგრამ საშლელი აიღო, მივუახლოვდი, ბავშვი ზევიდან ქვევით უსვამდა საშლელს, შემდეგ მარჯვნიდან მარცხნივ, რამდენჯერმე გაიმეორა.

დრო ამოიწურაო ლუკამ თქვა, ბავშვები სათითაოდ წარმოადგენდნენ თავიანთ ნამუშევრებს. ამან ფორმატის ზედა ნაწილის ორივე კუთხე გახვრიტა და ძაფი გააბა, მეგონა ხელში დაიჭერდა, სახით ჩვენსკენ იყო, ნახატი ზურგზე ჩამოიკიდა, ჩვენ ყელზე ძაფს ვხედავდით მხოლოდ, უცებ შეტრიალდა: შავ ფონზე თეთრი სვეტები გამოჩნდა

ჰორიზონტალური და ვერტიკალური ხაზები, დაშორება ყველაზე ერთნაირი ჰქონდა, კვადრატებო, ბავშვებმა წამოიყვირეს.

ეს კვადრატები არ იყო, მათ მე შევხვედრივარ ყველგან, განსაკუთრებულად იქიდან მახსოვს, როცა ვხედავდი, ტაძართან ახლომდებარე სახლის საკვამურიდან ამოსული კვამლი როგორ ფარავდა მას და კვამლში გაახვევდა, ხან კი გამოჩნდებოდა...

ბავშვმა სურათი მოიხსნა, იქვე დაფაზე ჩამოკიდა, მე ზურგზე მომწონდა.

ახლა უკვე ამ ორ ხაზს კვამლში, ბურუსში გახვეულს არ ვხედავ, პირიქით, გარკვევითაა, როცა მასთან მიკითხვისას, ყოველთვის ვხედავ, ნაცრისფერი გრანიტის ქვაზე, მისი სურათის მარჯვენა კუთხეში. ის წევს... და ვფიქრობ რომ ტკბილ სიზმრებს ხედავს, მე კი ვდგავავარ, ხელებს მხრების სიგანეზე ვშლი, ქარი უბერავს, თითქოს მისგან გამოგზავნილი იყოს, მტვერს მაყრის, მალევე მაცლის, ნაწილს ტოვებს და ვიზრდები.

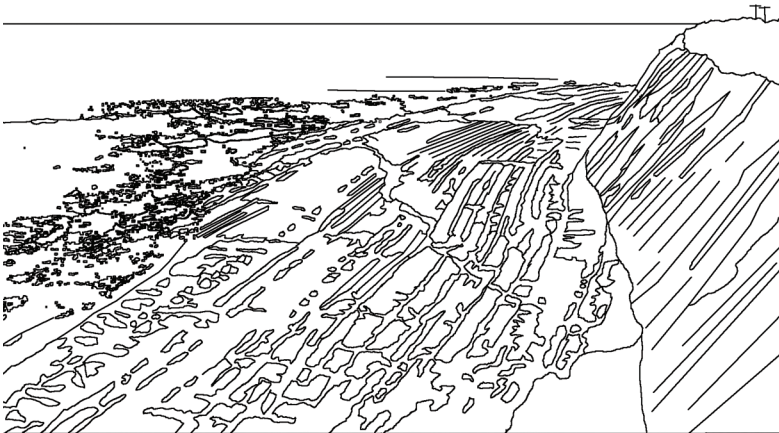

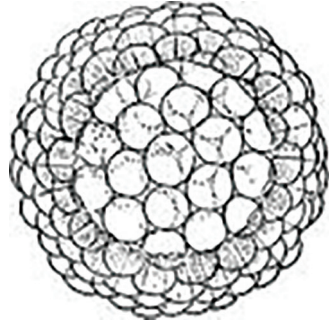

თემურ ზოიძე გამრავლების ტაბულა

„მასწავლებელი ზოგჯერ უშვილო...“

დედაჩემმა აქედან მომიარა თუ იქედან და მაინც რომ ვერაფერი გააწყო ჩემი მიძინებული მათემატიკური ტალანტის გამოფხიზლების ამბავში, ადგა და თავის ძველ თანაკურსელს მიმაბარა - კვირაში სამჯერ სკოლის შემდეგ უნდა მივფლატუნებულიყავი და უტყვი განტოლებები ამომეხსნა.

პირველად დედაჩემი მიმყვა მომავალი მასწავლებლის გასაცნობად: თმები საგულდაგულოდ გადამვარცხნა, პრიალა ფეხსაცმელები ჩამაცვა, მაღაზიაშიც ორლარიანი ყავის შეკვრასთან ერთად ძროხისნახატებიანი შოკოლადი იყიდა და ისე წამიყვანა მზიაკოს შესახვედრად - ასე ემახდა დედაჩემი.

მზიაკომ დიდის ამბით მიგვიღო: ეზოში აყეფებული ბინძური ძალი გააჩუმა, დედაჩემს ძვლებისკრაჭუნამდე გადაეხვია და მე ლოყებზე მიჩქმიტა. სახლში რომ შეგვიპატიჟა, ქალებმა ჯერ თავისი სტუდენტობის ამბები გამოიკითხეს და მერე ამასწინდელებიც გაიხსენეს.

გავარკვიე, რომ მზია ორი წელია რაც გათხოვილა, ახლა ასტუპნოიში ცხოვრობს ქმართან და დედამთილთან ერთად, შვილი ჯერ არ ჰყავს და სკოლაში მასწავლებლობასთან ერთად, მოსწავლეების დამატებითი მეცადინეობით გააქვს თავი.

ამ ლაპარაკისას ქვის კედლების ძველისძველ, დარცხვნილად აკრული შპალერის თვალიერებით ვიყავი გართული, მეც რომ მომაქციეს ყურადღება: დედაჩემმა მწუხარე სახით განაცხადა, ჯერ კია მეშვიდე კლასში, მაგრამ მათემატიკის ბაიბურშიც არ არისო. არც მთლად ეგრე იყო საქმე, მაგრამ თავი მაინც ჩავლუნე და ფეხსაცმელებზე არეკლილ საკუთარ თავს დავაცქერდი. მზიაკომ ეგ არაფერი, ეს ისეთი კარგი ბავშვი ჩანს, სულ უცებ დავამხეცებთ მათემატიკასო. მხოლოდ მაშინ წამოვწიე თავი და მაშინ შევთვალიერე მზიაკოც: დედაჩემზე გაცილებით დაბალი, ფენებად ჩასუქებული და ხელოვნურად ქერა ქალი იყო.

მერე დედაჩემმა აბა როგორ მოვრიგდეთ, თვეში რამდენს აიღებო, რომ მზიაკომ შეჰყვირა, რას კადრულობ ქალო, რა თანხაზეა საუბარიო. ცოტა ხანი კი აფიცეს ერთმანეთს ოჯახები თუ დედმამიშვილები, მაგრამ ბოლოს მაინც მზიაკომ გაიტანა თავისი, დედამ კი სანაცვლოდ მაინც არ დაგრჩები ვალშიო.

ამის შემდეგ მზიაკო გადაიქცა მზია მასწავლებელად, რომელთანაც ყოველ ორშაბათს, ოთხშაბათსა და პარასკევს დავდიოდი და ვამხეცებდი მათემატიკას. ის ძირითადად დამამთავრებელი კლასის ბავშვებს ამეცადინებდა, ამიტომ ხოლმე ადრე რომ მიწევდა მისვლა, უფროს გოგობიჭებს შორის ჩავეკვებებოდი, ვუსმენდი მათ გადაკრულ ხუმრობებს და ვუყურებდი ჩუმიად ჩაპაჭუნებულ თვალებს.

ასე დავდიოდი კარგა ხანს, ნელ-ნელა ვსწავლობდი

გამრავლების ტაბულას, ქვეშმიწერით გაყოფასა და კვადრატში აყვანას, სანამ ერთხელაც სკოლიდან მზიას ალტკინებული სახით ერთი ამოუხსნელი კითხვა არ მოგუტანე - 625-დან ფესვი რა ამოდის-მეთქი.

მზიას არც გაკვირვებია და არც გაცინებია, ოცდახუთით მითხრა.

მას შემდეგ მზია მასწავლებელს უფრო სერიოზულად ვუყურებდი და მათემატიკასაც მეტი მონდომებით მოვკიდებელი.



ახალი წლის წინა დღე იქნებოდა, მეცადინეობაზე რომ მივედი და ერთი ამბავი დამხვდა:

უფროსკლასელებისთვის სუფრა გაეშალა მზიას და ვარდის კონიაკით სადღეგრძელოებს ამზობდნენ. მე რომ დამინახეს, მოდი შენც შემოგვიერთდი, დღეს მეცადინეობა დავივიწყოთ და ცოტა დავისვენოთ. მოსწავლეები სვამდნენ, ერთმანეთს უცინობდნენ

და მზიაც მათთან ერთად ახალგაზრდად გრძნობდა თავს, მე კი მხოლოდ დაჭრილ კივს ვლოლნიდი, რომელიც, ასტროლოგების თქმით, იმ წლის საახალწლო სუფრის აუცილებელი ატრიბუტი უნდა ყოფილიყო.

ყველა რომ გააცილა და მეც რომ ჩავიცვი ჩემი კაპიუშონიანი ქურთუკი, მაშინ გამაჩერა მზიამ: საღამომდე

მარტო ვარ, ჩემი ქმარი და დედამთილი სოფელში წავიდნენ საახალწლოდ ინდაურის ჩამოსაყვანად და ცოტა ხანს კიდევ დარჩიო. მეც ისევ გავიხადე ქურთუკი.

მზიამ იცოდა, ფანდურზე დაკვრა ბაბუაჩემისგან რომ მქონდა ნასწავლი, ჰოდა ჩამოიღო კარადაზე შემოგდებული თავისი ძველი, გაპრიალებული ფანდური და რამე დაუკარი ჩემი ხათრითო. სხვებისთვის დაკვრის ყოველთვის მრცხვენოდა, მაგრამ მზია ახლა ისეთი სახით მიყურებდა, უსიტყვოდ დავთანხმდი.

- შენ ჩემო დიღო ტკივილო, დილაო ავდრიანაო...

დავიწყე უგულისყუროდ, მზია კი უცებ გაქვავდა და კონიაკის ბოთლი ხელში ჩაადნა.

- მე თუ არ მეტრფის დაიწვას, თვალები ნადვლიანაოო..

ვაგრძელებდი კვნესით, მზია კი კონიაკს ყლურწავდა.

- შენ რომ ფიქრობდი არც აგრე, რომ ფიქრობ აგრეც არაოო... - ავბღავლდით ორივე ერთად, მზიას კი ცრემლები წასკდა და კონიაკის სიმწარეს შეერია.

როგორ მოვრჩი სიმღერას აღარ მახსოვს. მხოლოდ ის ვიცი, რომ მზია ჩუმი ცრემლებით გავიდა ოთახიდან, მე კი დაუმშვიდობებლად წამოვედი.

საახალწლო არდადეგები მალე გავიდა და ისევ მივედი მზიასთან. ჩვეულებრივად გავაგრძელეთ მეცადინეობა, უბრალოდ

უფრო ხშირად იღულებდა ყავას და მეც მიკეთებდა ერთ ფინჯანს. რა იცოდა დედაჩემი რომ მიკრძალავდა ყავის დაღვეას, მე მაინც ვწრუპავდი შავ სითხეს და ვიწვავდი ენას მასთან ერთად.



გამრავლების ტაბულის გვერდით, მზია შიგადაშიგ თავის ოჯახურ ამბებსაც მოაყოლებდა ხოლმე: როგორ იშოვა ის ბინა, რომელშიც ახლა ცხოვრობს; რამდენ ტომარა კარტოფილს უგზავნიან მისი მშობლები სოფლიდან გამოსაზამთრებლად; როგორ უბზუებს ცხვირს დედამთილი და მისთანები. ყველაზე დიდი პრობლემა კი მისთვის მაინც უშვილობა იყო - რომელ ექიმბაშს არ მიმართა, რა ბალახ-ბულახი არ დალია და რამდენი სანთელი არ დაუნთო ხატებს, მაგრამ მის მუცელში მაინც არაფერი ამოდრავებულა.

ხელოვნურ განაყოფიერებასაც მიმართა, მრავალი ფულიც ჩააყარა, თუმცა არც ამან უშველა.

ბავშვებსაც ამიტომ ამეცადინებდა - წლის ბოლომდე აგროვებდა ფულს, რომ კიდევ ერთხელ ეცადა სამეცნიერო მიღწევებით.

ექიმებს უთქვამთ, უნდა გახდეთ. მზიაც მთელი დღეების განმავლობაში ადამიანურად არ ჭამდა - სამზარეულოდან სამეცადინო ოთახამდე დარბოდა და თან ცოტას თუ წაცუცქნიდა რაღაცას. ეგონა, ეს უშველიდა.

ჩემს იქ ყოფნაში ყოველთვის ორ-სამჯერ შეირბენდა ხოლმე თავის საძინებელ ოთახში და მუდამ ერთნაირი - უიმედო სახით გამობრუნდებოდა უკან.

მხოლოდ ერთხელ შევნიშნე იმ ოთახში უზარმაზარი საწოლის გვერდით მინის უფერული სასწორი.

მზია კი ისევ სვამდა ყავას ჩემთან ერთად, ოღონდ შოკოლადს მხოლოდ მე ვჭამდი, ის კი უმაქრო ყავას ხვრუკდა და თან ათას რამეს მეკითხებოდა: დედაშენი როგორ უვლის სახის კანს, თმებს სად იღებავს და რომელ შამპუნს ყიდულობს, ხომ არ იციო. მზია განსაკუთრებით დედამთილზე საუბრისას შედიოდა ექსტაზში. მის ხსენებისას ზედა ტუჩი უთამაშებდა და ასე ამბობდა, ჩემი

არაფერი მოსწონს, ჭერში სულ აბლაბუდებს დაედებს და ჩემი საყვარელი სერიალის დაწყების წინ უწევს წნევა სულს.

სამაგიეროდ ქმარი უყვარდა - ვულკანიზაციაში რომ მუშაობდა და მუდამ გამურული სახით დადიოდა. ამ კაცს გამხდარ სხეულზე ბინძური კომბინეზონი ტომარასავით ჰქონდა ჩამოკიდებული და სულ მიკვირდა, ასეთი სევდიანი თვალები საიდან აქვს მეთქი.

აღბათ, ამიტომაც ბრუნდებოდა სახლში სულ ნასვამი, ჩუმად მეტყოდა გამარჯობას და დაიძინებდა.

მზიას ერთხელ, როგორც თვითონ თქვა, თანამშრომლების კამპანია ჰქონდა. წითელი კაბა ეცვა, მუხლს ქვემოთ სიგრძითა და ამოღებული დეკოლტით. თმები დაეხუჭუჭებინა, თვალის კონტურები კი გაეშავებინა. რომ დავინახე, რა ლამაზი ხარო მეთქი ვუთხარი. მზია კი ისე მაგრად ჩამეხუტა, ვერც კი მივხდი რა ვთქვი ამისთანა. იმ ბებერმა ქალმა მეტისმეტად ამოღებულიაო, მაგრამ ჩემს ქმარს არაფერი უთქვამსო და ასე გახარებული წავიდა კამპანიაზე.

ისევ ჩვეულებრივად გრძელდებოდა მეცადინეობები. მზია ისევ წუხდა უშვილობაზე. ერთჯერ უკვე ვცადე, მაგრამ ღმერთი სამოხით არის და ორი შანსი კიდევ მაქვსო - ამ წლის ნაგროვები ფულით ზაფხულში ვცდი, მაშინაც თუ აღარ გამოვა, მეორე წელს უეჭველი იქნებაო. მესამე შანსის იმედილა ჰქონდა მზიას. ამას რომ ამბობდა, ნაკეცებიანი ყელის ქვემოთ ათქვირული ძუძუები მოუჩანდა.

იმ ორ ბორცვს შორის კი ოქროს ჯვარი ბრწყინავდა.

ზაფხული ახლოვდებოდა და ამ წლის ბოლო მეცადინეობა იყო, მზიას ქმარს დაბადების დღე რომ ჰქონდა. იმ დღეს მზია საგანგებოდ გამოიპრანჭა და დილიდანვე სამზარეულოში ფუსფუსებდა. არ გავუფრთხილებივარ,

თორემ საერთოდ არ მივიდოდი იმ დღეს. ეს რომ ვუთხარი, ჩემო სულელო ბავშვო, შენ სულაც არ მიშლი ხელს, იმუშავე ოთახში, მე თან ტორტს გავაკეთებ და თან შენ მოგხედავო - მაშინვე მკითხე, რამეს თუ ვერ გაიგებო.

ორი საათი ისე გავიდა, არაფერი მიკითხავს. მზიასაც გადავავიწყდი - თავის მორჩენილ ბედნიერებას ნაწილ-ნაწილ ურევდა ცოშში და ისე აკეთებდა ტორტს.

მალე ქმარიც მოვიდა და მზიამაც ბავშვურად უმღერა, თუ რა ლამაზი დღე და რა ნათელი მზე იყო. ქმარმა კი ტორტი რომ გასინჯა, პირველი რაც თქვა, ცოტა მსუყეაო.

მერე არაფერი გამიგია. მხოლოდ ის მახსოვს, რომ მზია ჩემთან შემოვიდა, დამინახა და ცოტა დაფეთდა, მერე უცნაურად გამიღიმა და მითხრა, აბა რვეული მაჩვენე, შეგიმიწმოო. არ ვიცი რას ამოწმებდა, მაგრამ ის კი ვიცი, რომ თხუთმეტი წუთი ერთ გვერდს იყო მიშტერებული. უკან რომ დამიბრუნა, ფურცელი ველარ გადავშალე - პატარა-პატარა წვეთებით იყო ამოსველებული.

მერე მოვიდა ზაფხული, გავიდა წლები, მე ვისწავლე გამრავლების ტაბულა და მზიაც აღარ გამხსენებია.

შეყვარებულთან ერთად შებინდებულზე სტადიონზე ბალახში გაწოლილი ვიყავი, წლების უნახავი მზია რომ დავინახე. ორმოც წელს მიტანებული ქალი სტადიონის ირგვლივ ქოშინით დარბოდა და ქონები აუდ-ჩაუდიოდა. ჩვენ რომ გაგვისწორდა, ძველებური სითბოთი შემხვდა, სულ დამივიწყეო. მერე მე და ჩემი პარტნიორი უცნაურად შეგვათვალიერა და ისევ განაგრძო წრეზე სირბილი.

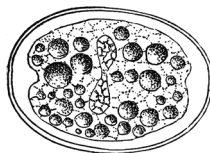

დადუნა ნადარაია შობის საჩუქარი



შობის ღამეა. სახლში მარტო ვარ. ერთ პატარა ხის სახლში ვცხოვრობ. ყოველ დილით ტყეში გავდივარ და შეშას ვჩეხავ. შეშას ტომარაში ვაწყობ, მხარზე ვიდებ და შინ ვბრუნდები. მამამ მასწავლა ბუხრის დანთება. ჩემი გულის ამბებთან ერთად შევუკეთებ შეშას ბუხარში და ძალიან მაგარ ცეცხლს ვანთებ, რომელსაც შეუძლია გაათბოს იმ ადამიანების გული, რომლებიც ფიქრობენ რომ მარტოსულები არიან.

მაგრამ დღეს შობის ღამეა და ადამიანებმა ეს ჯადოსნურ წუთები აუცილებლად ოჯახის წევრების გარემოცვაში უნდა გაატარონ, რადგან მიუხედავად იმისა ღმერთი ყველგან არის, მას აუცილებლად, საკუთარ სახლში უნდა შეხვდე.

ახლა ვზივარ ჩემს საწერ მაგიდასთან და ჩემს სახლს ათბობენ ბუხარში მოგიზგიზე ნაკვერჩხლები. ბავშობიდან მინდოდა დამეწერა დეიდასთვის სამადლობელი წერილი, რადგან პირველად სწორედ მაშინ აღმოვაჩინე სამყაროში კეთილი ადამიანები, როდესაც დეიდა სოფელ ფოცხოდან ჩამოვიდა ჩვენთან სტუმრად. სოფელი ფოცხო იყო ყველაზე მიუვალი

და სევდიანი სოფელი ქვეყნად. მხოლოდ რამდენიმე ოჯახი იყო ამ მხარეში დასახლებული და ალბათ ამიტომ იყვნენ აქაური ადამიანები ძალიან სევდიანები. დეიდაზეც იგივეს ამბობდნენ მოწყენილი ქალიაო, მაგრამ მე ვფიქრობდი, რომ დეიდა იყო ყველაზე მაგარი ადამიანი – მთელს სამყაროში.

არაერთხელ დამიწერია, რომ ჩემს ოჯახს ეკონომიურად ძალიან უჭირდა და ამიტომ მამაჩემის სვიტერს ვიცვამდი სკოლაში. ამის გამო კლასელები ხშირად ჩურჩულებდნენ ერთმანეთში ჩემზე და არ მეგობრობდნენ ჩემთან. ბავშვებმა იციან ერთმანეთის გამორჩევა, გარეგნობის და ჩაცმულობის გამო. სამწუხაროდ, არც მე გამიმართლა და იმ ბავშვების სიაში აღმოვჩნდი, რომლებიც თავს მარტოსულად გრძნობენ სკოლაში.

დეიდა სოფლიდან ჩვენთან რომ ჩამოვიდა და თოკზე გადაფენილი მამას ნაქონი ჩემი სვიტერები და პიჟაკები დაინახა, ჯერ თვალები აევისო ცრემლით. სევდიანი ათვალეირებდა თოკზე გადაფენილ არა მარტო ჩემს სამოსს, არამედ ჩემს ოცნებებს და იმედეებს. მაგრამ სახლში, რომ შემოვიდა, საოცარი სითბო დატრიალდა ჩვენს მოწყენილ ქოხში. დეიდამ მთელი სახლი დაასუფთავა და მე და ჩემს ძმებს მოგვიძხადა გემრიელი კერძები. მერე კი მე გაკვეთილებს ვმეცადინეობდი. დეიდა კი ქსოვდა.

ჩავწვებოდი ლოგინში, მაგრამ თავზე საბანს არ ვიფარებდი, დეიდას ვუყურებდი და ისე ვიძინებდი. მთელი ღამე მესმოდა, როგორ ატრიალებდა საქსოვ ჩხირებს და მიუხედავად იმისა არასდროს მენახა ჯადოსნური ზღაპარი, ვიცოდი დეიდა ნამდვილ

საშობაო ზღაპარს ქსოვდა ჩემთვის.

გამელვიძებოდა შუალამისას. ბუხარში ისევ გიზგიზებდნენ ნაკვერჩხლები. გარეთ ბარდნიდა ალბათ, რადგან ფანჯრიდან გამომკრთალი შუქი ანათებდა ოთახს. სამი დღე და ღამე შეუჩერებლივ ქსოვდა დეიდა. ართავდა ფერად, აბრეშუმის და შალის ძაფებს ერთმანეთში და მეგონა ფაფუკ თოვლსაც ურევდა თავის სამუშაოში. სწორედ მესამე დღეს, შობის დღესასწაულზე დაასრულა ქსოვა. თვალი, რომ გავახილე სკამზე დამხვდა გადაფენილი ულამაზესი, თეთრი, ფაფუკი სვიტერი. ლურჯი შალის ძაფისგან ნაქსოვი ქვედა კაბა და ასევე ძალიან მუქი ლურჯი ჟილეტი.

ნამდვილი მწერალიც, რომ ვიყო ზუსტად ვერ ავლწერდი, როგორი ტანსაცმელი მოქსოვა დეიდამ ჩემთვის. რადგან შეუძლებელია ზუსტად აღწერო პატარა, გლეხის გოგონასთვის მოქსოვილი ლამაზი ტანსაცმელი.

ღმერთო, მე ამაზე მაგარი საოცრება მანამდე და მას შემდეგ არასდროს მინახავს არსად. მას შემდეგ არასდროს არაფერს გაუხარებია ასე ძალიან ჩემი ღარიბი გული.

საწოლიდან წამოვხტი და ფეხშიშველა მივირბინე დეიდასთან. რამდენჯერმე მოვეხვიე. ჩავიცვი ჩემი ახალი ტანსაცმელი, თმები მხრებზე ჩამოვიშალე და ეზოში გავიქეცი. ფიფქები ისე გამალებით ცვიოდნენ ციდან, თითქოს ისინიც იზიარებდნენ ჩემს სიხარულს. საოცარი შობა მქონდა. იმ ღამით ქრისტე მართლაც ჩამოვიდა ჩემს გულში და მას შემდეგ არასდროს წასულა ჩემი პატარა გულიდან

არსად.

ერთი სული მქონდა, როდის გათენდებოდა ორშაბათი დილა. ერთი სული მქონდა, როდის წავიდოდი სკოლაში. მინდოდა ყველას ენახა ჩემი ახალი ტანსაცმელი. მინდოდა ბავშვები მიმხვდარიყვნენ, თუ როგორ იზრუნა დეიდამ ჩემზე. იმედი მქონდა, რომ ისინი ახლა მაინც ჩამკიდებდნენ ხელს და ჩემთან ერთად ითამაშებდნენ.

გათენდა. სირბილით გავიქეცი სკოლისაკენ. ოთახში, რომ შევედი და პალტო გავიხადე, მართლაც მოირბინეს კლასელებმა ჩემთან. რამდენჯერმე გარს შემომირბინეს და ჟრიამული ატეხეს. მე რომ მეგონა, იმაზე მეტად გაუხარდათ ჩემს მეგობრებს. მე რომ მეგონა იმაზე კარგები ყოფილან თურმე. თათიამ სვიტერის საყელო გამისწორა და ასე უკეთესიაო მითხრა. მახსოვს, როგორი ბედნიერი ვიყავი. როგორ დავიჯერე, რომ ტანსაცმელს ყველაფრის შეცვლა შეუძლია. ამიტომ იმ დღეს ჩემი სევდიანი გული სამუდამოდ გაათბო დეიდამ. მახსოვს, როგორ სათუთად ვრეცხავდი და ვეფერებოდი ჩემს ტანსაცმელს. დიდი, რომ გავიზარდე ლამაზად შევფუთე და ჩემს ღარიბ ნათესავებს გავუგზავნე.

მას შემდეგ დიდი დრო გავიდა. ჩემი სკოლის მეგობრები არც ერთი არ გამყვნენ ცხოვრების ბოლომდე. ისინი სადღაც შორს დარჩნენ. ახლა როდესაც ქალაქში ჩავდივარ, ხშირად ვყიდულობ მოხდენილ სამოსს და რედაქციაში მიმაქვს ჩემი მოთხოვნები.

წელს ვიყიდე ცნობილი ბრენდის შავი პალტო, ამავე ფირმის ფეხსაცმელი. ჩავიცვი თეთრი პერანგი და რედაქციაში წავედი. მოწიწებით შემხვდა

გამომცემლობის მთავარი რედაქტორი. ხელი ჩამომართვა. მითხრა, რომ საოცრად გამოვიყურებოდი და მისთვის სასიამოვნო იყო ჩემთან თანამშრომლობის დაწყება.

მომინდა მაშინვე მეპასუხა, რომ მე უბრალო გლეხის გოგო ვარ, ადამიანს კი სულიერი სამყარო ალამაზებს.

დაბადების შემდეგ ღმერთი ყველას გვჩუქნის ისეთი სამოსს, რომელიც ყველაზე მეტად მოგვიხდება.

ზოგს მდიდრული სამოსი აცვია, ზოგს პირიქით – უბრალო და მოკრძალებული.

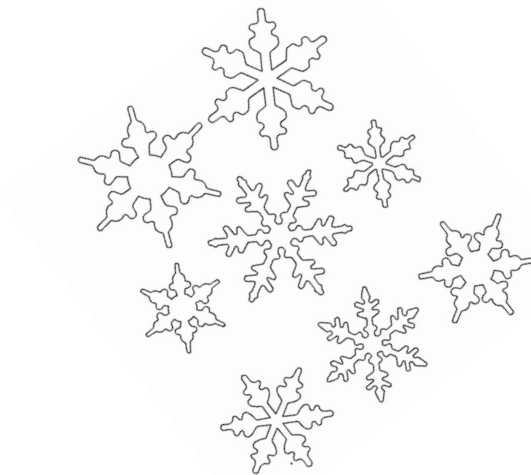

მაგდა საგინაშვილი ლიტერატურული პაემანი



- იქნებ შარდენზე? მყუდრო გარემოა.. კარგად
ვისაუბრებდით და თან...
- აჰ, არა, არა! - გამაწყვეტინა.
- თქვენი ნებაა, მაგრამ იცით...
- ჩვენ ასე ვერ შევთანხმდებით. მგონი სჯობს, ჩემთან
მოხვიდეთ.

როგორც იქნა!
მისამართი ბლოკნოტის (რომელიც მუდამ თან
დამაქვს) მოგლეჯილ ფურცელზე მივაწერე და ყურმილი
ბედნიერმა დაგვიდე.
ამოვისუნთქე.

ბავშობისდრონდელი ნატურის ახდენას წინ არაფერი უშლიდა ხელს. მიხაროდა.

აგვისტოს შუა რიცხვები იყო, მაგრამ ზაფხულის სიცხეც კი ვერ მაიძულებს, უარი ვთქვა საყვარელ ჩაიზე, რომელიც ასე ძალიან უხდება გაცვეთილ, თუნდაც ყდაგადამძვრალ, გახუნებულ ფურცლისფერიან წიგნებს.

ამჯერადაც, გაურკვეველი ავტორისა და დასახელების მქონდე წიგნს გვერდით მივუდგი ცარიელი ფინჯანი. ისე, ამ ხსენებაზე გამახსენდა... უიშვიათესი წიგნია “ჩემი აღმოჩენა”. ჰოდა როგორ იყო ეს ამბავი? ძალიან მარტივად და თანაც ძალიან რთულად... მეზობლის ქალთან ვიყავი გასული რაღაცაზე, მგონი ხახვზე. არ აქვს ამას გადამწყვეტი მნიშვნელობა. ჰოდა, რას ვხედავ. აუღია ამ ქალს რაღაც, საინტერესოდ გაყვითლებული წიგნი, ხევს და ფურცლებში კვერცხებს ახვევს. გოგოს უნდა გავგუზავნოო, ქაქანებს. იმდენს ქაქანებს, ვეღარ ჩუმდება. დამალა. ყავას ვსვამდი. ლამის დავიხრჩე. როგორ შეიძლება წიგნების ასე გაუბედურება-მეთქი, გავიფიქრე. შემეცოდა ის ქალი გულწრფელად. იმან ხომ არ იცოდა, რა საუნჯეს ხევდა და ანადგურებდა. შესაბრალისია, აბა რა არის?!

ქალაღდები მაქვს, იმას გამოგიტან, ოღონდ ეს წიგნი მაჩუქე-მეთქი, - შევხვებო და მეტი ეფექტისთვის ყელიც გამოვიწიწკნე. დიდებიაო? - ჩამეკითხა. განახებ-მეთქი. მოეწონა. გავცვალეთ ერთმანეთში.

გულდამშვიდებული წამოვედი. ერთი-ორი დღის ამბავია ეს, მეტის არ იქნება.

ჰო, სად გავჩერდი.

ვასიკო კუყერამის სანახავად მივდივარ! არ გჯერათ? არა, ბოლომდე, არც მე.

შეძლებისდაგვარად მივაღაგე სახლი, საკუთარი

თავი სარკეში შევათვალიერე (კმაყოფილი დავრჩი მეტად) და წავედი.

“ნეტავ როგორია? შეჭლარავებულია თუ ახალგაზრდულად გამოიყურება? იმის მერე, მრავალი წელი გავიდა. ალბათ შეიცვალა. დღემდე ვინახავ ჟურნალში გამოქვეყნებულ ინტერვიუსა და ფოტოს. ჩვენში რომ ვთქვათ, ძაან მაგარი კაცია. მაგარი კი არა, მაგარზე მაგარი, ანუ უმაგრესი. ნუ, რა ვიცი. ეგრე არ გამოდის? ჰო რა... უმაგრესი...”

რომ ვნახავ, რას მეტყვის? ან რას ვეტყვი? საიდან დავიწყო მოყოლა? ნეტავ, ვის გავს? დუილიოსავით დინჯი და ენამახვილია? მაგრამ, ალბათ არის... არა, „ალბათ“ აქ ზედმეტია, არის უეჭველად! და უფრო...

უი, „მეზობლის წიგნი“ გამომყოლია! მშვენიერია! ვანახებ ბატონ ვასიკოს, იქნებ მიხვდეს, რომელი წიგნია, ვისია ან რისი. ამ ნაცემ, ბრძოლაგამოვლილ წიგნში ისეთი საოცარი ფრაზებია, გაგიჟდები რომ ნახო. ცუდი არ იქნება, ავტორს თუ დამიდგენს.

ნეტავ, როგორი ბინა აქვს? ბევრი წიგნები ექნება უეჭველად.

მათხოვებს ნეტა რაიმეს? კარგი კაცია, მათხოვებს აბა რას იზამს... ვნერვიულობ.“

თავს ვიწყნარებ და შუქნიშანთან ვჩერდები. მერე ქუჩას ვჭრი და მოპირდაპირე კუთხეში გადავდივარ. კუთხიდან მოსახვევს ვჭრი.

სადღაც, აქ უნდა იყოს. ჰო,ჰო, აი ეგ არის... თეთრი შენობა. ბინა 16.

კართან ვდგავარ. ვნერვიულობ. ვღელავ. მუცელში პეპლებს ხელჩართული ბრძოლა გაუმართავთ. მგონი, ასეთი შეგრძნება აქვთ ხოლმე გოგონებს, პირველი პაემნის დროს.

ვაიმე, ცუდად არ გამიგოთ... იცით... არა. ნერვიულობის მომენტი აღვნიშნე, მეტი არაფერი. ჰოდა ვდგავარ და ვილოდები. კიბეზე ფეხის ხმა ისმის. ვჩქარდები. ღრმად ამოვისუნთქე და კარზე მსუბუქად დავაკაკუნე. “მოვდივარ” - მესმის შორიდან.

კარი ნელა იღება და მე, თითქოს ფეხსაცმელზე წებოწასმული ადგილზე ვშეშდები.

- გამარჯობათ. - ვამბობ ადელვებული.

- გამარჯობა, გენაცვალე. სიტყვა „გამარჯობა“-ს „თ“ რად უნდა? - იღიმება. მოდი, შემოდი.

მორცხვად ვიღიმი და არცისე დიდი ოთახის სიღრმისკენ მივდივარ.

წიგნების ორი უზარმაზარი კარადა, ტაროები, მოხერხებული სავარძელი და ტორშერი. მხარს ზემოთ ნათურაც.

წიგნები, წიგნები....

წიგნები...

წიგნები...

შიგადაშიგ ფოტოები. პაწაწინა საათი. კედლის ერთ, პატარა კუთხეში ფოტოგალერეა. ფაშფაშა ქალი, მრგვალსახიანი მამაკაცი, ახალგაზრდა გოგონა, მგონი ქერაა, შორიდან კარგად ვერ ვარჩევ, თანაც ფოტო შავ-თეთრია. ფოტოებს ქვემოდან პატარა წარწერებიც აქვს. „სუზი“, „ცილიო“. „სივილლა“.

აქვე არიან ჩვენთვის კარგად ცნობილი თამაზი, იგივე აურელიანო-სქელი და იმის ხელმძღვანელი, იგივე ჯანჯაკომო სემინარიო.

- ჩაის ხომ არ დალევდით? - მეკითხება ვასიკო.

ზუსტად ისეთია, მე როგორც წარმომედგინა. თმაჭალარა, ოდნავ წვერით და სათვალით.

- სიამოვნებით.
 - ლიმონისას მიერთმევთ? - მეკითხება.
 - იცით, ძალიან მიყვარს... ლიმონის ჩაი და წიგნები.
- აჰ, აჰ. გასაგებია, გასაგები. თქვენ გიყვართ

ლიტერატურა?

- ძალიან.
- თქვენც ვიწრო გაგებით?
- არანაირი გაგებით.

მე მიყვარს ლიტერატურა

- ვამბობ და ფანჯარასთან მივდივარ.

ბატონი ვასივო ჩაის მოსატანად მიდის.

ხედი ისეთია, როგორც ნამდვილ შემოქმედს სჭირდება. წერა მოგინდება ადამიანს...

ოთახის სივრცე ცარიელიცაა და სავსეც.

ცარიელი იმიტომ, რომ ბევრი ავეჯი არ არის და სავსე იმიტომ, რომ...

ოჰ, ეს წიგნები... წიგნები.

იცით, ამდენი ხანია ვფიქრობ და თქვენ... აჰ, კოპიო, კოპიო.

ალბათ, ვინმეს ვგავარ-მეთქი, ვასკვნი. ლიმონის არომატი მათრობს. ფინჯანს ვიღებ და ნელ-ნელა ვსვამ. ველოდები.

- ანა-მარია.
- ვითომ? - ჩავეკითხე.
- კი, კი, შვილო... ზუსტად.

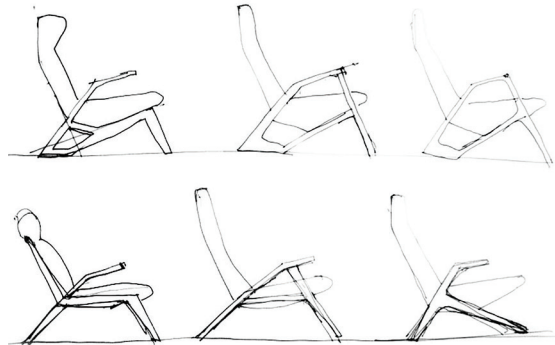

მელიმება.

- ოღონდ ცოტათი თმა გაქვს გრძელი.

მერე საუბარს ვიწყებ.

ვყვები, ვყვები და ვყვები...

როგორ ვემბდი ბავშვობიდან, როგორ

შემთხვევით მივაკვლიე მას და როგორ მინდოდა
შეხვედრა, ლიტერატურული პაემანი, სადამო, საუბარი
ლიტერატურაზე და ჩაი. წყნარი გარემო და მხოლოდ
ლიტერატურა!

- ბედნიერება არის კითხვა, ბედნიერება არის ფიქრი,-
მეთქი, ვამბობ. ბატონი ვასიკო მსუბუქად მიკრავს თავს.
ფრთხილად ვარჩევ სიტყვებს და ფრაზებს. რატომ აქ და არა
მაგალითად შარდენზე-მეთქი, ვკითხე მაინც. აი, რა პასუხი
მივიღე:

- ფუფუნება არ არის მთავარი და არც შარდენზე
შეიძლება დიდად კომფორტულად იყო ან შენ, ან თუნდაც მე.
კომფორტი ყველაზე მეტად სახლშია, ან ბუნებაში. ვისთვის
როგორ. იქ, სადაც სიწყნარეა, იქაა კომფორტი. თუმცა,
სადაც ლიტერატურაა, იქ ყველაფერი გენიალურია! ის, რაც
უბრალოებაა, ისაა კომფორტი და პირადად ჩემთვის, ესეც
კომფორტია... - მითხრა და თვალი მოავლო სივრცეს.

ოჰ, ეს წიგნები...

წიგნები....

წიგნები....

.... წიგნები.

როგორ წარიმართა თქვენი ცხოვრება, ჟურნალ-
გაზეთებში თქვენზე გამოქვეყნებული სტატიის შემდეგ-
მეთქი, შევეკითხე და აქ ისევ იგივე გაიმეორა. ის, რაც ადრე
უკვე იყო.

- ეს სხვათა შორის, ძალიან არასწორი გამოთქმაა.

„ჟურნალ-გაზეთები“, რადგან ჟურნალი - ერთია, გაზეთი კი სხვა... რატომ მიაწებეს ერთმანეთს სამუდამოდ, წარმოდგენა არა მაქვს. ა, ჰო. იმას გიამბობდი, რომ ჩვეულებრივად. სრულიად ჩვეულებრივად“.

- როგორ თუ ჩვეულებრივად? - არ მჯეროდა საკუთარი ყურების.

- ჩვეულებრივად - მითხრა მან. - ფოტოკაბინეტში ვმუშაობდით მე და კლიმი. მერე ფოტოკაბინეტი დაიხურა. საპენსიო ასაკშიც ვიყავი, ჰოდა წამოვედი. იმის მერე აქ ვარ, ამ სავარძელში და... ბედნიერი ვარ. ისე, კარგი გოგო ჩანხარ შენ, ანა-მარია.

- იცით, მე.... მე მაგდა მქვია -ვუთხარი დარცხვენით და მივხვდი, აქამდე არც უკითხავს ჩემი სახელი.

- ლამაზი სახელია. წმინდანს ერქვა, მარიაძს... მაგდალინელი კი წარმოშობის გამო დაირქვა - მითხრა მან. მსუბუქად დავუკარი თავი. მე ხომ ეს უკვე ვიცოდი, თუმცა მისგან ნათქვამი მაინც სხვანაირად მომეჩვენა. გეწყინება ანა-მარია რომ დაგიძახო დღეიდანო? - მკითხა. გამიხარდა. „დღეიდანო“, ე.ი მე ხშირად მექნებოდა მასთან შეხვედრის ბედნიერება.

მეზობელზე მოვუყევი. წიგნს ხევდა-მეთქი. ამოიოხრა და თან გაუხარდა. „კარცერი-ლუქსშიაო“ გასაშვები, მაგრამ რად გინდა? ბედნიერიც არისო. ჩავეკითხე, ბედნიერი როგორ არის, წიგნების ფასი არ იცის-მეთქი. შენგან განსხვავებით, „მისალოციაო“.

მერე წიგნი მივეცი. უხმოდ ჩამომართვა, პატარა ცხვირზე დაკოსებული სათვალე შეისწორა და გადაშალა.

ეს ისეთი ნაცნობია... წერის სტილი, თავისებური მანერა. ნამდვილად ვიცი, მაგრამ დაფიქრება მმართებს. ამ საქმეს აჩქარება არ მოუხდება და თან... იქნებ

დაგეტოვებინათ...

დავთანხმდი.

- დუილიო ბიძიას ჰგავხართ - ვუთარი მე და ნათქვამის თითქოსდა შემრცხვა. ენაზე ვიკბინე, ნეტავ არ მეთქვა-მეთქი.

ოღონდ ეგ არა, ოღონდ მაგას ნუ მიმამსგავსებ - ჩაეცინა.

- კი, მაგრამ რატომ?

- მაგისი ბიჭი, სერვილიო ხომ კამორელებთან იყო კავშირში და... მაგას ის მართავდა... მარშალი ბეტანკური.

- აა?!

წიგნებს მოდის გამოლა კითხულობენ. ახლა მოდაში იმ ნაწარმოების გაღმერთებაა, რომლის სახელიც მასამ უბრალოდ იცის, ხოლო რა წერია შიგნით, იმისი არა გაეგებათ. ბოლო დროს „ტრიუმფალურ თაღს“ გადაეკიდნენ-მეთქი. შევჩივლე. ძლიერ შემეცოდა რავიციო - აღნიშნა. მეც-მეთქი. კარგად გაციებული იყო დარჩენილი ორიოდე ყლუპი ჩაი, ხელახლა რომ შემომთავაზა ვასიკომ. კედელზე ვკითხე. გამოფენაზე... ფოტოგალერეაზე.

მან მითხრა:

- მე ხომ სულ ვფიქრობ. ყველგან ვფიქრობ, სადაც არ უნდა ვიყო და როგორც არ უნდა ვიყო. ვაცოცხლებ გმირებს. მინდა აქ ცხოვრობდნენ, ჩემთან ერთად, ზოგნი... შემძლებისდაგვარად. „კარცერი-ლუქსის“ იდეა იდეად დარჩა და ამას მაინც გავაკეთებ-მეთქი, გადავწყვიტე. ისე, ამ ხსენებაზე... იცი, მაინც უნდა გითხრა. შენ კარგი გოგო ჩანხარ და ოდესმე თუ მოგეცემა შანსი... იცი, საჭიროა... დამიჯერე. იქნებ... „კარცერი-ლუქსი“...

- სიამოვნებით, თუ საშუალება მომეცემა..

დამშვიდებულმა თბილად გამიღიმა.

- რომანები გიყვარს? - მკითხა უცებ.

- კი.

- ვინ გყვარებია?

- იცით მე... ძალიან მიყვარს. როგორ გითხრათ...

დარსი და მანუელო...

- ჰო, მანუელო კოსტა მიყვარდა.

- ძალიან...

ძალიან...

ძალიან...

- კოსტა? - ეშმაკურად აუციმციმდა თვალები.

- დიახ.

- მხიარული მწყემსი მანუელო. ეგ ვის არ ჰყვარებია...

ეჰ, მანუელო, მანუელ.

- და თქვენ?

- ო, ღმერთო ჩემო! რამდენი ქალი მყვარებია. აი,

თუნდაც ნატაშა, სონეჩკა ან ტონკა, ანტონია კლაუდია...

- ემა? ემა ბოვარი. ის ისეთი მიზანდასახულია...

ხანდახან მშურს კიდეც,

- ემა ბოვარიც, ეგ საძაგელი, ეგეც მყვარებია.

ფანჯრიდან გადაშლილი ხედი შევუქე. აი, ისეთია მე

რომ მიყვარს. ზუსტად... საჩემოა. წერისას ამგვარი სურათები და ფონები დიდ ზეგავლენას ახდენს ჩემზე.

შემაქო, კარგი გოგო ხარო.

„მისალოცი“ მქვია, რადგან შენი ნაწერების წაკითხვის

ბედნიერება წინ მაქვსო და გაიხარა.

ოჰ, ეს წიგნები, წიგნები...

ნაწერები...

ჟურნალები...

გაზეთები...

ლიმონის არომატი.

არყის ხე ფანჯრიდან.

შორს ნაძვები.

ბილიკი.

საათს დავხედე. შებინდება. სახლში უნდ
ადავბრუნდე-მეთქი. მადლობა გადავუხადე, რადგან
ბავშობისდროინდელი ნატვრა ავიხდინე და წამოვედი.

წარმოგიდგენიათ? მე ხომ ამაზე ბევრჯერ მიფიქრია,
მე ხომ ეს შეხვედრა ათასნაირად დამიხატავს ათასჯერ.

შენ კიდევ მოხვალ. ფოტო მინდა გადაგიღო. კოპიო,
კოპიო... შენ ხომ ასე ჰგავხარ ანა-მარას.

მოვალ - დავპირდი და წამოვედი.

გარეთ წვიმდა.

ეს საბოლოო აკორდი იყო. მე ხომ ასე ძლიერ მიყვარს
წვიმა, ისევე როგორც ლიმონიანი ჩაი და ლიტერატურა.
ესეც ჩემი ლიტერატურული პაემანი.

აგვისტოს შუა რიცხვების ერთ წვიმიან საღამოს
მე ვასიკო კეჟერაძეს დავემშვიდობე.

წარმოგიდგენიათ?

მე გავიცანი ვასიკო კეჟერაძე.

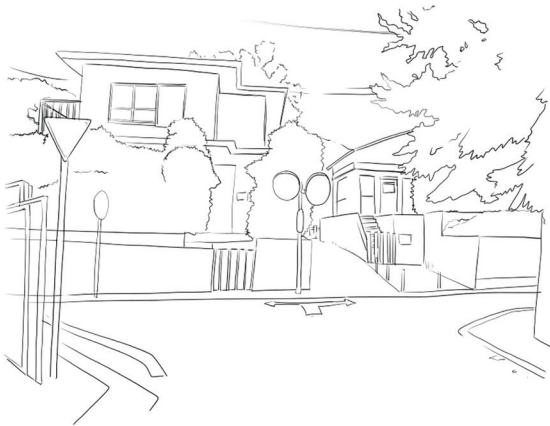

ნათია ფრუიძე ჩვენი სკოლის ამბები



(ბაია, მარინა მასწავლებელი, ჭუჭა და სხვები)

ბაიას ეგონა რომ მარტო მას ჰყავდა ისეთი საოცარი მასწავლებელი, როგორც მარინა იყო. უცნაური, ლამაზი, ჭკვიანი მარინა მასწავლებელი. ლამაზი და ჭკვიანი იმიტომ იყო, რომ ყველაფერი იცოდა დედამიწაზე რაც ხდებოდა, და ბევრ ადამიანში მარტო მარინა მასწავლებელი გამოირჩევა სილამაზითო კოსტა ბაბუ იტყოდა ხოლმე. აი, უცნაურზე კი რომელი ერთი მოგახსენოთ...

დავიწყეთ იქედან - მარინა მასწავლებელი ყველა თავისი მოსწავლისთვის ისეთი დავალება მიეცა, რომ საუკეთესოდ შეესრულებინათ. მაგალითად: ერთხელ, ხატვის გაკვეთილზე, პირველკლასელებს საშინაო დავალებად მისცა დაეხატათ ან გამოემერწათ რომელიმე მეზობელი. ბაიამ დახატა და გამოემერწა კიდევაც თავისი ახლო მეზობელი არქიფო ვაჩაძე. მისმა კლასელებმა (ექვსი მოსწავლე იყო სულ ჯგუფში) დახატეს: ნუნუ ხვადაგიანი,

ნანული უჩამე, ჭუჭა ჩხეტანი, ინგუშა ფრუიძე და გალინე ქომეთიანი.

დედა! ატყდა მეორე დღეს სკოლაში ერთი ამბავი, მარა რა ატყდა! ზაიას და მის კლასელებს ახსნა არ დასჭირვებით რომელ სურათზე ვინ იყო დახატული, ყველას იოლად იცნობდი. პირველ კლასში ექვსი ნახატი და ერთი თიხის არქიფო მხოლოდ რამდენიმე საათი იყო თაროზე გამოფენილი. თურმე გაუგიათ, სწყენიათ მეზობლებს რასქვიადა ცხვირმოუხოცავმა ღლაპებმა დაგვხატეს, კოლექტივში ხო გამოვჭენდებითო და სკოლის ჭიშკრიდან მკვახე შემახილებით დაახევინეს დირექტორ არჩილს და დანარჩენ მასწავლებლებს პატარების ნაშრომები. მარინა მასწავლებელი ნაწყენი იყო, ხმას არ იღებდა.

სკოლის დერეფნის კარიდან ზაია თვალს არ ამორებდა ჭუჭა ჩხეტანს, რომელიც თავის შავ ჯოხს ჰაერში იქნევდა და “გამევიდეს გარეთ, რომელმა დამხატა გვერდები უნდა უხურო” იმეორებდა და იმეორებდა დიდხანს. გაცეხულ ზაიას ვერაფერი გაეგო - ეს გაბრაზებული მეზობლები ბავშვებს ეჩემებოდნენ გასალახად, არადა ყველაფერი მაინც მარინა მასწავლებლის ბრალი იყო: ყოველთვის ეკითხებოდა მათ რა უნდოდათ, რა სიამოვნებდათ, რას დახატავდნენ სიამოვნებით. აკვირდებოდა ბავშვებს ვის რა შეეძლო უკეთ და დავალებებსაც იმის მიხედვით არჩევდა და აძლევდათ.

არა, ასეთი რომ არა და ისეთი ყოფილიყო როგორც შრომის მასწავლებელი დოდო ბრძანდებოდა ეგებ უკეთესადაც შებრუნებულიყო ბავშვების საქმე. დოდო როგორი იყო? ზაია ვერ იტყვის როგორი. შედიოდა გაკვეთილზე, იჯდა და სულ წერდა რაღაცას. პირველკლასელები ისხდნენ გასუსულები. არც ისინი

იღებდნენ ხმას და არც დოდო. მარტო საწერ-კალამი გამოსცემდა რაღაცნაირ ხმას, ბაიასთვის უსიამოვნოს.

არა! ყველაფერი იყო მარინა მასწის ბრალი. ქართულს ისწავლიდნენ და ატყდებოდა ერთი ამბავი “კიშარა ესენი გენიოსები არიან ვითომ ამდენ რამეს რომ ასწავლით მარინაო?”. მათემატიკა ექვსივეს ძალიან უყვარდა და სულ ანგარიშობდნენ რაღაცას, დოდო იტყოდა “დედა დედა, აინშტაინები კომუნისტურ პარტიას რათ უნდაო”. აგერ დახატეს რაც ბავშვებს უნდოდათ და ახლა ექვსივეს სახლში წასვლის ემინიათ - ვაითუ გაგვლახეს მეზობლებმაო. (ცოტა ხნის შემდეგ ბაიამ დედას ჰკითხა: “რატომ არ უნდა კომპარტიას აინშტაინებიო?” და დედამისმა ამის გამო ისე მშვენივრად გაწეწა საბრალო გოგო და “უზრდელოც” იმდენხანს უძახა, ვერაფრით ვეღარ გადაარწმუნებდა ახლა ვინმე თუ “გენიოსი და აინშტაინი” სალანძღავი სიტყვები არ იყო.)

ოოო, აი ჭუჭა სასწაული ვინმე იყო! ის იყო რაც იყო! ბაია ცოტა შეშინებული ადევნებდა ჭუჭას თვალს სკოლის შესასვლელიდან და თან ჩუმად იცინოდა. ასე შავჯოხმომარჯვებული მწიფე ჭანჭურის დაბალ ხეზე გადაფოფრილი დახატა ელისომ. არადა როგორ ჰგავდა ნახატი ნამდვილ ჭუჭას! იცინის ბაია, ლამისაა გაიგუდოს. უცებ თავზე შრომის დოდო წაადგა. ვერ ვიტყვით რომ გოგონასთვის სასიამოვნოდ, მკლავში სტაცა ხელი და რა გაცინებს შე უზრდელოვო შეანჯღრია. “მეტკინა შრომის დოდო ხელი” წამოიკვნესა შეშინებულმა გოგონამ. “რაიო რა თქვი შრომის დოდოვოო!” დაიღრიალა დოდომ და სულ ჯიკავ-ჯიკავით გაუძახა ბაია ეზოში. არ დაგინახო ჩემს გაკვეთილზე შემოთრეულიო - თან ესეც მიაძახა.

ხატვის აჟიოტაჟი ჯერ არ იყო ჩამცხრალი

სამასწავლებლოში და მისი გარეთ გაგდება არავის გაუგია. გოგონა დიდად არც დარდობდა - დოდოს გაკვეთილზე მაინც არაფერს აკეთებდნენ და ტყუილად დამჯდარი იქ იქნებოდა თუ აქ ნამძვის ძირში სულ ერთი არ იყო?! “მოიცა შრომის დოდო გაიგოს მარინა მასწავლებელმა რა დღეში ჩაგაგდებს” ფიქრობდა ბაია და პატარა გული საგულეში ჩიტვივით უფროთხილებდა იმის წარმოდგენაზე რა თბილად ჩაიკრავდა გულში მისი საყვარელი მასწო. აბობოქრებული მეზობლები დაიშალნენ, სკოლაც ჩაწყნარდა, ზარიც დაირეკა.

“ადე გოგო სახლში წავიდეთ, რამ დაგამინა აქ!” ელისო წამოადგა თავზე მძინარე ბავშვს. ყველა სახლში წასულა, მხოლოდ ის და ელისო იყვნენ სკოლის ეზოში დარჩენილები. არ სწყენია რომ არავის გაახსენდა ელოს გარდა. გულში კი თქვა ერთი “მაცადეთ თქვენ მეო!”.

არა, მთლად ბოლომდე კი ვერა, თუმცა გადაწყვეტა იმავე საღამოს გასაუბრებოდა კოსტა ბაბუს სკოლიდან წასვლის შესახებ. იცოდა ძალიან კარგად, ბაბუამის მხოლოდ 4 კლასი ჰქონდა დამთავრებული (მაშინ არ იყო აუცილებელი სკოლის დამთავრება), თუმცა ვეფხისტყაოსანი და ბიბლია ზეპირად იცოდა. ბაიამ ისიც იცოდა ვეფხისტყაოსანმა კოსტა საიქიოდან რომ მოაბრუნა, გადამარჩინა ესეიგიო, თვითონ ბაბუ უყვებოდა ხშირად, კოსტა. გოგონა სულ ლოცავდა შოთა რუსთაველს პოემის დაწერისთვის, რომ არა ის, მისი საყვარელი კოსტა ახლა უეჭველი მკვდარი იქნებოდა. რატომ? გეტყვით ამასაც, ოღონდ უმჯობესია მივყვეთ თანმიმდევრობით.

ელო და ბაია ერთად წამოვიდნენ სკოლიდან. სანამ კლასელები გახდებოდნენ მანამდეც მეგობრობდნენ. ბაიამ თავისი მოულოდნელი გადაწყვეტილება გაანდო. ელისომ

ტირილი დაიწყო. ბაია ცოტა მოშორებით ცხოვრობდა დაქალის სახლიდან. ჯერ ატირებული დაქალი სახლში მიაცილა, გამოემშვიდობა, შემდეგ შინისაკენ გასწია გულდამშვიდებულმა. არ სწყენია არაფერი. ყოველ შემთხვევაში ასე არწმუნებდა საკუთარ თავს. ისიც მოიფიქრა თუ ხვალ დედამისი სკოლაში ძალით გაუშვებდა სად გაქცეულიყო: ზურგჩანთაში ჩააწყობდა სანოვაგეს და პატარა ლებიაშის წვერზე კლდეში რომ მღვიმეა ცოტა ხანს იქ გაატარებდა. შემდეგ... შემდეგ იქ დააწყობდა გეგმებს მომავალში როგორ მოქცეულიყო.

კოსტა ბაბუ ჭიშკართან რომ ვაშლის ხეა, იმის ძირში იჯდა დიდ სკამზე (პატარაზე ვერ ჯდებოდა, ფეხს ვერ ხრიდა მუხლში) და გაზეთ “კომუნიზმის სხივს” კითხულობდა. მივიდა ბაია, დააგდო ჩანთა მიწაზე, დააჯდა ზემოდან და უსიტყვოდ მიაჩერდა მოხუცებულს.

კოსტა 80 წლის იყო, არც სათვალე სჭირდებოდა და ყურშიც ისე კარგად ესმოდა იმ წუთას ბაიას აჩქარებული გულისცემაც კი არ გამოპარვია. ბაბუამ შვილიშვილს თვალი

თვალში გაუყარა.

ბაბუ, სანამ რაიმე გადაწყვეტილებას მიიღებს ადამიანი, კარგად უნდა დაფიქრდეს. მე შეშფოთებული ვარ დღეს. ცოტა ხნის წინ შენმა მარინა მასწავლებელმა აიარა სახლისაკენ და რომ იცოდე როგორ ტიროდა. თქვენ რომ სკოლაში დიდებმა გული გატკინეს იმაზე ტიროდა მარინა - შუბლმეჭმუხვებით ეუბნებოდა კოსტა - ვიცი მე შენი



ამბავი, გეწყინებოდა ძალიან ის, რაც დღეს მოხდა სკოლაში, მაგრამ იცოდე მარინას არაფერი დააბრალო.

რაო, ტიროდა ჩემი მარინა მასწავლებელი ჩვენს გამოვო, აიფარა ბაიამ სახეზე ხელები და გულამოსკვნილი მოთქმა დაიწყო. ბაბუამ დასამშვიდებლად საღ მუხლზე დაისვა და ფერება დაუწყო, გაზეთი კი გადაიფინა გაშეშებულ ფეხზე, რომელსაც მეორე მსოფლიო ომში მიღებული ჭრილობის მორჩენის შემდეგ ვერაფრით ვეღარ ხრიდა.

- მე შტერს აბა მეგონა ჩემს მასწავლებელს დავავეიწყდი-თქვა, დოდომ გარეთ რომ გამაგდო დღეს და რომ არ მომძებნა-თქვა - ხმამალლა სლუკუნებდა ბაია.

გამწარებული კოსტა ფეხზე უჯოხოდ წამოხტა და ყვირილი დაიწყო:

- კიმარა მასწავლებელი ატირდა, პირველკლასელი გაკვეთილიდან გააგდო მასწავლებელმა, თქვენს სკოლაში დირექტორი არ არის?

- კი არის ბაბუ კი, მაგ დირექტორმა გააფუჭა ჩემი პლასტელინის არქიფო დღეეეეეს! - ბოლო ხმაზე ღრიალებდა ბაია.

ატირებული შვილიშვილი ბაბუამ სახლში ხელჩაკიდებული შეიყვანა (იმ დროს რატომღაც მათ მეტი არავინ იყო შინ), სუფრა გაუწყო, ამასობაში ბაიამ ტანზე გამოიცვალა და სუფრას მიუჯდა. კოსტა ისევ “კომუნიზმის სხივს” კითხულობდა.

ჩემს პატარა ბიჭობაში სახლიდან გაქცევა რომ მოგვინდებოდა მე და ჩემს ძმას, ყოველთვის გეზი პატარა ლეზიაშის მღვიმისკენ გვექონდა ბაბუ - ისე უთხრა კოსტამ შვილიშვილს სახიდან გაზეთი არ ჩამოუღია. ბაიას ლუკმით პირი ჰქონდა გამოტენილი. პატარა ლეზიაშის მღვიმე რომ

გაიგონა თავი მხრებში ჩარგო, ჩუმად ადგა სკამიდან, გაპარვა დააპირა; ორი ნაბიჯი რომ გადადგა მაშინ შემოესმა კოსტას ხმა:

- მობრუნდი უკან. დაჯექი და ჭამა დაამთავრე.

დაჯდა ბაია და ბაბუსკენ გახედვას ვერ ბედავდა.

არაფერი მითქვამს და ასე როგორ გამოიცნო! მართლა რა მაგარია ბაბუაჩემო, ფიქრობდა. ჭამას რომ მორჩა, კოსტამაც გადადო გაზეთი გვერდზე და გოგონას ეუბნება:

- თუ გინდა რომ დოდომ არასდროს შეგაწუხოს და მარინამაც არასდროს იტიროს...

- კილო ის მინდა როგორაც გვასწავლის მარინა მასწი ისე გვასწავლიდეს.

- ეს როგორ? - გაუკვირდა კოსტას.

- დავალებებს რომ მოგვცემს ვინმემ არ უთხრას მაგას რატო აკეთებო, ან ასე რატო ასწავლიო.

- და მაგას მარინას ვინ ეუბნება?

- ჯერ დოდო მერე არჩილ დირექტორი.

- კიმარა არჩილი რას ეუბნება მასეო რატომ არ უნდა ასწავლოვო? - გაუკვირდა კოსტას.

- იმიტომო რომ კომკავშირსა და პარტიასო რაც სჭირდებავო ისე უნდა ასწავლოვო.

- რაიცის არჩილმა, რავა გესწრებათ გაკვეთილზე?

- არა, დოდო უშპიონებს, ნამეტანი ეფერება ამ ცხვირმოუხაცავებსო.

- დღეს ნახატები რომ მიიტანეთ სკოლაში რამე გლახათ ხო არ გქონდათ დახატული იქ.

- არა ბაბუ, უბრალოდ ყველა ძალიან გავდა და ის წყენიათ. სად ნახეს რავიცი, მარა - ბაიამ კისკისი დაიწყო სულს ველარ ითქვამდა - მარა ბაბუ ჭუჭა ჰგავდა ისე, მოკვდებოდი სიცილით. დახატული ჰქონდა ელოს მისი

ჭანჭურების ბაღში - კისკისებდა და კისკისებდა ბაია.

- კიძარა ელისოს რომც არ დაეხატა, ისედაც ყველამ ვიცით ჭანჭურის არაყს რომ ყიდის ნიადაგა. მაგ სურათით აღარ მეიბამს მისი ჭანჭურები თუ რამ გადარია ვერ გევიგე - გაკვირვებულმა იკითხა ბაიამ სული რომ მოითქვა მერე.

ახლა ბაბუასაც აუტყდა სიცილი:

- შეეშინდა ბაბუ ალბათ ჭუჭას, დამიჭერენ კომუნისტებიო. მისი ჭანჭურის ბალი კოლექტივისაა ვითომ მარა სხვას არევის აკარებს.

- ჩვენ ბოვშები მაინც ვიპარებით და ვჭამთ მის ჭანჭურს - ისევ აკისკისდა ბაია.

ბაბუამ და შვილიშვილმა გადაწყვიტეს ხვალ დილით ცოტა ადრე ერთად წავიდოდნენ სკოლაში, ბაია გაკვეთილზე შევიდოდა, ბაბუა - დირექტორთან. თუ ხვალინდელი დღის მერე მარინას გაკვეთილის ჩატარებაში ხელს შეუშლიდა ვინმე, ან ატირდებოდა, ან კიდევ მოსწავლეებს სახლში წასვლის შეეშინდებოდათ ვაიდა მეზობლებმა არ გაგვლახონო, კოსტა ბაბუამ პირობა მისცა ბაიას თვითონ დაეხმარებოდა შინიდან გაქცევაში.

ბაბუამ და შვილიშვილმა გადაწყვიტეს დილით ერთად წასულიყვნენ სკოლაში.

დირექტორი არჩილი გამოეგება კონსტანტინეს “რაზე შეწუხებულხართ, მობრძანდით, დაბრძანდის” ძახილით. წარბშეკრული კოსტა ბაბუ კაბინეტის კარიდან ეუბნება:

- ბატონო ჩემო, ყვავი რომ ვარდსა იშოვის თავი ბულბული ნუ გგონია იცოდე! და იმასაც რატომ არ ითვალისწინებ ბრიყვს რომ ნებაზე მიუშვებ და თვით რომ სნებას შეეყრება?

ეს უთხრა დირექტორს, შებრუნდა და შინისაკენ

გასწია. არჩილი დარჩა პირდაღებული.

“მე მეგონა წერა-კითხვა და ინჩი-ბინჩი არ იციან-
თქვა და ე ხალხი ვინ ყოფილა ბოშო! ცალკე ბუნტისთავი
შვილიშვილი, ეს კიდო კერკეტი კაკალი. დიდუ! ჩემი
ცოდვა!” - იმეორებდა არჩილი ერთსა და იმავეს და თავის
კაბინეტში დაბნეული ბოლთას სცემდა.

ამ დროს ქართულის პირველ გაკვეთილზე ბაია
ხმამალა კითხულობდა საშინაო დავალებას:

“ნუნუ ნარზე ნებივრობს
არქიფოს არუნდა არაფერი
ნანული და ნოდარი ნახირს ეძებენ
ინგუშა და გალინე ერთმანეთს ემდურიან
ჭკვიანი ჭუჭა ჭანჭურს ჭამს...”



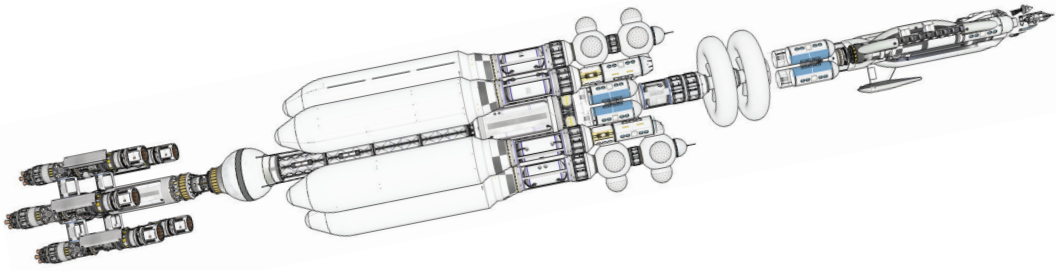

გვანცა ხარაიშვილი ოცდამერვე

27 სექტემბერი, 2741 წელი, ამონარიდი პირადი ბლოგიდან
“რძის გზა”

გვანცა მქვია. გვანცა “ქართული” სახელია. ეს სიტყვა იმ “ფურცლების გროვაში” ამოვიკითხე, რომელსაც ბებო ჩუმ-ჩუმად შლის ხოლმე ვახშმობის შემდეგ და ნებას არავის რთავს შეეხოს. მე იმის კეთება მომწონს, რასაც მიშლიან, ამიტომაც ღამით ბებოს საძინებელში შევძვერი და “ის” მოვიპარე. სიძველისგან გამწვანებულ სიფრიფანა გვერდებზე რთულად იკითხებოდა სასაცილოდ დაგრეხილი ასოები. თავიდან ვერაფერი გავარჩიე წინადადებების უცნაური მოხაზულობის და გეომეტრიული ფიგურებით დაფარული ფურცლების გარდა. მხოლოდ 28-ე გვერდზე შევნიშნე ჩემი ძველისძველი თვითმწერით მონიშნული სიტყვები: “გვანცა ქართული სახელია.” გავოცდი. ყოველთვის მეგონა რომ გვანცა იმიტომ მერქვა, რატომაც დედას დოროთე ან მამას ევსევი. ახლა კი აღმოჩნდა, რომ ჩემი სახელი რაღაც სხვასაც უკავშირდება, რამაც შესაძლოა ჩემი ბედისწერა სამუდამოდ შეცვალოს.

14 ნოემბერი, 2743 წელი, გვანცას დედის, დოროთეს კულინარიული გვერდის 28-ე სტატია.

თუ გადაგლალათ საჭაერო სასაადილოებში გამეფებულმა ერთფეროვნებამ და გადაწყვიტეთ ნამდვილი, სასარგებლო და გენმოდინფიცირებული საუზმით დაიწყეთ დღე, ქვემოთ დედაჩემის არაჩვეულებრივ რეცეპტს გადავაზოთ. მოსამზადებლად დაგჭირდებათ:

1. პომიდორი და კარტოფილი დათვის გენით.
2. მზა, ჭვავის შემცვლელით დამზადებული პური, თევზის ქერცლისებური ზედაპირით.
3. ცალ გვერდზე შებრაწვის დაინსტალირებული პროგრამა ტვინის ჩიპში.
4. ცხარე საწებლის აპლიკაცია თქვენს “აიფონ 298373634521-ში”

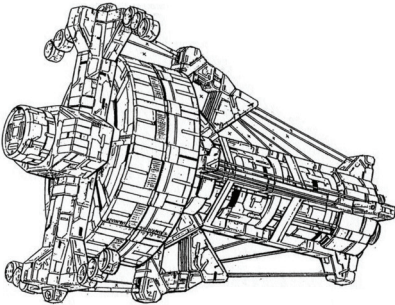

5. გახეხილი ყველი “ბელისიმა” (დედაჩემს რომ კითხვით, “ბესამე” ჯობია, არადა კერძს აყვითლებს). ამ ყველაფერს ათავსებთ მიკროსივრცულ ღუმელში და 2,324 წამში მზადაა.

კერძი შეგიძლიათ მოათავსოთ ახალი წარმოების მეტალის გადამტანში, რომლითაც შემდგომ შინაურ რობოტუნებს გაუმასპინძლებით.

19 ნოემბერი, 2743 წელი, გვანცას მამის, ევსევის სიტყვა წამალდამოკიდებულთა ონლაინ საზოგადოებაში.

პირველად წამალი ჩემი შექმნის 28-ე წელიწადს მივიღე. გავცივდი და ფილტვები წებოვანი სითხით

ამომეგსო. ოჯახის ექიმმა, რობოტევამ სასწრაფოდ ძლიერი ანტიბიოტიკი დამინიშნა. მაშინ პირველად მივხვდი, რომ არსებობდა რაღაც ძალა, რომელსაც ჩემს ტვინში ჩადებული ჩიპის ზემოქმედების შენელება შეეძლო. ტკბობა იყო წამიერი, ძლივსშესამჩნევი შეგრძნებით, რომ ეს აუცილებლად უნდა განმეორებულიყო. ვიცოდი რა რისკზეც მივდიოდი, მაგრამ წინ ვერ აღვუდექი იმ ადამიანურ საწყისს, რომელიც ჩემში ჯერ კიდევ ფეთქავს. მერე ყოველდღე ვცივდებოდი. განზრახ ვურევდი ჰაერსისტიემის სრულყოფილ მექანიზმს, რათა ოთახში ნემსების ჩხვლეტა მეგრძნო, რომელიც სასუნთქ გზებამდე აღწევდა და ტანში უცნაურ ჟრჟოლას მგვრიდა. რობოტევა გაოცებული ჩემი უშინაარსო ავადმყოფობით ახალ-ახალ და ძლიერ ანტიბიოტიკებს მინიშნავდა, მე კი ვსვამდი, თავს ადამიანად ვგრძნობდი და არაფრად მიმაჩნდა ჩემი სამყაროს განაწესი, რომ წამალდამოკიდებული უნდა განადგურდეს. საბედნიეროდ, გონს მალევე მოვეგე და თქვენი დახმარებით ვცდილობ ადამიანურობა სამუდამოდ დავთრგუნო.

3 სექტემბერი, 2744 წელი, გვანცას ბლოგი - “რძის გზა”

მე, დედა და ბებო მარტო დავრჩით. მამამ ცდუნებას ვერ გაუძლო და მზის სინათლის კვარტლის 28-ე ხიდიდან გადახტა. ამბობენ, რომ წამალი მიიღო და მიწაზე დაბრუნდა. არ ვიცი რა უნდა მიწაზე, მაგრამ ვიცი წამლებს რატომაც ვერ შეეშვა. მისი თვალები ყოველთვის ეწინააღმდეგებოდა იმპულსს, რომელსაც ჩიპი მთელ ჩვენს სხეულს გადასცემს. ალბათ მამა თვალებმა დაამარცხეს.

15 ოქტომბერი, 2744 წელი, გვანცას დედის, დოროთეს კომენტარი გვანცას ბლოგზე.

მარტო დროებით დავრჩით. როგორც წესი მოითხოვს ევსევის წასვლიდან 28-ე დღეს რობოტზე გამათხოვებს. ქორწილს არ ვიხდით, რადგანაც მე უკვე “დაცვეთილი” ვარ. მხოლოდ იასამნისფერ საცვლებს ვიცვამ, რათა ბავშვის გაჩენის უფლება მოვიპოვო. განაყოფიერება ხანგრძლივია და მტკივნეული. ჩემი ახალი ქმარი, რობოტზეზვა ყველაფერს სწორად აკეთებს, თუმცა ტკივილი გარდაუვალია. ბავშვი მალე, 3 დღეში დაიბადება. შიგნით უკვე ვგრძნობ რომ გოგოა. თეკლას დავარქმევ, “ღვთის დიდებას.”

18 ოტომბერი, 2744 წელი, გვანცას ბლოგი “რძის გზა”

ჩემი დაიკო დაიბადა. ულამაზესი მწვანე თვალები და ჯიუტი შუბლი აქვს. ბებო ამბობს, რომ ასეთი შუბლის პატრონს ევსევის ბედი არ ასცდება, მიუხედავად იმისა, რომ რობოტზეზვას შვილია. თეკლას ტვინის ჩიპი ისეთივე პაწაწინაა, როგორც მისი 28-ე ხალი ტუჩთან. თეკლა მხოლოდ ჩემთან არ ტირის. ალბათ იმიტომ მოვწონვარ, რომ იმის კეთება მიყვარს, რასაც მიშლიან.

5 ნოემბერი, 2749 წელი, გვანცას ყოფილი და თეკლას ამჟამინდელი ბლოგი “რძის გზა”

ჩემი და? დიახაც, ძალიან მიყვარს, მაგრამ ბოლო დროს უცნაურად იქცევა. უარს ამბობს გათხოვდეს პრესტიჟულ 28-ე პლანეტაზე, ასევე პრესტიჟულ რობოტკლანის ოჯახში. ვიღაც დედამიწელი შეუყვარდა და უცნაური ტერმინებით ლაპარაკობს. “გლობალიზაცია,” “ჰუმანიზმი,” “რწმენა,” - თავი ამ უაზრო სიტყვებითა აქვს გამოტენილი და ამტკიცებს, რომ ცხოვრების ჭეშმარიტი არსი საკუთარ “ისტორიაში” დაბრუნებაა. მე არ ვიცი რას ნიშნავს “ისტორია,” მაგრამ არა მგონია იქ დაბრუნების იდეა აქ

ვინმეს მოსწონდეს.

13 ნოემბერი, 2749 წელი, გვანცას დედის, დოროთეს კომენტარი თეკლას ბლოგზე “რძის გზა”

გვანცას ვკარგავ. ვეცადე სწორად აღმეზარდა, თუმცა აშკარაა, რომ ევსევის გენებმა სძლია. წამლებს სვამს და სახლში თითქმის ვეღარ ვხედავ. გუშინ ვიწექი და ვფიქრობდი, რა დავაკელი მეთქი. უცებ, ჩიპის 28-ე ელექტროდის მოკლე ჩართვა ვიგრძენი და გამახსენდა, როგორ დაჟინებით მთხოვდა დედაჩემი ბავშვისთვის გვანცა დამერქმია. იქნებ, მის სახელშია საიდუმლო? ან საერთოდ, რა სახელია ეს გვანცა, საიდან მოდის ან რა მაგია აქვს არავინ უწყის, როგორ შევცდი და დედაჩემს დავუჯერე?

30 ნოემბერი, 2749 წელი, გვანცას კომენტარი თავის ყოფილ ბლოგზე “რძის გზა”

სანამ ალფეუს შევხვდებოდი, ამქვეყნისა არაფერი გამეგებოდა. ალფეუსს კიბერსივრცეში შემთხვევით დავვეჯახე და იმის მერე ერთად ვართ. მან მასწავლა იმ კარის გაღება, რასაც ისტორია ჰქვია და რომლის გარეშეც ვერასოდეს მივხვდებით ვინ ვართ და ბედნიერება რომელ განზომილებაში უნდა ვეძებოთ. მე აღარ მინდა ვიცხოვრო აქ. ალფეუნი ცდილობს, ჩვენი ჩიპები სამუდამოდ გათიშოს და მერე ალბათ შევძლებთ კიდევ დავბრუნდეთ ისტორიაში. ისტორია, მიწაზე უნდა იყოს - შორს 28-ე საუკუნიდან. ვფიქრობ, მამაც ისტორიის ნაწილი იქნება.

ალფეუნი ამბობს, რომ ცვლილების დროა. მე მჯერა.

ისიც ვიცი, რომ ჩემი სახელი განსაკუთრებულ ბედს მიმზადებს.

მე ხომ გვანცა ვარ. გვანცა კი “ქართული” სახელია.

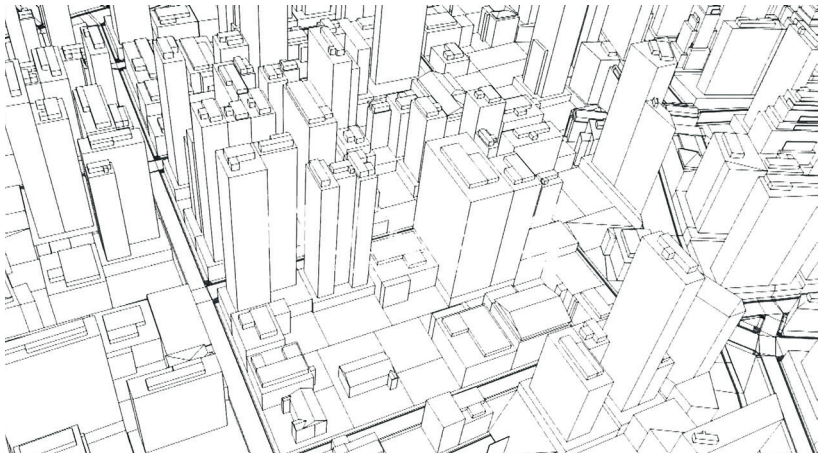

თორნიკე ხვთისიაშვილი ჩემი ჯოჯოხეთი

>> სიკვდილის დღე

გამელვიძა. ისევ ის წყეული სიზმარი ვნახე, მთელი თვე რომ მაწამებს: სკვერი. სულ სიმწვანეა. შორიახლოს შეყვარებულები ზასაობენ; ჩიტები ღულუნებენ; გოგონები მზესუმზირას გაცხარებით აკნატუნებენ და ალბათ ვინმეს ჭორავენ; ბავშვები ქვიშაში თამაშობენ; ანცი და პუტკუნა სენბერნარის ლეკვი მუხის გარშემო დაკუნტრუშობს; ანდერს ფოგ რასმუსენი საქანელასთან დგას და ელეგანტური მოძრაობით აქანავებს შემფოთებას. ის კი, თავის მხრივ, აღტაცებით გაიძახის: კიდევ!კიდევ !კიდევ!

უეცრად ვგრძნობ, რომ რაღაც მექაჩება. ხელში თოკის ერთი ბოლო მიჭირავს, მეორე ბოლო კი პაატას თავს აქვს მობმული ენაზე. პაატას თავი მწვანე ბალახზე ხტის, სადღაც მექაჩება. მაგრამ ენაზე აქვს თოკი მობმული და წინააღმდეგობას ვერ მიწევს. მახსენდება, რომ სწორედ ამ მიზნით, რომ უკეთ დამემორჩილებინა, ეს თოკი

სპეციალურად გამოვიწერე ამაზონიდან.

- პაატა, მიდი, მიდი! საით გაგიწევია? - ვეუბნები ნებაზე მიშვებულ პაატას თავს, რომელიც გაზონზე ხტის და სადღაც მიიწევს. უცრად ვილაცის ფეხებთან ჩერდება და ენით იწყებს ფეხსაცმელის ლოკვას, მაგრამ თოკი ხელს უშლის. ინტერესი მკლავს, თუ ვინაა ეს არსება, ვისკენაც პაატა მიისწრაფოდა. ნელა ვწევ თავს და მისი სახის დანახვას ვცდილობ, მაგრამ სწორედ ამ მომენტში მეღვიძება.

ერთ საათში უკვე სამარშრუტო ტაქსიში ვზივარ. როგორც ყოველთვის ჩახუთული ჰაერია, როგორც ყოველთვის ოფლის სუნია და როგორც ყოველთვის ჩხუბი. კოკა-კოლას პერიოდულად ვწრუპავ და თან მძღოლისა და მგზავრის კინკლაობის მოსმენით ვირთობ თავს:

- ჩართეთ კონდიციონერი! რატო გვაწამებთ, ჯოჯოხეთია, ჯოჯოხეთი! რისთვის ვიხდი 80 თეთრს მგზავრობაში, გამეგებინე რისთვის! - ჯაჯღანებს მოხუცი ქალბატონი.

- ფრეონი არ მაქვს, ქალბატონო, ფრეონი! ვერ გაიგეთ? ქალბატონო! - კბილებიდან გამოსცრა მძღოლმა.

- ნუ გვატყუებთ! მაინცდამაინც უდნა დავრეკო ცხელ ხაზზე და გიჩვილოთ?

- რაც გინდათ ის ქენით! სულ ფეხებზეც მკიდია. დარეკეთ, მიჩვილეთ, მოგტყვნიათ დედა!

- უზრდელი, სად გაიზარ... - სიტყვის დამთავრება არ დასცალდა ქალბატონს, რადგან ავარიამი მოვეყვით.

მანქანა რამდენჯერმე გადაბრუნდა, ყველა შუშა ჩაიმსხვრა. მე განძრევას ვერ ვახერხებდი, რადგან ის მოხუცი ქალი ზედ მეწვა, ვგრძნობდი როგორ მერჭობოდა შუშის ნამსხვრევები ზურგში.

რის ვაი-ვაგლახით მოვიშორე ეს ქალი

და გადაყირავებული ტრანსპორტის ფანჯრიდან
გადმოვობლდი. ბალახზე 5 მეტრი ვიხოხე, მერე გავჩერდი
და წამოვჯექი.

უეცრად შევამჩნიე, რომ ტრანსპორტიდან
ბოლი ამოდიოდა. წამიერად თავში გამიელვა ასობით
ფილმმა, სადაც ასეთ შემთხვევაში მანქანა ყოველთვის
ფეთქდება ხოლმე. მე ეს ხალხი უნდა გადავარჩინო, სანამ
მანქანა აფეთქდება - ჩურჩულით ვთქვი ეს და მაშინვე
წარმოვიდგინე, როგორ გადავარჩენდი უკლებლივ ყველას,
როგორ გავხდებოდი გმირი, როგორ მიმიწვევდნენ
სხვადასხვა შოუებში, როგორ გადმომცემდნენ სიგელებს
და მე თავჩაქინდრული, ცუდლუტი თვალებით როგორ
ვიტყოდი, რომ ჩემს ადგილზე ყველა ასე მოიქცეოდა.

ტრანსპორტის ფანჯარასთან მივვარდი. ყველაზე
ახლოს ვინც იყო, მისი გამოთრევა დავიწყე. მთელი
ძალით ვქაჩავდი, ფეხებზე, თმებზე... როგორც შემემლო
მოვათრევდი და როცა უკვე დავრწმუნდი, რომ სამშვიდობოს
იყო, გადმოვატრიალე. ის უკვე ზურგზე იწვა, პირი
მიწანარევი ბალახით ჰქონდა სავსე, მუცელი გაფატრვოდა
და ნაწლავები სანახევროდ გადმოყროდა. ვფიქრობდი,
თუ რა ტყუილად ვიწვალე და თან ოფლს ვიწმენდდი.
ფანჯარასთან ისევ მივირბინე, თავი შევყავი და უგონოდ
მყოფი გოგონას ფეხებს მოვკიდე ხელი. უეცრად ჩემი კოკა-
კოლა გამოგორდა. გოგონას ფეხებს ცოტა ხანი შევეშვი და
მთელი ბოთლი უკანასკნელ წვეთამდე, ერთი ამოსუნთქვით,
გამოვცალე. ის-ის იყო, გოგონას მივუბრუნდი, ფეხებზე
ჩავეჭიდე, რომ მანქანა აფეთქდა... თქვენ გგონიათ მაშნვე
მოვკვდი? არა! ცეცხლი წამეკიდა, საშნელი დამწვრობა
მივიღე, აფეთქების ტალღამ გზაზე მომისროლა, სადაც
ტრაილერმა გადამიარა.

>> სიკვდილის შემდეგ

სრული სიბნელე, წყვდიადი. მე ვერაფერს ვხედავდი, მხოლოდ ხმები მესმოდა. დროის შეგრძნება დავკარგე, თითქოს არც არსებობდა დრო. წარმოდგენა არ მქონდა, ასეთ სიტუაციაში ერთი წამი ვიყავი, თუ ერთი საუკუნე. მესმოდა ხმები: ტირილის, სიცილის, კვილის, ძროხის ღმუილის და ღორის ჭყვიტინის, კიტრის ხრაშუნის, ზარების რეკვის...

და იქმნა ნათელი. ჰაერში ვლივლივებდი და ზევიდან ვუყურებდი, როგორ მმარხავდნენ. თვალცრემლიანები მუჭით იღებდნენ მიწას და კუბოს თავზე აყრიდნენ. ეს პროცესი საოცარ ხმებს გამოსცემდა - როგორ ეხეთქებოდა მიწა ხეს. ვაკვირდებოდი ადამიანთა სახეებს და ღიმილს ვერ ვიკავებდი. ზუსტად ისე იყო, როგორც წარმომედგინა. დაბნელდა, ყველა წავიდა. მე ისევ იქ ვკიდივარ ჰაერში.

ახლა? ახლა რაღა იქნება? ლოგიკურად თუ ვიმსჯელებთ, მე ალბათ ვარ სული. ფაქტია, რომ მოგვკვდი და ახლახანს დამასაფლავეს. ჩემი სული კი ისევ აქაა, ისევ ჰაერში. ანუ რა გამოდის? თუ არსებობს სული, არსებობს ღმერთიც. თუ არსებობს ღმერთი, არსებობს სამოთხეც და თუ არსებობს სამოთხე, ესე იგი არსებობს ჯოჯოხეთიც. და თუ ეს ყველაფერი არსებობს გამოდის, რომ ვიღაც აუცილებლად მომაკითხავს და წამიყვანს სადღაც... სადღაც?

ლოდინმა დიდხანს არ გასტანა - საფლავის ქვაზე რიცხვები გამოისახა, ზუსტად ისე, როგორც ავტობუსის გაჩერებაზე: 19 ——— 5 წთ. ძალიან კარგი, გამოდის რომ 5 წუთში მომაკითხავენ, 19 ნომერი კი ალბათ იმიტომ, რომ ამ ასაკის გარდავიცვალე. საინტერესოა ავტობუსი მომაკითხავს თუ თეთრი ღრუბელი? ამ ფიქრებში გართულმა ვერ შევნიშნე, როგორ შეიცვალა დრო – 5 წუთის მაგიერ 10

გამხდარიყო. - დიდებულია! – იმედგაცრუების ნიშნად აღმოჩნდა. 15 წუთში გიგანტური ავტობუსი მოცურდა. ფანჯრები ბილიანის რეკლამებით იყო დაფარული. ამ ფაქტმა სულ ამირია თავგზა. ავედი ზეციურ ავტობუსში და თავისუფალ სკამზე მოვკალათდი. მალე ჩემთან გაჩნდა ყვითელმარავანდედიანი კონტროლიორი:

- ბილეთი! - უხეშად გამოსცრა მან.

- რ რა ბილეთები? რ რა ხდება საერთოდ?- ძლივს ამოვილულულე მე.

- ასეთ დროს უნდა თქვა, რომ მოსწავლე ხარ! – თქვა და გულიანად გადაიხარხარა.

- მოსწავლე? არაფერი არ მესმის! – უაზრო სახით ვთქვი მე.

- ჰაჰაჰა, ეს მხოლოდ ხუმრობა იყო, ჰაჰაჰა! რა სულელი ხარო, რათ გინდათ აქ ბილეთი, როგორ იფიქრეთ...ჰაჰაჰა! - აგრძელებდა ის.

მხიარული სახე უეცრად შეეცვალა და მითხრა: კარგი, გვეყო ოინბაზობა ! მე აქ იმისთვის ვარ, რომ გითხრა რა გელის. ახლა ერთ ადგილას მიგიყვანთ, სადაც გადაწყდება შენი ბედი.

- იქ გადაწყდება ჩემი ბედი? იქ გადაწყდება სად წავალ ჯოჯოხეთში თუ სამოთხეში?

- კი მასეა, მაგრამ თუ უფროსს მოეწონე ხარჭად დაგიტოვებს. - სრული სერიოზულობით განმიცხადა მან.

- ჰაააა, რა ხარჭად??? - აღმფოთებულმა წამოვიყვირე.

- ჰაჰაჰაჰა, იუმორის გრძნობა საერთოდ არ გაქვთ? ამის გამო ჯოჯოხეთში გიკრავდით თავს, ჩემი ნება რომ იყოს, ჰაჰა! კაი, ახლა მოვრჩეთ ლაქლაქს, ყველაფერს იქ გაიგებთ!

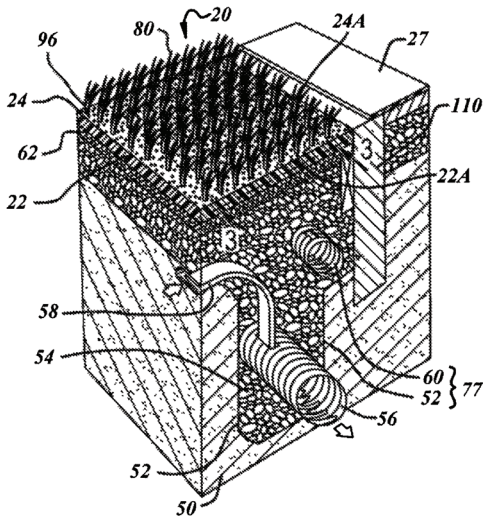

>> იქ იქაურობა ძალიან ჰგავდა თბილისის იუსტიციის სახლს. ქვითარი მომცეს, რომლის მიხედვითაც 401-ე სექტორში უნდა წავსულიყავი. 401-ე სექტორის შუაში დიდი ტაბლო ეკიდა. მალე ამ ტაბლოზე ჩემი სახელიც გამოჩნდა და მეც მივაშურე. ჩემს წინ

სათვალისაღიანი, კეთილი სახის, შუა ხნის მამაკაცი იჯდა.

- დაბრძანდით. - თავაზიანად მითხრა მან.
- გმადლობთ.
- თქვენი პირადობა თუ შეიძლება.
- პირადობა? საიდან? მე? არ მაქვს...
- ჰაჰაჰაჰა, გეხუმრეთ, მეგობარო, ჰაჰაჰა! რათ მინდა პირადობა, მე ხომ ისედაც ვიცი, ვინც ბრძანდებით, ჰაჰა. - გადაიხარხარა მან.

- ჰაჰაჰა! - მეც ნაძალადევი სიცილი შევაგებე.

თითქოს მიხვდა ამას და მომღიმარი გამომეტყველება მყისვე შეეცვალა.

- ახლა კი საქმეს მივხედოთ! - არაადეკვატურად ხმამალა გამოუვიდა. იმდენად ხმამალა რომ გული შემიღონდა.

- ახლა კიბე უნდა ავიარო ხომ? ეშმაკი ჩემს ცოდვას გაიხსენებს, ჩემი ანგელოზი კი სიკეთით გააბათილებს, ასეა ხომ?

ის გამტერებული მიყურებდა სადღაც 15 წამის განმავლობაში, ბოლოს კი თქვა:

- ბატონო? რა კიბე? ან რა შენი ანგელოზი? ვინ გგონია შენი თავი??

- ა არა, როგორ გეკადრებთ... უბრალო...

- თან თურმე ანგელოზი ვალდებულია ყველა შენი უბადრუკი სიკეთე ახსოვდეს, ჰაჰ! - ირონულად ჩაიციინა მან.

- უბრალოდ ... კარგით, დაივიწყეთ! მაშ, როგორ ხდება, იმის განსაზღვრა თუ სად წავა ადამიანი?

- ღმერთს უნდა ეთამაშო...- ჩემსკენ გადმოიწია და თითქმის ჩურჩულით მითხრა.

- რას გულისმობთ, რა უნდა ვეთამაშო? - ჩურჩულითვე ჩავეკითხე.

- რაც ღმერთს უნდა.- ღიმილით მომიგო.

- თუ წავაგე, ჯოჯოხეთში მოვხდები და თუ მოვიგე სამოთხეში? მაგრამ ღმერთს როგორ უნდა მოვუგო???

- ეს თქვენი პრობლემაა ...

- ვინმეს მოუგია ოდესმე მისთვის?

- არა.

- არა?? სამოთხეში არავინ არაა?

- არა, სამოთხეში საკმაოდ ბევრნი არიან, მიუხედავად იმისა, რომ აგებენ. ღმერთს თუ მოეწონე, თუ გაერთო შენთან თამაშით, სამოთხეში გზა ხსნილი გექნება.

- ეს ხომ უსამართლობაა! შეიძლება ვიღაც მკვლელმა გაართოს კარგად და კეთილმა ადამიანმა ვერა, მაშინ??

- ღმერთია თვითონ სამართალი... ახლა კი შენი წასვლის დროა. შემდეგი!

>> ღმერთთან თამაში

- გამარჯობა, ბატონო ღმერთო. - თავჩაქინდრულმა

ამოვთქვი.

- “ბატონო ღმერთო”, ჰაჰა, დებილი ხარ? -

გადაიხარხარა მან.

- ჰაჰაჰა, ჰო... - ნამალადევად გადავიხარხარე მე

(ცოტა ზედმეტი მომივიდა).

- შენ მე ხელი მკარი!- პირქუშად გააგრძელა ღმერთმა.

- მე? თქვენ? მე? - ამას ვამბობდი და საჩვენებელ თითს ხან ჩემს მკერდზე ვიდებდი, ხან ღმერთისკენ ვიშვერდი. - არასოდეს! - ამოვიკვნესე ბოლოს.

- როგორ არა! - ჩაიცინა ღმერთმა. - გახსოვს ახალი წლის ღამე, მათხოვარს რომ ჩაარტყი ბოთლი თავში? ის მათხოვარი მე ვიყავი!

- რაა? კი მაგრამ, ი... ის მათხოვარი ჩემს გაუპატიურებას ცდილობდა და მე მხოლოდ თავს ვიცავდი!

- ამას არანაირი მნიშვნელობა არ აქვს! მე ის ვიყავი, შენ კი ხელი მკარი! - დაიღრიალა ღმერთმა.

- მე რა ვიცოდი, მე რა ვიცოდი... - ჩავიჩურჩულე.

- მოკლედ, ახლა ვითამაშებთ რამე თამაშს, მოიგებ-სამოთხე, წააგებ - ჯოჯოხეთი. თუ ღირსეულად წააგებ სამოთხეზეც დავფიქრებ.

- და როგორია სამოთხე ?

- სამოთხე ისეთია, როგორც შენ გინდა იყოს, როგორც შენ წარმოგიდგენია. - მელოდურად თქვა ღმერთმა.

- და ჯოჯოხეთი? ჯოჯოხეთი როგორია, ადამიანებს მართლა ხარშავენ ქვაბებში, მართლა აწამებენ და ტყავს ამრობენ?

- შენ ვინ გგონივარ, ჰანიბალ ლექტერი თუ ნაცისტი საკონცეპტრაციო ბანაკიდან?! - დაიქუხა ღმერთმა.

- აჰ, კიდევ კარგი... ანუ არც ისეთი საშინელია ხომ

ჯოჯობეთი?

- არა, ცუდად გამიგე ... უფრო საშნელია ვიდრე შენ გგონია. თითოეული ადამიანის ჯოჯობეთი ერთმანეთისგან გასხვავდება. რაც ყველაზე მეტად გძულდა სიცოცხლეში, სწორედ ის დაგზვდება შენს ჯოჯობეთში, მარადიულად დაიტანჯები. სულიერ ტკივილში და სინანულში იქნები სამარადქამოდ!

- რაც ყველაზე მეტად მძულს... - ჩურჩულით გავიმეორე.

- კაი ახლა რა ვითამაშოთ? ჭადრაკი იცი, ნარდი?

- მხიარულად მკითხა ღმერთმა და თან ხელის გულებს ერთმანეთს უხახუნებდა.

- არა, არცერთი არ ვიცი.

- ჰოო... - ჩაფიქრდა ღმერთი და უცებ მხიარულად გამოერკვა ფიქრიდან: - ბილიარდი ან ჩოგბურთი ან კრიკეტი?

- არა, არ ვიცი არც ეგენი.

- ვაჰ! აბა რა იცი? შენ თვითონ თქვი, მიდი!

- აჰ, არ ვიცი... ან არა, ვიცი- მენეჯერი! ფეხბურთის მენეჯერი! - გამინათდა გონება.

ღმერთმა კეთილი და პატიოსანიო.

მე და ღმერთი უკვე ლეპტოპებს ვუსხედვართ.

- ინგლისის პრემიერ ლიგა ავიღოთ კარგი? კლუბს კი რაც შეეხება, არსენალს ავიღებ მე.

- მე მანჩესტერ იუნაიტედს. - ღიმილით განაცხადა ღმერთმა. - წითელი ეშმაკუნები...

- ისემც ამათი კარგი მოვტყან! - ღიმილით ჩაიქირქილა ღმერთმა.

ზაფხულის სატრანსფერო პერიოდის უკანასკნელ დღეს ღმერთმა მესი იყიდა 1 ფუნტ სტერლინგად.

- ეს უსამართლობაა! -ავღშფოთდი მე.
- მე ვადგენ თამაშის წესებს, მე ვწყვეტ რა არის
სამართლიანი და რა არა. - მკვახედ მიპასუხა მან.
- ასე, ხომ მომიგებთ ? ბარემ ახლავე გადამიშვით
ჯოჯოხეთში!

- ჰმ, კარგი, ასეთი აღარ განმეორდება. ამიერიდან
ღირსეულად ვითამაშებ - წესების დაცვით.

- ძალიან კარგი! - გამეზადრა სახე მე.

სეზონის დასრულებამდე 2 მატჩილა იყო
დარჩენილი. მანჩესტერ იუნაიტედს 90 ქულა ჰქონდა,
არსენალს 87. ბურთების შეფარდება არსენალს უკეთესი
ჰქონდა, 6 ბურთით. დარჩენილი იყო გადამწყვეტი მატჩი
მანჩესტერთან, იგივე ღმერთთან. თუ ამ მატჩს მოვიგებდი
დიდი ალბათობით ტიტულსაც დავისაკუთრებდი, ვინაიდან
ბოლო მატჩი მქონდა სახლში, ემირეთზე, კრისტალ
პალასთან.

ღმერთმა აქტიურად დააწყებინა თავის გუნდს თამაში
და უკვე 45 წუთზე რუნიმ დუბლი გაიფორმა.

- ააააააააა, ეს რუნი იმენა ღმერთია რა, დედა
მოგტყან! - ვღრიალებდი მე.

მეორე ტაიმის 80 წუთზე დიაბის ჩინებული პასით
პოდოლსკიმ დუბლი გაიფორმა და ანგარიში გათანაბრდა:

- გოოოოლ ! - ვღრიალებდი მე.

- ვინ ჯანდაბაა ეს პოდოლსკი?! - წუწუნებდა
ღმერთი.

10 წუთილა რჩებოდა. მთელი გუნდით
შეტევაზე გადავედი. ღმერთის მანჩესტერი დაცვაში
ჩაჯდა. დამატებულ 93-ე წუთზე აუტი დაინიშნა ჩემს
სასარგებლოდ. სანია რამდენიმე წამი ემზადებოდა, შემდეგ
ჩააწოდა... ბურთი კარის მიმართულებით წავიდა და

მანჩესტერის კარის ბადეშ გაეხვია - გოოოოოოოოოოოოოოოო!

დაბლა ვფოფხავდი და თან ვყვიროდი: გოოოოოო!
გამოიძრეე! გამოიძრეე!

მერე ღმერთის სახე, რომ დავინახე ნელა დავუკელი
ხმას და სულელური ღიმილი შემეყინა სახეზე. კრისტალ
პალასს 6-2 მოვუგე და ტიტული დავისაკუთრე.

- შენ მოიგე. - დაიწყო ღმერთმა. - მაგრამ სამოთხეში
ვერ მოხვდები!

- რააა?? რატომ? თქვენ ხომ შემპირდით, თქვენ ხომ
სიტყვა მომეცით! - ვბლაოდი მე. - ასე არ შეიძლება! ძალიან
გხთხოვთ...

- გეყო! - დაიღრიალა ღმერთმა. - მე შევქმენი ეს
სამყარო, მე შევქმენი ცა, მე შევქმენი მიწა, მე შევქმენი
ვარსკვლავები, მე შევქმენი ის, ვინც ფეხბურთის მენეჯერი
შექმნა, მე შევქმენი შენ, მე ვარ ღმერთი, მე ვარ ერთი, მე
ვარ საწყისი, მე ვარ დასასრული! ეს ყველაფერი მართალია,
მაგრამ ისიც მართალია, რომ შენ დამამარცხე. სამყაროს
შემოქმედმა წააგო ვიღაც მოკვდავთან, ეს დაუშვებელია!
მითხარი რა გამოვდივარ მე ამის შემდეგ? ყოვლისშემძლე,
რომელიც ბაკარი სანიამ დაამარცხა? არა, მე არ
დავმარცხებულვარ! მე მოვიგე! შენ კი წახვალ ჯოჯოხეთში!

- ძალიან გთხოვთ! - სასოწარკვეთილი ფეხებზე
მოვეხვიე.

>> ჯოჯოხეთი

არა, ეს ნამდვილად დედამიწა იყო, ნამდვილად
საქართველო, ნამდვილად თბილისი. თბილისია
ჯოჯოხეთი? მაშინ ჩემი 19-წლიანი ცხოვრების უდიდესი
ნაწილი ჯოჯოხეთში გამიტარებია - ვფიქრობდი მე.

ირგვლივ ყველაფერი ძველებურად იყო. იმ

განსხვავებით, რომ კაციშვილის ჭაჭანება არ იყო, და არც მანქანები მოძრაობდნენ. „რაც ყველაზე მეტად გმულდა სიცოცხლეში, სწორედ ის იქნება შენს ჯოჯოხეთში“ - მახსენდებოდა ღმერთის სიტყვები. რაც ყველაზე მეტად მძულს - ვიმეორებდი გონებაში. ვითომ სიმარტოვე მძულს და ამიტომ არაა არავინ? არა სიმარტოვე ყოველთვის მიყვარდა. აბა რაშია საქმე? ფიქრიდან გამომარკვია შადრევანის უცნაურმა დგაფუნმა, რაღაცნაირი ხმა ჰქონდა.

ნელა მივუახლოვდი შადრევანს და... ბორში! ასეც ვიცოდი, ასეც ვიცოდი!! რა თქმა უნდა, ბორში! აქამდე როგორ ვერ მივხვდი! უნდა მცოდნოდა, რომ ბორში დამხვდებოდა აქ. ძვლები ერთმანეთს ელეწებოდა, კობოსტოს ფუცლები ჰაერში იბნეოდა. შადრევანიდან უეცრად ხიდისკენ გავექანე, გადავიხედე და ჩემი მოლოდინი გამართლდა - მტკვრის მაგივრად ბორშის მდინარე მოდიოდა. გამოდის, რომ ჩემს ჯოჯოხეთში წყალი არ მექნება. დალევა თუ მომინდება ბორში უნდა დავლიო, დაბანვა თუ მომინდება ბორშით უნდა დავიბანო.

- კიდევ რა სიურპრიზს მიმზადებთ??? - ვღრიალებდი მე.

შორს შენობაზე ადამიანის ჩრდილი ილანდებოდა. გამოდის, რომ მარტო არ ვარ! სწრაფად გავვარდი ამ ჩრდილისკენ. სიბნელეში ვერ ვარჩევდი მის სახეს.

- ჰეი, მეგობარო, ვინ ხარ? - ის არ მპასუხობდა, მერე კი უცებ ჩემსკენ დაიძრა ბუტბუტით. მე ლამპიონის სინათლისკენ - უკან-უკან ვიხევდი, რომ გამომეტყუებინა და მისი სახე დამენახა.

შუქმა უცნობის სახე გამოანათა. ეს ხომ... ეს.. ხომ გოკაა, გოკა გაბაშვილი! - არაააა! რატომ, ღმერთო, რატომ მსჯი ასე??? - ვღრიალებდი და თან ცრემლებს ვაფრქვევდი.

გოკა რაღაცას ბუტბუტებდა და თანდათან ხმას უმატებდა. მე უკვე გავარჩიე, გოკა ამბობდა: „ჰაჰაჰა, ჩაგეთვალაა“.

- ბრავო, ღმერთო, ბრავო! ათიანში გაარტყი! ეს ზუსტად ის სამი რამაა, რაც ყველაზე მეტად მძულს: ბორში, გოკა, და „ჰაჰა, ჩაგეთვალაა“. გოკა ხმას უფრო და უფრო უმატებდა, უკვე ყვიროდა - “ჩაგეთვალააა”. უეცრად სხვადასხვა კუთხიდანაც გაისმა ყვირილი: “ჩაგეთვალააა, ჰაჰა, ჩაგეთვალაა..” მე ყურებზე ხელს ვიფარებდი და რაც შეიძლება შორს გავრბოდი. სახლებიდან, ქუჩებიდან, მოედნებიდან ასეულობით გოკა გამორბოდა ყვირილით: “ჩაგეთვალაა, ჰაჰა!” მე მივრბოდი, რაც ძალი და ღონე მქონდა.

დაკეტილი სავაჭრო ცენტრის შუშის კარები შევამტვრიე. უზარმაზარი ჰოლის ცენტრში, ყვითელი ლენტით მორთული “ჰიუნდაის” მარკის მანქანა იდგა. სწრაფად მივირბინე მანქანასთან, გასაღები შიგ იყო, დავექოქე და შემომტვრეულ კარებთან მჭიდროდ მივაყენე - რომ ვერავინ შემოსულიყო.

სასმელების ავტომატი ჩავლეწე, სამი ქილა კოკა-კოლა ავიღე და ტექნიკის მაღაზიისკენ ავიღე გეზი. გოკები კი გაუჩერებლად ყვიროდნენ: “ჩაგეთვალა ჰაჰაჰა”. მიუხედავად იმისა, რომ სავაჭრო ცენტრის მეორე სართულზე ვიყავი, ეს ხმა ჩემამდე მაინც აღწევდა. მუსიკალური ცენტრი ჩავრთე, ხმას ბოლომდე ავუწიე. ტილ ლინდემანის ჯოჯოხეთურმა ხმამ, მართლაც გადაფარა “ჩაგეთვალა”. მე დივანზე დავეშვი. ჩემი სხეული ფუმფულა ბალიშებში, გონება კი ფიქრში ჩაიძირა.

ეს არის ჩემი ჯოჯოხეთი, აქ უნდა ვიყო მარადიულად. ირგვლივ ბორში, გოკა, ჩაგეთვალა. იქნებ სამუდამოდ აქ დავრჩე, ამ სავაჭრო ცენტრში ... არა

გავგიჟდები! გარეთ, რომ გავიდე გოკები და მათი ყვირილი შემშლის ჭკუიდან. კოკა-კოლა გავხსენი და მოვსვი. მეორე ყლუპზე მივხდი, რომ ეს არ იყო კოკა-კოლა, მესამე ყლუპზე კი ზუსტად ვიცოდი რა იყო - ბორში.

- ხრტფუუუ! - გადმოვაფურთხე და შევიგინე.

მესამე დღეს იძულებული გავხდი ბორში მეჭამა. ოჰ, რომ იცოდეთ, როგორ მძულდა საკუთარი თავი. გარედან გოკები ისევ სკანდირებდნენ “ჩაგეთვალას” და ზედ გულისამრევ სიცილსაც უმატებდნენ.

ადრე, ჩემს სიცოცხლეში, ხომ იყო ისეთი ადგილები დედამიწაზე, სადაც არავინ არ ცხოვრობა, უკაცრიელი იყო. გამოდის, რომ შეიძლება, ახლაც იყოს ასეთი ადგილი, სადაც გოკები არ იქნებიან, მაგალითად - ანტარქტიკა!

ერთი თვის წვალეების შემდეგ. უკვე გემზე ვიყავი და მივაპობდი ბორშის ტალღებს. ჩემდა გასაკვირად, ზღვაში ორიენტაცია არც ისე რთული ყოფილა. რამდენიმე კვირის შემდეგ უკვე ანტარქტიკის წყლებში, უკაცრავად ბორშში ვიყავი. მეძინა, როცა გემი გაყინულ ბორშს შეასკდა. აქედან უკვე ხომალდი ვეღარ შეძლებდა წინსვლას. საბედნიეროდ გემზე ვერტმფრენი იყო. ანტარქტიკის თავზე დაფრინავდი და ვარჩევდი ადგილს, სადაც დასახლება შეიძლებოდა. ძალიან მახარებდა ის ფაქტი, რომ გოკები არსად ჩანდნენ. უეცრად, დაბლა ამერიკის დროშამ გაიელვა. ეს ამერიკული ბაზა გახლდათ. ჩემს სიხარულს საზღვარი არ ჰქონდა. იქ ალბათ თბილოდა და რაც მთავარია, არანაირი გოკა, არანაირი ჩაგეთვალა! დაშვება განვიზრახე, თუმცა ეს ძალიან ცუდად გავაკეთე. ვერტმფრენი საშინელ ქარბუქში დაჯდომისას გადატრიალდა და თოვლზე ბზრიალი დაიწყო. საბედნიეროდ არ აფეთქებულა და კაბინიდან უვნებლად გადმოვედი. ან რომ აფეთქებულიყო რა? განა შესაძლებელია,

შენს ჯოჯოხეთში მოკვდე?

ბაზის შესასვლელთან სარებზე წამოცმული გოკას რამდენიმე თავი იყო, რამაც შოკში ჩამავლო. ეს ვისი ნახელავი უნდა ყოფილიყო? გოკა გოკას ხომ არაფერს ერჩოდა? აშკარაა იყო, რომ ეს სხვა არსების ნახელავია! უეცრად ვიგრძენი, რომ ჩემს უკან ვიღაც იდგა. სწრაფად მოვტრიალი. არქტიკულ ტანსაცმელში გამოწყობილი ადამიანი ნაჯახს მიქნევდა. ნაჯახი ისე მოხდენილად ავიცდინე, ჩემი თავით აღვფრთოვანდი. მეორე მოქნევაზე ხელი დავუჭირე, ფეხი ცელივით გამოვუსვი და მოწყვეტით თოვლზე ზურგით დავანარცხე, მერე ზედ დავაჯექი და ყელში ვწვდი. ხელს ვუჭერდი და თან ვუყვიროდი : “ვინ ხარ?! ვინ ჯანდაბა ხარ!” მერე მივხდი, რომ თუ ყელიდან ხელს არ მოვაშორებდი, ვერ მიპასუხებდა. ხელი გავუშვი, ქუდი მოვხსენი და ერთ ადგილზე გავიყინე. ის არ იყო არც გოკა და არც ბორში. ქალი იყო, წითური თმებით, აპრებილი ცხვირით, იდეალური ფორმის პატარა ტუჩებით.

- მე ჰარისონი ვარ. - მითხა მან თავისი ნაზი ხმით.

ჩვენ უკვე ბაზაში ვიყავით, სადაც ცხელ ბორშს ზიზღით ვჭამდით. თეფში გვერდზე გავწიე.

- თუ სწორად მახსოვს, თქვენ გამეცანით როგორც ჰარისონი, ასეა?

- კი ასეა. - ღიმილით მომიგო მან.

- კი მაგრამ რატომ, თქვენ ხომ გოგო ხართ, ჰარისონი კი რა გოგოს სახელია?!

- მამაჩემს ყოველთვის გოგოს ყოლა უნდოდა.

რა ყლეობა! მამამისს რომ გოგო უნდოდა, ეს არ ხსნის იმას, თუ რატომ დაარქვა ქალიშვილს ჰარისონი. მაგრამ არ ვაპირებდი ჩამიებას, სიმართლე გითხრათ, ნაკლებად მაინტერესებდა რა ერქვა. ის ბორშიდან ამოღებულ ძვალს

ისე ელეგანტურად წუწნოდა... შავი ყელიანი სვიტრი ეცვა. შავი ფერი უკეთ წარმოაჩენდა მის იდეალურად გამოყვანილ წელს. იდგა ფანჯარასთან და სადღაც იქით წყვილიად გასცქეროდა. ამ დროს იმდენად ლამაზი იყო, მთელი მარადისობა არ მომბეზრდებოდა მისი ცქერა.

- იცი, ჰარისონ, ეს ჩემი ჯოჯოხეთია. მეგონა აქ მხოლოდ მე ვიყავი. მხოლოდ მე და გოკები. ძალიან ბევრს ვფიქრობ და მაინც ვერ ვხდები, შენ აქ რა გინდა? როგორ მოხვდი აქ? განა შეიძლება 2 ადამიანი ერთ ჯოჯოხეთში?

- არ ვიცი, - დაწყობ ჰარისონმა, - რაც თავი მახსოვს აქ ვარ. - თქვა და სევდიანად ჩაიცინა.

- შენ არასდროს გიცხოვრია დედამიწაზე? ნამდვილ დედამიწაზე? - აკანკალებული ხმით ვკითხე მე.

- არა! - სწრაფად თქვა და გაიცინა.

მას შემდეგ ერთად ვცხოვრობდით მე და ჰარისონი. არც ბორში იყო ისეთი გაუსაძლისი. პირიქით, შემიყვარდა კიდევ მასთან ერთად ბორშის ხვრეპა. ხშირად ვფიქრობდი ხოლმე - ესაა ჯოჯოხეთი? უკაცრიელ ადგილას ვარ ადამიანთან, რომლის მსგავსიც არავინ არ შემხვედრია, არასდროს. ერთად ვჭამთ ბორშს, ერთად ვსვამთ ბორშს, ვთამაშობთ, ვესიყვარულებით ერთმანეთს. სიცოცხლეში კი ასეთი ბედნიერი არ ვყოფილვარ. თითქოს ის ცხოვრება იყო ჯოჯოხეთი, ეს კი სამოთხეა. თითქოს ესაა ნამდვილი სიცოცხლე.

მალე ჰარისონი დაორსულდა. ამან უფრო დაგვაახლოვა და გაგვაბედნიერა. არ იბადებოდა მხოლოდ ჩვენი სიყვარულის ნაყოფი, იბადებოდა ასევე იმედი. იმედი, რომ ამ ჯოჯოხეთს სამოთხედ გარდაქმნიდა ბავშვის კისკისი. აქ შევექმნიდი მე ახალ სამყაროს, უფრო სრულყოფილს, ვიდრე ოდესმე სადმე ყოფილა ან უნდა იყოს.

ჰარისონი უკვე მერვე თვეში იყო. მე ბორშზე სანადიროდ ვიყავი წასული. გაყინული ბორშის ოკეანის ნაპირთან მივედი. ნაჯახით ჩავამტვრიე და მოზრდილი ნაჭერი ტომარაში ჩავაგდე. სახლში მისვლისას ამ ნაჭერს ცეცხლზე შემომდგარ ქვაბში ჩავაგდე, ეს ყინულის ლოდი გალღვებოდა და საჭმელიც მზად იქნებოდა.

ბაზაში შევედი. ჰარისონი საწოლზე უგონოდ ეგდო. სწრაფად მივვარდი. ვაჯანჯღარებდი, რომ გამოფხიზლებულიყო. შემდეგ პულსი გავუსინჯე - ის მკვდარი იყო! ცრემლები ყინვისგან გამოფიტულ სახეს ალბობდნენ. ის მშობიარობას გადაყვა. კი მაგრამ ბავშვი? ბავშვი სადაა. მოვათვალიერე იქაურობა და აი ისიც... ბავშვი საწოლის კიდესთან, ნაჭრებში იყო გახვეული და ხმას არ იღებდა. მე მეშინოდა მიახლოების, გული ცუდს მიგრძნობდა. ღმერთო ნუ გამწირავ მარტოობისთვის-მეთქი, ვამბობდი გულში. როგორ იქნა გავბედე და ბავშვს მივუახლოვდი. ნაჭრები გადავწიე, რათა ბავშვის სახე დამენახა.

ჩავიკეცე, მერე კი ზურგით საწოლს მივეყრდენი და მწარედ ავქვითინდი: რატომ? რატომ ? რატომ?? - ვყვიროდი მე. ნაჭრებიდან კი ყრუდ ისმოდა: “ჩაგეთვალა, ჰაჰაჰა, ჩაგეთვალა”. ამ მომენტში ვიგრძენი ყველაზე რეალურად თუ რა იყო ჯოჯოხეთი - ესაა წყევლა, რომელსაც ვერასდროს დააღწევ თავს.

ამის შემდეგ ბევრჯერ მიფიქრია, რა მოხდებოდა ფეხბუთის მენეჯერში ღმერთისთვის რომ გამარჯვება დამეთმო? რა მოხდებოდა რომ დავმარცხებულიყავი?

რა მოხდებოდა, რომ სანიას არ ჩამოეწოდებინა ის წყეული აუტი.



> ფბ სტატუსების

მცირე ანთოლოგია

>> “დავიბრუნე 1 წლის წინ დაკარგული ტელეფონი.

ტიპს, რომელიც ამ 1 წლის განმავლობაში ამ ტელეფონით სარგებლობდა, კონტაქტებიც კი არ წაუშლია.

ნარეკი მიდის შემდეგი თანმიმდევრბით:

Miro Dzma

Torkineee

Deda

Marina Bozi

Svanski

(რალაც ნომერი)

Deda

Taplusha

96

Kaxelo

(რალაც ნომერი)

Jado

Titeli xidi Kaxa

Sarpi Tevdoraze

Torkinee

Marina Bozi

(რალაც ნომერი)

Chapro

Taplusha

Marina Bozi

.....”

>> რამდენიმე თვის წინ, გამოვდივარ Shokoladis Sakhelosi-დან, რომელიც სიონის ეკლესიის გვერდზე შენობაშია.

მოვკუსკუსობ ჩემთვის, ერთ ხელში ცხელი შოკოლადის ჭიქა მიჭირავს, მეორე ხელში მობილური და მივდივარ სამსახურში.

უცებ მომიახლოვდა ვიღაც ქალი და მეკითხება: “შვილო, დამთავრდა?” მე ცოტა დაბნეული “ამ რა დამთავრდა?” ქალს სახე შეეცვალა “წირვა, შე ურჯულო” მომადახა და გაიქცა სიონისკენ.

>> ნეტა პლანი ნეტარი პლანეტა ნეტი არი პლანი არა

>> ეპიზოდი აკა მორჩილადის წიგნის „მორიდებული ზურმუხტი“ პრეზენტაციიდან.

დათო ტურაშვილი: ის, რომ ქართველი მკითხველი დიდი ინტერესით კითხულობს თანამედროვე მწერლების წიგნებს, აკას დამსახურებაა.

რეკლიკა დარბაზიდა: მათ რიცხვში თქვენს წიგნებსაც?

დათო ტურაშვილი: რა თქმა უნდა.

გიო ახვლედიანი: კაი, დადე ეგ მიკროფონი, ნუ დაღალე ხალხი ამდენი ლაპარაკით. ჩემი დამსახურება არა ისა.

:))))))

>> ორი ხე იქით ორი აქეთ არაფერი არ დაშავდება.

კარგი რა საპატრიარქოა შენც ნუ მოუსმენ.

ამდენი პატიმარი როომ გამოუშვეს რას ელოდებოდი?

მახრჩობს ეს ღვედი და მომკალი თუ გინდა.

წავალ არაყს გამოვართმევ ლალი დეიდას ნისიად.

ბიჭებმა ბიო იჩალიჩეს.

დეიდაჩემს ფულს გამოვაგზავნიებ სალონიკიდან და ნინის აიფონს ვუყიდი (ახალს)

ბოზები დოლართან ერთად გამვირდნენ (ეროვნული ბანკის დედამოვტყან)

ხინკალი გაცივდა.

იმ დღეს პუსკუნამ რულეტკაზე ტრიტიში მოიგო და უკან

წააგო ზედ თავისი 2 მიაყოლა.

ბერლინში ვიყავით შენ რატომ არ იყავი? ყველა იქ იყო.

>> ჩემი კიდევ ერთი მეზობლის პირველკლასელმა ბავშვმა საიდანლაც ლეკვი მოაპორწიალა. ჰოდა ამის გამო დედამისი ბოლო ხმაზე უკვივის, დებილს, დეგენერატს, თავხედს და ნაბიჭვარს (!) ეძახის, ბებიამისი კიდე ეუბნება, ფანჯრიდან გადაგიგდებ ახლა ამასო.

>> სალონში ყვებოდა ვიღაც, ტელევიზორში გამოუცხადებიათ, რომ დღეს გაბუტვა არ შეიძლება და ჯიბეში პური უნდა გედოთო

>> ძვირფასო მეგობრებო! მინდა მოგილოცოთ დამდეგი 2014 წელი და გისურვოთ ყოველივე საუკეთესო, როგორც პირად ცხოვრებაში, ასევე პროფესიულ საქმიანობაში. მინდა უღრმესი მადლობა გადაგიხადოთ თანადგომისთვის და მხარდაჭერისთვის!

>> შარშან ამ დროს თვითმფრინავი ავღანეთის მიწაზე ეშვებოდა. პრეზიდენტი სააკაშვილი ჰელმანდის პროვინციაში მყოფ ქართველ ჯარისკაცებთან ერთად შეხვდა 2013 წელს. ეს პატივი რამდენიმე თანამებრძოლთან ერთად მეც მერგო. ვემსახურებით საქართველოს, ბატონო პრეზიდენტო!

>> დღეს GDS-ში ურეკავენ თანამშრომლების ნაწილს და

ეუბნებიან, რომ სამსახურიდან გაათავისუფლეს. ადამიანს, ვისაც ოთხი ბავშვი ჰყავს და ახლა ჩემს გვერდით ზის, უთხრეს, რომ სამსახურიდან გააუშვეს. ჰოდა, დარჩა ჰაერში, საშინლად განიცდის. მისთვის ეს სრული მოულოდნელობაა. ახალი წლის დღეა მაინც, რა ვიცი. ეგეც რომ არა შრომის კანონი არ არსებობს? არ უნდა გააფრთხილო ერთი თვით ადრე? ასეთი დამოკიდებულება არის უბრალოდ კატასტროფა. ამგვარი დამოკიდებულების გამო მეც ვამბობ ნახვამდის.

>> დილით ჩემს ძმასთან მივდიოდი სამსახურში წერეთელზე და „მარშუტკას“ ველოდებოდი ტელევიზიის მოპირდაპირე მხარეს. კაი ხანს მომიწია დგომა. უცბად ტაქსი აჩერებს, მამაჩემის ტოლი კაცი ზის საჭესთან და მეუბნება, სადაც არ უნდა მიდიოდე დაჯექი და წაგიყვანო... თან ძალიან კარგი მოსაუბრე იყო და უქმური დილაც გამიხალისა ასე მომილოცა ახალი წელი იმ კაცმა

ახლა უკვე ვფიქრობ რომ ყველაფერი არც ისე ცუდადა, სულ ცოტაოდენი საკუთარი ნებით გამოვლენილი უანგარო სიკეთე და ადამიანი უკვე ბედნიერია! ახლა მჯერა რომ კარგი წელი უნდა იყოს ეს 2014, ნუ იმედი მაინც მაქვს გუშინდელისგან განსხვავებით. მოკლედ გილოცავთ ყველას და თუნდაც სულ ცოტაოდენ ხალისიან და სიკეთიან დღეებს გისურვებთ, დამიჯერეთ ეს ყველაფერზე მეტია!

>> ე.ი. მესტიაში ასეთი სიტუაციაა: ბრჭყვიალა მზე გადასარევი სასრიალო ტრასა და ყველაფერი პარალიზებულია პრემიერის ამოსვლასთან დაკავშირებით! მეტიიდან ჰაწვალამდე გზა ჩაკეტილი, საბაგირო 100

გაჩერებული, 10 საათზე დაგეგმილი შეჯიბრი ჯერაც არ დაწყებულა!!! ეს არის ჩემი კომენტარი

>> ღია წერილი (უფრო თხოვნა მოთხოვნა) თოვლის ბაბუას, სანტა კლაუსს, ფიფქიას და შვიდ ჯუჯას ვინაიდან და რადგანაც ბოლო რამდენიმე თვეა ვიქცევი უახუიწელნესად კარგად მე ეჭვი მაქვს რომ დავიმასხურე ზოლიანი წინდები რივერ აილენდიდან (აი ისეთი Natalié მ რომ მაჩუქა დაბ დღეზე), ასევე უმკაცრესად მოვითხოვ ახალთახალ დიდ თეთრ ფუმფულა და რბილ ხალათს (სასტუმროში მოპარული არ მინდა), ცოტა ფულს და ნამდვილ ბერას (ანდა ბერა არ გინდა ეგეც ქეზად მოიტანე)

>> kvela ojaxshi ari iseti parki romelshic devs bevri parkebi)))))

>> ინდური ფილმია რა ეს ქართული პოლიტიკა, საოცრად გაწელილია, ქვეყანას მართავს მთაზე მცხოვრები მილიარდერი, რომელსაც ზვიგენი მოუკვდა, პროკურორი თურმე ნასამართლებია, ყველა მოქმედების დროს გცხვენია მსახიობების მაგივრად, უსამართლობა უსამართლობას ცვლის და ბოლოს ყველამ ერთად უნდა იმღეროს

>> “ირაკლი ღარიბაშვილი საქართველოსთან ურთიერთობის გაუმჯობესებასთან დაკავშირებით რუსეთის პრეზიდენტის მზაობას დადებითად აფასებს”

პრემიერ-მინისტრმა ასევე სიხარული გამოთქვა ნიგერიის ტახტის მემკვიდრისგან ელ-ფოსტით მიღებული წერილის

გამო, რომელშიც ამ უკანასკნელმა მისი საკრედიტო ბარათის ნომერი ჰკითხა და ერთი მილიონი აშშ დოლარის გადმორიცხვას დაპირდა.

>> რომი, სენატი, ძველი წელთაღრიცხვით 63 წელი.

მარკუს ტულიუს ციცერონი: Quo usque tandem abutere, Catilina, patientia nostra?

ხმა დარბაზიდან: ნუ ბლატაობ, შე ჩმორო!

>> მარშრუტკა გააჩერეს ბავშვებმა, გააღეს კარი:

- ბიძია ერთი ღერი სიგარეტი მომეცი,რა
- არ ვეწევი სიგარეტს, მაგისტვის გამაჩერეთ? დახურეთ ეგ კარი დროზე
- ყლო.

მძლოლი გაიწია და მათკენ და ბავშვები გაიქცნენ. განზე მდგომმა ბირჟავიკმა ბიჭებმა სიცილი დაიწყეს, იმ გოგომ კიდე შეაგინა მძლოლს და გაიქცა.

ეხლა მძლოლი და ვიღაც ქალი არჩევენ, რომ არ შეიძლება გოგოსთვის გინება.

>> ერთხელ, ასე 13 წლის ვიყავი, სკოლაში ილაია ჭავჭავაძის წელი გამოაცხადეს და გაძლიერებულად გვასწავლიდნენ მის შემოქმედებას. რა თქმა უნდა მის საზოგადებრივ საქმეებს და ერის წინაშე დამსახურებასაც გაძლიერებულად გვაცნობდნენ. ზაფხულში მამაჩემთან მივდიოდი ხოლმე, რამდენიმე კვირით, თუ გამიმართლებდა მთელი

ზაფხულითაც. ამ ჯერზე, მამაჩემს ვთხოვე ილია ჭავჭავაძის საფლავზე წამიყვანე, ყვავილები უნდა მივიტანო და “ზაფხულის ჟურნალში” შთაბეჭდილება უნდა ჩავწერო მეთქი. მამაჩემმა რაღაც ძალიან უცნაურად შემომხედა და ადვილად დამეთანხმა. მანქანაში ჩავჯექით და ვაკე-საბურთალოს სასაფლაოზე ავედით. ცოტა გამიკვირდა, მაგრამ არ შევიმჩნიე (ვიფიქრე იქნებ რამე მეშლება). ორ არაფრით გამორჩეულ საფლავთან მიმიყვანა და მითხრა, ჯერ ბიძაჩემების, სოგდას და ჟორიკას საფლავებს გაეცანი, სხვათაშორის ჟორიკაც საზოგადო მოღვაწე იყო, უბანში ყველას უყვარდაო. ყვავილები ცივად დავდე და ჟურნალში ჩავწერე, “მამაჩემს ჩემი არ ესმის”.

>> საკმაოდ სევდიანი ყოფილა იმის ყურება, თუ როგორ იწერს კოლოკვიუმს ორსული გოგო მუხლებზე დადებული რვეულიდან

>> სასიყვარულო ტესტი:

1. იღებთ თქვენ ქალს და ძაღლს
2. კეტავთ კარადაში
3. იცდით 40 წუთი
4. აღებთ კარადას და ვ ი ს უ ხ ა რ ი ა თ ქ ვ ე ნ ი დ ა ნ ა ხ ვ ა ?

>> რესტორანში გვერდით მაგიდიდან მოსმენილი: ‘საჭმლის კეთება კი იციან ამ ჩინელებმა, მარა ისე რა უჯიშოები არიან...’

>> 'იყო ჟამსა ზაფხულისასა ცეცხლისებრ შემწული იგი მხურვალეზა მზისად, ქარნი ხორშაკნი და წყალნი მავნებელნი' - განაცხადა თეა წულუკიანმა ბათუმში ვიზიტის შემდგომ

>> ცოტა ხნის წინ მეგობარმა მომიყვა:

- არა სულ ცოტათი არ ეამაყება? გადაუთარგმნე რა

- არაო, არ მეამაყებაო, როგორ გვაკადრეთო

- კაი ახლა, უცხო ქვეყანაში ხარ, აქ მაინც გაამხილე გულისნადები, სულ ცოტათი რანაირად არ გეამაყება? სწორად უთარგმნი შენ?

- არაო არ მეამაყება, რა სისულელეაო

- მე მეამაყება სტალინი რომ ქართველი იყო და აჰა ადოლფის ჩვენი მხრივ დედამოვტყანო, თქვენ უნდა აფასებდეთ თუარა...

თამადა და გერმანელი სტუმრები გორში.

>> პატარა გველეშაპს დედიკო აჭმევს ფაფას:

-ჰა ახლა, მოასუფთავებ თეფშს თუ დავუძახო გიორგის?!
))))))

>> უინსტონ სმიტაშვილი 06:00-ზე ოცდაათწამიანმა გამაყრუებელმა „მამაო ჩვენომ“ გააღვიძა. ეს ივერიელებისათვის დილით ადგომის სიგნალი იყო. სმიტაშვილი შიშველი წამოხტა, რადგან მეფის კარი ყოველ ივერს წელიწადში მხოლოდ ერთ ჩოხას აძლევდა, საძილე

პიჟამის ფული კი მას არ ჰქონდა. უინსტონმა ძველი, გაცრეცილი ახალუხი მოისხა მხრებზე და საწოლთან გაიჯგვიმა. „30-40 წლის ასაკობრივი ჯგუფი!“ - გაჰყვიროდა ტელეეკრანიდან ახალგაზრდა მამაო- „30-40 წლის ასაკობრივი ჯგუფი! მიიღეთ ლოცვის საწყისი პოზა!“ . სმიტაშვილი ტელეეკრანის წინ მუხლებზე დაეცა და ჰაერი ღრმად ჩაისუნთქა...

>> დღეს ვიღაც ტიპი შემოვიდა მაღაზიაში, ჩოხაში ხანჯლით და იმ ტყავის სადო-მაზო ფეხსაცმელებით რო მოყვება ქართულ ტრადიციებს, 6 Red Bull აიღო და 2 დიდი შეკვრა Snickers-ი, აი მანდ ჩანდა რომ გასაყარზე ვართ ევროპის და აზიის ოლინდ მან უხერხულ ადგილზე (დაახლოებით ბოქვენზე გავდივართ ამ ორი კულტურის) + ბარათით გადაიხადა რომელიც ამოიღო ყაბალახიდან თუ რა ქვია იმ ნაჭერს სტომაქზე რო არტყიათ არ ვიცი, გავიდა მაღაზიიდან ჩაჯდა ამ ჩოხა ახალუხით და ულვაშებით Prado-ში და “თხარა მესამე”

>> “დაივში” ვისკით გაჰყეპილი, არაადამიანურად მთვრალი ცოტა ხანი მოვწყდი მეგობრებს და გზაში ვიღაც გოგო მხვდება და მეუბნება: “გამარჯობა, აღარ გახსოვარ? ერთად რო ვიყავით, არ გახსოვს? ესე მალე უნდა დაგავიწყდე?” ამ დროს მართლა არაადამიანურად მთვრალი და მთლიანად წაშლილი ვდგავარ და ველოდები, რო რამე უარესი უნდა მითხრას..... უცბად დგას და: “გეხუმრები, არ გიცნობ ვაბზე” ლოოოოოოოოოოოოოოოოო გული უნდა გაუხეთქოთ მთვრალ კაცს იბიომაწ არა? @@@

>> ქართული ნაციონალური მენტალიტელი:

- უხშენი (ვახჩემი) არაფერი ჩანს ! - ამბობს მძლოლი და გაზავს.

>> And God said NO

- მე ვთხოვე ძალა და ღმერთმა გამოაგზავნა გამოცდა, გამოსაწრობად.

- მე ვთხოვე სიბრძნე და მან გამომიგზავნა საფიქრალი, რაზეც თავის მტვერევაა საჭირო.

- მე ვთხოვე სიმამაცე და ღმერთმა გამომიგზავნა საფრთხე.

- მე ვთხოვე სიყვარული და ღმერთმა გამომიგზავნა ისინი, ვისაც ის სჭირდება.

- მე ვთხოვე სულიერი სიმდიდრე და მან მომცა შესაძლებლობა.

მე არ მიმიღია არაფერი რაც ვითხოვე;

და მე მივიღე ყველაფერი, რაც მჭირდებოდა. ღმერთმა ისმინა ჩემი ლოცვები.

>> ბოლო ინკარნაციაში

მოვხვდი ყლიურ ნაციაში

>> “სიკვდილითა სიკვდილისა DMTრგუნველი” (c) Vinda Folio

>> ლევან ვასაძეს რო ძმაკაცები რაინდობას მიულოცავენ, აი, მაგ სცენას შემასწრო მეტი არ მინდა :დ

და ლევან ვასაძის შვილს რო რაინდოვიჩს ეძახიან უბანში :დ

>> Священник увидел в храме накрашенную прихожанку и давай ее воспитывать: - Вы зачем накрались? Хотите, чтоб Вас кто-нибудь полюбил? Здесь Церковь - и никто вас здесь не полюбит!

>> რამდენიმე დღის წინ საბერძნეთში ერთ-ერთი ყველაზე გავლენიანი “კანონიერი ქურდის”, გოგი ჩიქოვანის ორმოცზე კრიმინალური სამყაროს ავტორიტეტები საბერძნეთში შეიკრიბნენ, თუმცა ქურდული სამყაროს “პატრიარქის” ხსოვნის დღე, რომელიც შეიძლება დაპირისპირებული კლანების შერიგების დღედ ქცეულიყო, ბანალური ჩხუბის გამო შერიგების დღედ ვერ იქცა. შეკრების ორგანიზება ლაშა შუმანაშვილთან და დათო სებისკვერამესთან დაახლოებულმა პირებმა გააკეთეს, რომლებიც ასევე დაკავშირებულები არიან დედ ჰასანის დაჯგუფებასთან. ამ ღონისძიებაზე რისკის ფასად ჩავიდა ედიკ ტბილისკის სახელით ცნობილი “კანონიერი ქურდი” ედუარდ ასატრიანი, რომელიც კლანებს შორის დაპირისპირებაში ნეიტრალიტეტს ინარჩუნებს და სწორედ მისი ნეიტრალიტეტი გახდა ორმოცზე ბანალური ჩხუბის მიზეზი. იმ დროს, როდესაც “კანონიერი ქურდები” მაგიდასთან ისხდნენ მოულოდნელად ასატრიანს სიტყვიერი შეურაცხყოფა მიაყენა კახა ჯანგველაძემ, იგივე შალვოვიჩმა. შალვოვიჩმა ედიკ ტბილისკი უცენზურო სიტყვებით გააკრიტიკა მის მოგვარე მერაბ

ჯანგველადქმნის ურთიერთობის გამო. სიტყვიერი შელაპარაკება მცირე შეხლა შემოხლაში გადაიზარდა და კანონიერი ქურდები ერთმანეთს “ხელით შეეხნენ.” თუმცა ფიზიკური დაპირისპირების დროს შალვოვიჩმა ედიკ ტბილისკის აჯობა. სუფრასთან მყოფ კანონიერი ქურდების უმრავლესობას კახა ჯანგველადის საქციელი არ მოეწონა, მათ შორის მათ, ვისაც ასატრიანთან დამაბუღელი ურთიერთობა აქვს. შალვოვიჩის საქციელი “არაქურდულად” შეფასდა და ადრე თუ გვიან კახა ჯანგველადეს ედიკ ასატრიანისთვის ბოდიშის მოხდა მოუწევს.

>> ძვირფასო ხელოვანებო, იქნებ დაფიქრდეთ ამ საკითხზე.

თანამედროვე ქართული ვიზუალური არტი საუკეთესო შემთხვევაში საერთაშორისო არტ-მეინსტრიმის ტექნიკურად კარგად გამართულ ვერსიას წარმოადგენს. თბილისის გარეთ არავინ შეხედავს დემიან ჰირსტის, მარკ ქუინის, ლუსიენ ფროიდის, გერჰარდ რიხტერის, მაიკლ ბორემანსის, ლიუკ ტომიანსის, ონ კავარას, მეთიუ ბერნის, თუნდაც ბენქსის და ა.შ. თქვენეულ იმიტაციებს. გასული საუკუნის 80-90-იანებში გასაგები იყო აქაურობისთვის ჯერ კიდევ უცხო პოსტმოდერნისტული ფორმების გამეორებები, რომელთაც ამ სივრცეში დაფიქსირებული პრეცედენტის ფუნქცია ჰქონდათ. დღეს კვლავ იგივეს კეთება უკვე კატასტროფაა.

იქნებ საკუთარ კონტექსტზე გეფიქრათ, რომელიც იმდენად რთულია, ტრაგიკულიც კი, რომ მისი მეტასტაზების ვიზუალურ გამოცდილებად ქცევაზე მუშაობის სურვილი ნამდვილად შეიძლება ინსპირაციის წყარო იყოს.

არ მოგბეზრდათ კვლავ და კვლავ ფორმალისტური გამოფენების კეთება? რატომ ეგუებით ლოკალური

მასშტაბის “აღიარებას”? რატომ გადაწყვიტეთ, რომ უფრო მეტი არ შეგიძლიათ?

საოცარი ნიჭითა და მაგიური ძალებით დაჯილდოებული ყველაზე კეთილგანწყობილი ხელოვნებათმცოდნეც კი ვერ შეძლებს იქ დაინახოს ღირებულება, სადაც ის ნამდვილად არ არის..

p.s.ძალიან იშვიათი ბედნიერი გამონაკლისებიც არის, რა თქმა უნდა, ხანდახან:)

Zaal Andronikashvili მადლობა ინსპირაციისთვის:)

>> და აი მორჩა არჩევნები და გავბრწყინდით

პრობლემები გაქრა

აღარ გვშია და არც გვწყურია ციხეში კამერები ღიაა და ნიავედა, მოსავალი მიღებულ ჩაბარებულია, დედები აწუწუნდნენ ზედმეტად ცხიმიან კარაქს ვუსვამთ პურზე და ბავშვები გვისუქდებიანო, მამაოებმა 130% გადააჭარბეს აღსარებების ნორმას, პოლიციელები და მეხანძრეები მხოლოდ და მხოლოდ ამაყად ამოსული ხეებიდან კატების ჩამოსახსნელად დადიან. მეზობლებს ძალით შემოაქვთ ხვავი და ბარაქა. მაგრამ არა ვერ მოისვენა ქართველის გულმა და მაკას საცურაო კოსტუმზე აბობოქრდა.

ისა ჰო ვინმემ სიგარეტი და პრეზერვატივები მოიტანეთ და დარჩით მარტო ვარ

>> 48 000 ადამიანმა მიხეილ გელას მისცა ხმა. ეს 48 000 კაცი არის საგანძური, ნამდვილი ალტერნატივა და დაუზარელი ჯიგარი, რომელსაც არ დაეზარა გასართობად უზანზე

მისვლა და ხმის მიცემა.

>> newsfeeds chavuyevi da sruli isteriaa, chemxela adamiane-bi vistanac teenagerobashi vmegobrobdi an tundac dgesac, ram gaapolitizira ase ver vxvdebi, ertmanets monebs edzaxian da cofi-ani dzaglebivit kbenen, “rusetis mona” “zonderbrigada” “margve-Llashvili” “saakiani” am frazebs ro xmarob axalgazrda adamiani da martla aqtualurad agiqvav da tavze ajvavt ertmanets, an dzaan didi xani sexi ar gqoniat an sazgvარი ar gadagikvetavt an ar gichkhubiat da energia gagishviat an ragaca magari dzireuli gaqvt gamotxrili, imis magivrad 24 saati fiqrobde ra iscavlo an ra nakho akhali an rogor caxvide shen saqmeshi tsin an rame gadagkhdes cxovre-bashi tavze, ce-es-kos uyurebt TV shi. rogor texavs rom “momx-mareblebis” taobaa da ara “shemqmnelebis” cxovrebis bolomde amogtenian mag shxamit news ebshi da ertxelac gaigvidzeb 70 tslis da mixvdebi, rom “nomrebis” da “emblemebis” archevis garda cxovre-bashi araferi ar gagiketebia.

>> ასეთი სლოგანი მოვიფიქრე:

დედა მუშაობს

მამა მუშაობს

ძმა მუშაობს

ბებო მუშაობს

ოცნება - არ მუშაობს! :)

>> ყუთები ჯერ არ გაუტაციათ სოდელებს?

ხმები ჯერ არ მოუთხოვიათ ახლობელი პატიმრის ციხიდან
გამოშვების სანაცვლოდ?

წამალი ჯერ არ დაურიგებიათ პატარა დავალებების
შესრულების ნაცვლად?

ავტობუსები? ავტობუსებიც არაა?

არ მითხრათ, რომ კოორდინატორებიც ჩუმად არიან და
პირადობებს არ გთხოვენ. ხთფუიიი

>> სიტუაცია გურჯაანის „მარშუტკის შოფერთან“

-ბიძაჩემო. ძალიანა გთხოვ, ორი კაცი ვართ და ერთის ფულს
გადავიხდით რაა...

-დაჯე ბაღლო, რაზეა ლაპარაკი. იმ ერთის დედას არ შევეცი?!

>> ნოსტრადამუსმა მარო მაიყვანა ცოლად, ერთი კვირაა
გასული და სახლში ერთხელაც დაღლილი ბრუნდება.

-მარო საჭმელი რა გვაქვს?

-იიი, მეხი კი დაგეცი, ვითომ არ იცი?!

>> ბიძინას აქეთ სამასსამოცდამეექვსე დღესა...

>> ტაქსის მძღოლი: იუსტიციის სახლში მუშაობთ?

მე: არა.

- აბა სად მუშაობთ?

- ბანკში.

- რომელში?

- ეროვნულში.

- რატომ დაახჩვეთ ეს ხალხი კრედიტებში?

(როგორ მეზარება ეს ყველაფერი...)

>> “ადგილზე სამართალდამცავები არიან მობილიზებული. მათ უკვე მოახერხეს “თავისუფალი ზონისა” და “ევრაზიული არჩევანის” წარმომადგენლების ერთმანეთისგან გამიჯვნა. კოალიციაში შემავალი ორგანიზაციები - ერეკლე მეორეს საზოგადოება, საქართველოს მშვიდობის კომიტეტი და თბილისის სომეხთა ასამბლეა რუსეთთან დიპლომატიური ურთიერთობის აღდგენას მოითხოვენ.”

>> სუპერმარკეტების ქსელი “დაკეტილია”! “დაკეტილია” უკვე გაღებულია! როცა ყველა დაკეტილია “დაკეტილია” გაღებულია ! გააღე შენთვის “დაკეტილია”!

>> - ხელი არ დამარტყა ჩემიდედაშევეცი - თავგანწირვით ყვიროდა ვიღაცა ღამის 6 საათზე გრიბოედოვის ქუჩაზე, მერე უცებ რამდენიმე წამი ყველა ერთად ყვიროდა და მერე ისევ ის განწირული ხმა გაისმა - ხელი დამარტყეს ჩემიდედაშევეცი!!!

ნაწყვეტი მოთხრობიდან “ალარ შემოძლია”

>> რა გინდა ძმაო საღოლ ჩვენ პოლიციას. დაკარგული ტელეფონი მიპოვნეს. თავაზიანები არიან. ის გამომძიებელი

ვინც განცხადება ჩაიბარა დეპუტ მოდს უსმენდა. მეტი რა გინდათ ეხა? ^^

>> ნაცებო, ქოცებო, შუაშისტებო, რელიგიურებო, აგნოსტიკებო და მსგავსო ხალხო!

ყველაფერი არის უფრო მარტივად ვიდრე გგონიათ, ვინაიდან არცერთი თქვენთაგანი პანიკა პარანოიის შემოტევის დროს არ ლაპარაკობთ პრობლემის გადაჭრის გეგმაზე ან გეგმის გეგმაზე მე დავსვი მარტივი დიაგნოზი თქვენ ყველას მოგწონთ ეს მდგომარეობა მგონია რომ რაღაც სასწაული გზით თუ მივაღწიეთ სრულ კონსესუსს და კოჰაბიტაციას მასობრივ თვითმკვლელობებს ექნება ადგილი იმიტომ რომ არაფერი აღარ გექნებათ საწინააღმდეგო. აღარ გექნებათ სულიერი საკვები ტვინი გამოყლევდება იმ ფაქტით რომ სტრესში აღარ არის და მთელ თავისუფალ ენერჯიას ისევ თვით განადგურებისკენ მიმართავს. მოკლედ რომ ვთქვათ, მოგწონთ ქვეყანაში არსებული სრული სანტა ბარბარა თან სრულფასოვანი გმირები ხართ ამ სერიალის და იმედიც გაქვთ რომ ოდესმე ტიტრებში გამოჩნდება თქვენი გვარი. კითხვაზე რა ნამუსით გავხდი მორალისტი და ჭკუის დამრიგებელი მარტივი პასუხი მაქვს ყლზე მკიდა და გავხდი

>> სექსი ითვლება როგორც ჩვეულებრივი მოვლენა” (ორმა ქალმა ჩამიარა საუბრით)

>> სკოლის ეზოში ნუცას ველოდები, ინგლისურში და რუსულში წერს ტესტს. გვერდით მდგომი მშობელი შვილს:

აქ დგომის თავი არ მაქვს, რომ შეხვალ სახელი დააფიქსირე, თქვი რომ არაფერი იცი და გამოდი...

>> დღეს შემხვდა ყველაზე უცნაური ტაქსის მძღოლი.

ჩავჯექი თუ არა, ეგრევე... ამათი ჯარის და ამათი კომისარიატის დედა ##### მე, იზვინი ძმაო ნერვებზე ვარ მოშლილი, ვარაუდით დავდივარო.

ეგრევე წარბი ავწიე.. შვილი დამიბარეს, რანაირად არ ვეხვეწე, რა არ ვუთხარი იმ კომისარს ვერაფერი შევაგნებინე..

კაროჩე ველოდები ეხლა რომ ერთადერთ სათუთად ნაზარდ შვილზე როგორ მომიყვება სევდიან ისტორიას და უცებ..

- ვეუბნები იმ ###ს.. გაუშვი ეს ჩემი შვილი კაზარმულზე.. სავალდებულოში. კაცი გამოვა, რაღაცას ისწავლის. ეს კიდევ მეუბნება, არა. გინდა თუ არა მოდულთან უნდა იდგეს.. რა უნდა ისწავლოს იქ..

აქ გამისწორდა.. სალოლ მამიკოჯან დამოკიდებულება.. ა კაცი.. აგრძელებს..

- თან არ იცი?? ბათინკებიც ექნებათო, ჩასაცმელიცო.. აზრზე ხარ? კომფორტი რა... ჯარისკაცს კომფორტი რად უნდა.. რუსის ჯარში ვიყავი მე იცი სად?? 6 თვე ასეთი დღე იყო.. მურმანსკის იქით კიდევ.. საავიაციო ბაზაზე.. ერთი ჩექმა მოგვცეს და ბუშლატები.. წვრთვნა იქ იყო თუ იყო.. ნაღდი და ჯარისკაცული.

აქ კიდევ ბათინკებიო.. აი ჯარი ის იყო თუ იყო. ვიფიქრე ბიჭი მეზრდება ნორმალურად, კაზარმულში გავუშვებ, იქიდან კაცი ჩამოვა.. ამათმა კიდევ მოდული და კომფორტიო კაროჩე რა.. ჩააჯვა ისევ....

- არადა ეს რუსები არიან ჩამოსხმული ###ები კაროჩე.. (აქ გამისწორდა ისევ) ოღონდ დააღვინე და დედას გაყიდიან. მაგათგან კარგი რა უნდა გვესწავლა.. ოდეკოლონს არ მიჩერებდნენ კაროჩე კარადაში. სვამდნენ ის დედამოტყნულები.

(ამის მერე ისტორია, როგორ უტოვებდა თავის ცოლს ვიღაც მაიორი ამას)

- მაგრამ რა არის იცი??? კარგი იყო მაინც.. ჩაი გაგვექონდა, ღვინო გაგვექონდა, სადაური კაცი ხარ შენ... კახელი?? ოხ.. აბა მაშინ იყო. დაასხავდი რაღაცას წყალს, გაიტანდი რუსეთში და ყიდიდი კაროჩე.. ეხლა?? ვზივართ კაროჩე და ველოდებით ამ ### ამერიკას, როდის რას გადმოგვიგდებს და აგერ ბიჭი კაზარმულზე ვერ გავუშვი რამდენი ვეცადე.. სამ დღეში ერთხელო..

- აქ გამიჩერე..

- ჩადი კაროჩე, არ მინდა ფული. აქ მოვდიოდი მე მაინც..

ჩამოვედი.. ეს ყველაფერი მომიყვა 10 წუთში, ძალიან დაძაბული მეგრული კილოთი და ჩახრენწილი ხმით.. (გრძლად) და მაინც ვერ გავიგე რა უნდოდა საბოლოო ჯამში.. ვინ ევასებოდა, რატომ ევასებოდა ან რატომ იგინებოდა.. :დ სრული პორნო დადო.. 10 წუთში ოთხჯერ შეცვალა პოზა :დ

>> დილას სკოლასთან: - სკოლასთან ახლოს, სახლს მოფარებული, დათვის ფორმაში ჩაცმული ტიპი დგას და შოკოლადებს ურიგებს ბავშვებს - რომელიღაც კომპანიის პარტიზანული მარკეტინგი. - მეორე სკოლასთან,

დირექტორი ქუჩაში დგას და გადაღმა მხარეს, სადარბაზოში შესულ ბავშვს ეძახის, “გამოდი ბეგანიშვილი, დაგინახე!” - 9:15 ბავშვების კოლონები სეირნობით მიდიან სკოლისკენ. მშობლების მანქანების კოლონა კი - სიგნალებით, ადგილების ჩაჭრებით და გინებით.

>> შუა ხნის, ახლადმოქცეული ქალები ხომ გინახავთ, კვერნის ბეწვით და გიგანტური ბეჭდებით? ხოდა ერთი ასეთი ეზიარა პირველად... მიდის მედავითნესთან და ითხოვს კალამს და ფურცელს. აწვდის ფურცელს ალალი მედავითნე, ფიქრობს, მოსახსენიებელი უნდა შემოგზავნოსო. სულ მალე უბრუნებს უკან, მედავითნე ინსტინქტურად აგდებს ფურცელს მოსახსენიებლების დასტაში. ეს ქალი ეჯაჯგურება, ამოიღეო. იღებს მედავითნე ფურცელს და ზედ წერია: გადაყლაპვა შეიძლება?

>> ai am chemi 356 onlinedan 56ts siamovnebit chavafataxebdi gansakutrebit 6ss :D :D :D” :)

>> ნამდვილი ამბავი: - გურიაში კაცი მოკვდება რომელიც უცხოურ კომპანიაში მუშაობდა. პანაშვიდზე უცხოელები მოვიდნენ და ამ კაცის გურულმა ცოლმა უცხოელების დანახვაზე ქმარს დაატირა: სთენდაფ კოლიააა..... ოფენ იორ აის კოლიაა :)))

>> ქართველები რომელიც მიდიან ავღანეთში არიან გარეწრები - ეგენი უკლებლივ ყველა დასახოცია. ქართველი რომელიც მსახურობს სააკიან-ივანიშვილის ჯარში, არის

116

სამშობლოს მოღალატე, რამეთუ ეს ორივე პუტინის პირადი ნასეტკები არიან. ყველა ქართველ ჯარისკაცს მოუწოდებ დაუმორჩილებლობისკენ კანონიერი ხელისუფლების აღდგენის მოთხოვნით.

>> feeling lost 16 hrs • Edited • დღევანდელი რეისი კიევი-თბილისი ერთ-ერთი ყველაზე საშინელი იყო, რომლითაც მიმგზავრია.... ახლაც ვერ მოვდივარ გონს ბოლომდე სირცხვილის, აღშფოთების და ბრაზისგან. არ ვაჭარბებ: 2 საათის განმავლობაში წინ “ბიძა კაცები” ღრეობდნენ “სიყვარულოვიჩ, შენ რომ მაფიოზი ხარ, ქე ვიცით, მარა...”, უკან ჩემი ასაკის მამრები გულ’აობდნენ “კავკასიონს გადავუფრინეთ და პლენხანოვის სადღეგრძელო დამილიე, ძმა”, გვერდზე კი ბიჭ-ბუჭები ბორტგამცილებლებს ყოველ გავლა-გამოვლაზე უყვიროდნენ “ძევაჩკა, ჩტო ია დოლჟინ სძელაწ ჩტობი წიბია პაცელატავაწ ამინ რაზ, ჰა?” ასეთი უკურნებელი სიბანძე რატომ გვჭირს?!

>> დილა მშვიდობისა ჩემი დღე ასე დაიწყო. • დილით ადრე ვივარჯიშე. • ტაქსიში ჩავჯექი და ტაქსისტი მომიყვა ურბანულ ლეგენდას ბიძინა ივანიშვილზე - როგორ გაექცა ახალგაზრდა ბიძინას ქარხანაში მუშაობისას ურიკა, რომელმაც დირექტორის კანიბეტი შეამტვრია და ამის გამო გაათავისუფლეს. მერე, მილიარდერი რომ გახდა თურმე, ის დირექტორი მომებნა და 10 000 დოლარი აჩუქა: შენ რომ არ გაგეთავისუფლებინე, არაფერი არ მოხდებოდაო.

>> ისე 1913 წლის მდგომარეობით სინემატოგრაფი

თბილისში შემდეგ მისამართებზე ფუნქციონირებდა:
Кинематографы. „Модернь”, — Михайловск. пр., 93. „Лира”,
— Михайловск. пр., 103. „Одеонъ”, — Михайловск. пр., 106,
(только летомъ). „Апполо”, — Михайловск. пр., 129, Тлф.
1130. „Мулэнъ-Электрикъ”, — Михайловск. пр., 143 (зимн.
помещение). „Мулэнъ-Электрикъ”, — Михайловск. пр., 145
(летн. помещение.). „Сатурнь”, — Михайловск. пр. 163.

>> Giorgi Maskharashvili: Is rom dghes akhali istoriuli teqtoni-
kuri dzvrebis da geographiuli formaciebis momscreni vart, tav-
istavad uchveuloa. Chven tvalcin dauparavad khdeba omis akhali
metodebit carmoeba. Erti khelis mosmit chveni micebi skhvis
khelshi khvdeba. Da VIN carmoidgenda rom TURME es yvelaperi
NANUKAS SHOUS gadasaparad khdeba. Ai es aris Yvelaze didi
enigma msoplio „politika shi,,

>> ნეტა არემჯიმ იყიდოს ერორი, გაასწორებდა..

>> “კულტურის მინისტრი ამბობს რომ კულტურული ძეგლი
კანონის სრული დაცვით აფეთქდა” © MaestroTV

>> 31 ში, რიგში რომ თავს იმართლებ, ძალიან მეჩქარება და
გამიშვით რაო, აი, რა უნდა უქნა ასეთს??!! რაც მთავარია,
გაუშვებს!!!

>> ვიღაც ფსიხი ტელეფონზე საუბრობს გუდვილის რიგში:
- რომელი მაიონეზია ეგ არ ვიცი... - - ზეთისხილი არ

ახატია არცერთს, მარტო წითელ “ბანკაშია” - - არა, შუშის “ბანკაა” - - ჰოდა, შენი დედაც მო..... ან, ხო გითხარი რო წამოთრეულიყავი თვითონ და გენახა?! და ცხოვრობდა ათასობით ქართული წყვილი ასე ბედნიერად წლიდან წლამდე და უკუნითი უკუნისამდე...

>> მოგესალმები სამშობლოვ, ქვეყანავ, სადაც პატრიარქი ღმერთი ჰგონიათ და ბიძინა ივანიშვილი - პოლიტიკიდან რეკლამაზე გასული, სადაც ნარკოტიკის მოხმარების გამო საკუთარ დედასთან ინცესტს აიძულებენ და თან ერთი უხარისხო ჭიქა არაყდალეულები სკალპს ააჭრიან ერთმანეთს ორლარნახევრად, სადაც ყველა კარგად ხვდება როგორ მძღენშიც არის, მაგრამ ამაში საკუთარ თავსაც კი არ გამოუტყდება, სამაგიეროდ კი ვისზეც არ ეზარება ჭორაობით გულს მოიოხებს, სადაც ყველა მომღერალს საქველმოქმედო ფონდი აქვს გახსნილი და ქუჩაში ხალხი სიცივით იყინება, სადაც მომღერლებს ისრაელში დააფრენენ 50 000 დოლარად (უკეთეს შემთხვევაში) ქორწილებში სამღერად და თან წუწუნებენ შოუ ბიზნესი მოკვდაო (ფიფოოოოოლ), სადაც უნდა ვიდარდოთ, რომ ვიღაც მაიმუნი მანჭია მსახიობი მოკვდა და პანთეონებში უნდა დავასაფლაოთ, იმიტომ, რომ პანთეონში დასაფლავებული ფაშისტების ტუსოვკა არ არის საკმარისად მძიმე ტვირთი ამ ერისთვის... დაბოლოს, სადაც არ დაეზარებათ - ამხელა ყლეობა სტატუსს წაიკითხავენ და აი ვერაფერსაც ვერ მიხვდებიან

>> შევდივარ გაზეთების ჯიხურში. ერთი “ასავალ-დასავალი”, ერთი “ქრონიკა”, ერთი “საქართველო და

მსოფლიო”, ვეუბნები. გამყიდველი გაზადრული მაწვდის სამივეს, თან მატყობინებს, რომ ბოლო დროს “ასავალ-დასავალი” ნაკლები ტირაჟით გამოდის. გადასარეცია, ვეუბნები, იმედია მალე დადგება დღე, როცა არცერთი არ გამოვა. ეს უკვირს, ჩემი მენიუდან გამომდინარე. მაგრამ, არაფერს ამბობს. შემდეგ პოლიტიკაზე ველაპარაკები ცოტას, ვიღებ მოკლე შესავალს თავისუფალი მასონობისა და მისი გეოპოლიტიკური ამბიციების შესახებ. ახალი არაფერი. ვემშვიდობები, ბედნიერ წელს ვუსურვებ. გამოვდივარ, ვკითხულობ ჰედლაინებს, გზას ვიკვლევ ნაომარი პეკინის თხრილებში. გმირულად ვეჯახები თანამოქალაქეებს. ზოგიერთი მათგანი კენგურუსავით დახტის პეკინის მალაზიების აჯღა-ბუჯღა კიბებზე. თანაგრძნობით აღსავსე სახეებით ვუხდით ერთმანეთს ბოდიშებს და ვეუბნებით მადლობებს. ვხედავ, რომ გაზეთების ჰედლაინებსა და ხალხს შორის, საბოლოოდ, მაინც საკმაოდ დიდი აცდენაა. იქედან უფრო დიდი ზიზღი, სიცრუე და სიყალბე მოედინება, ვიდრე ჩვენგან, ქართველი საზოგადოებისგან, რომელსაც, ცხადია, უამრავი პრობლემა გვაქვს. სიტყვა გამიგრძელდა. რისი თქმა მსურს: ასეთი გაზეთები საერთოდ არ სჭირდება საქართველოს. ხალხს გონებას ურევს. გმადლობთ.

>> ორ რამეს ვერ ვეგუები: ტროტუარზე გაჩერებულ მანქანებს და ღარიბაშვილი რომ ჩემზე უმცროსია.

>> შევდივარ არამიანცის საავადმყოფოში. მივიწევ ერთერთი კლინიკისკენ. უფრო სწორედ, ვცდილობ, რეალურად კი იქ ფეხით შესვლა შეუძლებელია, რადგან სამი სხვადასხვა

მხრიდან ცდილობენ დაჯახებას. ბევრი რომ არ გავაგრძელო, ვერ გაიგებ რომელი მხრიდან მოგკლავენ, სავადმყოფოვმდე მისულს. ამათ ვაღწევ თავს, შეუდრეკლად მივიწევ წინ (თან თავზე მადევს ბინტის უცნაური კორპუსი). ვიყურები და რას ვხედავ, ღორის ხორცს ყიდიან! კარგი ნაჭრებია, გადასარევი. მე მგონი, უცნაურია, ვფიქრობ. მივიწევ წინ, წამიც არ გასულა და ვხედავ იქვე გაკრულ ხის ნიშანს, რომელზეც ლამაზი, შავი ასოებით წერია: “მორგი”. მინდა გავიფიქრო, “ღმერთო, შენ გვიშველე”, მაგრამ ვგრძნობ, რომ უკნიდან მორიგი მანქანა მომპარვია, რომელიც სადაცაა გადამივლის, ამიტომ ჩქარი ნაბიჯით ვაგრძელებ სვლას კლინიკისაკენ.

>> ბებიაჩემის დღევანდელი მარგალიტები: ”ბიძინას ბიჭის არხზე გადართე” ”ნეტავ სომხებმა აიწყვიტონ და მე გავუზავნი აქედან ჩემს პენსიას” ”კიდევ კარგი პატარა აღარ ვარ თორემ მთელ ფულს კაზინოში წავაგებდი” ”ორი შაქარი ჩაყარე და არ მოურიო” To be continued

>> დიდი დიღმიდან მე და უტა მივდივართ სახლებში. ავტობუსები არ დადის. ფული მამენტ არ გაქვს, ნუ ხუთი ლარი კი, ტაქსისთვის. უტა ჩამოვიდა გაგარინზე. მე ლილის ვწერ მესიჯს. ვკრიფავ ტექსტს. ტაქსით ვარ. მივდივარ სახლში. ჩემს ქუჩას ვუახლოვდები. მომენტრე. ტაქსმა გააკეთა აბგონი. წითელზე გავძვერით. ერთი ორმო. მეორე ორმო. ბუგაროკი. რესკად მოუხვია ოღონდ ზაპროსტა, მგონი ფოთოლს არ გადაუარა grin emoticon ტაქსტი ჩუმადაა. ჩემი ქუჩა გაიჩითა. ტაქსისტმა მთელი დღე ამოისუნთქა. ახლა უცებ ვიფიქრე, ეგრევე ფეისბუქზე შევიდე თუ ჯერ ვჭამო. საცივი კიდევ დარჩა grin emoticon ოპა, ეზოში სასწრაფოს

მანქანა გაიჩითა. ბლინ, სკორიში ჩავჯექი, ააააა. კორპუსს უნდა მოუარონ და გზა არ იციან. ჩემ კორპუსს იმდენი შესასვლელი აქვს, რომ პიზდეც... მაგარი ბანძი სუნია სასწრაფოში. ნასილკაზე დავჯექი. მაგარ დამტვრეულ გზაზე მივდივართ. მარჯვნივ და მერე მარცხნივ, მძლოლს ვეუბნები, აუ თან გწერ ამას და გზას ვაჩვენებ. რა დებილი ვარ ბლიად. ჩემს მეზობელთან ადიან. ერთი ჩემოდანი მედიკამენტები მიჭირავს, აეეე ნარკატა. შევდით მეზობელთან, რაშიდი მაგარი მთვრალია, დივანზე ძინავს, ორივე და თავზე ადგას, ერთი მეუბნება, მოსაკლავია, დალია, წაიქცაო. სახე ცოტა გაჩხაპნილი აქვს და ზურგი ატყავებულოო grin emoticon რაშიდს აღვიძებენ. ვსიო მე გამოვედი სახლში შევდივარ. დედაჩემი იუთუბზე ბერძენიშვილს უსმენს. ლალი, სკორით მოვედი სახლში. რა ხდება, ლალი მეკითხება. რაშიდთან არიან ვეუბნები, მარა ვერ აღვიძებენ ძინავს grin emoticon

>> მოკლედ რამდენიმე საათის უკან ვდგავარ McDonald's-ის რიგში ფორთოჩკასთან და გვერძე გაჩერდა Range Rover-ის დიდი ჯიპი თავის შეკვეთის ასაღებად და იწყებს ჩხუბს რომ მან ერთით მეტი კარტოფილი შეუკვეთა მოლარე სთხოვს ჩეკს და მანქანიდან მძლოლი საშუალოდ 45 წლის კაცი მეძახის “გოგონი აქ ჩეკი დავაგდე და მომაწოდე რა” მე გაცეებული ვუყურებ და ვეკითხები “ამხელა მუცლით რა ჩეკი უნდა ავილო” (მერვე თვის ორსული ვარ) მერე სხვას უთხრა და იმ სხვამ მიაწოდა თან ამ დროს ხუთნი სხედან მანქანაში და არცერთს ეკადრება გადმოსვლა ჩეკის ასაღებად. ბოლოს ამ ბიძამ შეაგინა პერსონალს რომელიც საკმაოდ დატვირთულად მუშაობს მთელი ღამის განმავლობაში და დიდი ამბავი თუ ერთი კარტოფილით ნაკლები მისცეს. რამდენიმე წუთის შემდეგ მოდის

დაახლოებით 25 წლის ბიჭი (მანქანის გარეშე) როცა ჩემი რიგი მოვიდა უცებ აწვდის ფულს და დაჟინებით მთხოვს რომ მპატიჟებს არამართო მე ერთ უცხოელსაც. იქვე მოხუცი ქალი სთხოვს ბუშტი იყიდეო ბიჭმა ფული მისცა ბუშტი არ მინდაო ბებომ უთხრა ისე ფულს არ ავიღებ ბუშტი აიღეო ამ ბიჭმა გამოართვა და მე მომცა მერე დაგვემშვიდობა და ტაქსიში ჩაჯდა რომელიც ელოდებოდა და მასაც მიაწოდა ჩიზბურგერი და კოლა.

>> ოთარ ისელიძის პოსტზე გამახსენდა: - პლენხანოველები ზიან და ბაზრობენ. ვალალო იშხნელი (ქურდი, მაგარი ენა ქონდა) - სოჩაში მაგარი ნაშა მოვხსენი, ავიყვანე ნომერში, შამპანი დავლიეთ და მივადექი. ჯერ თვალები დავუკოცნე, ტუჩები, მკერდი, მუცელი... - ესენი დაიძაბნენ და - მერეო?- ვალალომ გადახედა ამათ: -მერე გამახსენდით თქვენ და ავედი ისევ ზემოთო.

>> ტაქსი გავაჩერე და ჩემი სკოლის დირექტორის მოადგილე დამხვდა მძღოლი. ვერ მიცნო, მთელი გზა მეჯიჯღინა, ქართველები რა ხალხი ვართ, მთელი ცხოვრება ფულს ვიპარავთო, ჩვენგან არაფერი გამოვა და თქვენი თაობის იმედი მაქვსო. მომერიდა მეთქვა, ძალიან ბევრს ფიქრობთ საკუთარ წარსულზე მეთქი.)) აბა ფულს ეგ და დირექტორი ს*****ნ უ*****ა ჭამდნენ თუ ჭამდნენ. მათთან ერთად მესამე მოადგილეც, რომლის სახელსაც არ დავწერ, ყველასთვის ცნობილი პოლიტიკოსის მამაა მაინც.

>> “თბილისი იყო ურთიერთობა კეთილშობილთა ყრმათაო”

- ნეტა სად იპოვეს? ალბათ იმ ცხრა ნომერი გლეხების შვილები იგულისხმება, სტალინის დროს რომ ჩამოასახლეს

>> ჩემს სოფელში არც „მარშუტკა“ და არც ავტობუსი არ დადის. თუ ქალაქში გინდა წასვლა ფეხით დაახლოებით ორი კილომეტრი უნდა გაიარო, ჩახვიდე მეორე სოფელში. ხოდა, ერთხელ ახალციხეში მივდივარ და „პაჭოს წყაროსთან“ თანასოფელს ქალს დავეწიე. ქალს ხელში სქელ, ბეწვიან, დაზოლილ ადიელაში გახვეული ტელევიზორი ეჭირა და ახალციხეში მიქონდა გასაკეთებლად. ტელევიზორი მუცელთან ქონდა მიკრული და ნელა სვენებ-სვენებით მიდიოდა. მის შემდეგ სულ ვფიქრობ როგორ ატარა ამხელა ტელევიზორი, მერე როგორ უნდა შეეტანა ტრანსპორტში, მერე ქალაქში როგორ უნდა ევლო, მერე ხელოსანთან. უკან წაღება ტელევიზორის და ისევ იგივე გზის გავლა. ალბათ ათი წელი იქნება გასული. ტელევიზორიანი ქალი სულ თავში მაქვს და სულ, სულ მიკარგავს მოსვენებას:(

>> ურუგვაის (მსოფლიოს ყველაზე ღარიბ) პრეზიდენტს სანდალი დარჩა კაფეში, ურუგვაის (მსოფლიოს ყველაზე ღარიბმა) პრეზიდენტმა მოხუცს ადგილი დაუთმო 11 ნომერ ტროლეიბუსში, ურუგვაის პრეზიდენტი გუშინ ნახეს ვენახს წამლიდა, ურუგვაის პრეზიდენტმა გურული დღიურები შეიძინა, ურუგვაის პრეზიდენტი უკრაინულს სწავლობს, ურუგვაის პრეზიდენტი მდინარის პირას ჩამოჯდა და ატირდა. დავიღალე, მოდი ჩემთან ურუგვაის პრეზიდენტო

>> გუშინ სიზმარში შავი ზღვის სანაპიროზე დასასვენებლად ვიყავი იაკობ გოგებაშვილთან და ილიაჭავჭავაძესთან ერთად. იაკობ გოგებაშვილი არ მეკონტაქტებოდა, ცისფერ კიმონოში გამოწყობილი გარუჯვით უფრო იყო დაინტერესებული, ილია ჭავჭავაძემ კიდევ ასეთი რამე მითხრა: ნურც გერმანელი ფაშიტების გემინიათ (რა შუაშია საქართველოსთან არვიცი) ნურც რუსი ნაცისტების ნურც ამერიკელი კაპიტალისტების მხოლოდ საკუთარი თავის გემინოდეთო.... მდაააააა....

>> დღეს ერთმა ბიჭმა იკითხა - ვთქვათ ლესბიანები ხართ და გარშემო არანაირი სულიერი არ არის, გარდა ცხვარისა, რას იზამდითო? დაუფიქრებლად ვუთხარი მოვეუვლიდი მეთქი. იმან - მთვრალმა, ნახევრად წაქცეულმა წაიბურტყუნა კაკანი არ გვინდაო, მეც ვუთხარი - დავკლავდი და შევჭამდი მეთქი. ბიჭი გადაირია, ხელი გამომიშვირა კარგად ჩამარტყიო (თანხმობის ნიშნად). მერე თმა უკან გადაიგდო იმ მხარეს სადაც საყურე არ ეკეთა; თავი დადო და ხვრინვა ამოუშვა. ქალებო შური უნდა ვიძიოთ იმ ქალების გამო ვინც კოცონზე დაწვეს! სულ სხვა სამყარო გველოდა..It's a men's world... and that's shit

>> - სარეკომენდაციო წერილი სადაც ვსწავლობ იმ უნივერსიტეტის ლექტორმა უნდა მომცეს? - დიახ. - და სხვა უნივერსიტეტის ლექტორმა რომ მომცეს არ შეიძლება? - თუ არ გასწავლით, როგორ მოგცემთ რეკომენდაციას? - ისე ვიცნობ და მომცემს. ავოეე!!!!

>> ქართველი ჟურნალისტი ეუბნება სოკრატეს: “აქ შეკითხვებს მე ვსვამ!”

>> ”ბასტი-ბუბუ” - სსრკ-ს ერთ-ერთი კულტურული პლაცდარმი საქართველოში? ”გავიგე, იმ ბავშვის დედა დამლაგებელი ყოფილა... რა უნდა ნეტა ბასტი-ბუბუში?!!!”

>> ღარიბაშვილის და გუბერნატორების შეხვედრის მერე გუბერნატორმა აღნიშნა: - კარგია, უფრო ხშირად უნდა მოხდეს მსგავსი შეხვედრები, აბა მართო გასვენებებში და ქორწილებში ხომ არ შევიკრიბებით ნათესავებო :))))))))))))))
))))))))))))))))))

>> 25 лет фильму “Красотка” с Робертс и Гиrom. Наверное, в детстве он мне нравился - точно не помню уже. Но сейчас я отлично понимаю, почему Дерил Ханна отказалась в нем сниматься. История о девушке, которая пошла по простейшему пути и стала проституткой. История о миллионере, который женщину видит так - она сосет и улыбается. Идеальная пара

>> გრძელი ამბავია და თუ გეზარებათ, გაატარეთ ჩემი სტატუსი. მაშ, ასე: მე და დედა თოდუას ცენტრამდე მივედით ძლივს, ურიკები, მანქანები, ხალხი, დახლები... შევედით სხვა რეალობაში, საავადმყოფოს მისაღებში, ქალი ზის და როიალზე უკრავს “ადნაჟდი ვ ამერიკე”-ს მუსიკას... ცოტა გაკვირვებულები მივდივართ რეგისტრატურის დახლთან და ვეუბნებით, რომ გადასახდელი გვაქვს თანხა.
126

გვაგზავნიან დაზღვევის ექიმთან მეორე სართულზე, ხიდს რომ გადახვალთო. მეორე სართულზე გაურკვეველია ხიდი სად არის, ვკითხულობთ და გვეუბნებიან, რომ დერეფნის გავლით ისევ ქვედა სართულზე უნდა ჩავიდეთ. ჩავდივართ. იქიდან ისევ მეორე სართულზე გვაგზავნიან... მოკლედ ძლივს მივაგენით. იქიდან გვიშვებენ ისევ ხიდის გავლით რეგისტრატურაში პირველ სართულზე. იქიდან - სალაროში, კიბის ქვეშ. შემდეგ, ვეძებთ ექიმს, რომელზეც ამბობენ, რომ მე-7 სართულზეა. ლიფტს ვიძახებთ, არ მოდის...ვეკითხებით - გვპასუხობენ, რომ ჩვენ სხვა ლიფტი გვჭირდება, უნდა ავიდეთ მეორე სართულზე და ხიდს გადავიდეთ... ლიფტს იქ ვერ ვპოულობთ და ბოლოს დერეფნის ბოლოს ვაგნებთ. იქვე დაცვას ვეკითხებით, მოვხვდებით თუ არა ამ ლიფტით იქ, სადაც გვინდა... ვერაო... აქ გენაცვალე, მე-7 სართული საერთოდ არ არისო))) ბრმად ავდივართ მე-6 სართულზე. დიაგნოზი ხელში გვაქვს, მაგრამ ექიმის კარი დაკეტილია. შევდივართ გვერდზე ოთახში, იქ სხვა ექიმი და ახალგაზრდა გოგონა (ალბათ ექთანი) სხედან. ვეკითხებით ჩვენი ექიმის ამბავს, გოგონა გვპასუხობს, დაელოდეთო. კითხვაზე, თუ რამდენ ხანს უნდა ველოდოთ, ახლა უკვე ექიმი გვპასუხობს, დღეს არ იქნებაო. P.S. ექიმმა ბოლოს გვითხრა, მაჩვენეთ დიაგნოზიო... ვაჩვენეთ და ყველაფერი კარგად არისო:) მაინც კეთილი ბოლო აქვს ამ ამბავს:) თოდუას ცენტრი დავტოვეთ ახლა უკვე “მუჟჩინა ი ჟენშჩინა”-ს საუნდტრეკის თანხლებით...ზი ენდ:)

>> ვცხოვრობ ზუბალაშვილებზე, უზანაეს სასამართლოსთან. დილის 8 საათიდან რაღაც ალიაქოთია, მანქანების ევაკუატორით წაყვანა, გადაყენება, გაგდება, არ დაყენება, რუპორში ღრიალი. პრემიერს ელოდებიან! ეს რა ტერორია,

ჰაა? თითქმის 4 საათია ამ რეჟიმში ვართ. ასეთი მახსოვს მხოლოდ კომუნისტების დროს. არიქა, ქონდრის-კაცი-ქვეყნის-გამყიდველი-ივანიშვილის-შისტიორკა მოდისო!

>> dedachemi - gio nothing ra ari me - araferi dedachemi - rogor araferi kaco, xo nishnavs ragacas

>> სოციოლოგიას რო ვსწავლობდი პირველად მაშინ დავეფიქრდი რამხელა გაუგებრობაში ვართ - რაღაც რაც მოდური იყო ორი თაობის წინ აღარ არსებობს, რაღაცეები რაც ერთ საზოგადოებას ყველაზე მნიშვნელოვანი ეგონა და რის გამოც კონკრეტული ადამიანები კვდებოდნენ - მეორე დღეს უმნიშვნელოა. არც მუსიკა რომელსაც უსმენ, არც იდეოლოგია რომელსაც იზიარებ ვერ გაგხდის მეორეზე “უკეთესს” და არც “მომავალს” ემახსოვრები, იმიტომ რომ მომავალს თავისი საქმეები ექნება. ყველა ეს იდეოლოგია, კონცეფცია, რწმენა - ოჯახები, მიზნები ა.შ. რაღაც ილუზორული გადამრჩენი პროგრამებივითაა, რომელიც ჩვენს სახეობას ჭირდება, რომ მარტო არ იგრძნოს თავი ამ უსასრულოდ დიდ და გაუგებარ სამყაროში. და ამ “რწმენებში” და “პოზიტიურ აზროვნებაში” ან მიზნების მიღწევისთვის მართონში არაფერი ცუდი არაა, გარდა იმისა რომ ხანდახან ჩავეკითხოთ ჩვენს აჩრდილებს, რომლებიც პროგრამების უკან იმალებიან და არ დაგვაავიწყდეს - საბოლოოდ რითი მთავრდება ჩვენი ძალიან მოკლებნიანი “სტუმრობა” ამ პლანეტაზე რომელიც დაპროგრამებული მარშრუტით დაფრინავს კოსმოსის თითქმის უსასრულო, წყვდიად სიცარიელეში: მიწაში ჩადებული სხეულით. და არც ის დაგვაავიწყდეს, რომ “ჩვენც” გენების შემთხვევითი

კომბინაცია ვართ, რომელიც ისე დაემთხვა რომ ჩვენთვის საჭირო დროს და ადგილას ორმა ადამიანმა კვერცხუჯრედი და სპერმატოზოიდი დაატაკა ერთმანეთს. და მთელი კაცობრიობაც რო განადგურდეს არც პლანეტისთვის, არც კოსმოსისთვის არაფერი შეიცვლება. ასე რომ, მე ვინ ჩემი *** ვარ, მაგრამ ჩემი მოკრძალებული აზრით ეს თუ გვემახსოვრება, გაცილებით ნაკლები ფანატიზმით ჩავეჭიდებით ჩვენს “რწმენებს” და იდეოლოგიებს და ამის შედეგად ერთმანეთს ზედმეტად ტვინს არ მოვუტყნავთ, ვირთხების რბოლაში ჩაფლულები. ესაა ჩემი კომენტარი, როცა “აგერ უკვე დღის 4 საათია სააკაშვილისთვის” როგორც შალვა ნათელაშვილი დაამატებდა. love ya all dickheads heart emoticon “все ваши реки засохнут, все ваши империи рухнут! останется только море..”

>> კარზე ზარია. ვაღებ. დგას ახალგზრდა სრულფასოვანი მამაკაცი და ცხვირში იქექება. - დიახ? - დამეხმარეთ! - მითხრა ისე რომ ცხვირიდან თითი არ გამოუღია. - აჰა! - ვუთხარი და საჩვენებელი თითი გავუწოდე. - არა იყოს. - შებრუნდა და წავიდა.

>> მახსოვს, რა გაკვირვებით აღმოვაჩინე, რომ ზოგი ქალი ამბობს “მამაკაცთან სერიოზული ურთიერთობა” და თურმე სექსს გულისხმობს...

>> მოქმედება მეორე: კერძო სასწარაფოთი, დაახლოებით 120-ით მიმაქროლებენ საავადმყოფოში, ბრმა ნაწლავის შეტევით. შუა გზაში, სადღაც ყოფილი პავლოვის ქუჩაზე,

სასწრაფო მანქანის მძღოლი ქუჩაზე მომჯდარ შემინულ ჯიხურთან აჩერებს მანქანას. - ერთი “პაჩკა” ვინსტონი და ორი “ჟუაჩკა” მომეცი რა. - ეხლავე გენაცვალე. (აშკარად ბევრჯერ სასწრაფო-ჩამოვლილ-სიგარეტ-და-“ჟუაჩკა“-გაყიდული ხმით პასუხობს გამყიდველი) - ორ ლარიანიც დაახურდავებინე რა ათთეთრიანებად, - გადასძახა ერთ-ერთმა ექთანმა, რომელიც ჩემი თავის უკანა სკამზე ზის და ხელში წნევის აპარატი უჭირავს ყოველი შემთხვევისთვის. მესმის ხურდების ჩხრიალის ხმა, 10, 20, 30, 40... ტკივილით გათანგული, ორი ლარის ათთეთრიანებად დახურდავება საუკუნედ მეჩვენება. ვერც ხმას ვიღებ, 50, 60, 70... როგორც იქნა ლარი ჩათვალა გამყიდველმა და მეორე ექთანი ეუბნება, - ერთი ელემიც მომეცით რა. და ამ დროს უკვე მესმის უკნიდან მომდგარი გიოს მანქანის გაუჩერებელი “სიგნალი” და დედის ... გინება. - წავედით, წავედით, - დაუძახა მძღოლმა გამყიდველს და დარჩენილი ორი ლარის ხურდა სასწრაფოდ ჩამოუთვალა. - აჰა, ესეც ელემი, - მიამახა გამყიდველმა.

>> ჩამოვედი და ქობულეთთან რომ ატრაქციონების პარკი “ციცინათელაა”, მანდ გაგონილი ფრაზები ჩამოგიტანეთ:

- ქართული იცით ვინმემ?

- ქალბატონო ატრაქციონის შიგნით ნუ იფურთხებით.

- უკვე წლინახევრისაა, ნაღდი ვაჟკაცია და მანქანაზე დასვამთ?

- ალო, ჯერ ქუთაისში ვარ ჩემო სიცოცხლე, მეც მენატრები.

- 23 წლისაა ბავშვი და ხო დასვამთ ბორბალზე?

- ნუ გემინია შვილო, ადამიანია.

- ბუსტერზე ვერ დავჯდები, შარშან ჩავიჯვი და მცნობენ.
- სამი წლისას რა უგავს წვერი აქვს ბავშვს.
- ექიმი არ გყავთ? ტუჩზე დამაყარა.
- ამერიკული მთები რომ არ დაარქვან, საქართველოში არ გვაქვს მთები?
- მიდი ქენი შვილო მე არ გიყურებ.
- კაცი ხარ უკვე შვილო რა სირივით იცინი.
- სიმინდი ოჯახისაა?
- შვილო გაერთე თორემ ღორივით გამოგჭრი ყელს.

>> დღეს “მშვენიერი” დღე იყო, პირველ რიგში Open Air-ზე ავედი და დაახლოებით ერთ საათში ისეთი წვიმა დაიწყო, ხალხი პანიკაში ჩააგდო და კარვებში შევარდა ყველა, მათ შორის მეც და 20 წუთის მანძილზე გაურკვეველი შიშველი ტიპები ბოქვენით მეხახუნებოდნენ ნონ სტოპ, შემდეგ ტელეფონი ვეღარ იჭერდა ტერიტორიაზე და 40 წუთი ვიარეთ სანამ ვიღაცის გაჩერებულ ტაქსში არ ავლმოჩნდით, მანქანა დადიოდა 20-ით და ამასობაში მაიას რაღაცაზე ალერგიამ მისცა და მთელ ტანზე გამოაყარა და ზედა ტუჩი აქვს წინა წკრიალაშვილის, შემდეგ მეგობრებთან ავლმოჩნდით სახლში ვის ეზოშიც ისეთი ჩხუბი იყო რომ მარტო 40 წუთი ჩხუბის after party გაგრძელდა და სახლისკენ დავვაზეთ, ალერგია არ გაჩერდა და პირიქით იმატა, სასწრაფო გამოვიძახეთ და ეხლა მაია გადასხმებს იტარებს, რის პარალელურადაც სასწრაფოს ბრიგადის ერთერთი ექთანს ჩემს სახლში მისაღებ ოთახში ჩემს კომპიუტერზე (ორი მაქ ერთი პი-სი მეორე მაკი) Mac-ზე

ონლაინ ტოტალიზატორზე მინდვრის ხოკეის ანგარიშებს ამოწმებს და დამარცხებული სახით ოხრავს, just tell me how fucking lucky I am. რაც რამე არსებობდა დამემართა აწი დაველოდები მოვლენების განვითარებას, ოღონდ მგონია რომ ჯარმუში იღებს ამ ყველაფერს სადღაც უხილავი კუთხიდან. თან ეს უკვე ის სიტუაცია აღარ არის როცა შეგიძლია თქვა Shit Happens, ეს უკვე ის სიტუაციაა დრო რომ არის თქვა Shit just got REAL. მადლობა ბუნებას, რომ ესე სამართლიანად არის ბალანსი სამყაროში გადანაწილებული.

> ფბ მცირე ანთოლოგიის ავტორები

Akaa Sinjikashvily, Alexander Bagration-Davidoff, Alex Chigvinadze, Anina Tepnadze, Arina Kholina, Avad Saxsenebeli, Bakur Morgoshia, Basil Kobakhidze, Danello GalanTe, Dea Vellengur, Elena Dombrev, Erekle Deisadze, Erekle Urushadze, Giorgi Dadiani, Gio Sumbadze, Giorgi Tskhadaia, Grigol Gegelia, Gulo Koxodze, Guram Nikolashvili, Gvantsa Kvinikadze, Hakim Ibn Suhrāb Al-Sukhumi, Hi Ro, Iase Tsintsadze, Interpressnews.ge, Jaba Zaba Zarqua, Khatuna Khabuliani, Kote Kubaneishvili, Levan Dzneladze, Levan Kalandarishvili, Levan Kokiashvili, Levan Mnateus Sutidze, Levan Orakhelashvili, Levan Vekua, Lika-Khatia Karalashvili, Liku Beridze, Natia Koiava, Ninisha Chlaidze, Nodar Ladaria, Madcap Laughs, Malkhaz Kharbedia, Mars Dilla, Mary Gubeladze, Maya Mateshvili, Maiko Tsotskolauri, Mixo Nergadze, Nat Noideaz, Ozzyka Ozz, Paata Sabelashvili, Ruska Guledani, Simon Janashia, Sofiko Gagua, Tamta Khalvashi, Tamta Nachkebia, Tea Kuchukhidze, Teenatin Asatiani, Ulrikh von Gogich, Vano Merabishvili, Vinda Folio, Zura Vasadze, Zurab Chiaberashvili, გეგა აბულაძე მღვდელი, Ликy Шуцаева

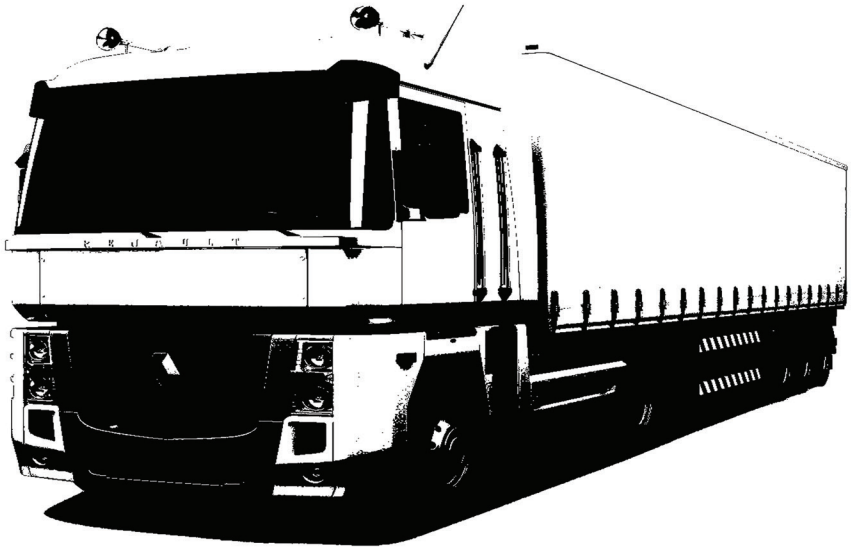

ლუკა აქიმიძე

მოგზაურობა სტამბულში

1.

მოკლედ, ასე იწყება ჩვენი მოგზაურობა,
უმისამართოდ, სტამბულისკენ,
იქ, სადაც გველოდება ჭრელი ქუჩები,
უამრავი სიზმარი და კიდევ რაღაც სხვა,
რაღაც ახალი.

რა, ჩვენ არ ვიცით
და ეს ყველაზე კარგია.

ჩვენ არ გვაქვს ფული, მაგრამ გვაქვს პოეზია,
რადგან გვინდა ვიყოთ მოგზაურები.

ყველაფერი მარტივად დაიწყო,
მე და ანდრო ვისხედით მთვრალეები ჩემს სახელოსნოში
და ვსაუბრობდით,
რომ აქ გაჩერება აღარ შეიძლება,
რომ გვჭირდება წასვლა,
თუნდაც ცოტა ხნით.

იმ ღამეს არ მახსოვს რა მოხდა,
მაგრამ მახსოვს,
რომ ძილის წინ
ორივეს გვექონდა რაღაც ხელჩასაჭიდი,
ახალი ოცნება და გვეჯეროდა
რომ ყველა ოცნება
გამღევეს საკუთარ თავთან დაბრუნების შანსს.

ჩვენც სწორედ ეს გვჭირდებოდა,
საკუთარი თავის პოვნა უცხო მხარეში.

2.

უკვე სამნი ვართ.

სადგურში ვდგავართ და ჩანთებმოკიდებულები
მატარებელს ველოდებით.

დაბნეულ, გულუბრყვილო ანგელოზებს ვგავართ.

მატარებელში უამრავი ხალხი ირევა. ყველა ადელვებული
რაღაცას ეძებს, ბოლოს კმაყოფილები სხდებიან და
ელოდებიან... ელოდებიან, სანამ მათი ჩამოსვლის დრო არ
დადგება. ეს ყველაფერი თითქოს ცხოვრების მინიატურულ
მოდელს ასახავს. ჩვენ წინ მოხუცი ზის. წყლით სავსე ბოთლს
დგამს მაგიდაზე. შიგადაშიგ ჩვენკენ იხედება და იღიმის.
ის კეთილი მოხუცია, სევდიანი და ყველაფერს შეგუებული.
საერთოდ, უცნობზე ბევრი რამის გაგება შეიძლება
შემთხვევითი ღიმილით.

მართალია, ვერასდროს გაიგებ სწორია თუ არა ის, რასაც
მიხვდი, მაგრამ ამას არანაირი მნიშვნელობა აქვს, მთავარია,
იმ მომენტში შენ ასე ფიქრობ. ხმამაღლა საუბრობენ საკუთარ
თავებზე. ყარს აქურობა ადამიანის სუნად. ბავშვები
ტირიან, დედები უხერხული ხმით ეჩხუბებიან, ვიღაცები
ხორხოცებენ... საბოლოოდ ყველა იღლება, ნათურები ნელ-
ნელა ქვრება. ჩემს ადგილზე ვწვები, თვალებს ვხუჭავ,
თითქმის მძინავს და უკვე ვეღარ ვხვდები საითკენ მიდის
მატარებელი.

3.

ჩამოვდივართ.

გათენება, იისფერი ჩრდილები.

ზღვა დიდი ხანია არ მინახავს.

იყიდეთ ბუბლიკები!

ბულვერზე ვსეირნობთ გაბრუებულები.

ნარინჯისფერი კაფის ვიტრინებში მელოტი კაცის
პედანტური საუზმე,

ლურჯი ხეების ფონზე.

ჩვენ მას გამტერებულები დიდხანს ვუყურებდით.

პარკში აღმოვაჩინეთ გალიაში დამწყვდეულ ჩიტებს,
რომლებსაც სძინავთ.

ტრასაზე მეზღვაური გვიჩერებს და საზღვრამდე მივყავართ.

მან გვითხრა, რომ აქ წელიწადში ერთხელ ჩამოდის
და ყველაფერი შეცვლილი ხვდება,

რომ ის აქ ჩამოსვლისას მომავალში მოგზაურობს.

ის ვერშემდგარი მეზღვაურია.

ნამდვილი მეზღვაურები ზღვის ფსკერზე თვლემენ.

4.

აქ თითქოს სხვა ჰაერია.

ყველა ყვირის.

მათთვის ჩვენ მხოლოდ ფულის სამი კუპიურა ვართ.

ტაქსით მივდივართ ავტობუსამდე,

ავტობუსით - ორდუმდე.

გზა, უსახური კორპუსები და მათში ჩამწყვდეული

ათასობით შავი თვალი,

რომლებშიც ცა ირეკლება.

მათში ტივტივებს უამრავი ნაცრისფერი ღრუბელი.

5.

დაბნეულობა. მოგზაურობის პირველი ქალაქი.

კეთილი ირანელი, რომელმაც შეგვიფარა.

ღამის ქალაქიდან ამოწვერილი ორი მწვანე ნეონის
მინარეთი.

წითელი ქორწილი, რომელშიც გიჟებივით ვცეკვავთ
და ყველას ვუყვარვართ.

მათ არ იციან ჩვენი ენა, მაგრამ ღიმილით ყველაფერს
ამბობენ.

ღარიბები არიან და ამიტომ

მათი ღიმილი ბევრად მეტს ნიშნავს.

გული უცრუვდებათ,

როცა სავსე ულუფებს ვცლით ნაგვის პარკებში.

შემდეგ იმ ირანელის სახლი,

წითელი ღვინო

და რამდენიმე იმედგაცრუებული სიყვარული.

ასეთი იყო ქალაქი ორდუ.

6.

წვიმს და ტრასაზე მივდივართ.

ეს ამ მოგზაურობს ყველაზე ხშირი კადრია.

პირველი ტრეილერი გვიჩერებს.

ვეყვით, გავრბივართ.

ერთბაშად გვიხარია და გვეშინია,

ტრაილერის მძღოლმა ჩვენი წაყვანა არ გადაიფიქროს.

არაა საჭირო საუბარი,

ყველაფერს მძღოლის შესახებ

მისი მოწყობილი კაბინა გვიყვება.

მუსიკას ვუსმენთ, წვიმაში მოცურავე ქალაქებს ვუყურებთ

და ბედნიერებს გვეძინება.

7.

მძღოლმა გადასახვევთან ჩამოგვსვა და თურქულად აგვიხსნა, საით უნდა წავსულიყავით. ახალგაღვიძებულებმა და გაშტერებულებმა ყველაფერზე თავი დაუქნიეთ.

წავიდა. შიშველ ტრასაზე აღმოვჩნდით შუა ღამისას.

რამდენიმე საათიანი სიარული ხმისამოუღებლად. შორს

ბენზინგასამართი სადგური გამოჩნდა.

ახლა უკვე ხუმრობაც შეიძლება, როცა სადღაც განათებული

იმედი მოჩანს. მაღაზიაში ცოტა ვჭამეთ... გამყიდველს შევეცოდეთ, ჩაი დაგვალევინა და თბილ ოთახში შეგვიყვანა. გარაჟიდან ვიღაც გამოვიდა და გვითხრა, რომ ანკარამდე ჩავიყვანდა, გავყევით. მძღოლმა გზისპირა კაფესთან გააჩერა, სადაც ტრაილერები იკრიბებოდნენ. საშინელი სანახავი იყო უამრავი ჩამწკრივებული ტრაილერი ერთად, ტრასის ურჩხულებს ჰგავდნენ. აუტისტი მრეცხავები ასხამდნენ შლანგებიდან წყალს, ერთმანეთს ყვირილით ელაპარაკებოდნენ და სულელებივით იცინოდნენ. ჩვენს დანახვაზე შლანგები დაყარეს, გამოიქცნენ. გვათვალისწინებდნენ, ფოტოაპარატებს ფრთხილად ეხებოდნენ, როცა ხელს გვართმევდნენ, სიხარულისგან ხტოდნენ. ხედავდნენ, რომ ჩვენც გვსიამოვნებდა მათთან ურთიერთობა. ძალიან საბრალო და გახარებული სახეები ჰქონდათ. ხელს მაგრად გვართმებდნენ და ცდილობდნენ, ამაყები ყოფილიყვნენ. სასადილოში ავედით. მაგიდის ერთ მხარეს ჩვენ დავსხედით, წინ - სამი მძღოლი. ჩვენ გაგონილი გვქონდა, რომ ტრაილერის მძღოლების უმეტესობა ბისექსუალია და ძალიან უყვართ პატარა ბიჭებთან გართობა. ისინი თურქულად ლაპარაკობდნენ, ხორხოცებდნენ და ჩვენზე ანიშნებდნენ ერთმანეთს. შიშისგან ხმას ველარც ერთი ვიღებდით. სამივე ვფიქრობდით, როგორ იხმარდნენ ჩვენს სხეულებს თავიანთი ბინძური ფანტაზიების განსახორციელებლად. მათთან ვიღაც მივიდა და მძღოლს, რომელმაც აქ მოგვიყვანა, ხელში ასდლოარიანები ჩაუთვალა. გაგვიიდეს! გაგვიიდეს ამის დედასშევეცი! თანაც წამოსვლისას ყველა გვეხუმრებოდა, გაგვიდიან და ბორდელში გამუშავებენო... რაღა თურქეთის ბორდელში უნდა მოვკვდე, ბანჯგვლიანი კაცების ყლით ტრაკში გათხრილი! ვფიქრობდი მაშინ... მძღოლი ადგა და

მანქანისკენ გვანიშნა, ჩვენც დაბნეულები გავყევით. იმ კაცს, რომელმაც ცოტა ხნის წინ ასდოლარიანები ჩაუთვალა, რაღაც მანქანის დანადგარი მისცა და კაბინაში ჩაჯდა. სამივემ ამოვისუნთქეთ. მივხვდით, რომ ეს ყველაფერი უბრალო პარანოია იყო... კაბინაში ჩავსხედით. როცა დავიძარით, ჩვენკენ მრეცხავი გამოიქცა, შლანგიდან წყალს ჩვენი კაბინის ფანჯარაზე ასხამდა, შეშლილივით იცინოდა და ხელს გვიქნევდა.

8.

მას შემდეგ საინტერესო თითქმის არაფერი მომხდარა თუ არ ჩავთვლით იმას, რომ რომელიღაც ხიდზე ასვლისას საიდანღაც უამრავი ძალი გამოხტა, დაგვედევნა და თავს ძლივს ვუშველეთ. ხიდის მეორე მხარეს ვცადეთ ასვლა, იქ პოლიციელები დაგვხვდნენ, მანქანაში ჩავგვსვეს და ავტობუსის გაჩერებაზე წაგვიყვანეს (თურქეთში ავტოსტოპით მოგზაურობა კანონით ისჯება).

დიდხნიანი ლოდინები, რამდენიმე მსუბუქი მანქანა, ტრაილერები, ძილი, დაღლილობა და ბოლოს იყო ღამის სტამბული! ავტობუსი მარტივად გადავაგდეთ. რაც უფრო ღრმად შევდიოდით ქალაქში, მით უფრო საინტერესო კადრები იშლებოდა ჩვენ წინ. ტაქსიმი მთავარი ქუჩაა. აქ უამრავი ხალხია, ძველი, წითელი ტრამვაი და არც ერთი მანქანა. თითქოს გვიწოვდა აქაურობა და ნელ-ნელა ითესებოდა ჩვენს სხეულში მისი განათებები, უცნობი პორტრეტები, ცაში აშვერილი მინარეთები, ღამის კატები... ვიწრო, დაკლავნილი ქუჩებით მივბობდით სახლამდე... დაღლილები და ჭუჭყიანები ლოგინებზე დავეყარეთ, ცოტა ხანში მოვწესრიგდით და გარეთ გავედით:

9.

ჩიტებს, რომლებიც ქალაქის თავზე დაფრინავენ,
ყველაზე მეტი აქვთ მოსაყოლი ამ ადგილის შესახებ.
მათ გადაგვიფრინეს მინარეთის გუმბათებიდან.

უცნაური ხმები

და მეჩეთის კედლებში ექო დატოვეს.

10.

ქარებში დათესილი ძაღლების ყეფა აქანავებს
კორპუსებს შორის გაკიდებულ ლამპებს.

წითელ ქვაფენილზე ჩადის და
იკარგება კაცის სილუეტი.
შეიძლება დაივიწყო ყველაფერი,
მაგრამ ყველაფერი მაინც
ისევ ისე იქნება.

კოსმიური არქიტექტურა.

რისთვის დახარჯეს ამდენი ქვა?!

მარმარილოს ანგელოზები.

ისინი ამ სახლებს არიან მიმხმარი

და ასე, დღედაღამ ფრენას სწავლობენ.

თვითმფრინავი გრძელ,
მთვარისფერ ზოლს ტოვებს.

ის სანაპიროზე ვნახეთ.
გრძელი წვერი და პომპონიანი ქუდი ეხურა.
მან ერთხელ თქვა,
რომ რეალობა არის ხიდი,
გადებული სიზმრებსა და არაფერს შორის.

ის ადრე ვარსკვლავებით სავსე ცას ჭამდა.
მეტეორების ცისფერ კუდებს,
ახლა კი ხიდის ქვეშ სძინავს
და გამომხმარი ხახით ყლაპავს დამშეულ სიზმრებს.

11.

ოქროს გალავნის ქვეშ დადგმული
კოკა-კოლის მაცივარი.

ქალს ჯინსი აცვია,
ჩადრიდან მინერალურ წყალს ისხამს პირში.

აქ ყველაფერი შენ გეკუთვნის,
რადგან არაფერი არავისი არაა.

12.

მტრედს კოცნის და პირჯვარს იწერს.
ყველგან ერთი და იგივე ხდება.
წებოს სუნთქავენ კიბეზე ჩამომსხდრები -
ბედნიერება ნახევარი პურის ფასად,
მფრინავი ჟირაფი შუშის სახლების ფონზე.

მაწანწალა იქექება ნაგავში,
პურს პოულობს და მის ფეხებთან აკნავლებულ კატებს
უყრის.
ლამპიონის ანარეკლებზე იყრება ეს ნამცეცები.
ამ პატარა სახლში
ჯერ კიდევ ინახავენ ქორწილის ფოტოებს,
რომლებზეც ყველა მხიარული და სევდიანია.
ჯამბაზებს გვანან.

იგივე ქუჩაზე გოგო ბიჭს უღიმის,
მაგრამ მათს ქალაქში არც ერთი ხიდი არაა.

მოაგორებენ ხეების ჩრდილებს

მთვარის სხივები,
ცა სარკის ტბას ჰგავს.

მტრედი ხელში უჭირავს
და პირიდან უნაწილებს ყველის ნაჭერს.
მას აქვს იმდენი, რომ სხვასაც მისცეს,
მას აქვს იმდენი, რომ უყვარდეს ჩიტები
და ეს საკმარისია.

13.

მშვიდია აქაური წვიმა.
მაწანწალა ზღვის ფონზე.
ბუნკერში იქექება და ყველა სახლს ეძებს.

ქოლგის ჭერა უფრო სასაცილოს
და სერიოზულს ხდის ადამიანებს.

ასფალტსდაჩერებულები ასკდებიან ერთმანეთს,
ძვრებიან ერთმანეთის სხეულებში,
თავდაუზოგავად ცდილობენ სარკისფერ ასფალტზე
გზის გაკვლევას.

ასფალტსდამტერებული სერიოზული ადამიანები.

ყოველთვის სადღაც ეჩქარებათ.

სად, ეს მათ არ იციან...

14.

კოსმოსის ნისლში იკარგება ნავის სილუეტი.

ამ ხიდის ქვეშ ჩანს მისი კვალის

ძლივსშესამჩნევი რხევა.

ცის ნატეხებში დელფინები ყვინთავენ.

მეთევზეებისთვის ეს ყველაფერი არაფერს ნიშნავს,

ისინი უკვე ცეცხლს ანთებენ.

არ სცივათ,

უბრალოდ ცეცხლს უფრო ახლოს მიჰყავს

ისინი ერთმანეთთან.

მზე ჩადის ჩიტების უეცარ გადაფრენასთან ერთად...

ეს ერთი გულუბრყვილო მოგზაურობის დღიურია.

15.

თეთრი ქუჩა.

ცეკვას იწყებს,

აქ იციან რიტმის ფასი, მისი ენერჯია...

ბიჭი ურიკას მოაგორებს.

სიგარეტს ვეწევი და აღმართზე ავდივარ.

თითქოს ამ სიგარეტის ბოლი უერთდება

აღმართის ყველა ნაწილას.

მოხუცები ქარვის ჩაის სვამენ ღია კაფეებში.

რავი შანკარის მუსიკას ჰგავს აქაური ორნამენტები.

ქუჩის კუთხეში დაგდებული

მაზუთიანი რკინის დისკო,

აქაურობის შარავანდედი.

ბაზარში ყველა რაღაცას გევედრება.

აქ ტალახიანი კედლებიც ჭრელია.

16.

როგორი იქნებოდა ეს ქალაქი

წვიმის და მეჩეთების გარეშე?!

ტალახისფერი ბავშვები დარბიან ქუჩებში.

ისინი ამ მტვერში დაიბადნენ

და არ იციან რა არის ამ ზღვის გადაღმა,

ან თუა რამე.

მახსენდება მათგან ერთ-ერთი,
დაახლოებით ათი წლის ბიჭი,
რომელმაც ბალახი და ექსტაზი მოგვყიდა.
ის შუამავალი იყო ჩვენსა და ამ ქალაქს შორის.

თითქოს მან გვასწავლა,
როგორ უნდა მიგველო სიამოვნება
სტამბულის ყველაზე უსახური ქუჩებისგან,
გვასწავლა ამ ქალაქის ლოცვა.

როცა ყველა იჩოქებდა უზარმაზარი ქალის და
ამ გუმბათებში ჩასახული ღმერთის წინაშე,
ფეხზე დარჩა მხოლოდ ერთი ბავშვი წითელ ჯემპრში
და მლოცველებისგან ზურგშექცევით
დაბნეული იყურებოდა.
ის ამ ტაძარში ერთადერთი ნამდვილი მლოცველი იყო.

17.

წამოვედით. დიდი ხანი დაგვჭირდა ქალაქიდან
გამოსასვლელად. გაგვიწვიმდა. გზა რამდენჯერმე შეგვეშალა
და ტალახიანი გორაკების გადაჭრა მოგვიხდა. საბოლოოდ
გავაღწიეთ. რამდენიმე მანქანა გამოვიცვალეთ და დილას
ისევ გაუბედურებულები ბენზინგასამართი სადგურის წინ
ვიწექით. ტრასაზე არავინ ჩანდა...

-ტრაილერი! დავიყვირეთ სამივემ, წამოვხტით. ცერებს ვწევთ. მისგან მხოლოდ ჰაერის დიდი ნაკადი რჩება. რამდენიმე წამი თვალმოჭუტულები ვდგავართ. მერე იწყება მანქანების ნაკადი. ვცდილობთ, მძღოლებს პირდაპირ თვლებში ვუყუროთ. უმეტესად ისინი ვერ ძლებენ და ცდილობენ, მზერა აგვარიდონ. ხანდახან გვაგინებენ, უარეს შემთხვევაში კი ჩვენკენ მკვეთრად უხვევენ, შესაშინებლად. საშინელებაა ამ დროს, მათი გაცოფებული სახეების დანახვა, საშინლად აგრესულად და დაცულად გრძნობენ თავს. ისინი კი ვისაც მართლა არ აქვს ადგილი, დამნაშავე სახეებით გვიყურებენ და მხრებს იჩეჩავენ.

საიდანდაც შავებში ჩაცმული ორი ბიჭი ჩნდება. თურქულად გვიწყებენ ლაპარაკს...სიგარეტს ვთხოვ.

- მარიანა, მარიანა! მეუბნებიან და ხელში გატენილ სიგარეტს მთხრიან. სამივე ვეწევით. უცებ მარშუტკა გვიჩერებს. მაღლობას ვუხდით, ჩანთებს ვიღებთ და მივრბივართ. მარშუტკას უკან სკამები არ აქვს. ზუკას და ანდროს ერთმანეთზე მიწყობილებს ეძინებათ.

ქარის ხმა ერევა მოხუცების თურქულ საუბარს.

მანქანა მზითაა სავსე.

ჩვენ ყვითელ ტყეში მივფრინავთ.

ფანჯარაში ხეების ლაბირინთი,

მასში გაჩხერილი ნარინჯისფერი ცა

და ჩალის მინდორი ჩანს.

თითქოს ყველაფერი ერთია,

ყველაფერი ერთნაირად ლამაზი და მარტივია.

18.

რა მშვენიერი გრძნობაა, როცა მიდიხარ
და ქალაქი შენს სვლასთან ერთად იღვიძებს.
ხედავ, როგორ იღება ვიტრინები,
როგორ ინთება ალაგ-ალაგ შუქები,
როგორ ამზადებენ ქალები საუზმეს ცივი ხელეებით...
ყოველი ახალი ბგერა სიჩუმის ნაწილი ხდება
და უცებ იძვრება ამ სახლების კედლებში მოლის კივილი...
მთელ ქალაქში მიცოცავს ის და
ყველა საგანს სათითაოდ აღვიძებს.

ეს ყველაფერი კოსმოსისფერი ცის ფონზე.

19.

ფეხები დაჭიმული მყესებით და წყლულებით გვაქვს სავსე.
ჩაბნელებულ ტრასაზე მივდივართ. თითქმის ორი დღეა
არაფერი გვიჭამია.

ავტობუსი გვიჩერებს. ვფიქრობთ, აზრი არ აქვს, უფულოდ
მაინც არ წაგვიყვანენ. მძლოლი ხვდება, რაშიცაა საქმე,
თანაგრძნობით სავსე თვალებით გვილიმის და გვანიშნებს,
სადმე დავსხდეთ. მკვდრებით გვეძინება.

დილას გამცილებელი მალვიძებს, ჩამოვდივარ, ჩანთებს ძირს
მიყრის, საზღვარზე ვარ. ანდრო და ზუკა არ ჩანან. ალბათ
რომელიღაც გაჩერებაზე მოსაწევად ჩავიდნენ და ავტობუსმა
გამოასწროთ.

150

მესმის ცალკეული ფრაზები ქართულად. თითქმის აღარც მახსოვდა ამ ენაზე ჩვენ სამის გარდა თუ კიდევ ვინმე ლაპარაკობდა.

-ეს ჩვენი ადგილია, ძმაო, სხვაგან გადადი.

-შენ აქ კაი საქმისთვის არ იდგები.

-ჩამოვა და ჩამოიტანს, სად წავა... თუარადა ნაცნობები მყავს იქ და ისინი მიხედავენ...

მოკლედ, აქ რაღაც მაფიაა, რომლის არსს ვერაფრით მივხვდი და დიდად არც მაინტერესებდა. ქართველები ფულის საშოვნელად ყოველთვის ყველაზე მარტივ ხერხებს ვეძებთ და ამიტომაც არაფერი გვეშველება... ბევრი შეუვსებელი ადგილი რჩება. ეს ადგილი იმ ტიპებითაა სავსე, 25 წლისებს კიდევ დედები რომ არჩენენ, ყოველთვის რაღაც არარსებულ საქმეებს ჩალიჩობენ, ბოლოს რაღაც უაზრობაში გაყოფენ ცხვირს და თუ მდიდარი ბიძა ჰყავთ, კიდევ ხო, თუ არა და დაბნეულები სახლებს დებენ კრედიტში, ან ციხეში ამთავრებენ ცხოვრებას, მომავალი მთავრობის, ან ამინისტის მოლოდინში... მაგრამ ყოველთვის შეუძლიათ დაარიგონ უბნის ბავშვები:

-ცხოვრება ნაბოზვარი რამეა... ომია, ომი!

მერე ერთ-ორ შელამაზებულ ისტორიასაც მოუყვებიან და ამ ბავშვებისთვის ავტორიტეტები ხდებიან. ხოდა ეს ბავშვებიც, ამ კაცებით აღტკინებულები, ცდილობენ მათ დაემსგავსონ, რათა რამდენიმე წელში მივიდნენ მომავალ უბნის ბავშვებთან და იგივე უთხრან... ეს ძალიან მარტივი საქმეა, რომელზეც ჩვენი ქვეყანა, ალბათ, კიდევ მრავალი წელი იდგება...

ამასობაში ანდრო და ზუკა მოვარდნენ. ჯერ მოსულები

არ იყვნენ, ორივე ერთად მიყვებოდა, როგორ გაასწროთ ავტობუსმა... საზღვარზე გადავედით.

ზღვაზე ჩავედით, დავისვენეთ, ცოტა ხანს ვისაუბრეთ. დარწმუნებულები ვიყავით, რამდენიმე საათში სახლში ვიქნებოდით.

20.

უკანასკნელი ხუთი ლარით ლუდები ვიყიდეთ და გზას გავუყევით.

აქ რომ ჩამოვედით, დაახლოებით ის გრძნობა დამეუფლა, შვილზე გაბრაზებული, მთვრალი მამა რომ წამოიძახებს:

-მაინც როგორ მიყვარს ეგ დედამოტყნული ეგა, ა?!

ბათუმის გასასვლელში ვიდექით, ვინმეს რომ გავყოლოდით. მოსაღამოვდა. მარშუტკების გაჩერებასთან მივედით და მძლოლებს ვთხოვეთ გავყოლებინეთ. შევპირდით, რომ ფულს შემდეგ დღეს მივუტანდით. პასპორტებსაც დავუტოვებდით. რატომღაც დაგვცინეს და გამოგვიშვეს. მერე ვიღაც კაცს გავყევით რკინიგზის სადგურამდე. სკამზე დატოვებული შამპანიური დავლიეთ, შემდეგ, ცოტა ხანს გვეძინა. მატარებელი მოვიდა. ყველა გამცილებელს ვთხოვეთ, ავეშვით... ვპირდებოდით, რომ მოსაწვევი ოთახიდან ფეხს არ გამოვადგამდით...

-ჩემი პრობლემა არაა ის, რომ თქვენ ფული არგაქვთ. იყო ყველას პასუხი. უფროსმაც იგივე გვითხრა. ისევ მანქანა თუ გაგვიყვანდა. ფეხით გავუყევით. გაგვიჩერა. ცოტა ხანს ვიარეთ, მერე გზაჯვარედინზე ჩამოგვსვა. ირგვლივ სიბნელის მეტი არაფერი ჩანდა. რამდენიმე ცარიელმა მანქანამ ჩაგვიარა. გვეშინოდა. ბოლოს ერთმა ტაქსისტმა

ქუთაისამდე ჩაგვიყვანა. იქ ვიღაც ტიპები აგვეკინენ,
მანქანით წრეებს გვირტყამდნენ და გვიყვიროდნენ:

-აეეეე!!! ამერიკააყლებოლო! ქუთაისს რომ გავცდით, ისევ
ჩაბნელებული გზა დაიწყო. სიარულის თავი აღარ გვქონდა
და ძირს დავეყარეთ. აღარავის იმედი აღარ გვქონდა.

საკუთარ ქვეყანაში გაცილებით დაუცველად ვგრძნობდით
თავს, ვიდრე სადღაც, თურქეთში, სადაც ერთი პატარა
ქვეყნის ქრისტიანი შვილები არაფერს წარმოვადგენდით...

დაახლოებით 1800 კმ დავფარეთ ორ დღეში, გზაში თითქმის
ყველაფერი გვქონდა, რაც გვჭირდებოდა, არადა ჯიბეში
მხოლოდ ათი ლირა გვედო... აქ კი 12 საათში 100 კმ ძლივს
გამოვიარეთ. ეს ძალიან ბევრ რამეზე მეტყველებს... “მე
კარგად ვარ და დანარჩენის დედას არ შევეცი” ან “ მთავარია
ზავში იყოს ჯანმრთელის” პრინციპი, მაგრამ ამავდროულად
გატანა, მეობა და კაცობა ყოველთვის გვახსოვს...

დარწმუნებული ვარ, ამის მნიშვნელობა არავის ესმის, მაგრამ
თითქოს ქართველ კაცებს შორის მდუმარე შეთანხმებაა
დადებული, რომ ეს სამი რაღაც ყველა მათგანს აქვს... მაშ,
ქართველები მთელი ცხოვრება ვიბრძოდით! ბოლოს და
ბოლოს ვახტანგ გორგასლის სისხლი გვიჩქებს ყვერებში!

დამეში ისევ ტრაილერმა გამოანათა. გაგვიჩერა, ავედით.
ისევ თურქი! ვგიჟდები ამ ხალხზე, გაუმარჯოს ათათურქს!
შრომისმოყვარე, ევროპულ თურქეთს გაუმარჯოს!

რამდენიმე საათში თბილისში ვიყავით. თენდებოდა.
ყველაფერი ნისლით იყო სავსე და ბუნდოვანი მზე
ლივლივებდა ამ ნისლის მიღმა.

ისევ თბილისი... ისევ ეს მძღნერი,
რომელიც გაუთავებლად გვექაჩება

და გვითრევს საკუთარ მუცელში.

ყველას უნდა ამ უნიჭო, ვერშემდგარი მეგაპოლისიდან
გაქცევა.

ეს ქალაქი იმდენად ხშირად იცვლის იერს,
ძალიან რთულია შეიყვარო.

მე მაინც ვფიქრობ, რომ მიყვარს აქაურობა,
აღბათ, უფრო მიჯაჭვულობა ქმნის ამ სიყვარულს...

ეს ის ცაა, რომელშიც ჩვენ დავიბადეთ,
ჩვენ, რკინის ღვთისმშობლის მუცელს მიმხმარი არსებები,
რომლებიც გაუთავებლად სოროებს ვეძებთ
თვითგადარჩენისთვის.

უცებ გამახსენდა ულამაზესი თურქი გოგო,
რომლემაც იგივე მითხრა თავისი ქვეყნის შესახებ,
რასაც მე საქართველოზე ვფიქრობ...
რომ ეს უსაზიზღრესი ქვეყანაა
რომ ყველაფერს იზადა აქედან გასაქცევად
და რომ ყველაფრის მიუხედავად მაინც უყვარს აქაურობა...
აღბათ მას აქ რომ ემოგზაურა,
ისიც გააკეთებდა ჩანაწერებს იმის შესახებ,
რომ საქართველო შესანიშნავია!

სიზმრების ქვეყანაა!
და თურქეთში დაბრუნებული
იგივეს იტყოდა იქაურობაზე,
რაც მე ვთქვი აქ დაბრუნებისას.

ის ვერ დაინახავდა აქაურ პოლიტიკურ
თუ ეკონომიკურ უსასრულო კრიზისებს,
რომლებიც ყველა ჩვენგანის სხეულშია,
ვერ დაინახავდა იმ შიმშილს, შიშს, უსუსურებას,
რაც ცხოვრობს ამ ქვეყანაში არსებულ ყველა საგანში...
ვერ ნახავდა იმ რელიგიურ სიყალბეს,
რის გამოც შიმშილობენ და ღიმილშემხმარები
იხოცებიან, არაფრის მოლოდინში...
ვერც მე დავინახე ეს ყველაფერი მის ქვეყანაში.

საბოლოოდ ხომ ყოველთვის ყველაფერი იგივე რჩება და
ფორმების მეტი არაფერი იცვლება...

უბრალოდ ჩვენ ყველას თანაბრად გვჭირდება გაქცევა იქ,
სადაც უფრო ხშირად გავიღიმებთ.

არაა ძვირი ბედნიერება.

21.

მატილდა დიდ ქალაქში ცხოვრობს. მარტო, ერთოთახიან ბინაში. ქალაქგარეთ პატარა ქოხი აქვს და თავისუფალ დროს იქ ხშირად ატარებს. სახეს ჩაის და სიგარეტის ბოლში ახვევს და მის წინ გადაშლილ მინდორს უყურებს. ერთხელ იქ მისულს მინდორზე უზარმაზარი ქარის წისქვილიები დახვდა აშენებული. მდორედ, ყრუ ხმაურით ტრიალებდნენ პროპელერები.

იმის მერე იქ აღარ ჩასულა.

ქალაქში დიდხანს ცხოვრობდა... მაგრამ ერთხელ მას გაახსენდა, რომ პატარა აეროდრომში მამამისის დანატოვარი უმოტორო თვითმფრინავი ჰყავდა.

პროლოგი

მადლობა უცნობ მომღერალს,
რომელმაც ანკარასკენ მიმავალები ჩაგვისვა
და მთელი გზა თავის სიმღერებს უსტვენდა.
ჩვენ გვეძინა, ის კი გაუთავებლად უსტვენდა
არარსებულ მელოდიებს,
ხანდახან გადმოგვხედავდა,
რათა თავის სიკეთეში კიდევ ერთხელ დარწმუნებულიყო.
მისი სიკეთე - ეს ჩვენ ვიყავით.

მადლობა მთვარისსახიან,

ქალაქის ყველაზე საშიში უბნის კაფეში
მარტო მჯდარ მოხუცს,
რომელმაც ჩაი დაგვალევიანა,
ჰაშიშის მთელი ფირფიტა გვაჩუქა და
სახლში გამოგვიშვა,
სადაც ათასი სიზმარი
და მხოლოდ ერთი ღამე გველოდებოდა.

მადლობა ბაზარში ნანახ
დამბლადაცემულ ბიჭს.
ის ლიმნებს ყიდდა
და ყველასთვის გაურკვეველ სიტყვებს ღრიალებდა.
ვიდეოს ვუღებდი, ვერ ხვდებოდა,
მხოლოდ ერთხელ შემომხედა
თვალებით, რომლებშიც
მის დახლზე დაწყობილი ლიმნები
და ამ ქალაქის მთელი სევდა ირეკლებოდა.

მადლობა ტრაილერის მძღოლს,
რომელმაც ორი დღის მშვივრებს
ყველაზე გემრიელი წითელი სუპი გვაჭამა.
ის გეი იყო და თავის წითლად განათებულ,
აბრეშუმის ფარდით გაწყობილ კაბინაში

მთელი გზა მზამდა.

მადლობა აქაურ ბაზრებს

და მათში მცხოვრებ ყველა გამყიდველს.

ამ ბაზრებში, როგორც უცნაურ სიზმრებში,

ყველაფერი მეორდება

და არაფერი ახალი ხდება,

მაგრამ ხდება ბევრად მეტი,

ვიდრე ერთიანად აღებულ ნებისმიერ მეგაპოლისში.

მადლობა მაღაზიის გამყიდველს.

ჩასვლის პირველ დღეს, როცა საშინლად დაღლილმა

მასთან კვერცხები ვიყიდე,

50 ლირა მივეცი, ხურდის გამორთმევა დამავიწყდა.

სამი ქუჩა მდია,

ხელებში ფული მომაჩეჩა

(მე კი იმდენად უნამუსო ვარ,

ვერც მივხვდი, რა ფული იყო

და გახარებულმა მაშინვე გამოვტაცე).

ამ შემთხვევის შემდეგ

ამ ქვეყანაში აღარაფრის შემშინებია.

მადლობა ქალაქ ანკარას.

ის მხოლოდ შორიდან ვნახეთ,

გამთენიისას, როცა ნისლში ცურავდა.
შუმის შენობები ზღვაში.
ეს იყო მისტიკური მეგაპოლისი,
რომელსაც თავზე ედგა თეთრი მთვარე,
გაჩხერილი ჩვენ წინ მდგარ
ნაცრისფერ ხეებში.

და მადლობა ყველა მოგზაურს,
რომლებმაც მიგვასწავლეს ამ ყველაფრამდე
და უსიტყვოდ გვითხრეს,
რომ მოგზაურობა არაა გადაადგილება
პუნქტიდან პუნქტამდე,
არამეს ესაა სვლა
საკუთარი გონების
და ჰორიზონტების ზოლების მიღმა.

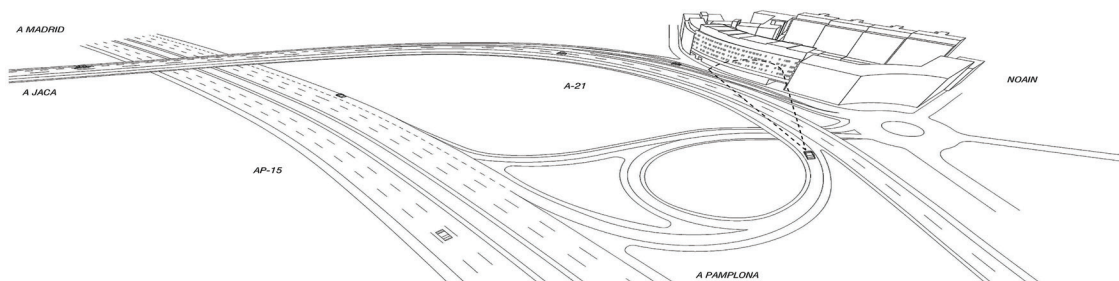

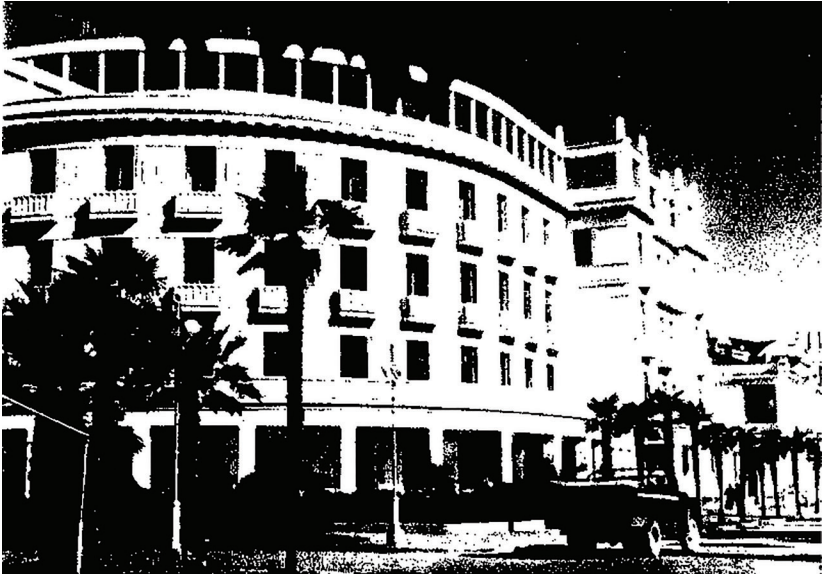

ლადო ფოჩხუა დროის კალია

>> 1.

დროის კალია დახტის. ჰოპ. ჰოპ. ნახევარი ზაფხული გავიდა. უკვე მეჩვენება, რომ სიცივე მომენატრა. ილუზიაა. ზამთარი. ვფიცავ, აღარ გავიხსენებ ამ უმსგავსობას, წუმპეს, ქუჭყეს, ძვალ-რბილში გამჯდარ სიცივეს. ამოცანა: „დროის კალია კოორდინატულ წრფეზე დახტის, ნებისმიერი მიმართულებით, ნახტომი - ერთჯერადი მონაკვეთი. რამდენი სხვადასხვა წერტილი არსებობს კოორდინატულ წრფეზე, რომელშიც კალია ზუსტად 11 ნახტომის შემდეგ შეიძლება აღმოჩნდეს?“ რამდენი სხვადასხვა წერტილი არსებობს? წარმოდგენა არა მაქვს. და, სიმართლე გითხრათ, 160

არც მაინტერესებს.

მათემატიკის მასწავლებელმა, სან სანიჩმა, სუტენიორის ულვაშების მქონე იმპოზანტურმა სოხუმელმა ფუქსავატმა, ერთხელ სახე გამიტეხა. ხელი მოიქნია, მე ცუდად ავიცდინე და კედელს მივასკდი. ნაკერები საეჭვოდ მოხდენილმა ქირურგმა დამადო. ტანზე მომდგარი ჯინსები, ტანზე მომდგარი პერანგი, ფართო ქამარი, კულულები და ბიცეფსები - მაშინაც ვიცოდი, რომ მამაკაცი ასეთი მოხდენილი არ უნდა იყოს. საღამოს ნოვოკაინის მოქმედება დამთავრდა და ჯერ ღიტინი და მერე ყრუ ტკივილი ვიგრძენი. მერე ჩემი ბინის კარზე ხმამალალი კაკუნი გაისმა. ულვაშა, ჩლუნგი და ავი სოხუმელი ძაღლები ბინაში ისე შემოცვივდნენ, სალამიც არ უთქვამთ.

მაშინათვე გავიფიქრე: „გუდაუთელები“.

როგორც გაირკვა, ჩემი სახის და კედლის ტრაგიკული შეხვედრის ამბავი, ქირურგის წყალობით, მენტურის ყურამდე მივიდა. კითხვები მარტივი იყო: „სახე მასწავლებელმა გაგიტეხა? დაგარტყა? ნაკერები დაგადეს? უჩივლებთ? ფულს გავაკეთებთ. აქტს შევადგენთ.“ ძაღლები მათი უტიფრობისგან გაოგნებულ დედაჩემს ესისინებოდნენ.

- არა... - თქვა დედამ.

- არავითარ შემთხვევაში... - მივუგე მე.

სან სანიჩი მიყვარდა. იმ საზიზღარ სკოლაში ის ერთადერთი ადამიანი იყო, ვინც დასავლურ მუსიკაში ერკვეოდა. კეთილი იყო, ზარმაცი, და, სავარაუდოდ, ცინიკური. მაგრამ მუსიკას მოსწავლეებსაც უზიარებდა. როცა სოხუმში ჩაბუდებული გუდაუთელი ძაღლები მასწავლებლის ჩაშვებას მაძალებდნენ, ჩემს ფირსაკრავთან

სან სანიჩის ნათხოვარი დისკი იდო. „ოლმან ბრაზერს ბენდ“. გარეკანის გაშლაზე - ნამდვილი, გრძელთმიანი ჰიპების კომუნა. დისკს „დები და ძმები“ ერქვა. სან სანიჩი როგორ უნდა ჩამეშვა? ვერანაირად.

სინამდვილეში, ჩვენი აწმყოდან ჩემს წარსულში მხოლოდ არანაირი კალია არ არსებობს. წარმოსახვის ნაყოფია. წამიერი სისუტის ნაყოფი. არსებობს დახუთული ღამეები, მათში კი, როცა არ გეძინება, გარდასულ დღეთა გაცოცხლებული ფანტომები სახლობენ. ვწევარ, ჭერს მივჩერებივარ. ჭერზე ჩავლილი მანქანების ფარების შუქი ხეტილობს. ღამის სამ საათზე საით გაგიწევიათ? სად მიიჩქართ? რა მუსიკა ისმის თქვენს მანქანებში? ვიცი, რომ მათ, ვისათან ერთადაც ვსწავლობდი და ვინც მასწავლიდა, ალბათ, აღარ ვნახავ. მაგრამ ჩემს მოგონებებში ჩემი სკოლა ხშირად წამოყოფს ხოლმე თავს. ერთი ოცდაათი წელიც და ჩვენ ყველანი დავიწყებას მივეცემით, გავქრებით. რა დარჩება? არაფერი. დარჩება სურათები. გოგოების თეთრი წინსაფრები. ბიჭების ლურჯი ფორმა. ყოველ კაბინეტში - ლენინი. ძალადობა. მექრთამე მასწავლებლები. სკოლის ცალთვალა დირექტორი. წყვილიადაი. მოწყენილობა. მაგრამ ახლა, ამალამ, მოლეკულას ვიხსენებ, ქიმიის მასწავლებელს.

მისი გახსენებისას მორალურ დილემას ვაწყდები. მოლეკულა აფხაზებმა მოკლეს. იმის მერე, რაც ქალაქი სეპარატისტების ხელში აღმოჩნდა. გამარცხეს და მოკლეს. ამბობენ, მისი გვამი დიდხანს ცურავდაო ზღვის წყალში. გაბერილი. სევდიანი. სავარაუდოდ, წყალში მოტივტივე გვამი ლეგენდაა. მოლეკულა იყო ადამიანი, რომელმაც ბავშვობაში ბევრჯერ გამამწარა. მიხაროდეს მისი უაზრო სიკვდილი? დავიტყო? არ ვიცი. შეიყვარე მტერი შენი. როგორ, ღმერთო? როგორ? მახსენდება ქიმიის გაკვეთილები,

რომელთაგანაც მეხსიერებაში ზიზღის გარდა არაფერი დარჩა.

>> 2.

ადამიანის სული ბნელი, შეუცნობელი რამეა. სიმწარით, წყენით, არარეალიზებული შესაძლებლობებით და დანაკარგებით სავსე ჭურჭელი. მართალია, ხანდახან ძლევამოსილების და ძალის შეგრძნებაც მოდის. და მაშინ სული მღერის. სხეულში სიხარული იღვრება. სამყარო მშვენიერი გგონია. ტანჯვა - გადამეტებული. სიცოცხლე - მარადიული. ასეთ წამებში ვფიქრობ ხოლმე, რომ კიდევ შევძლებ საკუთარი თავის გაკვირვებას, კიდევ შევეხები მიუწვდომელს, კიდევ გავიგებ იმას, რასაც ვერავინ ჩაწვდება. ეს სწრაფად გადის. დაპირებული ბედნიერების ნაცვლად პირში ლითონის გემო რჩება. ლითონები. მენდელეევის ტაბულა. წყეული ქიმიკა. კვირაში ორჯერ. დღიურში - შავი ხვრელი. გოგირდმჟამით ამომწვარი მემბრანა სიყმაწვილესა და დანარჩენ ცხოვრებას შორის.

მახსოვს, ბოლო სასწავლო წელს სწავლა, სცენაზე მდგომი მსახიობების დარად, თანაკლასელების მიერ გათამამებული ერთი და იგივე სცენების კომბინაციად იქცა. აი, გოგოები სასტიკად დასცინიან აბუჩად აგდებულ ნატაშა სტასიუკს. თვალები უელავთ. სტასიუკი მდუმარედ, სტოიკურად იტანს დაცინვას. აი, ბიჭები დარბაზში კალათბურთის თამაშს აპირებენ. აი, მარშანიამ ოთხიანი მიიღო. აი, პირველმა სამიანი მიიღო. აი, ფატიმა დავითაშვილმა აწია ხელი მორიგი ხუთიანის მისაღებად. მოწყენილობაა. რა ხანია, ყველა ურთიერთობა გარკვეულია. ფრონტის ხაზის გაყოლებაზე სანგრები გათხრილია. მტერს

ყველა სახეზე იცნობს. მეგობრები მეგობრებად რჩებოდნენ, მტრები - მტრებად. ამ მდგომარეობას მასწავლებლებიც შეეგუენ. ფინიტა ლა კომედია. მალე ბოლო ზარია. გამოსაშვები. მერე კი საშინელი, ბნელი, დაღრენილი ხახით სკოლის კართან ცხოვრება გველოდა.

- მომავალი თქვენზეა დამოკიდებული, - იტყუებოდა სამხედრო ხელმძღვანელი.

- ყველაფერი თქვენს ხელთაა, - ამტკიცებდა სკოლის ცალთვალა დირექტორი.

- მთავარია, არ იღელვოთ, - ამბობდა სან სანიჩი.

>> 3.

თვალეbs ვხუჭავ და ბადიკ მატანგინის ქერა ქოჩორს ვხედავ.

- მატანგინ, ისევ არ შეიკრიჭე?

- მატანგინ, მორჩი მასხარაობას...

- მატანგინ...

ვადიკ მატანგინი იყო მშვიდი და ნიჭიერი ბიჭი, რომელსაც კატასტროფულად არ უმართლებდა. მატანგინს ჩემზე მეტადაც კი არ უმართლებდა. სოხუმის რანგების ტაბულაში უმამოდ, მაგრამ ქართველად გაზრდა მაინც ჯობდა რუსი მშობლების ყოლას. მე და ვადიკი განტყეების ვაცები ვიყავით. ორივე ქიმიის ორიანებში ვიხრჩობოდით. მოლეკულამ, ქალაქში ცნობილმა მექრთამემ, საჩუქრების და ფრანგული სუნამოს მოყვარულმა, ჩვენი ოჯახებისგან რომ ვერაფერი მიიღო, წმინდა ომის გამოგვიცხადა. ყოვლად წყალწაღებული მასწავლებელი იყო. დაფას მიკრული

მისი მსუქანი სხეული მთელი გაკვეთილის განმავლობაში უძრავად რჩებოდა, მოლექულა თავგადაგდებული და თვალებატრიალებული ბუტბუტებდა დაზოთხულ ტექსტს, რომელშიც - დარწმუნებულზე მეტი ვარ - თავადაც ძალიან ცუდად ერკვეოდა. ამოცანა: „სქემა ქიმიური პროცესისა, რომელიც თანამედროვე საწარმოო ხერხით ჭიანჭველამყავას მიღებისას მიმდინარეობს...“

მე, ჩურჩულით:

- ვადიკ, ამოხსნა იცი?

- არა... შენ?

მე, ჩურჩულით:

- გაგიჟდი?

ამოცანა: „როგორ უნდა მივიღოთ ანილინი ამოსავალი ნივთიერებების სახით მხოლოდ არაორგანული ნაერთების გამოყენებისას? მიუთითეთ პირობები, რომლებშიც სინთეზის შემოთავაზებული რეაქციები მიმდინარეობს...“

- დავიღუპეთ...

ვადიკის გვერდით ვზივარ. ბოლო რიგი ხელმოცარულებისაა. ეს დასკვნითი საკონტროლო წერაა. მთელ კლასს ვხედავ. ყველა დამაბული მუშაობს. რვეულში რაღაცას იწერენ. გამწარებით იფხანენ კეფას. პლასტმასის კალმისტრებს და ხის ფანქრებს ღეჭავენ. ოხრავენ. თვალს აპარებენ. შპარგალკებს ფურცლავენ. ყველას უკეთესობის იმედი აქვს. ყველას, ჩემი და ვადიკის გარდა.

ჩვენი საქმე წასულია. სემესტრში ორები გამოგვყვება. საშემოდგომო. სკოლას ვერ დავამთავრებთ. დედაჩემი დარდისგან მოკვდება. ბერძნული ტრაგედიის ქორო

ჩამესმის, ჩემი ნათესაეების შესრულებით: „მამაშენი.
მამაშენი. ოთხიანი არასოდეს მიუღია...“ მამა ფრიადოსანი
იყო. ჭკუის კოლოფი. ექიმი. კომუნისტი.

ვადიკი კარიკატურას ხატავს. ვადიკი ნიჭიერია.
ფურცელზე სიკვდილის დასჯის სცენაა გამოხატული. ჩვენ
გვსჯიან. მკვდრები ვართ.

- ვგავართ... - ვეუბნები.

კისერზე ყულფი გვაქვს ჩამოცმული. სახრჩობელები მთელ
ფულრცელს იკავებს. სახრჩობელების ქვეშ მოლეკულა დგას.
ესესის ფორმა აცვია. ქუდის კოკარდას სვასტიკა უმშვენებს.
ქალაქდზე გამოსახული მოლეკულაც ძალიან ჰგავს ჩვენს
რეალურ მტანჯველს. სახრჩობელების თავზე პლაკატია
გადაჭიმული. მასზე ერთი ფრაზაა: „შეეწირნენ ქიმიას“.
ვფხუკუნებ. ვადიკიც. ავხითხითდით.

რუსლან ჯენიამ კისერი წაიგრძელა:

- რა გაქვთ?

- ბევრის ცოდნა მალე დაგაბერებს, - ვუთხარი მე.

ვადიკმა რუსლანს კარიკატურა ხელქვეშ შეუცურა.
რუსლანს სიცილი აუტყდა. დრო ვიხელთეთ. მოლეკულა
საკუჭნაოში გავიდა. ფურცელი გზას განაგრძობს. ხელიდან
ხელში. ღიმილი. სიცილი. აღტაცებული მზერა. კარგი
გუნების ნაპერწკალი. ვადიკი კმაყოფილია. იმწამს მომეჩვენა,
რომ მსგავსი რამ სადღაც უკვე მოხდა. ვადიკიც. ღიმილიც.
რვეულის დაქმუნული ფურცლის მოგზაურობაც. ხელებიც.
საკლასო ოთახიც, ღია, კომბოსტოს მწვანე ფერად შეღებილი.
დაჩხაპნილი მერხებიც. ფანჯრის მიღმა გაზაფხულიც.
თვალს ვადევნებდი, კარიკატურა როგორ გვცილდებოდა. და
ვიცოდი, რომ ამ ქალაქის მოძრაობა გარდაუვალ დაღუპვას

გვიქადის.

ქიმიის გაკვეთილები პირველ სართულზე ტარდებოდა, კაბინეტში, და ფანჯრიდან ლენინის ქუჩაზე მანქანების ნაკადი მოჩანდა. ვწევარ და კონდიციონერის ზუზუნში, ნიუ იორკის ბნელ ღამეს, ვიხსენებ, მეხსიერებაში აღვიდგენ იმ დღის ყველა მოვლენას. როცა მოლექულა უცებ კლასში დაბრუნდა და ფურცელი მოითხოვა, ფანჯრიდან სამყაროს გავცქეროდი და თვალს ვადევნებდი, ლენინის ქუჩაზე ქალი ტაქსის როგორ აჩერებდა, წითელსახურავიან „ვოლგას“, ეს სახურავები სოხუმური ამბავი იყო. ქალმა ხელი გაიწოდა. მანქანამ დაამუხრუჭა. ქალმა უკანა სავარძელზე ჩაყვინთა. მოლექულამ საჩვენებელი თითით შეაჩერა ფურცლის მოძრაობა. ტაქსი დაძრა და უკან მოლურჯო ბოლი მოიტოვა. მოლექულამ ხელიდან გამოსტაცა ფურცელი ვახტანგ ლაშხიას, რომელმაც არ იცოდა, ხელების მწველი, კომპრომატი ფურცლისთვის რა მოეხერხებინა.

დღეს ვხვდები, რომ სასჯელი უფრო სასტიკიც შეიძლება ყოფილიყო. რომ მოლექულას, ულამაზო, მარტოხელა და, სავარაუდოდ, ნაღვლიან ქალს ამ კარიკატურის „საქმედ“ გაბერვა შეეძლო. კომისიები. დირექტორი. საქალაქო სამმართველო. სამინისტროები. სუკი. მას არაფერი უქნია. გაფითრდა და გაკვეთილის დატოვება გვიბრძანა. იცოდა, ვისი ნახელავიც იყო. პროტესტს აზრი არ ჰქონდა.

- განწირულები ვართ... - ვთქვი, როცა კლასიდან სკოლის დერეფანის ბნელ სიგრილეში ამოვყავი თავი.

- ჰო, - დამეთანხმა ვადიკი.

სკოლის შენობიდან გავედით, ქუჩა გადავივრბინეთ და პარკში, სკამზე მოკალათებულები მდუმარედ შევუდექით

გამვლელების თვალთვალს. ვფიქრობდი, გულნატკენი დედისთვის რა უნდა მეთქვა. „ბოლოს და ბოლოს, ეს კარიკატურა მე არ დამიხატავს... ვადიკის ნამოქმედარია...“

- შემდეგი გაკვეთილი რა გვაქვს? - მკითხა ამხანაგმა.

- ალგებრა. სან სანიჩი... - მივუგე მე.

>> 4.

დილა მოიპარება. ჯერ ჭერზე მოსეირნე ფარების შუქი ქრება. მერე სქელ ფარდებში მზის პატარა სხივი აღწევს, თვალს წვავს. სადღაც, შორს, ხმები გაისმა. კედლისკენ ვტრიალდები. ვცდილობ, დამე გავაგრძელო. შევაჩერო. ერთი წუთიც. ერთი წამიც. მაგრამ ქუჩაში უკვე დილის ოპტიმისტური ფორიაქია. ჩემი ბავშვობის სოხუმი, დამისთევებში გაჩხერილი, ადგილს ნიუ იორკს უთმობს. აქ და ახლა ბრუკლინია, იქ და მაშინ - სოხუმი.

იმ სოხუმს აზალიების, მაგნოლიების, ვარდის, ზღვის და ოფლის სუნი ჰქონდა. სევდიანი კომბინაციაა. გუდაუთელ ძაღლობასაც ოფლის სუნი ასდიოდა. თეთრი პერანგები, მუქ შარვლებში რუდუნებით ჩატანიებული. ბალნიანი ხელები და ულვაშები. სახეების გახსენებას ვცდილობ და ვერ ვახერხებ. ხატებებს ვხედავ. არქექტიპებს. პიროვნებებს - არა. ჩემთან როგორ აღმოჩნდნენ? სან სანიჩის დამანტაჟება როგორ გაბედეს? წარსული ფრაგმენტებისგან მოზაიკურ პანოს ვაწყობ. სტატიკურს. მასზე ასახული მოვლენები უხსოვარ დროს მოხდა. წამი - და ყველაფერი, რაც მაშინ ასე მაშფოთებდა, დროის ოკეანეში დაინთქა.

ტალღებზე მოქანავე ქაღალდის ნავივით ხელიდან ხელში გარდამავალი კარიკატურის თანხლებით

ჩატარებული ქიმიის საბედისწერო გაკვეთილის შემდეგ მათემატიკის გაკვეთილი იყო, და მე საძაგლად ვიქცეოდი. თავზე ხელი ავიღე. „უკვე სულ ერთია...“ - გადავწყვიტე. ვხუმრობდი, ვხმაურობდი, ვაწყვეტინებდი, ვიცინოდი, არად ვაგდებდი, რვეულში ვხატავდი, ყურადღებას არ ვაქცევდი, კლასს ვაქეზებდი, გაკვეთილის ჩატარებას ვუშლიდი. მოკლედ, სან სანიჩისგან ალიყური ნამდვილად დავიმსახურე.

სან სანიჩმა ხელი მოიქნია. მე ერთი „ვაი“ მოვასწარი და ავიცილე. იმწამსვე გახეთქილი წარბიდან თბილმა სისხლმა თეთრ პერანგზე დაიწყო წვეთა. ორთავენი დავიბენით. სისხლი გეგმაში არ გვქონია.

- აჰა, - მასწავლებელმა თავისი ცხვირსახოცი გამომიწოდა, - მოკურცხლე პოლიკლინიკაში...

- ჰო... წიგნებს ჩავალაგებ... - ვუპასუხე მე.

- ჩანთას თავი დაანებე... პოლიკლინიკიდან რომ მოხვალ, ჩანთა მე მექნება. სახლში გაგაცილებ. ახლა გაკვეთილი მაქვს.

თავი დავუქნიე და კლასიდან გავედი.

პოლიკლინიკას ინტიმურად ვიცნობდი, ყოველი კუნჭული მახსოვდა, კიბის ყოველი მოსახვევი. მეორე სართულზე კაბინეტი იყო, რომელშიც ოდესღაც მამაჩემი მუშაობდა. მამის ბარიტონი მახსენდება: „თუ აფხაზი ან მეგრელი დედაბერი შემოდის, მისი მონაყოლიდან ოთხმოც პროცენტს ყურად არ ვიღებ. მტკივანი მუხლები, ზურგი, ნერვები... სისულელეა, იტყუება...“ ქირურგის კაბინეტში შესვლისას მე, ჩვიდმეტი წლისა, ვერ ვიაზრებდი, რომ მამა, უკვე ათი წელია, აღარ იყო. ჩვიდმეტწლისანი დროს თვალს

არ ადევნებენ. სიყმაწვილის უდარდელი მშვენიერება.

>> 5.

მთელი დღე ბიბლიოთეკაში ვმუშაობ. მოსახერხებელ სავარძელში ვზივარ, წინ რამდენიმე წიგნი, სქელტანიანი ტომები მიწყვია. მე-18 საუკუნის დასაწყისის ფლორენციის კარი მაინტერესებს. დაისის ხანის მედიჩები. მათი გატაცებები, მათი პარკები, სასახლეები, მათი მიღებები, ოპერები, კარნავალები, მეჯლისები. ტექსტზე ვმუშაობ, რომელშიც მოვლენები მთელს ევროპაში ვითარდება, კონსტანტინოპოლიდან რომამდე, ფლორენციიდან მალტამდე. ოთხმოც ათას სიტყვიან ტექსტში ძველებური რუკები, ოპერის თეატრები, სასახლეები და გალილიის ტელესკოპიც კი რამდენიმე ქართველი დიდებულის თავგადასავლის ფონია. მათი ცხოვრება, უფრო სწორად, ქართული საელჩოს ეს ხანგრძლივი მოგზაურობა ევროპაში მიღებების ფუფუნებასა და მონასტრების სიმკაცრეში წარიმართება. ამ ტექსტის კიდევანს ვერ ვხედავ. სავარაუდოდ, ბოლომდე ვერასოდეს დავწერ. სამუშაო, დღეში რამდენიმე პარაგრაფი, საბოლოო შედეგზე მნიშვნელოვანი გახდა. მე ვმედიტირებ, მე რომანს არ ვწერ. ცალი თვალით პატარა მაგიდასთან მჯდომ ბიბლიოთეკარს ვხედავ, ქაღალდებში რომ იქექება. დღეს არანაირად არ მაქვს მედიჩებზე ფიქრის უნარი. მე ლიტერატურაში გმირის კათარზისის შესახებ ვფიქრობ. მწერალმა თავისი პერსონაჟები მოვლენების ქარცეცხლში უნდა გაატაროს და დაგვანახოს, გმირები როგორ იცვლებიან. მე ვფიქრობ, რომ ამ ცვლილების გარეშე ლიტერატურული ტექსტი შეუძლებელია. ვფიქრობ არისტოტელეზე,

რომელიც ამტკიცებდა, რომ პერსონაჟმა უნდა გაიაროს „დამარცხებიდან გამარჯვებამდე და გამარჯვებიდან დამარცხებამდე“. ვფიქრობ, რომ მრავალი წელი და ბრუკლინის უძილო ღამე დამჭირდება იმისთვის, რომ მოლუკულას და ქიმის ორიანებს შევურიგდე. მართლა ორებს ვიმსახურებდი? ვგონებ, არ ვიმსახურებდი. კარგი მოსწავლე ვიყავი? არა. და მაინც, ერთ ღამეში შევიცვალე. მე მზად ვარ, მოლუკულას მოტივი გავიგო. მზად ვარ, ვაპატიო. მზად ვარ, შევიყვარო. როცა თავში ქიმის გაკვეთილების შესახებ ტექსტის დალაგება დავიწყე, მივხვდი, რომ მოთხრობა მოვლენების შესახებ კი არა, იმაზე იქნება, მე როგორ ვიცვლები. უკეთესობისკენ? კი. მიმტევებელი გავხდი. ჰორიზონტის ხაზი გაიშალა და ახლა სივრცეში გაშლილი მოვლენების დანახვა შემიძლია. ამისთვის დიდხანს სიცოცხლევ ღირს.

>> 6.

სალამოს, მას მერე, რაც ძაღლები დაგვადგნენ, ქუჩიდან ვიღაცამ ხმამაღლა დამიძახა. აივნიდან გადავიხედე. სან სანიჩი. ფერწასული. ხელები - შარვლის ჯიბეებში.

- ამოვალ, შეიძლება?
- რასაკვირველია...
- ვინაა? - მკითხა დედამ.
- სან სანიჩი... - ვუპასუხე მე.

დედამ სან სანიჩი მაგიდასთან დასვა და ჩაი შესთავაზა.

- გმადლობთ, სხვა დროს იყოს... ცუდადაა საქმე...

არადა, დარტყმასაც არ გიპირებდი...

- ვიცი... - ვუპასუხე მე.

- ფულს მთხოვენ... ასე თქვეს, განცხადებას დაწერენო...

- არავითარ შემთხვევაში... - მიუგო დედამ.

- არ დავწერთ... ჩვენთანაც იყვნენ მოსული... - ვთქვი მე.

>> 7.

დროის კალია სიცარიელეში დახტის. ცივ, ეგზოცტენციალურ სიცარიელეში. ხტომისას ვაკუუმიდან ჩემ ბავშვობის რთულ სამყაროში გადახტომას ცდილობს. მე რთულ სამყაროში ცხოვრებისთვის მამზადებდნენ. ალგებრა. ქიმია. სამხედრო საქმე. ჯარი. მარადიული იმპერია. მარადიული ომი. კაფე „ლარკში“ ვარ. ლარკ. ტოროლა. კაფე ადრე ამდგომებისთვის. კრუასანები და ყავა სამუშაოს დაწყებამდე. მე კი აქ ყოველ საღამოს მოვდივარ. რიტუალია. ქალაქზე წყვილიანი შეუმჩნევლად დაეშვა. ჯერ კიდევ ათი წუთის წინ კაფეს ვიტრინიდან სახეებს ვარჩევდი. ახლა მხოლოდ ბნელი სილუეტებია. გვირილას ჩაის ვსვამ, სიოს რძით. მარტივი და ლოგიკური სამყარო. ჩემს მიერ დაწერილ ტექსტს თავში ვამუშავებ. სოხუმზე ვფიქრობ.

წარმომიდგენია დიალოგი ქიმიის კაბინეტში. დახურულ კარს მიღმა ელეგანტური, გამოწვეპილი, მუდამ მოხდენილად ჩაცმული სან სანიჩი შემპარავი ხმით ეკითხება მოლექულას:

- და ფოჩხუა უიმედო ამბავია?

- კი...

- ვერაფრით დავეხმარებით? ოთხიანზეც ვერ
გავქაჩავთ?

- საშა, რას ამბობ? ოროსანია...

მოლეკულას თვალები ხარბად სწავლობს სან სანიჩის
საზაფხულო პიჯაკის ლაცკანებს.

- ვალში ვარ...

მოლეკულა წვრილმანებს აღარ იძიებს.

- კაი... სამიანი... ოთხიანს არ დავუწერ...

სან სანიჩი თავს უქნევს.

- მოსულა...

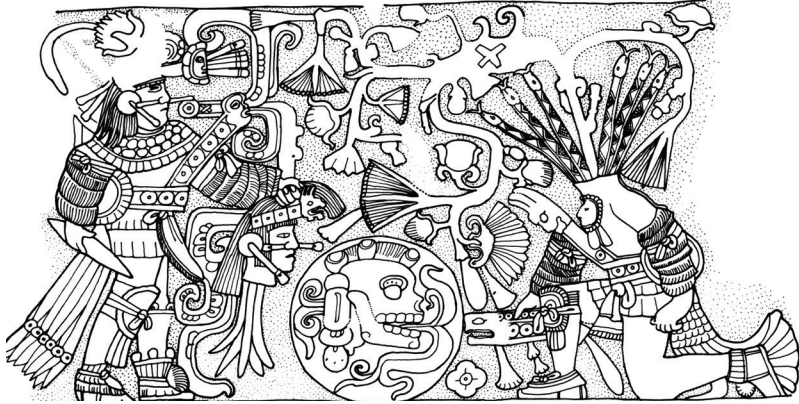

ზურა ჯიშკარიანი wtf

ჰოდა, კაროჩე ბეზ კაპეიკა ვზივარ, ახალი დაბრუნებული ვარ ასტრალური მოგზაურობიდან, გაქანებული შემოდგომა და ელექტრონულ საფლავებზე ვოცნებობ და უცებ მეგობარმა რაღაც ფესტივალია და შენი პროექტი შეიტანეო, ამ დროს თან ის ემთხვევა რომ ფენიბუტის კურსი მაქვს დაწყებული ვითომ რომ დიაზეპამის სმას დავანებო თავი და მტეხავს მთელ ტანში. ყველაზე ბანძი ვარ. თან მოსაწევს ვერ ვეწევი მგრუზავს, თან ფსიქოლოგმა იმედიტირეო და არ გამომდის, პორნოს ვუყურებ. ჰოდა კაროჩე შევიტანე, გავავზავნე პროექტი. ეხლა მეუბნებიან საქპატენტში დააპატენტეო. ეხლა ვფიქრობ: ანტიკოპირაითერმა ადამიანმა რომ საქპატენტში დააპატენტო რამე რა წესია, მაგრამ მეთქი, ღმერთი არ არსებობს და ვინ გაიგებს. მიიღეს პატენტი, მიბარებენ რუმსში დილის 9-ზე.

ნუ დილით ადგომა ცალკე ეპოპეაა, მაგრამ თუ დგები, მაშინ მთავარია დროზე მოიყვანო თავი წესრიგში --

სამურაის ოსტატობით, ზუსტი მათემატიკური გამოთვლით გამოიყვანო ისეთი დოზა, რომ ფუნქციონალური იყო.

“ნუ ასეთი შემთხვევისთვის” - ვფიქრობ ხმამაღლა - “შეიძლება ერთხელაც მარხვის დარღვევა” და ვიწყებ ალქიმიას. ეს რეცეპტი გამყიდველმა გოგომ მასწავლა პეროვსკაიაზე, ჩემს ძველ ბუნაგთან ახლოს, “ჩემი სახლის ექსტაზიო” - ასე თქვა. არვიცი მიხვდა თუ არა, მაგრამ ძალიან დამეხმარა.

მოკლედ, ცალკე დამამშვიდებლები რომ მიიღო დილიდან, ეგრევე გაითიშები - ამიტომ აკეთებ პატარა მოლოტოვის კოქტილს. უზმოზე უფრო მიაქვს, მაგრამ ჯობია რამე მაინც ჭამო. მოკლედ, ერთ ჭიქაში იმზადებ კუსტარულ ექსტაზს - ენერგეტიკული სასმელი პლიუს ორი ჩაის კოვზი ყავა, ცოტა ნელა უნდა ჩაყარო იმიტომ რომ ქაფი ამოდის სწრაფად და შეიძლება მაგიდაზე გადაისხას. მეორეში გიყრია ბენზოები: დიაზეპამი, რელანიუმი, ვალიუმი, ფენიბუტი - მნიშვნელობა არ აქვს. ეხლა რაში გჭირდება ასეთი მიქსი: ბენზოები გამშვიდებენ და კომუნიკაბელურს გხდიან, კუსტარული ექსტაზი კი ორგანიზმს ხოდავს და ეხმარება რომ სიმშვიდე ძილში არ გადავიდეს და ხარ ესე: ნახევრადმძინარე ნახევრადნინძა.

ფანჯრები ისეთი დაბურულია, რომ ვერ დაადგენ მზეა, წვიმს, თუ ფარდას რომ გადაწევ ნახავ რომ სამყარო საერთოდ გაქრა.

20 წუთიანი წვალემა მასტურბაციისთვის. არაფერი გამოდის. ვბრაზდები, მარჯვენაში სამზარეულოს დანას ვიღებ, მარცხენაში სასქესო ორგანო მიჭირავს - ვემუქრები რომ თუ თავს არ წამოყოფს - ვაბზე მოვაჭრი, როგორც აისისის მებრძოლები აჭრიან თავებს უდანაშაულო

ადამიანებს. ზერო რეაქცია, ყლეზე კიდია.

მთავარია ეს ყველაფერი იქამდე მოასწრო სანამ ტელეფონი დარეკავს. ტელეფონი კი ისეთი პროჭი რამეა - არასდროს იცი როდის დარეკავს.

- ბატონო ზურაბ, ვადაგაცილება გაქვთ ჩვენს ბანკში..

- ბატონ ზურაბს ველაპარაკები? ბატონო ზურაბ უნდა შეგაყობინოთ რომ თუ დღესვე არ დაფარავთ სესხს, ჯგუფია გამოსული ქონების დასაყადაღებლად

- ზურაბ დღეს შეხვედრა გვაქვს ხომ არ დაგავიწყდათ? აი ჟურნალის ქავერის ფოტოზე..

- ბიჭო სახლში ხარ? დაგადგები, საშინლად გამიხსნა და არვიცი სად წავიდე

კაროჩე არ მიყვარს მე ტელეფონი - ზედმეტად ბევრი მოულოდნელობა მოაქვს. ამიტომ გათიშულია, მაგრამ თან ხო უნდა გავიგო რომელი საათია რომ არ დავაგვიანო, ამიტომ ტელევიზორს ვრთავ და რუსთავი ორზე ვსწორდები

ქეში არ მაქვს როგორც გითხარი. არა კი მაქვს, ერთი 5 ლარი მაგრამ ტაქსზე ეგ არ მეყოფა, თან სიგარეტი ხომ უნდა ვიყიდო, ბოლო ორი ღერი მაქვს, როგორც მსოფლიო ომს გადარჩენილი ბოლო ორი ვეტერანი. არაუშავს - ეუბნები თავს - პატარა რამეებით სიამოვნების მიღება უნდა ისწავლო. აგერ ზოგი ვაბშე არ ეწევა სიგარეტს მაგრამ ხომ უძლებენ, რაღაცნაირად ხომ აგრძელებენ ცხოვრებას.

საუზმე მოგვარებულია: ალაფურშეტი უნდა დამხვდეს იქ. მივდივარ მეტროთი. ჩემს წინა რიგის კუთხეში ვიღაც მოპანკო გოგო ზის მაისურზე ჩემი ბენდის სახელი აწერია. მივედი როგორც იქნა და დგას ტრიბუნა და წინ ჟიური. ვუყურებ: პატიოსანი ხალხი, კოსტუმებში, 176

ბიზნესმენები. იმათ უკან ახალგაზრდა ენტრეპრენიორები. მეთქი ვაა. თან ყველაფერი ერთად მიხსნის და მაგარი ტორმუზი ვარ, მაგრამ მიხარია. აი რო არ იცი რა გიხარი ხომ იცი? აი ეგრე. და ნუ ვყვები მკვდრებთან კომუნიკაციის აუცილებლობაზე და ელექტრონულ საფლავეებზე, და ვირტუალურ ავატარებზე, რომლებიც ჩვენი სიცოცხლის შემდეგ გააგრძელებენ არსებობას, თუ რათქმუნდა ისინი ან მათი ნათესავები ყოველთვის შენატანს გააკეთებენ კომპანიამში. საიქიოს მონეტიზაცია ერთი სიტყვით. თან არგუმენტების გასამყარებლად ვკითხულობ სტატის მომავალში გამოსული ჟურნალიდან. ციტატას მოგიყვან:

“ჰოლოგრამების ველი უკვე 40 წელია რაც არსებობს. როცა ტრადიციული სასაფლაოების ექსპანსიამ ნახევარი ქალაქი დაიკავა და საფლავეები უკვე კოსპუსების ეზოებსა და საბავშო ბაღების უკან იდგმებოდა - მერიის წინაშე დადგა გვამებისა და მოგონებების უტილიზაციის პრობლემა. “ჩვენ არ დავუშვებთ რომ თბილისი - სინათლისა და სიყვარულის ქალაქი გადაიქცეს ერთ დიდ სასაფლაოდ” - განაცხადა მაშინდელმა მერმა, თუმცა წლებია ყველა გრძნობს რომ თბილისი სასაფლაოა, მაგრამ როცა მონუმენტები გარეუბნებს გამოცდნენ და მუხიანში საფლავეების ალეაც გაჩნდა - ცოცხლებს მოგონებები მოაწვავთ, მოგონებები კი ხელს უშლის ქალაქის ფუნქციონირებას და არჩევნების გაყალბებას. “მკვდრებისა და ცოცხლების ომი” ასე დაარქვეს ჟურნალებმა ამ გადაუწყვეტელ ურბანულ პრობლემას: მკვდრებმა ქალაქში შემოაღწიეს და რამდენიც არ უნდა ებრძოლა ადამიანს, სიკვდილის შემდეგ ისიც მკვდრების მხარეს გადადიოდა და ჩუმად, მაგრამ ჯიუტად ითხოვდა საკუთარ ადგილს მზის ქვეშ.

მაშინ მერიამ სასაფლაოები აკრძალა ქალაქის

ტერიტორიაზე მაგრამ ქალაქგარეთ მიცვალებულების დაკრძალვა ასტრონომიულ თანხებს, უსასრულო ბიუროკრატია და გარეუბნების მტრულ დახვედრას შეეჯახა: ტიფლისის ვიზა, კრიმინალური დაჯგუფებები ქალაქის კედლებს გარეთ, მცხეთის რადიოაქტიულად დაბინძურებული ნიადაგი.. იყო პერიოდი, როცა მიცვალებულების მარხვა პირდაპირ ქალაქის პარკებსა და ქუჩებში დაიწყო - ელექტრო ჯვრები იაფია, ხშირად სახლშიც შეგიძლია დაამზადო უფასოდ, ნიჩბებიც არ ჯდება ძვირი, პოლიცია კი ვერ ერეოდა საქმეებში, რამდენადაც კანონი ვერ ფუნქციონირებდა, ხოლო ადამიანები საკუთარ მიცვალებულებს ბოლომდე იცავენ.

სინოდს ყველაზე ნაკლებად ჭირდებოდა ამბოხი. სწორედ ამ დროს ჩაეშვა “ბიოუტილიზაციისა და მოგონებების გაუკვდავების პროგრამა” - ასე ერქვა დოკუმენტს, რომელმაც მერიის მიერ გამოცხადებულ კონკურსში გაიმარჯვა. პროგრამა გულისხმობდა უზარმაზარი კრემატორიუმის აშენებას, მკვდრების ისეთი სახით კრემაციას, რომ ისინი ჟანგბადად გადაქცეულიყვნენ (თუმცა ეს არ გამოვიდა და ქალაქის სმოგს კრემაციის ღრუბლები დაემატა) და ყველაზე მთავარი - მოგონებების გაუკვდავება. მერიამ გამოყო უზარმაზარი პარკი, რომელსაც შემდეგ ჰოლოგრამების ველი ეწოდა - აქ ქალაქის ყველა გარდაცვლილის 3-განზომილებიანი ავატარი განთავსდა - ავატარში ქალაქის მონაცემთა ბაზიდან იტვირთებოდა ადამიანის მოგონებები, ანდერძი, მისი პრივატული საუბრების ჩანაწერები - შედეგად ჰოლოგრამების ველზე მოსულ ადამიანს შეეძლო სიკვდილის შემდეგაც ესაუბრა მის ახლობელთან, ასევე შეეძლო მათთან საუბარი უცხოებსაც. მაგრამ მერიამ ვერ გათვალა რომ მკვდრები

არც ისე ადვილი გასაკონტროლებელი არიან როგორც ცოცხლები, რამდენადაც მათ დასაკარგი უკვე არაფერი აქვთ ისინი მოურიდებლად ამბობენ სიმართლეს. საჭირო გახდა მონაცემების დამუშავება, პროგრამული აკრძალვების შეტანა, მაგრამ რთულია თვალი გაადევნო ყველას, როცა მათი რიცხვი ყოველ წელს იზრდება, ამიტომ მერიამ გადაწყვიტა მხოლოდ მნიშვნელოვანი ფიგურების სულები დაერედაქტირებინა, სხვები კი უბრალოდ ჩაიკარგებოდნენ ჰოლოგრამების ველში ათას სხვა ჰოლოგრამასთან ერთად. ამასთან, მერიამ შემოსაზღვრა მათი ტერიტორია და კანონში გარკვევით დაწერა, რომ მკვდრების ადგილი არ არის ცოცხლებს შორის, ყველა ჰოლოგრამას აკრძალული აქვს ველის დატოვება და დაბრუნება ქალაქში. მერიამ კანონი ალგორითმულად და ტექნიკურადაც გააფორმა - ჰოლოგრამებს სურვილის შემთხვევაშიც არ შეეძლოთ საზღვრების დატოვება.

აქამდე ყველა იცავდა ამ წესს, მაგრამ არა დღეს. როცა აპოკალიფსი კარებზეა მომდგარი – თამაშის წესები ძალაუნებურად იცვლება.”

ესეც ციტირებას აქ მოვრჩი, მინდოდა იმის თქმაც რომ ელექტრონულ საფლავებზე კორპორატიული რეკლამების გაშვებაც შეიძლება - მაგრამ თავი შევიკავე ამხელა ველური კაპიტალიზმისგან.

სანამ ჟიური გამარჯვებულებს ავლენს იქვე ბევრ სნექებს ვილაგებ ტეფშზე, იმდენს რომ არ ეტევა ძირს იყრება და მსუქანი კატა ჭამს, ნაცნობ პროგრამისტს გათენებული ღამეებით ნაშოვნი ფულით თავს ვაპატიჟებინებ 100 გრამ ჯეიმსონზე და ფეისბუქს ვხსნი. იქ ერთი ტიპია, მწერს: “შენო ზურა, კარგი ბიჭი ხარ ყველაფერი, პროსტა აურაში გარღვევა

გაქვსო”

მეთქი: კონკრეტულად რა ადგილას მაქვს გარღვევა?

არა კი არ მჯერა აურის მაგრამ მაინც უსიამოვნოა არა გარღვევა რო გაქვს? ამ ტიპმა, - კაროჩე ასე შორიდან არ ჩანს ზუსტად, მაგრამ ჩვენს ცენტრში თუ მოხვალ აურის დიაგნოსტიკას ჩაგიტარებენ, უფასოდ. მეთქი: ჩამწერეთ.

კონკურსის მერე კაფეში გავდივარ რომ რაღაც სტუდენტური ჟურნალისთვის ქავერ ფოტო გადამიღონ. პოზიირობა რამდენად გამომდის არვიცი, უფრო მიცვალებულის ფოტოსესიაა. გზაში ფსიქოლოგს ვურეკავ:

- რა ხდება ზურა?

- აი რაღაც ისევ დამეწყო მემგონი შემოტევები, ტანი მაქვს დასერილი, ბრიტვით დავდივარ, დღეს კინალამ ყლე მოვიჭერი და მოვალ რა.

- ბიჭო დამჭრეს გუშინ და ეხლა დაბინტული ვწევარ და მერე დაგიკავშირდები.

Thug Life.

მამაჩემის ზარი, წამლებზე ფული აკლდება, ცე აქვს, შაქარი და ცოტა შიგაც, პლუს მალაზიის ნისია. სხვა კაფეში ძველი ნაცნობი მხვდება, მთვრალია, როცა ვიცნობდი მაგია აინტერესებდა, მერე სოციალისტი გახდა, მიცხადებს: “მინდა იცოდე რომ ჩემი კლასობრივი მტერი ხარ”.

დაჯილდოვების ცერემონიალზე ვიგებ რომ კრეატიული სტარტაპების ნაციონალური ჩემპიონატი მოვიგე, საზეიმოდ გადმომეცა “ოქროს ჩურჩხელა” და სიგელი და კიდე საგზური დანიაში ამჯერად მსოფლიო ჩემპიონატზე. ამასობაში თინა მირეკავს კიევიდან, მეუბნება

რომ ბილეთი ნაყიდა და რამდენიმე დღეში ქუთაისის აეროპორტში უნდა ვიყო.

დაჯილდოვებიდან ვტყდები და ოქროს ჩურჩხელა პეკინზე მიმაქვს, მაგრამ არცერთი ლომბარდი არ იბარებს. კოკას გამოვართვი 100 ლარი რომ ტაქსით ქუთაისამდე მივსულიყავი, მაგრამ მამაჩემს მივუტანე. ლამის 4, სადღელამისოდან გამოსულს მთვრალი ტიპები მაკაჩავებენ: შენ ბიჭო ის არ ხარ რომ მღერის? ნარინჯისფერი ტელეფონი რატო გაქვს პიდარასტი ხარ?

მეთქი პიდარასტი ბებიაშენია.

ყველა ერთად მირტყამს. გია თოიძეს აქვს სადღაც ტრეკში: “მესვრიან, მაგრამ საიდან მესვრიან?”, დაახლოებით ეგეთი სიტუაციაა, თითქოს შივა მცემს 6 ხელით. ოქროს ჩურჩხელას გულში ვიკრავ და ვეცემი, ლოყა ასფალტზე მიდევს და დედამიწის გულისცემას ვუგდებ ყურს.

პატრული. გარბიან.

- რა ხდება აქ?

- არაფერი ავყირავდი

- რამ აგაყირავა კაი მოსაწევი იყო? ეს რა გიჭირავს ხელში?

კაროჩე, რეისზე რომ არ დამგვიანდებოდა ლეპტოპი დავალომბარდე. ჩავედით მე და ტაქსისტი ქუთაისის აეროპორტში, რუსულ ესტრადას ვუსმინეთ გზაში. ერთ მომენტში მომიტრიალდა და მითხრა რომ კოსმოსში აღმოაჩინეს პლანეტა თუ ასტეროიდი რომელიც მთლიანად აღმასისგან შედგება. წარმოიდგინე დიდი მფრინავი აღმასი კოსმოსში. მე ვეუბნები რომ კოსმოსი იმხელაა რომ ელემენტების კომბინაციების ვარიანტები მილიარდჯერ

მეორდება, რაც ნიშნავს რომ სადღაც დროში და სივრცეში ჩვენ უკვე ბევრჯერ დავიბადეთ და მოვკვდით და კიდევ ასე მოხდება უამრავჯერ ამიტომ აზრი არ აქვს მემორიალურ დიზაინს, მაგრამ ელექტრონული საფლავები მთვარეზე მაინც ლამაზად მეჩვენება. მერე უკრაინელ ქალებზე ვილაპარაკეთ და მერე მე დავჯექი თვითმფრინავზე და ის უკან წამოვიდა და მას მერე არ გვინახავს ერთმანეთი.

ბახალა აშკარად გამოაყლევს აბსენტმა, მაგრამ სიტუაცია ისეთი კრიტიკული იყო, რომ ეს აბსურდული გეგმა - ყველაზე რეალური ჩანდა. ჰოლივუდი არვიცი მაგრამ ქვეყნიდან წასვლა - კარგი აზრი იყო. ბოლობოლო ვფიქრობდი ჩემთვის, ერევანი ცოტათი თუ განსხვავდება თბილისისგან. ორივე ნაფტალინის სუნით ყარს ისეთი ძველია, ორივეგან დგას ქართლის დედა, ნუ იქ სომხეთის დედა ქვია, პროსტა ჩვენისგან განსხვავებით სომხეთის დედას ხელში მარტო ხმალი უჭირავს და შორს, ნისლში დაკარგულ არარატს გაყურებს. და ეგეც არ არის ცუდი, არის ამაში რაღაც სამურაული.

- კრასნი მოსტ ი სვაბოდა.

შამუგიას კვალდაკვალ

- ჩვენი დანაზოგები კაი თანხაა, მაგრამ ცოტა მეტი გვინდა - მითხრა რამაზიკომ - ვინმეს უნდა ვესესხოთ.

აი ასე, ყაჩაღებიდან მსესხელებამდე ჩამოვქვეითდით.

ბიჭები და ანანო კურტთან დავტოვეთ და გარეთ გავედით. სანდრიკას და კოკას გაანგარიშებით 3000 დოლარი საკმარისი იქნებოდა რომ მესაზღვრეებს არაღლეალურად

ერევნამდე კი არა, თუნდაც ხალიფატში გადავეყვანეთ. პირველი სამი ვარიანტი: ბიძინა ივანიშვილი, მამუკა ხაზარაძე და --- --- ეგრევე დაიბრაკა. მაგრამ რამაზიკოს გახსენდა შამუგია - ცოტა ხნის წინ მოიგოო საბა, მერე წიგნის გამოსაცემად ავანსი მისცესო, უეჭველი ექნება რამე, ვუთხრათ რომ ორი დღით მოგვცესო, მოიფიქრა. აქვე უნდა აღვნიშნო რომ შამუგია პოეტი. შეიძლება ითქვას ამ ქვეყნის უნიჭიერესი პოეტი. მაგრამ საკმაოდ სწრაფი პოეტი, მისი ადგილსამყოფელის და გადაადგილებების დადგენა ისეთივე რთულია, როგორც მზის ტრანექტორიის გამოთვლა იმისთვის ვინც ასტრონომიაში საერთო ვერ ერკვევა, ჩვენი ფეხები კი ურმებივით მოძრაობდნენ. სადმე უნდა დაგვეწყო ძეგნა. ტელეფონით რეკვას ვერიდებოდით, ამიტომ ვარაუდებით დავიწყეთ.

ქალაქში წყალდიდობა და პანიკა იყო, ყველაფერი რაც ჩვენ თრიფებში გადაგვქონდა - თითქოს რეალობად იქცა, წყალმა ზოოპარკის ტერიტორია გაანგრია ასე რომ ყველა ცხოველი გარეთ გავარდა და ქალაქს მოედო: მედია განუწყვეტლივ იტყობინებოდა რომ სანამ პუტინს ცხინვალში ბირთვული რაკეტები შემოყავდა თბილისის სადარბაზოებში ვეფხვები ჭამენ რეპრესიაგადატანილ ძველ ბიჭებს, რომ კარი არავის გაუღონ იმიტომ რომ შეიძლება მგელი აკაკუნებდეს, რომ დათვის ბელი ხრუშოვკის სახურავზე აძვრა და იქიდან ანტენებს ისვრის და დედას იგინება, სპეცნაზი ტურებს დასდევდა ვაკის პარკში, გმირთა მოედანი კი ტბად იყო გადაქცეული, საიდანაც ძეგლი ლოხნესის მონსტრივით იყო ამოშვერილი და მსხვერპლს ეძებდა.

ომი, კატასტროფები, დღესასწაულები ყოველთვის მახსენებენ ტკბილ ბავშვობას და გვანან ერთმანეთს - მარტო

ამ დროს ხდება რომ ყოველდღიურობის რუტინა ყირავდება, ჩვეული წესები არ მოქმედებს, ხალხი თავის ნამდვილ სახეებს ამჟღავნებს, ეგრევე ჩნდებიან ყველა სახისა და ჯურის სპეციალისტები, მესიები, წინასწარმეტყველები, ყველა ვისაც გადარჩენის საკუთარი რეცეპტი აქვს, მაგრამ საბედნიეროდ, ცოტა ხნით მაინც, არავის რჩება შანსი - თავი მოიტყუოს, რომ თითქოს ჰარმონიულ, დალაგებულ და გემრიელ სამყაროში ვცხოვრობთ.

არა, აი ეს პანიკაა სამყაროს ნამდვილი სახე - და ეხლა თქვენ ვერ შეძლებთ დაემალათ მის მზერას, ეხლა თქვენ თვალი უნდა გაუსწოროთ მას. თან გულწრფელები რო ვიყოთ თბილისის ისედაც ერთი დიდი ზოოპარკია, წითელ წიგნში შესატანი ადამიანის ჯიშებითა და არქიტექტურით. რატომ უკვირთ პინგვინები ან შაკალები რუსთაველზე? მე ყოველ ჩამოვლაზე მხვდებიან, თავად მე ხან ზებრა მგონია თავი ხან დელფინი, გააჩნია კონდიციას. ერთი ის მაიმედებდა, რომ შესაძლოა ჩუბინიძე დაკავებული იყო ხალხის გადარჩენით, მაგრამ სადღაც გულის სიღრმეში ზუსტად ვიცოდი რომ ლეიტენანტმა ჩუბინიძემ საერთოდ გამორთო თავისი რაცია, ყლეზე ეკიდა ხალხიც და აპოკალიფსიც და ქალაქის ქუჩებს სერავდა ჩართული სირენით იმის იმედად რომ სადმე მიპოვიდა და დამბრიდავდა, როგორც ქუჩის უჩიპო ძაღლს.

ტაქსი გვეუბნება რომ ამის იქით ვერსად წავა.

- გადაკეტილია ძმაო ყველაფერი

მჯავა უკვე ისე მიხსნის, რომ ძალიან დიდი კონცენტრაცია მჭირდება დასამახსოვრებლად საერთო მიზნის. საცხოვრებლად უნდა სადმე გადავიდე,

სამუდამოდ. კუბაზე - თბილი მზის ქვეშ, სიგარა, სამი ვენტილატორი, ბანანის წვენი და ფიდელ კასტროს გაცრეცილი პორტრეტი კედელზე - სამოთხე.

ფრაქტალური გეომეტრია და ღორის კანჭი, უსახლკაროები ბანკომატების ჯიხურებში - “გამარჯობა”, “იგრძენი მომავალი”, პროფესიონალური ნებულაიზერი დგუშიანი კომპრესორით, უფლის მოკასინების ნაკვალევი სათაფლიის გამოქვაბულში, ტერმინატორი ინკვიზიციის სასამართლოზე. წვიმს და ისე წვიმს თითქოს კი არ წვიმს - კოკისპირულად წვიმს. ნოეს კიდობნის არქიტექტურული ნახაზები მიციმციმებს თვალებში, 1500 წლოვანი თბილისი ფერფლად იქცევა ბირთვული დარტყმის შედეგად..

თავისუფლების მოედანზე წმინდა გიორგის ნაცვლად თეთრ რაშზე ამხედრებული მამუკა ხაზარამე ამარცხებს სიღარიბის ურჩხულს, მთაწმინდაზე ბიძინა ივანიშვილის რეზიდენციაში მცხოვრები ზვიგენი ანგრევს გალიას და მთაწმინდიდან დიდი ნახტომით პირდაპირ ზოოპარკისკენ ეშვება რომ ამ წყალში ჩაყვინთოს, ხალხი თითს იშვერს ცაში და ყვირის: ნახე ზვიგენი! ნახე ზვიგენი!

ერთხელ ბავშვობაში რაღაც დავაშავე, ბიძაშვილმა მიწაზე დამაგდო და პირში თოვლს მტენიდა: ჭამე თოვლი! ჭამე თოვლი! თოვლის ჭამა ჯობია მძღნერის ჭამას! - ასე ყვიროდა. რაღაცას მასწავლიდა, რას - არმახსოვს, ვიხრჩობოდი.

ქართლის დედამ ნორკის შუბა მოიხურა, პუშკინის სკვერში ახალი ყარაჩოღელები ტივებს ამზადებენ იქვე მოჭრილი ხეებისგან, ქლაბერები გარეთ გამოვიდნენ - “წვიმა ტექნოს ვერ გააჩერებს”, ძველ პარლამენტთან ეკა ბესელიაზე ამხედრებული სოსო ჯაჭვლიანი მშვილდისრით მისდევს

უკანასკნელ პედერასტებს. თავი ჯაჯანიძის შოუში მგონია. სად შეიძლება იყოს სწრაფი პოეტი აპოკალიფსის დროს?

- ალბათ კაფეში.

ვეშვებით ლესელიძეზე. დანკინ დონატსში ნიანგია შესული და მოლარეებს ახრამუნებს. წვიმს. სოლოლაკელი მოხალისეთა რაზმები ვარკეთილელ მოხალისეთა რაზმებთან ერთად, ნიჩბებით საშაურმესთან დგანან და ეროვნული გვარდიისთვის უფასო შაურმებს ითხოვენ. თურქი მეშაურმე უარზეა. ჟმოტი!

შამუგია მულენში გვხვდება - კაფეში სიწყნარეა, სამი გოგო, ერთი პოეტი და ჭაჭა წვენებით. სიგარეტები. წინ სინაგოგასთან რამდენიმე ჰასიდი აბირჟავენს. “აი მაგათი ღმერთის მოგონილია წყალდიდობა. დაპატენტებული აქვს” - მეუბნება რამაზიკო ისეთი ჩურჩულით რომ ღმერთმაც ვერ გაიგოს და ცალი თვალით ცაში იყურება.

- საიდან უნდა მოგცეთ ბიჭო ფული, ნუ გამაგიჟებთ თქვენ, ჯერ ერთი ეგ საბა სამი წლის წინ მოვიგე, და იმ ავანსით ეხლა რო ავიღე - მანქანა ვიყიდე. მანქანას კი გათხოვებდით, მაგრამ წინა კვირას რო დავთვერით, მე სანამ მეძინა სანდრიკამ მომპარა, ბათუმში დააწვა და გზაში ძროხას დაეტაკა. ეხლა მანქანაც ჩემი გასაკეთებელია, ძროხასაც მე უნდა ვუმკურნალო და სანდრიკას კარგიც მოვტყან.. მოდი დავლიოთ.

ვურტყამთ თითო ჭიქას. მერე მეორეს. მესამე. ტუალეტში შევდივარ სარწყევად. გამოსულზე მაგიდა ცარიელი მხვდება, მხოლოდ რამაზიკო სვამს ეულად პირდაპირ ბოთლიდან.

- სად წავიდნენ?

- მაჭახელაში აჭარულის საჭმელად.

- მეც მინდოდა აჭარული, ოღონდ ცხიმგამოცლილი არა.

- მე ავტოგრაფი.

ნიანგი უკვე ლესელიძეზე ეშვებოდა დამფრთხალი ვერტმფრენის ხმით, საიდანაც ნარმანია მას ქართული ჯარის უკანასკნელ RPG-ეებს უშენდა, აყრილი ასფალტის ცეცხლმოკიდებული აგურები მეტეორებივით იყრებოდნენ მიმდებარე უბნებში, თურქი მეშაურმე იქვე მუხის ხეზე ირწეოდა ვილაცის Hugo Boss-ის ქამრით კისერზე, საშაურმეზე კი საქართველოს დროშა მიამაგრეს დეციმეტრულ ანტენას:

“ეს ღმერთის რისხვაა, და ეს მხოლოდ დასაწყისია..”

-- იჭერდა და საშაურმის პატარა ტელევიზორში ტრანსლირებდა ანტენა - ჩემთვის ჯერ უცნობი მამაოს საგანგებო მიმართვას, ხარვეზებით.

მისტერ რექსის გატაცება / part 2

რექსის თავი ჩუმად ისმენდა ამ ყველაფერს, არიცი რა ხდებოდა მის ელექტროდებში, მაგრამ ჩვენს თავებში იდეა საკმაოდ აზარტული და ჭკვიანური ჩანდა.

- თესლი ხარ ჩუჟოი, ხო გეუბნებოდი სულ, პატარა სტივ ჯოხსი ხარ.

რამაზიკოს დიდი თავი რექსის თავში არ ჩაეტია, კურტმა კი მარტივად გაყო თავი, კოსტიუმების გარდერობიდან მისთვის პატარა სმოკინგი ავიღე და კურტი, იგივე ახალი მისტერ რექსი - უკვე მზად იყო.

- კარგად ჩანს შიგნიდან?

- საკაიფოდ ტო.. პარავოზს გამიკეთებთ?

როგორც კი ტაქსი მოვიდა, რამაზიკომ ტრაკზე ამოარტყა ხელი კურტს და კურტი დაიძრა.

- სალამი მე მისტერ რექსი ვარ, უბრალოდ რექსი - მოგვესმა მისი ხმა კორიდორიდან.

- მალე, მალე ქენი - ვიმეორებდი ჩემთვის სწრაფად და ოფლი მასხამდა, რამაზიკომ პიტაკი ამოიღო ჯიბიდან ლოდინის მოსაკლავად და ორივენი გაღებულ ფანჯარასთან დავდეგით ატასაზე.

კურტი არ ჩანდა მთელი 20 წუთი, არადა ჩემი გამოთვლებით გზა ტაქსამდე და შემდეგ უკანა ეზოს ფანჯარასთან სულ მაქსიმუმ 5 წუთში უნდა დაეფარა.

- რა აქვს მიღებული?

- მე რა ვიცი მაგის ძიძა ხო არა ვარ, მგონი კეტა გაიყნოსა კაზინოში.

ცოტა ხანში კურტის ნომრიდან რამაზიკოსთან ზარი შემოვიდა.

- სად ხარ შეჩემალა?

-

- ბატონო? - რამაზიკოს სახე შეეცვალა, ტელეფონი გულზე მიიღო და ჩურჩულით მითხრა - ვილაც კაცია, გურამი ძია მქვია, ტაქსისტი ვარ და ეს მსახიობი ტელეფონს მამღლევს აქ დარეკეო

- ვინ მსახიობითქო კითხე.

- ვინ მსახიობი? - რამაზიკომ ხმამაღალზე ჩართო.

- აი მისტერ რექსიაო თუ ვინცაა, ნილაბეს ვერ იხსნის და აქ დარეკე გამოვიდნენ ბიჭებიო მეუბნება.

ტაქსისტს გაურკვეველი მიმართულება ვუთხარით რომ ბევრი ეარა და გზაში რამე მოგვეფიქრა - ამჯერად მანქანაში მისტერ რექსად რეინკარნირებული კურტი გვეჯდა, რომელსაც თავი რექსის ნილაბში გაეჩხირა და ისე აპარიხოდებდა რომ უკვე თვითონაც არ იცოდა ვინ იყო - კურტი თუ რექსი. რომ ვალიარო მეც ვერ ვხვდებოდი უკვე, მაგრამ ვხვდებოდი იმას, რომ თუ რექსის თავის გაყიდვა გვჭირდება აქედან მარტო ორი გამოსავალი არსებობს - ა) კურტს როგორმე უნდა ამოვაყოფინოთ თავი ან ვარიანტი ბ) - რამაზიკოს ბაითში ავიყვანოთ, თავი მოვაჭრათ და ესე გავეციდოთ რექსის ნილაბი.

რამდენჯერმე ვცადე ამის თქმა რამაზიკოსთვის მაგრამ ვერ გავბედე - მანიაკი არ ვეგონო. პრობლემის მოსაგვარებლად ჩართულმა ტვინმა ახალი გადაწყვეტილება მაშინ მიიღო, როცა ტაქსმა საქართველოს ბანკს ჩაუარა და წარწერამ: “იგრძენი მომავალი”, მთელი არსებით შეძრა ჩემი სხეული. რამაზიკოს აიფონი გამოვართვი, საქართველოს ბანკის საიტზე შევედი და რისერჩი დავიწყე. ყველა ჭკვიანმა მძარცველმა იცის, რომ სანამ საქმეზე წახვალ მინიმალური რისერჩი მაინც უნდა გააკეთო. ყველა ჭკვიანმა მძარცველმა ისიც იცის რომ საქართველოს ბანკი შპროტის ბანკასავითაა - შედი აილე წამოდი. ვენი ვიდი ვიცი.

საქართველოს ბანკის საიტზე ფილიალების ადგილმდებარეობის გარდა მათი მსოფლმხედველობის განყოფილებაც იყო: “ მივიღოთ სწორი გადაწყვეტილებები - მეექვსე გრძნობაზე დაყრდნობით” ეწერა საიტზე, მიღებული ნარკოტიკების რაოდენობა კი მეექვსე გრძნობას

საგრძობლად ცდებოდა. კიდევ იქ ეწერა ასეთი რამეები:

“გუნდური სულისკვეთება - მივალწიოთ განსაკუთრებულ შედეგებს, როგორც ერთიანმა, შეკრულმა და უკომპრომისო გუნდმა.

მიზანსწრაფვა - ვიყოთ პროაქტიურები, შედეგზე ორიენტირებულები და მუდმივად მოწოდების სიმაღლეზე.

ინოვაცია - ვიაზროვნოთ არაორდინარულად, მუდმივად ვეცადოთ შევცვალოთ არსებული და წარვადგინოთ ახალი იდეები.

მომხმარებლის დაფასება - დავამკვიდროთ მომხმარებელთან გრძელვადიანი ურთიერთობა, აზრის გათვალისწინების, პროფესიონალიზმისა და ნდობის საფუძველზე.

გაბედულება - მუდმივად ვიყოთ ჩართულნი ძიების პროცესში და გონივრული რისკის გაწევით ვაქციოთ შესაძლებლობები რეალობად.

რასაც არ უნდა ნიშნავდეს მომავალი, ის ყველასთვის მნიშვნელოვანია.”

- შენთვის მნიშვნელოვანია შენი მომავალი? - ვკითხე ტაქსისტს

- რავიცი ძია, სადღა აქვს მომავალი ამ ქვეყანას

- რასაც არ უნდა ნიშნავდეს მომავალი, ის ყველასთვის მნიშვნელოვანია, ძია! აქ გააჩერეთ!

ჩვენ ავლაბრის მეტროსთან ჩამოვხტით.

- ყოველ მეორე კვირას აყაჩაღებენ ამ ფილიალებს,

გეუბნები ყველაზე ადვილად ასაღები ბანკია - შევვარდებით, აგერ კურტს უკვე აქვს ნილაბი, მე დიდი ქუდი მაქვს, შენც რამე დაიხურე და შევალთ, ავიღებთ ქეშს და გამოვვარდებით. ხილვა მქონდა, შენ ნახე რა უწერიათ საიტზე?

- მე რა ყლე დავიხურო?

მოგვიწია კიდევ ერთი ტაქსის გაჩერება. ვაგზალზე ბაზრობაზე რამაზიკოსთვის თესლი ბალაკლავა ვიყიდეთ. რექსი ხალხს ესალმებოდა და ავტოგრაფებს აძლევდა. ამფეტამინმა უკვე მთლიანად დაიპყრო ჩემი გონება - შეუჩერებელი ვიყავი. ზეციური სფეროების ტონი მონტანა, ღვთაებრივი ტანკი, ფსიქოდელური ომების ვეტერანი პოსტრავმატული სინდრომით. მერე ტაქსით რამაზიკოს ბაითზე ავედით და მისი მოვლილი და პრიალა დამსკი პისტოლეტი დავითრიეთ.

- მერე რა რო დამსკია, მთავარია შენ იყო გროზნი.

როგორც კი მისტერ რექსი საქართველოს ბანკის ავლაბრის ფილიალში შევიდა - მას დაცვის თანამშრომელი გადაედო და დაბნეული ღიმილით

- გამარჯობა მე რექსი ვარ, მისტერ რექსი, ეს კი საუკუნის მარცვა - თქვა მან და ბალაკლავიანმა რამაზიკომ დამსკი პისტოლეტი შიგ ცხვირში მიარჭო დაცვას. მე კასირმასთან მივირბინე - დროზე ფული თორე ჰერში აგწევთ, დედას მოგიტყნავთ!! - დავიწყე ყვირილი.

ქალი გაშრა და გამოყლევდა, თითოს ქანდაკებად გადაიქცა. თვალებს თევზივით ახამხამებდა თითქოს 3 წლის ბავშვი ესესა ატირდება. უცებ მივხვდი რომ ძალიან ხმამაღლა ვიყვირე - ყველანი: რექსი, რამაზიკო, დაცვის

ბიჭი და დაჟე გაოგნებული სათვალთვალ კამერაც ჩემსკენ შემოტრიალდა, ამიტომ სწრაფად ტაქტიკა შევცვალე, გოგონას მკერდზე მისი სახელი ამოვიკითხე და ამჯერად ხმადაბლა და მშვიდი ტონით ვუთხარი:

- ნადეჟდა, დროზე ფული თორე ჰაერში აგწევთ და დედასმოგიტყნავთ.. მმ, გეთაყვა.

ნადეჟდამ ისეთი კივილი დაიწყო, თითქოს აპოკალიფსის მხედარმა მეოთხე საყვირს ჩაბერა. რექსმა თავი ძალღივით მოატრიალა, ერთი დაიყმუვლა და გიჟივით გავარდა გარეთ. დაცვის თანამშრომელი რამაზიკოს დაეტაკა და ცდილობდა პისტოლეტი წაერთვა, ნადეჟდა ისევ აგრძელებდა კივილს. სიტუაცია აბსოლუტურად გამოვიდა კონტროლიდან.

- გავიქეცი - დავიყვირე მე, დაცვის ბიჭს დავეტაკე რომ წაქცეულიყო და მე და რამაზიკო გარეთ გამოვვარდით რომ რექსს დავწეოდით.

რექსი უკანმოუხედავად მირბოდა, გზაში ტელეფონმა დარეკა. ლანაა. "გიომ ყველაფერი გაიოგო - სლუკუნებდა - ჰოსპიტალიდან გირეკავ, ნეკნები მაქვს ჩატეხილი ისე მცემა. ჯობია სახლში არ დაბრუნდე. შენ გეძებს, მოგკლავს". "კაი".

რექსი მირბოდა. ჩვენ უკან მივსდევდით და მე ვნახე როგორ ირწეოდნენ კორპუსები, როგორც ხეები შემოდგომის ქარში.

კიდევ კარგი ბოლობოლო ის სტოლბს დაეტაკა.