



განათლება

კელაქტოკი: თეურკ ჯაგოდნიშვილი
თანაკელაქტოკი: რაფაელ გუზმან ტიკალო

GANATLEBA

Georgian Technical University
Georgian Academy of Education Sciences

Editor: Temur Jagodnishvili
Coeditor: Rafael Guzman Tirado

№ 3 (30) 2020

ISSN 2346-8300

საქართველოს ტექნიკური უნივერსიტეტი
GEORGIAN TECHNICAL UNIVERSITY

გ ა ნ ა თ ლ ე ბ ა

GANATLEBA

**ყოველკვანტალური კომპიუტერული და
კომუნიკაციური სამეცნიერო ჟურნალი**

3(30)
2020

გ ა ნ ა თ ლ ე ბ ა

ყურნალი გამოდის საქართველოს ტექნიკური უნივერსიტეტის
სარედაქციო-საგამომცემლო საბჭოს 2010 წლის 16 დეკემბრის დადგენილებით
(ოქმი №7)

№ 3(30), 2020 წელი

რედაქტორი — თემურ ჯაგოდნიშვილი, სტუ პროფესორი, საქართველოს განათლების
მეცნიერებათა აკადემიის აკადემიკოსი
თანარედაქტორი რაფაელ გუსმან ტირადო — პროფესორი, გრანადის უნივერსიტეტი (ესპანეთი)
რედაქტორის მოადგილე - ზურაბ ჩაჩხიანი, სტუ პროფესორი, საქართველოს განათლების
მეცნიერებათა აკადემიის აკადემიკოსი

ს ა ზ ე მ ლ ა მ ა რ ა დ ი კ ო ლ ე ბ ი ა :

ლია ქათამაძე — პასუხისმგებელი მდივანი - ასოცირებული პროფესორი, საქართველოს
ტექნიკური უნივერსიტეტი
კონსტანტინე რამიშვილი — პროფესორი, განათლების მეცნიერებათა აკადემიის ვიცე-
პრეზიდენტი
ანზორ აბრალავა — პროფესორი, საქართველოს ტექნიკური უნივერსიტეტი
გელა ყიფიანი — პროფესორი, საქართველოს ტექნიკური უნივერსიტეტი
ელისაბედ ხახუტაშვილი — პროფესორი, საქართველოს ტექნიკური უნივერსიტეტი
ივანე ჯაგოდნიშვილი — პროფესორი, საქართველოს ტექნიკური უნივერსიტეტი
ვახტანგ მაღრაძე — პროფესორი, საქართველოს ტექნიკური უნივერსიტეტი
ზურაბ გამეზარდაშვილი — პროფესორი, საქართველოს ტექნიკური უნივერსიტეტი
ლია მეტრეველი — პროფესორი, საქართველოს ტექნიკური უნივერსიტეტი
თამარ ზონდარენკო — ასოცირებული პროფესორი, საქართველოს ტექნიკური უნივერსიტეტი
თამარ ხოხობაშვილი — პროფესორი, საქართველოს ტექნიკური უნივერსიტეტი
ნიკო ჯავახიშვილი — პროფესორი, ივანე ჯავახიშვილის სახელობის თბილისის სახელმწიფო
უნივერსიტეტი
დავით გოცირიძე — პროფესორი, ივანე ჯავახიშვილის სახელობის თბილისის სახელმწიფო
უნივერსიტეტი
გიორგი ხუბუნი — მოსკოვის ლინგვისტური უნივერსიტეტის პროფესორი, რუსეთის
მეცნიერებათა აკადემიის აკადემიკოსი
ირეი კლაპკა — პროფესორი, კარლოსის უნივერსიტეტი (ჩეხეთი)
ტომას შმიდტი — პროფესორი, ბერნის უნივერსიტეტი (შვეიცარია)
სესილია ოდე — პროფესორი, ამსტერდამის უნივერსიტეტი (ჰოლანდია)
გალინა ტროფიმოვა — პროფესორი, მოსკოვის ხალხთა მეგობრობის უნივერსიტეტი (რუსეთი)

რედაქცია: თემურ ჯაგოდნიშვილი, რაფაელ გუსმან ტირადო

ტექნიკური რედაქტორი: ასმათ ფიფია

სტატიაში მოყვანილი ფაქტების სიზუსტეზე პასუხისმგებელი არიან ავტორები

მისამართი: 0175, თბილისი, კოსტავას 77, საქართველოს ტექნიკური უნივერსიტეტი

ტელ.: (032) 236 57 07

web-გვერდი: <http://gtu.ge/Journals/newsletters>

ელ-ფოსტა: ganatleba2018@gmail.com

ISSN 2346-8300

GANATLEBA

International Science-Pedagogical Journal is published according with the decision of Editorial-Publishing Board of 19 December 2010 (act №7)

№ 3(30), 2020

Editor – **Temur Jagodnishvili**, Professor, Georgian Technical University, Academician of Georgian Educational Sciences

Coeditor – **Raphael Guzman Tirado** – Professor, University of Granada (SPA)

Sub-editor – **Zurab Chachkhiani**, Professor, Georgian Technical University, Academician of Georgian Educational Sciences

EDITORIAL BOARD:

Lia Katamadze – Responsible Secretary, Associate professor Georgian Technical University

Konstantine Ramisvhil – Vice-President of Georgian Academy of Education Sciences

Anzor Abzalava – Professor, Georgian Technical University

Gela Kipiani – Professor, Georgian Technical University

Elisabeth Khakhutashvili – Associate professor, Georgian Technical University

Ivane Jagodnishvili – Professor, Georgian Technical University

Vakhtang Magradze – Professor, Georgian Technical University

Zurab Gamezardashvili – professor, Georgian Technical University

Lia Metreveli – professor, Georgian Technical University

Tamar Bondarenko – Associate professor Georgian Technical University

Tamar Khokhobashvili – professor, Georgian Technical University

Niko Javakhishvili – Professor, Ivane Javakhishvili Tbilisi State University

David Gothsiridze – Professor, Ivane Javakhishvili Tbilisi State University

Giorgi Khukhuni – Professor, Linguistic University of Moscow

Jiri Klapka – professor, Karlos University (CZE)

Tomas Schmidt – Professor, University of Bern (SUI)

Cecilia Ode – University of Amsterdam (NED)

Galina Trophimova – Professor, Moscow University of Friendship of People (RUS)

Editor office: Temur Jagodnishvili, Raphael Guzman Tirado

Technical editor: Asmat Pipia

The authors are responsible for the accuracy of the facts in the article

Adress: 0175, Tbilisi, str. Kostava 77, GTU

TEL.: (032) 236 57 07

web-said's address: <http://gtu.ge/Journals/newsletters>

e-mail: ganatleba2018@gmail.com

ISSN 2346-8300

შინაარსი

ჩვენო იუბილარები

მამუკა შელეგია - 70 13

განათლების მაცნებრები

გიორგი მძინარაშვილი

მაღალი კლასის მოჭიდავეთა ფსიქოლოგიური მომზადება..... 15

თამარ რეშიშვილი

უმადლესი განათლება და მისი სოციალური თავისებურებები..... 19

თეონა შარიქაძე

ბავშვთა ცერებრალური დამბლა და მასთან დაკავშირებული
განათლების სტრატეგიები 25

თამთა ჯინჯოლავა

გარემოსდაცვითი განათლება გარემოსდაცვითი ცნობიერების ასამაღლებლად 30

ჟურნალისტიკა

ვაჟა პაპასკირი

ჟურნალისტიკის ფსიქოლოგიური აქსესუარი 36

თამარ მაღალურაძე

პრესის თავისუფლება და ელიტური პლურალიზმის თეორია 44

ლია ქათამაძე

კიტჩი და მედიაკულტურა 52

რუსუდან ლორთქიფანიძე, ქეთინო შენგელია

მედიის მიერ ეკლესია-მონასტრების ხვედრის ასახვის
სპეციფიკა აფხაზეთში 61

ვაჟა დანელია

XX საუკუნის 20-30-იანი წლების ქართული სპორტის ჟურნალისტიკის
განვითარების ძირითადი ტენდენციები 65

ვეფხვია თავდგირიძე

სიძულვილის ენის ტირაჟირება ქართული მედიაში 77

ამრიტა ჯანაშია

ყალბი ინფორმაციის გავრცელება და მედიაწიგნიერება, როგორც მასთან
ბრძოლის იარაღი 82

შემაჯავრობი კომუნიკაცია

მარინე სურმავა

მქვერმეტყველება აზრის ფერწერაა..... 86

ფილოლოგია

თემურ ჯაგოდნიშვილი

„სიტყვაკაზმული ჩემი ქართული ქუჩებში დადის შეგინებული“ (ფიქრები ცისანა ქოჩეჩაშვილის პოეტურ სამყაროზე)..... 94

თამარ მეტეკე

მითის და სამეცნიერო ფანტასტიკის როლი აწმყოს გაგებაში..... 111

ვახტანგ მალრაძე

ქართულ რთულ ტოპონიმთა მართლწერისათვის..... 124

ვახტანგ მალრაძე

ნათესაობის აღმნიშვნელი ქართული ტერმინები ზოგიერთ ევროპულ ენასთან მიმართებით..... 130

თამარ შაიშმელაშვილი

საკრალური სამკუთხედი - წყალი, მთა, გამოქვაბული (ლევან გოთუას პუბლიცისტიკის მიხედვით)..... 140

სოციალური მეცნიერებები

ნათია კალაძე, ლელი ბიბილეიშვილი, მარი ბანძელაძე

ქალი და კარიერა თანამედროვე, ქართულ PR ინდუსტრიაში..... 146

ლალი კაპანაძე

სიყვარული და დევიაცია 159

მირანდა ბორცვაძე

სამოქალაქო აქტივიზმი სამხრეთ კავკასიის ქვეყნებში 167

ეკატერინე გვერდწითელი-გოგსაძე

კონსენსუსი, პოლარიზაციის ფენომენი..... 174

როინ ვარშანიძე

რუსეთ-თურქეთის ომის შედეგები და მუჰაჯირობა საქართველოში 180

ფილოსოფია-ფსიქოლოგია

როზა გაფრინდაშვილი

ჰუმანისტური ფსიქოლოგიური თეორიის არაჰუმანური შედეგები 189

გიორგი წიკლაური

ბედნიერება: წარსული და დღევანდელი 195

საერთაშორისო ურთიერთობები

ნინო გომართელი, თამარ ხოხობაშვილი

საქართველოს როლი გეოპოლიტიკურ სივრცეში და კულტურათა შორის დიალოგის აუცილებლობა 201

ალექსანდრე ტაბუცაძე

მსოფლიო პოლიტიკის ძირითადი ტენდენციები თანამედროვე მსოფლიო წესრიგის პირობებში 207

ბესიკ ერიაშვილი-ქუთათელაძე

საზღვრების ჩამოყალიბების ისტორია, ტერიტორიული კონფლიქტები და მათი მოგვარების მცდელობები ახლო აღმოსავლეთში 218

ნინო კიკვაძე

რელიგიის ფაქტორი საერთაშორისო ურთიერთობებში (ზოგადი ისტორიული ასპექტი) 228

ია რუსიეშვილი

„მარტოხელა მგლის“ მოქმედების მეთოდი – „ოდუს პერანდი“ 239

პავლიკა ყაველაშვილი

ჰაიდი ტალიავინის როლი, ევროკავშირის საგამომიებო კომისიის ანგარიშში 244

შოთა ჭანუყვაძე

ტერორიზმის სახეები და საერთაშორისო მასშტაბები 252

ნინო ხუბუნაიშვილი

სირიის კონფლიქტი და მისი მნიშვნელობა ევროპისთვის 260

პოლიტიკის მეცნიერებები

მამული ბერია

აფხაზეთის კონფლიქტის გადაჭრის გზების ასპექტების შესახებ 270

ირმა ჩარტია

კონფლიქტები და მათი პრევენცია ზოგადსაგანმანათლებლო დაწესებულებებში..... 278

ეკონომიკა და ბიზნესი

კახი კობალიანი, მათ თოიძე

პროფესიული მოტივაციის თავისებურებები ტურისტული განთავსების ობიექტებში..... 285

ასმათ ფიფია, ნინო ნუცუბიძე

ქალთა დასაქმების ძირითადი ტენდენციები..... 298

ნინო ომანაძე

2020 წლის პანდემიის გავლენა ადამიანური რესურსების სამუშაო გრაფიკსა და სტიმულირებაზე..... 309

მალხაზ ახვლედიანი

ტყეკაფითი სამუშაო პროცესის ეკონომიკური ანგარიში № 12^ა ტექნოლოგიური სქემის მიხედვით..... 314

გიორგი ბიწაძე

შიდა და გარე ბაზრის ზოგადი ტენდენციები (ღვინის მრეწველობა) 323

საბუნებისმეტყველო მეცნიერებანი

ვახტანგ აბაიშვილი

მაბევები და დეფორმაციები დისკურ კონუსურ ხერხებში..... 334

ალექსანდრე გორგოშიძე, მალხაზი ბიბილური

მოლეკულების ფიზიკური თვისებები..... 339

გივი კაპანაძე, ზურაბ ჩაჩხიანი

ნაერთების მაგნიტური თვისებები 348

ნინო თითმერია

მსხვილი გაზკომპანიების მართვის სტრუქტურების ანალიზი..... 351

მარიამ წიკლაური

„სატრანსპორტო-ტრასოლოგიური ექსპერტიზა, როგორც უსაფრთხოების ერთიანი სისტემის კვლევის ობიექტი“ 357

CONTENTS

OUR ANNIVERSARIES

Mamuka Shelegia - 70	13
-----------------------------------	----

EDUCATION SCIENCES

Giorgi Mdzinarashvili

psychological preparation for high class wrestlers	15
--	----

Tamar Remishvili

Higher Education and its Social Features	19
--	----

Teona Shariqadze

Cerebral Palsy in Children and Teaching Strategies.....	25
---	----

Tamta Jinjolava

Environmental education to raise environmental awareness	30
--	----

JOURNALIZM

Vaja Papaskiri

Journalist's psychological accessory	36
--	----

Tamar Malaghuradze

Freedom of the Press and the Theory of Elite Pluralism	44
--	----

Lia Katamadze

The kitsch and Mediaculture	52
-----------------------------------	----

Rusudan Lortkipanidze, ketino Shengelia

Specifics of media coverage of churches and monasteries in Abkhazia.....	61
--	----

Vaja Danelia

Georgian sports of the 20-30s of the XX century Basic trends in the development of journalism	65
---	----

Vepkhvia Tavdgiridze

Hate speech as a problem of georgian media (broadcast media television).....	77
--	----

Amrita Janashia

Fake news and the Media literacy as the weapon against the spreading 82

VERBAL COMMUNICATION

Marine Surmava

Achery is a painting of thought..... 86

P H I L O L O G Y

Temur Jagodnishvili

Thoughts on the poetic world of Tsisana Kochechashvili..... 94

Tamar Mebuke

Myth and Science Fiction for Understanding the Present 111

Vakhtang Magradze

Spelling of difficult Georgian toponyms 124

Vakhtang Magradze

Georgian terms denoting kinship versing some of European languages 130

Tamar Shaishmelashvili

Sacred Triangle - Water, Mountains, Caves (According to Levan Gotua's
Publicistic) 140

SOCIAL SCIENCES

Natia Kaladze, Leli Bibileishvili, Mari Bandzeladze

Women and careers in the modern, Georgian PR industry 146

Lali Kapanadze

Love and Deviation..... 159

Miranda Bortsvadzse

Civic activism in the South Caucasus..... 167

Ekaterine Gverdtiteli-Gogsadze

Consensus, the phenomenon of polarization 174

Roin Varshanidze

Russia – Turkey war results and Muhajirism in Georgia..... 180

PHILOSOPHY-PSYCHOLOGY

Roza Gaprindashvili

Inhumane results of humanistic psychological theory 189

Giorgi Tsiklauri

Happiness: past and present 195

INTERNATIONAL RELATIONS

Nino Gomarteli, Tamar Khokhobashvili

The role of Georgia in the geopolitical space and the need for dialogue of cultures..... 201

Aleksandre Tabutsadze

The basic tendencies of global policy in the modern world order..... 207

Besika Eliashvili-Kutateladze

History of border formation, territorial conflicts and attempts to resolve them in the Middle East 218

Nino Kikvadze

The factor of religion in international relations (General historical aspect)..... 228

Ia Rusieshvili

„Modus Operandi“ 239

Pavlika Kavelashvili

The role of Heidi Tagliavini in the report of the „EU“ Commission 244

Shota Chanukvadze

The types of terrorism and their international scale 252

Nino Khukhunaishvili

The Syrian conflict and its importance for Europe 260

POLITICAL SCIENCE

Mamuli Beria

On Aspects to Resolve the Conflict of Abkhazia 270

Irma Cartia

Conflicts and Prevention of Conflicts in Institutions of General Education 278

ECONOMICS AND BUSINESS

Kakhi Kopaliani, Maia Toidze

Peculiarities of professional motivation in tourist accommodation facilities 285

Asmat Pipia, Nino Nutsubidze

Basic trends in women's employment..... 298

Nino Omanadze

Impact of the 2020 Pandemic on Human Resource Work Schedule and
Incentives 309

Malkhaz Akhvlediani

Financial analysis of logging operations according to process flow diagram N 12a 314

Giorgi Bitsadze

General Trends of Domestic and Foreign Market
(Wine Industry) 323

NATURAL SCIENCES

Vakhtang Abaishvili

Stresses and deformations in disc conical saws 334

Aleksandre Gorgoshidze, Malkhaz Bibiluri

Physical properties of molecules..... 339

Givi Kapanadze, Zurab Chachkhiani

Magnetic properties of compounds..... 348

Nino Titmeria

Analysis of management structures of large gas companies 351

Mariam Tsiklauri

Transport – trace examination as a research object of unified system..... 357

ჩვენი იუბილარები



მამუკა შელეგია - 70

დაბადებიდან 70 წელი შეუსრულდა საქართველოს ტექნიკური უნივერსიტეტის ასოცირებულ პროფესორს მამუკა შელეგიას. მამუკა შელეგია არის ფილოლოგიის აკადემიური დოქტორი, სტუ საინჟინრო ეკონომიკის, მედიატექნოლოგიებისა და სოციალურ მეცნიერებათა ფაკულტეტის ასოცირებული პროფესორი. მ. შელეგიამ 1973 წელს დაამთავრა თბილისის სახელმწიფო უნივერსიტეტის ფილოლოგიის ფაკულტეტი, მუშაობდა საქართველოს მეცნიერებათა აკადემიის პრეზიდიუმის აპარატში, შოთა რუსთაველის სახელობის ქართული ლიტერატურის ინსტიტუტში უმცროსი მეცნიერ-თანამშრომლის თანამდებობაზე. 1988 წლიდან მუშაობს სტუ ქართული ფილოლოგიის და მედიატექნოლოგიების დეპარტამენტში. ასოცირებული პროფესორის თანამდებობაზე, კითხულობს ლექციებს შემდეგ საგნებში: წერითი და ზეპირი კომუნიკაციები; მედია და დაგეგმარება; რეკლამა მასკომუნიკაციაში; საქმიანი ურთიერთობანი და საქმის ქაღალდები; ქართული ენის პრაქტიკული სტილისტიკა; ხელმძღვანელობს სტუდენტთა კვლევით სამუშაოებს.

მ. შელეგია არის 3 მონოგრაფიის ("კონსტანტინე ლორთქიფანიძის პროზა" (1984); „ხიზლი ძველი სიმღერისა“ (1990); „დემონი (პოეტი ქუჩუ ქავთარაძე)“ (2004); 3 სახელმძღვანელოს ("საქმიანი ურთიერთობები, მიმოწერა და საქმის ქალაქები“ 2(2007); „მდივან-რეფერენტის სამაგიდო წიგნი“ (2009); „რეკლამა მასკომუნიკაციაში“ (2013), 40-ზე მეტი სამეცნიერო ნაშრომის ავტორი; აქტიურად მონაწილეობს ადგილობრივი და საერთაშორისო მასშტაბების სამეცნიერო ფორუმების - სიმპოზიუმებისა კონფერენციების მუშაობაში.

სტუ საინჟინრო ეკონომიკის, მედიატექნოლოგიებისა და სოციალურ მეცნიერებათა ფაკულტეტი, ქართული ფილოლოგიისა და მედიატექნოლოგიების დეპარტამენტი, ჟურნალ „განათლების“ რედაქცია ულოცავენ პროფესორ მამუკა შელეგიას ძვირფას იუბილეს - დაბადებიდან 70 წლისთავს და უსურვებენ დიდი ხნის ბედნიერ სიცოცხლეს და წარმატებებს პროფესიულ მოღვაწეობაში.

**საინჟინრო ეკონომიკის, მედიატექნოლოგიებისა და
სოციალურ მეცნიერებათა ფაკულტეტი**

**ქართული ფილოლოგიისა და
მედიატექნოლოგიების დეპარტამენტი**

ჟურნალ „განათლების“ რედაქცია

განათლების მეცნიერება

EDUCATION SCIENCES

მაღალი კლასის მოჭიდავეთა ფსიქოლოგიური მომზადება

*გიორგი მძინარაშვილი, ასისტენტ-პროფესორი
გორის სახელმწიფო სასწავლო უნივერსიტეტი*

რეზიუმე

საერთაშორისო ასპარეზზე წარმატების მიღწევისათვის აუცილებელია რაციონალური სასწავლო-საწვრთნო პროცესის გამოყენება და კერძოდ ამ პროცესში არსებული ტექნიკური, ტაქტიკური, ფიზიკური, ინტელექტუალური და ფსიქოლოგიური მომზადების მხარეების ჰარმონიული კავშირი, მათი განვითარება და სრულყოფა.

და მაინც ჩვენი აზრით ყველაფერი იწყება სპორტსმენის ფსიქოლოგიიდან და ფსიქოლოგიური მომზადებიდან. დღეს ნათელი ხდება ის, რომ თუ არ მოხდება სპორტსმენის ფსიქოლოგიის საფუძვლიანი შესწავლა და პიროვნების ფსიქოლოგიური ფუნქციებისა და თვისებების კვლევა, ვერც სპორტსმენები და ვერც მწვრთნელები ვერ გადადგავენ ნაბიჯს წინ სპორტული ოსტატობის ჩამოყალიბებაში და სპორტში არსებული უნივერსალური ტექნიკის დაუფლებაში.

საკვანძო სიტყვები: სპორტსმენი, ჭიდაობა, ფსიქოლოგიური, ვარჯიში, შეჯიბრი, პროცესი.

შესავალი

თავისუფალ და ბერძნულ-რომაულ ჭიდაობაში ეროვნული ნაკრების მოჭიდავეები, რომლებიც გამოირჩევიან ოსტატობის დიდი მაჩვენებლებით მრავალი წლის მანძილზე ახერხებენ ბრწყინვალე წარმატებების მოპოვებას ევროპისა და მსოფლიო ჩემპიონატებზე ოლიმპიურ თამაშებში. კარგი შედეგი

აიხსნება კიდევ იმით რომ , მაღალი დონის სპორტსმენებს აქვთ უნარი მართონ თავისი ემოციური მდგომარეობა, როგორც წვრთნის მიმდინარეობისას ასევე შეჯიბრის პროცესში.

მსოფლიოში წამყვანი მწვრთნელები და სპეციალისტები მუდმივად მიიწრაფიან განვითარებისაკენ, შესაბამისად შედეგისკენ. ერთობლივ სასწავლო-საწვრთნო შეკრებებზე და სხვადასხვა შეჯიბრებზე დაკვირვებისა და შესწავლის შედეგად ხდება ჩვენი ნაკრების მიერ დამუშავებული სასწავლო-საწვრთნო სპეციფიკური მეთოდის ანალიზი-ათვისება.

ხშირ შემთხვევაში ამით სრულდება სხვა ქვეყნების წარმომადგენლების ჭიდაობის დონის ამაღლება წარმატებით. ხანგრძლივი სტაბილური შედეგის მიღწევის შემდეგ მისი მაჩვენებელი ხანდახან კლებულობს. ამის ერთ-ერთი მიზეზი არის ნაკრებ - გუნდის შემადგენლობის მნიშვნელოვანი განახლება - გაახალგაზრდავება. ეს არის ის შემთხვევა როდესაც ტექნიკურად და ფიზიკურად ბრწყინვალედ მომზადებული ახალგაზრდა მოჭიდავეები ვერ ახერხებენ საპასუხისმგებლო შეჯიბრში ბარიერის დამლევას.

ძირითადი ნაწილი

პირველობების და ჩემპიონატების მიმდინარეობის პროცესში წარმოიშობა დამაბული ემოციური ფონი, რომელიც ხდება ბევრი მოჭიდავისთვის მძლავრი შემაფერხებელი ფაქტორი და უარყოფით გავლენას ახდენს მათ ტექნიკურ ოსტატობაზე და ფიზიკურ შესაძლებლობებზე. ამით ხდება შედეგის კლება, როგორც პირად ასევე გუნდურ ჩათვლაში.

ხშირად ახალგაზრდა მოჭიდავეები, რომლებიც ფლობენ ფილიგრანულ ტექნიკას და გამოირჩევიან კარგი ენერგიულ - ფიზიკური პოტენციალით დიდებში ასპარეზობისას ფსიქოლოგიურ - ემოციური დამაბულობის ფონზე ვერ ახერხებენ წარმატების მიღწევას.

სპორტულ-პედაგოგიურ პრაქტიკაში ერთ-ერთი მნიშვნელოვანი საკითხი არის ნიჭიერი ახალგაზრდა მოჭიდავეების გამოვლენა და მათთან ხანგრძლივი ეფექტური მუშაობა ტექნიკური და ტაქტიკური ოსტატობის ამაღლების თვალსაზრისით. ამის გარდა ამ პროცესში დიდი ადგილი უნდა დაეთმოს ფსიქოლოგიურ მომზადებას რომელიც არის დამოკიდებული ემოციური სიმყარის გაუმჯობესებაზე.

ჩვენ ვაწარმოეთ დაკვირვება თავისუფალ და ბერძნულ - რომაულ ჭიდაობაში შიდა ქართლში და დედაქალაქში, ვესწრებოდით როგორც სასწავლო-საწვრთნო ვარჯიშებს საჭიდაო დარბაზებში ასევე სასწავლო-საწვრთნო შეკრებებს და ანალიზს ვუკეთებდით საქართველოში ჩატარებულ თითქმის ყველა ტურნირს და ჩემპიონატს. დაკვირვების შედეგად დავადგინეთ, რომ მოჭიდავეთა ემოციური აღზნება შეჯიბრთან მოახლოებულ პერიოდში

და შეჯიბრის დროს საგრძნობლად მატულობს, იზრდება სპორტსმენების ემოციური დატვირთვა. ემოციური დაძაბულობა შეიმჩნევა მოჭიდავეებში კენჭისყრის მოლოდინში და კენჭისყრის მსვლელობის პერიოდში. ვისაც ხვდება ნაკლებად ძლიერი მოწინააღმდეგე მათი ემოციური დაძაბულობა გარკვეულწილად კლებულობს. იმ სპორტსმენებში ვისაც ხვდება ძლიერი მოწინააღმდეგე ემოციური დაძაბულობა იზრდება. ფსიქოლოგიურად ძლიერი მოჭიდავე ცდილობს ღირსეულად წარსდგეს მოწინააღმდეგისა და მყურებლის წინაშე.

გამარჯვების მოსაპოვებლად დიდი როლი და მნიშვნელობა ენიჭება სპორტსმენის უნარს სწორად და დროულად განწყობის მოწინააღმდეგესთან საბრძოლველად. მან უნდა გაითვალისწინოს მეტოქის სუსტი და ძლიერი მხარეები, რის მიხედვითაც და გათვალისწინებით უნდა შეეცადოს დაუპირისპიროს თავისი ძლიერი მხარეები მოწინააღმდეგის სუსტ მხარეებს. ამის გაკეთება და რეალიზაცია სრულად შესაძლებელია ფსიქოლოგიურ - ემოციური ფონის ამაღლებით.

ჩვენმა ხანგრძლივმა დაკვირვებებმა თავისუფალ და ბერძნულ-რომაულ მოჭიდავეებზე მოგვცა საშუალება დაგვედგინა, რომ სპორტსმენების ფსიქოლოგიურ განწყობის შექმნაში პრიორიტეტული როლი ენიჭება უშუალოდ სპორტსმენს. რა თქმა უნდა ფსიქოლოგიური განწყობის ასამაღლებლად დიდ როლს თამაშობს მწვრთნელი, ფსიქოლოგი, მშობელი, მეგობარი და ა. შ.

დასკვნა

ერთ-ერთი კარგი საშუალება ემოციური ალგზნების რეგულირებისათვის, რომელიც აამაღლებს მის ხარისხს და გაზრდის სამომხრად და ფუნქციონალურ შესაძლებლობებს არის ხარისხიანი და ეფექტური ვარჯიშები ე. ი. რაციონალური მოთელვა. იმისათვის რომ მოხდეს მოჭიდავის ემოციური ალგზნების გაზრდა მოთელვა უნდა იყოს ინტენსიური და ემოციური, მოიცავდეს ტექნიკური მოქმედებების საიმითაციო ვარჯიშებს. თუ დროში მოთელვა ხანგრძლივი და ნაკლებად ინტენსიურია- ემოციური ალგზნება ნაკლებად მქლავდება.

ყველა სპორტსმენს, როგორც ინდივიდუალურ პიროვნებას მზადყოფნის მობილიზაციის პროცესში აქვს არჩეული სპეციალური მეთოდები და საშუალებები. სპორტსმენმა ყველა მოწინააღმდეგე უნდა შეაფასოს ობიექტურად. თუ მან შეხვედრის დაწყებამდე არ მოახდინა დადებითი ძალებისა და მუხტის კონცენტრაცია და მობილიზაცია

მოჭიდავემ შეიძლება წააგოს შეხვედრა შეზღუდული დროის ლიმიტის პირობებში, დაკარგული ქულების არსებობის შემთხვევაში. მიუხედავად იმისა გვაქვს თუ არა მოგებული ან წაგებული ერთი და იგივე სპორტსმენტან

შეხვედრა (შეხვედრები), ჩვენ ყოველთვის ახალი შემართებითა და განწყობით უნდა შევხვდეთ მოწინააღმდეგეს და ყოველთვის უნდა ველოდოთ მისგან სიახლეებს და სიურპრიზებს.

გამოყენებული ლიტერატურა:

1. გ.კახიძე ფიზიკური აღზრდის თეორია და მეთოდოლოგია, თბილისი 2013.
2. გზამკვლევი კრებული, სპორტის სახეობებში ზოგადსაგანმანათლებლო დაწესებულებებისთვის (VII-XII კლასები) თბილისი, 2010წ.
3. .Новиков А.А. Значение психологической подготовки борцов высокого класса . В ежегодн.“ Спортивная борьба“ М., ФИС ,1971.
4. П.А.Рудик, В.В. Медведев , А.В.Родионов . Психология и современный спорт М., ФИС , 1973.
5. Г.Д.Горбунов психопедагогика спорта , М., ФИС , 1986.

psychological preparation for high class wrestlers

*Giorgi Mdzinarashvili, assistant-professor
Gori State Teaching University*

Summary

It's necessary to use rational learning-coaching process, technical, tactical, physical, intellectual, and psychological preparations' harmonic connection to succeed on an international scale.

From our point of view everything starts with athletes' psychology and psychological preparation. Today it's becoming clear that without studying athletes psychology fundamentally and researching their psychological functions and features, neither athletes nor coaches will start moving toward the formation of athletic aptitude and learning the universal tactics existing in sport.

Key words: athlete, wrestling, psychological, training, competition, process.

უმაღლესი განათლება და მისი სოციალური თავისებურებები

*თამარ რემიშვილი, დოქტორანტი
საქართველოს ტექნიკური უნივერსიტეტი*

რეზიუმე

განათლება სოციალური ფენომენია. მისი საწყისები არსობრივად ადამიანის გაჩენასთანაა დაკავშირებული. განათლებისა და სწავლების პროცესმა სახელმწიფოებრივი და მიზანმიმართული ხასიათი ჯერ კიდევ ანტიკურ ცივილიზაციაში შეიძინა. თანამედროვე მსოფლიოში უმაღლესი განათლების სოციალური ფუნქცია განათლების ზოგადი სოციალური ფუნქციის გათვალისწინებით, წარმოადგენს პიროვნების მომზადებას იმ სწავლის შედეგების (ცოდნა და გაცნობიერება, უნარი, პასუხისმგებლობა და ავტონომიურობა) შესაბამისად, რომელიც აუცილებელია თანამედროვე საზოგადოების არსებობისა და განვითარებისათვის. სტატიაში წარმოდგენილია სხვადასხვა ავტორის აზრი განათლების თავისებურებების შესახებ და განხილულია საქართველოს უმაღლესი განათლების ზოგიერთი პრობლემური საკითხი.

საკვანძო სიტყვები: უმაღლესი განათლება, განათლების თავისებურებები, განათლების სოციალური ფუნქცია, სწავლის შედეგები;

შესავალი

ყოველდღიურ ცხოვრებაში განათლებას ცოდნასთან აიგივებენ ხოლმე, მსგავსი მოსაზრება უძველესი დროიდან იღებს სათავეს. ძველად განათლებულობაში ნაკითხობა და განსწავლულობა იგულისხმებოდა. ამავე დროს ცოდნა და განათლება ზნეობრივი კატეგორიების რანგში იყო აყვანილი. მოგვიანებით განათლების ცნება აღზრდას დაუკავშირდა. თავის მხრივ, აღზრდა მრავალგვარი შეიძლება იყოს. ამან კიდევ უფრო საკამათო გახადა განათლების დეფინიციის საკითხი. განათლების ცნების დეფინიცია კიდევ უფრო გართულდა პოსტმოდერნისტულ საზოგადოებაში. ამ ტიპის საზოგადოებაში იგი ნივთიერი გახდა, ზნეობრივი შინაარსისგან დაიცალა და რთულ ტექნიკურ გარემოში ადაპტირებისთვის აუცილებელ უნარ-ჩვევათა და ინფორმაციათა ქონას გაუიგივდა. განათლებამ გამოყენებითი ხასიათი შეიძინა, ან უმიზნო და უმიზეზო, ეფემერული რეალობა გახდა. [1.75] საქართველოში და მსოფლიოს ნებისმიერ ქვეყანაში უმაღლესი განათლების სისტემის მუშაობის უმთავრეს მიზანს უნდა წარმოადგენდეს საზოგადოების მიერ განსაზღვრული სწავლის შედეგების ანუ საზოგადოების საჭიროებების მიღწევა.

ძირითადი ნაწილი

აღსანიშნავია, რომ გერმანელმა მოაზროვნემ ჰერდერმა ერთ-ერთმა პირველმა შეიტანა განათლების ცნებაში ჰუმანურობის მომენტი. კანტთან და ნეოკანტიანელებთან რაციონალობაზე გაკეთდა ძირითადი აქცენტი. ჰეგელთან იგი კულტურის ცნებას დაუკავშირდა, შელერთან გონსა და გონით აქტივობებს და ა. შ. ეს ყველაფერი განათლების ფილოსოფიური დეფინიციებია. განათლების ცნების პედაგოგიური დეფინიცია აღზრდაზე იღებს ორიენტაციას და განათლება მის გარეშე ვერ წარმოუდგენია.

განათლების ფსიქოლოგიური დეფინიციები კი მას მთელ რიგ ფსიქოლოგიურ პარამეტრებში განიხილავს, როგორც პიროვნების შინაგან, სუბიექტურ აქტივობაზე დამოკიდებულ ფენომენს [2.3-9].

განათლების სოციოლოგიური დეფინიციისთვის ამოსავალი პრინციპი განათლების, როგორც სოციალური ფენომენის, განხილვაა. მისთვის განათლება განსაკუთრებული სოციალური ფუნქციების მატარებელი ერთ-ერთი ძირითადი სოციალური ინსტიტუტია, რომლის გარეშე საზოგადოების წარმოდგენა თითქმის შეუძლებელია [3.46-50].

მესამე რესპუბლიკის დროინდელი ფრანგი მოაზროვნეების ალფრედ ბინესა და ფერდინანდ ბიუსონის სიტყვებით თუ ვიტყვით, “განათლება არის მათი პიროვნების ჩამოყალიბების მიზნით სხვებზე ზემოქმედების პროცესი”. სოციოლოგიური თვალსაზრისით საინტერესოა განათლების დეფინიცია, რომლის მიხედვით, ის არის “საშუალება, რომელსაც საზოგადოება საკუთარი არსებობის, ძალაუფლებისა და პატივისცემის კვლავწარმოებისთვის იყენებს”. [1.76]

ფრანგ მოაზროვნეს ემანუელ მუნის მიაჩნია, რომ “განათლება სხვათა ხელმძღვანელობისა და საკუთარი სპონტანური იმპულსების შერწყმის გზით თავისუფლების სწავლის საშუალებაა”. [1.77]

ამ დეფინიციებს თუ გადავავლებთ თვალს, მთელ რიგ პრობლემებს დავინახავთ, რომელთა ვარიაციები ნებისმიერ ისტორიულ ეპოქაში შეგვხვდება. მაგალითად, განათლება, როგორც ცხოვრების დონის ან დემოკრატიული პოლიტიკური კულტურის ამალგების საშუალება [4.80-90]; ანდა განათლება, როგორც სოციალური შერჩევის ან სოციალიზაციის მექანიზმი.

ენტონი გიდენსის მიხედვით, განათლების ცნების დეფინიციებში ძირითადი მომენტი პირდაპირი სწავლების გზით ერთი თაობიდან მეორე თაობაში ცოდნის გადაცემა უნდა იყოს. მისი აზრით, საგანმანათლებლო პროცესები ნებისმიერ საზოგადოებაში მიმდინარეობდა, მაგრამ მან მასობრივი ხასიათი თანამედროვე ეპოქაში მიიღო, რაც განათლების ცნების შინაარსის დადგენისას, რა თქმა უნდა, გასათვალისწინებელია. თანაც მხედველობიდან არ უნდა გამოგვრჩეს ის ფაქტიც, რომ მასობრივმა ხასიათმა

სპეციალური საგანმანათლებლო გარემოს ორგანიზება მოითხოვა, რომელშიც ინდივიდი თავისი ცხოვრების მნიშვნელოვან დროს ატარებს [1.78].

ნეილ სმელზერის განმარტებით, განათლება კულტურული ღირებულებების შენარჩუნებისა და სოციალური ცვლილებების პირობას წარმოადგენს, რომელიც არსებული ცოდნის, საგანმანათლებლო მეთოდებისა და ტექნოლოგიების გადაფასების გზით წარიმართება. “ადამიანური კაპიტალის” თეორიის მიხედვით კი განათლება კაპიტალდაბანდების ისეთი ფორმაა, რომელიც მომავალში დიდ მოგებას იძლევა.[1.80]

ჯონ მასიონისის განმარტებით, განათლება სოციალური ინსტიტუტია, რომლის წყალობით საზოგადოება თავის წევრებს მათთვის აუცილებელი და მნიშვნელოვანი ცოდნით უზრუნველყოფს, მათ შორის იგულისხმება სინამდვილის ფუნდამენტური მოვლენების შესახებ ცოდნა, პროფესიული უნარები და კულტურული ნორმები და ღირებულებები.[1.80]

განათლების ძირითადი ფუნქციები ყოველთვის შესაბამისობაშია საზოგადოების მდგომარეობასა და მოთხოვნებთან, ამიტომ მათი გადასინჯვა, როგორც წესი, საზოგადოების ეკონომიკურ, პოლიტიკურ და სულიერ ცხოვრებასთან არის დაკავშირებული. განათლებას, თავისი სოციალური ბუნებიდან გამომდინარე, **შესაბამისი ფუნქციები გააჩნია**, რომელთაგან ძირითადია:

„ინოვაციური ფუნქცია – კონსერვატიულობის მიუხედავად, განათლება, სოციალური სინამდვილისადმი შესაბამისობიდან გამომდინარე, მთელი რიგი ცვლილებების სტიმულატორია; **შემეცნებითი ფუნქცია** – თაობიდან თაობაში ცოდნისა და უნარების გადაცემა; **სოციალური სტრატეგიკაციის ფუნქცია** – საზოგადოებაში გაბატონებული ეკონომიკური სისტემის მხარდაჭერა (ბოულზი და ჰინტისი); **სოციალური მობილობის ფუნქცია** – სოციალური იერარქიის კიბეზე ვერტიკალური და სოციალური მობილობა განათლების დონეზე დამოკიდებული (სოროკინი); **სელექტორული ფუნქცია** – პროფესიული საქმიანობისათვის აუცილებელი კადრების შერჩევა განათლების მიხედვით ხდება; **სოციოკულტურული ფუნქცია** – განათლების მეშვეობით კულტურის კვლავწარმოება ხდება; **სოციალიზაციის ფუნქცია** – განათლების მეშვეობით ადამიანი არა მარტო ცოდნას, არამედ საზოგადოების წევრად ყოფნისთვის აუცილებელ როლებს, კულტურულ ნორმებსა და უნარჩვევებს იღებს; **ინტეგრაციული ფუნქცია** – ადამიანთა ინტეგრირება ერთ სოციუმად ან ჯგუფად; **სტატუსური იდენტობის შენარჩუნების ფუნქცია** – ადამიანები საზოგადოებაში სხვადასხვა სოციალურ სტატუსს განათლების მეშვეობით ინარჩუნებენ (რენდალ კოლინზი).“[1.83]

განათლების სოციალურ ფუნქციებს შორის არანაკლებ მნიშვნელოვანია მისი კომუნიკაციური და ინტერაქციული ფუნქცია, რომლებიც მის სოცია-

ლიზაციურ ფუნქციასთანაა კავშირში. განათლების კომუნიკაციურ-ინფორმაციული ფუნქცია მისი მეშვეობით საზოგადოებრივი აზრის ფორმირების პროცესს გულისხმობს. არ უნდა დაგვავიწყდეს ისიც, რომ იგი შორს არ არის გართობითი ფუნქციისგანაც.

ნეო-ლიბერალური თუ კაპიტალისტური იდეოლოგიის პირობებში, “ადამიანური კაპიტალის” განვითარების სახელით ხდება განათლების უპირობო სტანდარტიზაცია, სისტემატიზაცია და ოპტიმიზაცია. ამ პირობებში, განათლება არის არა უწყვეტი და განგრძობითი პროცესი, რომელიც ორიენტირებული იქნება უკეთესი სამყაროს შექმნაზე, საზოგადოების არსებობის პირობების გაუმჯობესებაზე და ა.შ., არამედ იქცა თვითმიზნად - მოიპოვო ჯერ ბაკალავრის, შემდეგ მაგისტრის ხარისხი. უკეთეს შემთხვევაში, გააგრძელო მუშაობა სადოქტორო თემაზე, ხოლო უარეს შემთხვევაში დაიწყო ან ვერ დაიწყო მუშაობა. მოცემულ დისკურსში სამსახურის შოვნა ან ვერ შოვნა წმინდა სტატისტიკურ მონაცემად რჩება. მოცემულ სისტემაში, სწავლის, როგორც პროდუქტის ათვისების პროცესი ბაზრის ლოგიკაზეა მიბმული - მთავარია ბარიერი გადალახო, შიგადაშიგ ლექციებს დაესწრო, სწავლის გადასახადი დაფარო, ხოლო ყველაფერი დანარჩენი თავისთავად მოდის - ცოდნაც, განათლებაც, აკრედიტირებული დიპლომიც და “პრივილეგიაც” სამუშაო ბაზარზე.[5]

ფორმალური განათლების საბოლოო ეტაპი უმაღლესი განათლებაა, რომელიც ხორციელდება საშუალო განათლების დასრულების შემდეგ. უმაღლესი განათლება წარმოადგენს განათლების საერთაშორისო სტანდარტული კლასიფიკაციის (ISCED) და ეროვნული საკვალიფიკაციო ჩარჩოს მეექვსე, მეშვიდე და მერვე დონეს და სრულდება აკადემიური ხარისხის მინიჭებით [6].

საინტერესოა რა ფუნქციები აკისრია განათლებას თანამედროვე ქართული სახელმწიფოსა და ქართული საზოგადოების მოთხოვნების დაკმაყოფილებისა და განვითარებისათვის. უპირველესი დოკუმენტი, რომელიც მნიშვნელოვანია ამ თვალსაზრისით საქართველოს კონსტიტუციაა, სადაც 27-ე მუხლში (განათლების უფლება და აკადემიური თავისუფლება) განსაზღვრულია სახელმწიფოს დამოკიდებულება განათლების მიმართ, კერძოდ:

„ყველას აქვს განათლების მიღებისა და მისი ფორმის არჩევის უფლება. სკოლამდელი აღზრდა და განათლება უზრუნველყოფილია კანონით დადგენილი წესით. დაწყებითი და საბაზო განათლება სავალდებულოა. ზოგად განათლებას კანონით დადგენილი წესით სრულად აფინანსებს სახელმწიფო. მოქალაქეებს უფლება აქვთ კანონით დადგენილი წესით სახელმწიფოს დაფინანსებით მიიღონ პროფესიული და უმაღლესი განათლება. აკადემიური თავისუფლება და უმაღლესი საგანმანათლებლო დაწესებულებების ავტონომია უზრუნველყოფილია.“ [8]

საზოგადოების მთავარი სულიერი ღირებულების შემქმნელს, ძირითადად, უმაღლესი განათლების სისტემაში მოღვაწე ინტელიგენცია შეადგენს. დღეისთვის საქართველოში თვალში საცემია უმაღლესი საგანმანათლებლო დაწესებულებების სიჭარბე. ყველაზე მეტი ადამიანი ამ სფეროშია დასაქმებული. საყურადღებოა ამ სფეროში არსებული მთელი რიგი პრობლემები. მკვეთრად იგრძნობა სწავლების ხარისხის დაცემა მთელ რიგ უმაღლეს სასწავლებლებში. როგორც წესი, საქართველოში საშუალო სკოლის შემდეგ მოსწავლეები პროფესიას ირჩევენ სამართლის, მედიცინის, ბიზნესადმინისტრირების და სხვა სფეროებში. მათს განათლებაზეა დამოკიდებული სამსახური და ანაზღაურება მომავალში. ნაკლებ კვალიფიცირებული სპეციალისტები დაბალანაზღაურებად სამსახურს იღებენ, თუმცა ეს წესი ყოველთვის არ სრულდება და ხდება პირიქითაც. ადამიანთა უმრავლესობისათვის სკოლა და კოლეჯი ერთგვარ ფილტრს წარმოადგენს, რომელიც ეხმარება მათ იმის განსაზღვრაში, თუ რა სპეციალობის ადამიანები იქნებიან მომავალში (კლარკი, ჰერნი და სხვ.). ამ თვალსაზრისით, განათლებას მფილტრავი ფუნქციაც აქვს საზოგადოებაში [1.229].

დასკვნა

ყოველივე ზემოთთქმულიდან შეგვიძლია დავასკვნათ, რომ ისტორიულად უმაღლესი განათლება თაობიდან თაობაში ცოდნისა და უნარების გადაცემის მძლავრი საშუალებაა. საზოგადოების ცალკეული ტიპი მისთვის დამახასიათებელი განათლების დონითა და მასშტაბით გამოირჩევა, რაც პირველ რიგში ფორმალური განათლების ინსტიტუტის განვითარებაზეა დამოკიდებული. პროფესიული საქმიანობისათვის აუცილებელი კადრების შერჩევა უმეტესწილად განათლების მიხედვით ხდება და სოციალური იერარქიის კიბეზე ვერტიკალური და სოციალური მობილობა განათლების დონეზე, უფრო კონკრეტულად კი ინდივიდის სწავლის შედეგებზეა დამოკიდებული.

გამოყენებული ლიტერატურა:

1. ქეცბაია.კ განათლების სოციოლოგია, გამომცემლობა „უნივერსალი“ 2020
2. კაჭკაჭიშვილი ი. სოციალური თეორია.თბილისი, 2008
3. კაჭკაჭიშვილი ი. სოციალური მოქმედების თეორიები, 2001
4. დიუი ჯ., დემოკრატია და განათლება, თბილისი, 2010
5. ქებურია თ, ლაცაბიძე ს. „უმაღლესი განათლება, როგორც საბაზრო პროდუქტი“, 2015 <https://emc.org.ge/ka/products/umaghlesi-ganatileba-ro-gorts-sabazro-produkti> 09.09.2020

6. საქართველოს განათლების, მეცნიერების, კულტურისა და სპორტის მინისტრის 2019 წლის 10 აპრილის №69/ნ ბრძანებით დამტკიცებული ეროვნული კვალიფიკაციების ჩარჩო <https://eqe.ge/geo/parent/787> 09.09.2020
7. ENQA Agency Review: National Center for Educational Quality Enhancement. Brussels, Belgium, Retrieved from <https://enqa.eu/wp-content/uploads/2019/05/External-Review-Report-NCEQE-Final.pdf> 09.09.2020
8. საქართველოს კონსტიტუცია, საქართველოს 2018 წლის 23 მარტის კონსტიტუციური კანონი №2071 - <https://matsne.gov.ge/ka/document/view/30346?publication=36> 09.09.2020

Higher Education and its Social Features

*Tamar Remishvili, PhD student
Georgian Technical University*

Summary

Education is a social phenomenon. Its origins are essentially related to the emergence of human being. The process of education and teaching acquired a state and purposeful character in ancient civilization. The social function of higher education in the modern world, given the general social function of education, it is the preparation of the individual according to the learning outcomes (knowledge and understanding, ability, responsibility and autonomy) that are essential for the existence and development of modern society. The article presents the views expressed by various authors about the features of education and some problems of Higher Education in Georgia.

Keywords: Higher education, Features of education, Social function of education, Learning outcomes;

ბავშვთა ცერებრული დამბლა და მასთან დაკავშირებული განათლების სტრატეგიები

*თონა შარიქაძე, დოქტორანტი
საქართველოს ტექნიკური უნივერსიტეტი*

„მოზრდილი აუცილებლად დაინტერესებული უნდა იყოს ბავშვის განვითარების მართვით.“

ა. ადლერი

რეზიუმე

ბავშვს აქვს უფლება განავითაროს თავისი პიროვნება და შეიძინოს ის ცოდნა, რომელიც დაეხმარება მას საზოგადოებრივ ცხოვრებაში წარმატების მისაღწევად.

იმისათვის, რომ ბავშვის ზრდასთან ერთად ხდებოდეს მისი სოციალური უნარ-ჩვევების განვითარებაც, აუცილებელია ბავშვი ადეკვატურად იყოს ჩართული საზოგადოებრივ ცხოვრებაში და იღებდეს მონაწილეობას სხვადასხვა სოციალურ აქტივობებში.

ყოველი ბავშვი თავისი პიროვნული თვისებებით უნიკალურია. ყველას აქვს მისთვის დამახასიათებელი ინტერესები, უნარები და სასწავლო საჭიროებები.

სპეციალური საგანმანათლებლო საჭიროების მქონე პირებისათვის ხელმისაწვდომი უნდა იყოს განათლება. ბავშვები, ჩართულნი ინკლუზიური განათლებაში გაცილებით უკეთესად სწავლობენ თუ თანატოლებთან ერთად იმყოფებიან.

საბედნიეროდ, დღეისთვის ერთდროულად მიმდინარეობს სპეციალური საგანმანათლებლო საჭიროების მქონე ბავშვების საზოგადოებაში ინტეგრაციის ხელშეწყობა და საზოგადოებრივი ცნობიერების ამაღლება.

საკვანძო სიტყვები: სპეციალური საგანმანათლებლო საჭიროების მქონე ბავშვი, ინკლუზიური განათლება, ცერებრული დამბლა, ტაქტილური აღქმა, მოტორული დარღვევები, სოციალური უნარ-ჩვევები.

შესავალი

სტატიაში განხილულია მიზეზები, რომლებიც იწვევენ ცერებრულ დამბლას. ის თავისებურებები, რაც ცერებრული დამბლისათვის (შემდგომში ცდ.) არის დამახასიათებელი. მისი ფორმები და სწავლების სტრატეგიები.

რა არის ბავშვთა ცერებრული დამბლა: ცერებრული დამბლა იმ სინდრომთა ჯგუფია, რომლებიც აღმოცენდება ბავშვის თავის ტვინის პერი-

ნატალური (მშობიარობის პერიოდი) და პოსტნატალური (დაბადებიდან პირველი თვეები) დაზიანების შედეგად. ის ვლინდება ბავშვის მოტორული განვითარების - კუნთთა ტონუსისა და მოძრაობის კოორდინაციის დარღვევებით (2, 83).

რა თავისებურებები ახასიათებს ცერებრულ დამბლას: ცდ-ის დროს კუნთთა ტონუსი შეიძლება იყოს ძალიან მაღალი - დამაბული, დაჭიმული ან მოშვებული. კუნთთა ტონუსის სწორი გადანაწილება გვეხმარება ტანის და კიდურების მოძრაობაში. ცდ-ის მქონე ბავშვებს არ გააჩნიათ საკუთარი კუნთური ტონუსის შეცვლის უნარი. ასეთი ბავშვების მოძრაობები მოუქნელი, უხეში და წყვეტილია. შეფერხებულია მოძრაობის კოორდინაცია და სახეზეა ჯდომის, დგომის და სხვადასხვა პოზის დარღვევა.

შესაძლებელია მოძრაობები დარღვეული იყოს ძალიან მსუბუქ დონეზე. ცდ-ის მქონე ბავშვებს ზოგ შემთხვევაში აქვთ სირთულეები ისეთ მოძრაობებში, როგორცაა ადგომა, დაჯდომა, სიარული, ხატვა, წერა, ხელში ნივთების დაკავება.

ბავშვთა ცდ-ის დროს ირღვევა არა მარტო ნებითი მოძრაობების შესრულება, არამედ შესუსტებულია შეგრძნებებიც, რის გამოც გართულებულია სხეულისა და მისი ნაწილების მოძრაობის შესახებ წარმოდგენების ჩამოყალიბება. ბავშვებში ხშირია ტაქტილური აღქმის დეფიციტიც. მათ უჭირთ ხელის მოსინჯვით საგნებისა და მათი თვისებების ცნობა.

არასწორი პოზის გამო ხშირია ხელის და თვალის შეთანხმებული მოძრაობის დარღვევა. ბავშვს უჭირს თვალი მიაყოლოს საკუთარ ან სხვის მოძრაობას. ეს აფერხებს საგნების მოხმარების ჩვევების ჩამოყალიბებას და შემდგომში სასწავლო ჩვევების (წერა, კითხვა) ათვისებას.

ცდ-ის მქონე ბავშვები სწრაფად იფიტებიან. მათ უჭირთ ხანგრძლივად გარკვეული საქმიანობის შესრულება ან თამაში.

ხშირია მეტყველების დარღვევები, რაც გამოიხატება ბგერების და სიტყვების გამოთქმის სირთულეში. ამავდროულად არასწორი სუნთქვაც აძლიერებს ბგერათა წარმოქმნის პროცესს. მეტყველება შეიძლება იყოს ნელი, ძნელად გასაგები, ხმა შეცვლილი, წყვეტილი. მეტყველების პრობლემები რთულდება თუ ბავშვს დარღვეული აქვს სმენაც. ცდ-ის მქონე ბავშვების 20%-ს აღენიშნება სხვადასხვა სახის სმენის დარღვევა, რაც ართულებს მეტყველების განვითარებას. ხშირია ყლაპვის გაძნელება, ღეჭვის, კბეჩის მოძრაობების სირთულე.

ცდ-ის მქონე ბავშვების 20%-ს აღენიშნებათ გულყრები თავის ტვინის დაზიანებულ უბნებში ნეირონების პათოლოგიური აქტიურობის გამო.

ცერებრული დამბლის ფორმები: სპასტიკური დიპლეგია, რომელიც ყველაზე ხშირი ფორმაა. ახასიათებს მოტორული დარღვევები ოთხივე კიდურში, მეტად- ქვედა კიდურებში.

სპასტიკური ჰემიპლეგია - ის ხასიათდება მოტორული დარღვევებით სხეულის რომელიმე მხარეს. ამ დროს ქვედა კიდურებზე მეტად ზედა კიდურები ზიანდება.

ორმაგი ჰემიპლეგია - ისეთი ფორმაა, როდესაც მოტორული დარღვევები ოთხივე კიდურში ვლინდება.

ტეტრაპლეგია - როდესაც ძლიერი მოტორული დარღვევები ოთხივე კიდურშია გამოხატული, რაც უკიდურესად ამძიმებს ბავშვის მდგომარეობას. (1,232)

ცდ-ის მქონე ბავშვის სწავლების სტრატეგიები: ცდ-ის მქონე ადამიანები დამოუკიდებლობის გარკვეულ ხარისხს აღწევენ, სწავლობენ ზოგადსაგანმანათლებლო სკოლებში და უმაღლეს სასწავლებლებში. დამოუკიდებელი ცხოვრების ხარისხს განსაზღვრავს მოტორული დარღვევების სიმძიმე.

ცდ-ის მქონე მოსწავლეების უმეტესობისთვის სწავლის ყველაზე უკეთესი გარემო ინკლუზიური კლასია. იმისათვის, რათა მათ ისწავლონ ინტეგრირებულ საზოგადოებაში ცხოვრება, ბავშვებსა ად მოზარდებს ესაჭიროებათ თანატოლებთან ერთად სწავლება. ამ ბავშვებისათვის შესაძლებელია საჭირო გახდეს ფიზიკური გარემოს მოდიფიცირება.

ამ ბავშვთა სწავლება დიდ მოთმინებას, ცოდნასა და გამოცდილებას მოითხოვს. ვინაიდან ცდ-ის ფორმები და სიმძიმის ხარისხი განსხვავდება ერთმანეთისაგან, რთულია ერთიანი საგანმანათლებლო პროგრამის შექმნა. როგორც წესი მათი სწავლება ინდივიდუალურ მიდგომას და სასწავლო გეგმას გულისხმობს.

სწავლება მიმართული უნდა იყოს ბავშვის შესაძლებლობების განვითარებაზე და არა ცდ-ით გამოწვეული დარღვევების შესუსტებაზე.

სასურველია სკოლები იყოს ადაპტირებული იმ მოსწავლეთათვის, რომლებიც სავარძლებით მოძრაობენ. მნიშვნელოვანია, შეფასდეს თითოეული მოსწავლის საჭიროებები და დადგინდეს, რამდენად პასუხობს სკოლის გარემო ამ საჭიროებებს.

სკოლებში აქცენტი უნდა გაკეთდეს იმაზე, რომ ცდ-ის მქონე მოსწავლეებმა შეიძინონ მაქსიმალური დამოუკიდებლობა. ისწავლონ არჩევანის გაკეთება და გადაწყვეტილებების მიღება. პედაგოგმა ხშირად უნდა წახალისოს ბავშვის მონაწილეობა ჯგუფურ აქტივობაში. ყველა პირობა უნდა ექმნებოდეს იმისათვის, რომ მათ საკუთარი შესაძლებლობების მაქსიმუმს მიაღწიონ.

ცდ-ის მქონე ბავშვი უნდა დავევთა წინა მერხზე, პედაგოგთან და დაფასთან ახლოს, რაც გაუადვილებს მას მოსმენას და დაფიდან გადაწერას.

მივცეთ მას დამატებითი დრო დავალების შესასრულებლად.

ხშირად იმუშაოს მცირე ჯგუფებთან. ეს დაეხმარება მას მოსმენის უნარის განვითარებაში.

პედაგოგი უნდა ეხმარებოდეს საშინაო დავალებების ჩაწერასა და ორგანიზებაში. მან ასევე უნდა შეაფასოს ბავშვის დასწავლის სტილი ინფორმაციის ასათვისებლად. გამოიყენოს პატარა, თანმიმდევრული ნაბიჯები თითოეული უნარის დასაუფლებლად. ასევე ხშირად უნდა გამოიყენოს დადებითი განმტკიცება ყოველი პატარა მიღწეული წარმატებისათვის.

დავალებები შერჩეული უნდა იყოს იმ რაოდენობითა და სირთულით, რაც დამლევადი იქნება ბავშვის მხრიდან. მისთვის უნდა შეირჩეს ისეთი რვეული, რომელშიც მას გაუადვილდება წერა. შეიძლება ეს იყოს თაბახის ფურცელი. შესაძლებელია კალმები და ფანქრები იყოს ჩვეულებრივზე მსხვილი, რათ ბავშვმა ადვილად დაიჭიროს ისინი ხელში.

ზოგ შემთხვევაში წერა-კითხვის დასწავლა უფრო წარმატებულია კომპიუტერის გამოყენებით.

მნიშვნელოვანია მოტივაციის ფაქტორი, ბავშვს უნდა გავუღვივოთ ინტერესი, დავანახოთ საკუთარი წარმატება.

პედაგოგმა უნდა იმუშაოს ბავშვის ლექსიკური მარაგის გამდიდრებაზე. ამისათვის უნდა გამოიყენოს სხვადასხვა თვალსაჩინო მასალა.

ნელი საუბრის შემთხვევაში მასწავლებელმა უნდა გამოიჩინოს მოთმინება, მოუსმინოს ბავშვს ბოლომდე, სანამ დაასრულებს სათქმელს.

ცდ-ის მქონე ბავშვი, რომელსაც ასევე აქვს მეტყველების პრობლემა არ უნდა აიძულოს პედაგოგმა მთელი კლასის წინაშე მოყვეს გაკვეთილი.

კარგად ორგანიზებული ინკლუზიური საკლასო გარემო ხელს შეუწყობს ბავშვის უნარების განვითარებას. თანატოლებთან ყოველდღიური ურთიერთობით ის შეიძენს მრავალ სოციალურ უნარს.

დასკვნა

ცდ-ის მქონე ბავშვთა განვითარებისათვის სასარგებლოა მულტიდისციპლინარული მიდგომა, მაგრამ ეს არ უნდა ნიშნავდეს მშობლის პასიურობას. მხოლოდ სპეციალისტებს ნუ მიანდობთ ბავშვის განვითარების სტიმულაციას. გახსოვდეთ, რომ ბავშვთა სწავლება მშობლებისაგან შემოქმედებითი უნარების გამომჟღავნებას საჭიროებს.

გარემო, რომელშიც ბავშვი ცხოვრობს უმთავრესი შესაძლებლობაა მისი განვითარების ხელშეწყობისთვის.

ბავშვის ადეკვატური განვითარებისათვის აუცილებელია მშობელი გაუმკლავდეს საკუთარ განცდებს და თვალის გაუსწოროს რეალობას.

გამოყენებული ლიტერატურა

1. გაგომიძე თ. ბავშვის ფსიქიკური განვითარების დარღვევები თბილისი 2007
2. გაგომიძე თ. ბავშვის ნეიროფსიქოლოგია თბილისი 1999
3. პაჭკორია თ. ვისწავლოთ ერთად ინკლუზიური განათლება თბილისი 2008
4. ისაკაძე თ. გზამკვლევი მშობელთათვის თბილისი 2010
5. Inclusive education strategies (ელ. ვერსია)
6. Р. Смид Групповая работа с детьми и подросткамию Москва 2005

Cerebral Palsy in Children and Teaching Strategies

*Teona Shariqadze, PhD student
Georgian Technical University*

Summary

Every child has the right to general education. Every child has the right to develop and gain knowledge to succeed in public life.

In order to develop social skills, it is essential that a child gets adequately involved in public life and participates in various social activities.

Every child has unique personal qualities, interests, abilities and learning needs.

Education must be accessible for persons with special educational needs. Inclusive education enables children study considerably better as they get educated with peers.

Fortunately, facilitating the integration of children with special educational needs in society and raising public awareness undergo simultaneously.

Key words: Child with special educational needs, inclusive education, cerebral palsy, tactile perception, motor dysfunction, social skills.

გარემოსდაცვითი განათლება გარემოსდაცვითი ცნობიერების ასამაღლებლად

*თამთა ჯინჯოლავა, დოქტორანტი
საქართველოს ტექნიკური უნივერსიტეტი*

რეზიუმე

გარემოზე ბოლო ასწლეულების განმავლობაში გაზრდილი ანთროპოგენური ზემოქმედების შედეგად, ბუნების განახლების უნარსა და ინდუსტრიული განვითარების ტემპს შორის მანძილი დრამატულად გაიზარდა. ბუნება ვერ ასწრებს საკუთარი რესურსების განახლებას. პრობლემა კომპლექსური ხასიათისაა და მას სხვა დანარჩენ მიზეზებთან ერთად განაპირობებს ადამიანების რიცხოვნობის მნიშვნელოვნად გაზრდა; ბიოლოგიური კაპიტალის არაგონივრულად ხარჯვა; სუსტი გარემოსდაცვითი პოლიტიკა; განვითარებად ქვეყნებში ეკონომიკურ სარგებლის მიღების მიზნით უგულვებელყოფილი ეკოლოგიური უსაფრთხოება; გარემოსდაცვითი თემების არასაკმარისი ადვოკატირება და ა.შ., რასაც საბოლოო ჯამში შეუქცევად გარემოსდაცვით ცვლილებებთან მივყავართ.

გარემოსდაცვითი საკითხებისადმი რაციონალური მიდგომების დასაწერად, ასევე, იმ როლისა და პასუხისმგებლობის გასააზრებლად, რაც თითოეულ ადამიანს აკისრია გარემოს წინაშე, საჭიროა გარემოსდაცვითი განათლების ეფექტური ინტეგრირება სასწავლო პროგრამების ყველა საფეხურზე.

გარემოსდაცვითი განათლების უზრუნველყოფა ხელს უწყობს საზოგადოების ინფორმირებას გარემოსდაცვით გამოწვევებზე და უვითარებს მათ გარემოსდაცვით ეთიკურ დამოკიდებულებას, ამასთან ეხმარება მიღებული ცოდნის პრაქტიკაში გამოყენებაში და აჩვენებს საკუთარი მოთხოვნების სწორ პოზიციონირებას ბუნების დაცვის მდგრადი მოდელის მიხედვით.

საკვანძო სიტყვები: გარემოს დაცვა, გარემოსდაცვითი განათლება, მდგრადი განვითარება

შესავალი

„გარემოსდაცვითი განათლება არის სწავლის პროცესი, რომელიც მიმართულია როგორც გარემოსა და მასთან დაკავშირებული გამოწვევების შესახებ ცოდნისა და საზოგადოებრივი ცნობიერების დონის ამაღლებისკენ, ასევე ამ გამოწვევების გადასაჭრელად აუცილებელი უნარებისა და ექსპერტული ცოდნის განვითარებისკენ და ხელს უწყობს სათანადო დამოკიდებულებების, მოტივაციის ჩამოყალიბებას, რომელიც საჭიროა ინფორმირებული გადაწყვეტილებების მისაღებად და პასუხისმგებლობით განმსჭვალული ქმე-

დებების განსახორციელებლად”- ვკითხულობთ 1977 წლის ოქტომბერში გაეროს განათლების, მეცნიერებისა და კულტურის ორგანიზაციისა(UNESCO) და გაეროს გარემოსდაცვითი პროგრამის ორგანიზებით(UNEP) თბილისში გამართული პირველი სამთავრობოთშორისი კონფერენციის დროს მიღებულ დეკლარაციაში; „თბილისის დეკლარაცია გარემოსდაცვითი განათლების შესახებ”. დეკლარაციის მიღებამდე ამ მიმართულებით ჩატარებულ მნიშვნელოვან ნაბიჯებად ითვლება სტოკჰოლმის დეკლარაცია (1972 წლის ივნისი) „დეკლარაცია ადამიანის გარემოს შესახებ”, სადაც გაეროს გარემოსდაცვითი პროგრამა „UNEP” დაარსდა, ასევე, 1975 წლის 13-22 ოქტომბერს ბელგრადში ჩატარებული საერთაშორისო შეხვედრა, სადაც ბელგრადის ქარტია იქნა მიღებული.

გარემოსდაცვითი განათლების იდეის გაჩენის საწყისებით თუ დავინტერესდებით, კვალი ფრანგ ფილოსოფოსთან ჟან-ჟაკ რუსოსთან და შვეიცარიელ ნატურალისტთან, ჟან ლუი რუდოლფო აგაზისთან მიგვიყვანს. თუმცა გზა გარემოსდაცვითი განათლების შექმნის იდეიდან მისი საჭიროების გააზრებისა და პრაქტიკაში გამოყენებამდე სწორხაზოვანი არ ყოფილა და ის იზრდებოდა იმის მიხედვით, თუ რა სახის გლობალური გამოწვევებისა და ეკოლოგიური საფრთხეების წინაშე დგებოდა საზოგადოება.

ძირითადი ნაწილი

გარემოსდაცვით განათლებას საქართველოს კანონმდებლობაში 1996 წლიდან ვხვდებით. სწორედ ამ წელს მიღებული ჩარჩო კანონით „გარემოს დაცვის შესახებ” განისაზღვრა ძირითადი პრინციპები გარემოს დაცვის სფეროში, მათ შორის გარემოსდაცვითი განათლების საკითხში. კანონის მე-8 ("განათლება გარემოს დაცვის სფეროში") და მე-9 მუხლები ("გარემოს დაცვის საფუძვლების სწავლება") გარემოსდაცვითი დონის ამალგებას ეხება.

კიდევ ერთი მნიშვნელოვანი განკარგულება გარემოსდაცვითი განათლების მიმართულებით 2002 წლის 18 დეკემბერს საქართველოს პრეზიდენტის N 538 ბრძანებულებას „მოსახლეობის ეკოლოგიური განათლების სახელმწიფო პროგრამის შესახებ”. პროგრამის ეკოლოგიური განათლების სტრატეგიულ მიმართულებებად განისაზღვრა ინფორმირება, კომუნიკაცია, სწავლება, შესაძლებლობათა განვითარება.

გარემოზე ინფორმაციის ქონის მნიშვნელობა მოგვიანებით აისახა ზოგადი განათლების ეროვნულ მიზნებშიც. საქართველოს მთავრობის 2004 წლის 18 ოქტომბრის N84 დადგენილებაში ზოგადი განათლების ეროვნული მიზნების შესახებ ვკითხულობთ: „მოზარდმა უნდა იცოდეს, რა ბუნებრივ გარემოში ცხოვრობს, რა ზიანი შეიძლება მიაყენოს გარემოს ადამიანის ამა თუ იმ მოქმედებამ, როგორ შეინარჩუნოს და დაიცვას ბუნებრივი გარემო”.

აღსანიშნავი თარიღია ასევე 2012 წლის 24 მაისი, როდესაც საქართველოს მთავრობის N980 დადგენილებით დამტკიცდა 2012-2014 წლების ეროვნული სტრატეგიისა და სამოქმედო გეგმა „გარემოსდაცვითი განათლება მდგრადი განვითარებისთვის“.

მდგრად განვითარებას ეხმიანება მასწავლებლის პროფესიული სტანდარტიც. საქართველოს განათლების, მეცნიერების, კულტურისა და სპორტის მინისტრის 2020 წლის 30 ივნისს გამოსული ბრძანების N67/ნ „მასწავლებლის პროფესიული სტანდარტის დამტკიცების შესახებ“ საქართველოს განათლებისა და მეცნიერების მინისტრის 2008 წლის 21 ნოემბრის N1014 ბრძანებაში ცვლილების შეტანის შესახებ“ მე-6 მუხლის (სწავლისა და სწავლების სტრატეგიების გამოყენება) დ პუნქტში ვკითხულობთ: „მოსწავლეებში ბუნებრივი და სოციალური გარემოსადმი პასუხისმგებლობის ჩამოყალიბების ხელშეწყობა-მდგრადი განვითარების პრინციპებზე დაფუძნებული სტრატეგიების გამოყენება“.

რაც შეეხება გარემოსდაცვითი განათლების მიმართულებით არსებულ კვლევებს, 2014 წელს სსიპ გარემოსდაცვითი ინფორმაციისა და განათლების ცენტრის მიერ ჩატარდა კვლევა – „გარემოსდაცვითი განათლების შეფასება საქართველოში“. გარემოსდაცვითი განათლების სიტუაციური შესწავლამოხდა სკოლების, უმაღლესი სასწავლებლების, პროფესიული სასწავლებლების დონეზე. კვლევის შედეგად განათლების სისტემაში, ფორმალურ და არაფორმალურ სექტორში გამოიკვეთა საჭიროებები, რის საფუძველზეც დაიწყო მუშაობა შესაბამის უწყებებთან, აქტიური კომუნიკაცია განათლების, მეცნიერების, სპორტის და კულტურის სამინისტროსა და გარემოს დაცვისა და სოფლის მეურნეობის სამინისტროს შორის. შეიქმნა გარემოსდაცვითი განათლების სამუშაო ჯგუფი, გადაიხედა არსებული მასალები, შემუშავდა საჭირო და საინტერესო რესურსი, მათ შორის სახელმძღვანელოები, მოხდა ეროვნული სასწავლო გეგმის განახლების პროცესში გარემოსდაცვითი განათლების ასახვა როგორც გამჭოლად, ასევე საგნებში ასაკობრივი ზღვარის გათვალისწინებით.

საკითხის გასაშლელად გარდა სამაგიდე კვლევისა (რომლის დროსაც შევისწავლე გარემოსდაცვით განათლებაზე არსებული დოკუმენტები), ჩავწერე ინტერვიუც. რესპონდენტად შევარჩიე ნატო სულთანნიშვილი, რომელიც გახლავთ ბიოლოგიის მეცნიერებათა დოქტორი, დაგეგმვის და განვითარების სამსახურის უფროსი, სსიპ დაცული ტერიტორიების სააგენტო, საქართველოს გარემოს დაცვისა და სოფლის მეურნეობის სამინისტრო. მას ვკითხე : ა) როგორ შეაფასებდა გარემოსდაცვითი განათლების ინტეგრირებას სასწავლო პროგრამაში და ბ) როგორ ესახებოდა სამომავლო პერსპექტივები ამ მიმართულებით? მისი თქმით, სხვა ქვეყნების კვალდაკვალ, საქართვე-

ლოც დგამს გარკვეულ ნაბიჯებს დგამს გარემოსდაცვითი განათლების დასაწესებავად, წლიდან წლამდე იზრდება ყურადღება, უმჯობესდება გარემოსდაცვით სფეროში გასატარებელი მიდგომები და ღონისძიებები. მნიშვნელოვანია, რომ განათლება იყოს უწყვეტი პროცესი, შესაბამისად რაც უფრო ადრეულია ასაკიდან დაიწყებს ბავშვი გარემოსდაცვითი თემების სწავლას, უკეთესად გაიზრდეს მიღებულ ცოდნას და ადვილად მოახერხებს იმ უნარ-ჩვევების გამომუშავებას, რაც მას მთელი ცხოვრების მანძილზე დაეხმარება ბუნებრივ გარემოში ჰარმონიულ თანაცხოვრებაში. ამ კუთხით მნიშვნელოვანი ნაბიჯია სკოლამდელი გარემოსდაცვითი განათლების ხელშეწყობის მიზნით 2016 წელს ახალი სახელმძღვანელოს - „სკოლამდელი გარემოსდაცვითი განათლება“ შექმნა და მისი დანერგვა ბალებში. სახელმძღვანელოში შეტანილია ძირითადი გარემოსდაცვითი თემები- ბიომრავალფეროვნება, ნარჩენების მართვა, წყლის რესურსების მართვა და ენერჯის დამზოგველობა. მოხდა სასკოლო სახელმძღვანელოების ავტორების გადამზადება, რათა სამომავლოდ გარემოსდაცვითი თემები სათანადოდ აისახოს სახელმძღვანელოებში. ფორმალურთან ერთად მნიშვნელოვანია ასევე სწავლების არაფორმალური კომპონენტი ანუ კლასგარეშე აქტივობები (სასწავლო პროექტები, ექსკურსიები, დებატ-კლუბები, კონფერენციები და სხვ.), რაც ეხმარება მასწავლებელს სასწავლო მიზნების მიღწევაში. კითხვაზე, თუ როგორ ხედავს გარესმოდაცვითი განათლების მომავალს, მან გვიპასუხა რომ მნიშვნელოვანია გაგრძელდეს მუშაობა ამ მიმართულებით და უწყვეტად, ყველა ასაკისთვის მომზადდეს შესაბამისი რესურსი – სასწავლო მასალა, რაც დაეხმარება მასწავლებელს და მოსწავლეს სწორად იქნას გაგებულნი და აღქმული გარემოსდაცვითი საკითხები, გარემოს დაცვის მნიშვნელობა, რაც ხელს შეუწყობს სამომავლოდ აქტიური, მცოდნე და პასუხისმგებლობის გრძნობის მქონე მოქალაქეების აღზრდას, რომელსაც ექნება სიყვარული იმ ბუნებრივი და კულტურული მემკვიდრეობისადმი, რომელიც ჩვენს ქვეყანას გააჩნია და სურვილი, რომ შეინარჩუნოს ჯანსაღი გარემო”.

დასკვნა

ადამიანების ყოველდღიური ქმედებები, რომელიც ბიოფიზიკურ გარემოს უკავშირდება, გაცნობიერებული უნდა იქნას გარემოსდაცვითი განათლების მეშვეობით. გარემოსდაცვითი ინფორმაციის გავრცელებამ ხელი უნდა შეუწყოს გარემოსადმი სოლიდარობის მქონე თაობების აღზრდას, რადგან სწორედ ეს თაობები წარმოადგენს ხვალისდელი მსოფლიოს მომავალს, მსოფლიოსი, რომელიც ისე როგორც არასდროს არის ერთმანეთთან დაკავშირებული ეკონომიკური, პოლიტიკური და ეკოლოგიური თვალსაზრისით.

კარგი იქნება თუ საქართველოში გარემოსდაცვითი განათლება უფრო

დიდი პროპორციით ჩაიდება სასწავლო პროგრამაში და შემოგვთავაზებს ექსტრაკურიკულარულ აქტივობებსაც. არც გარემოსდაცვითი განათლების ციფრული პლატფორმების განახლება იქნება ურიგო. დღესდღეობით ამ მიმართულებით სულ თითზე ჩამოსათვლელი ვებ პორტალი არსებობს, რომელთა ბაზები საკმაოდ მწირია.

გარემოსდაცვითი განათლება და საზოგადოების მონაწილეობა გარემოსდაცვით გადაწყვეტილებების მიღებაში არის გზა იმ გამოწვევებთან გასამკლავებლად, რომლის წინაშეც თანამდეროვე მსოფლიო დგას. ამ გზაზე ყველამ უნდა ავიღოთ ჩვენი წილი პასუხისმგებლობა.

გამოყენებული ლიტერატურა:

1. გარემოსდაცვითი განათლება სკოლაში. მასწავლებლის წიგნი I – IX კლასები. თბილისი 2013.
2. ინტერვიუნატოსულთანშივილთან. ინტერვიუერი-თამთაჯინჯოლავა
3. სსიპ გარემოსდაცვითი ინფორმაციისა და განათლების ცენტრის კვლევა „გარემოსდაცვითი განათლების შეფასება საქართველოში“ 2014 წელი
4. საქართველოს კონსტიტუცია
5. საქართველოს განათლების, მეცნიერების, კულტურისა და სპორტის მინისტრის ბრძანება N67/ნ 2020 წლის 30 ივნისი „მასწავლებლის პროფესიული სტანდარტის დამტკიცების შესახებ“ საქართველოს განათლებისა და მეცნიერების მინისტრის 2008 წლის 21 ნოემბრის N1014 ბრძანებაში ცვლილებების შეტანის შესახებ ქ. თბილისი
6. საქართველოს მთავრობის განკარგულება N980 2012 წლის 24 მაისი „გარემოსდაცვითი განათლება მდგრადი განვითარებისათვის“ – საქართველოს 2012-2014 წლების ეროვნული სტრატეგიისა და სამოქმედო გეგმის დამტკიცების შესახებ ქ.თბილისი
7. საქართველოს პრეზიდენტის ბრძანებულება N538 2002 წლის 18 დეკემბერი „მოსახლეობის ეკოლოგიური განათლების სახელმწიფო პროგრამის შესახებ“ ქ.თბილისი
8. საქართველოს მთავრობის დადგენილება N84 2004 წლის 18 ოქტომბერი „ზოგადი განათლების ეროვნული მიზნების“ დამტკიცების შესახებ ქ.თბილისი
9. ელექტრონული რესურსი: <https://www.matsne.gov.ge/ka/document/view/99460?publication=0>

Environmental education to raise environmental awareness

*Tamta Jinjolava, PhD student
Georgian Technical University*

Summary

As a result of increased anthropogenic impacts on the environment in recent centuries, the distance between the ability to renew nature and the rate of industrial development has increased dramatically. Nature can't keep up with the renewal of its own resources. The problem is complex and it, among other reasons, causes a significant increase in the number of people; irrational spending of biological capital; weak environmental policy; neglected environmental security in order to reap economic benefits in developing countries; insufficient advocacy for environmental issues, etc. , which ultimately leads to irreversible environmental changes.

In order to implement rational approaches to environmental issues, as well as to understand the role and responsibility that each person owes to the environment, it is necessary to effectively integrate environmental education at all levels of the curriculum.

Providing environmental education helps to inform the public about environmental challenges and develops their environmental ethical attitude, thereby helping to put the acquired knowledge into practice and showing them the correct positioning of their requirements according to the sustainable model of nature protection.

Keywords: Environment, Environmental Education, Sustainable Development.

ქუჩნალისტიკა

JOURNALISM

ჟურნალისტის ფსიქოლოგიური აქსესუარი

*ვაჟა პაპასკირი, პროფესორი
საქართველოს ტექნიკური უნივერსიტეტი*

რეზიუმე

დღეს მედია მიზნად ისახავს მოქალაქეების დარწმუნებისა და გამარჯვების მცდელობას. იმისთვის, რომ ამ საშუალებებმა დარწმუნების მაღალი ხარისხი შექმნას, მზად არიან, მაღალი კონკურენტუნარიანობით, პირველებმა წარმოადგინონ საჭირო მასალები, რომლებიც გააძლიერებენ საზოგადოების რწმენას და მოიპოვებენ ელექტორატის სიმპათიას.

მასმედიის მიზანი, ზოგ შემთხვევაში, რეალობასთან ერთად, მიკერძოებულობას იჩენს და ეს ხაზს უსვამს იმ ფაქტს, თუ რომელი მხრიდან ცდილობენ საზოგადოების ინფორმირებას. მათ ემოციური ინფორმაცია ურჩევნიათ, რომ ძლიერი ფსიქოლოგიური ემოციები გამოიწვიოს საზოგადოებაში. ზოგჯერ მასობრივი კომუნიკაციის საშუალებები თავად "უწყინარი" სიტუაციიდან ქმნიან ძლიერ ემოციურ ველს საზოგადოებაში, რაც ზოგიერთ შემთხვევაში თავად ხდება შეგრძნებების წყარო, რაც იწვევს კოლექტიურ ფსიქოზს. თავის მხრივ, ასეთ ფსიქოზს შეუძლია გამოიწვიოს მასების დროებითი უკონტროლო მდგომარეობა. მხოლოდ ადამიანის სოციალური გამოცდილება უძლებს ასეთ ფსიქოლოგიურ ზეწოლას.

საკვანძო სიტყვები: ფსიქოლოგია, მასმედია, ფიქოლოგიური ემოციები, კონკურენტუნარიანობა, მასობრივი კომუნიკაცია.

შესავალი

ამჟამად, რომ XXI საუკუნე მასობრივი კომუნიკაციების ეპოქაა, ისიც ნათელია, რომ ინტერნეტმა მთელი მსოფლიო "გლობალურ სოფლად"

გადააქცია, ამგვარმა ცვლილებებმა ჟურნალისტიკას და მის განვითარებას მისცა უდიდესი შესაძლებლობები, ამ უკანასკნელმა, იმავდროულად, განუზომლად გაზარდა ჟურნალისტიკის პასუხისმგებლობის გრძნობა, რადგანაც აშკარა გახდა, რომ ჩვეულებრივ მოქალაქეებსაც მიუწვდებოდათ ხელი ზღვა ინფორმაციაზე. დღეს ნებისმიერ ჩვენგანს შეუძლია გადაამოწმოს ამა თუ იმ ინფორმაციის სანდოობის ხარისხი და მოპოვებული ინფორმაციის საფუძველზე, განიმტკიცოს ან საფუძველიანი ეჭვი შეიტანოს საინფორმაციო საშუალებებით მოწოდებულ ნებისმიერი სახის მასალაზე.

მასობრივი ინფორმაციის ნებისმიერი საშუალება დღეს, უმთავრესად, მოქალაქეთა მიზანმიმართული დარწმუნებისა და მათი მიზნობრივი მიმხრობის მცდელობაზეა ორიენტირებული. იმისათვის, რომ აღნიშნულმა საშუალებებმა შექმნან დამაჯერებლობის მაღალი ხარისხი, ისინი მზად არიან მაღალ კონკურენტუნარიან სივრცეში პირველებმა „შემოიტანონ“ ის ხელშესახები მასალები, რომლებიც გაამყარებენ საზოგადოების რწმენას და მოიპოვებენ ელექტორატის სიმპათიას.

აშკარაა, რომ მასობრივი კომუნიკაციის საშუალებების მიზანმიმართულობა, რიგ შემთხვევაში, მიუკერძოებლობასთან ერთად, რიგ შემთხვევაში, ტენდენციურობასაც ამჟღავნებენ და ამით ხაზს უსვამენ იმ ფაქტს, თუ რა მოტივაციას ეყრდნობიან საზოგადოების ინფორმირებას. ისინი განსაკუთრებით მიილტვიან „ემოციური ინფორმაციებისაკენ, რათა მაქსიმალურად მოიპოვონ და შეძლონ ძლიერი, ფსიქოლოგიური, სასურველი იმპულსების გამოწვევა საზოგადოებაში. ზოგჯერ მასკომუნიკაციური საშუალებები „უწყინარი“ შემთხვევებიდან თავად ქმნიან ძლიერ, ისეთ ემოციურ ველს, როდესაც საზოგადოება თავად ხდება სენსაციების უპირველესი და მძლავრი წყარო. ამგვარი ქმედებები იწვევენ ისეთ კოლექტიურ ფსიქოზს, რომელსაც შეუძლია გამოიწვიოს მასების უკონტროლო მიმართება დადებითი ან უარყოფითი მოვლენებისადმი. ისიც აშკარაა, რომ მხოლოდ ადამიანთა სოციალურ გამოცდილებას და მდგრად ფსიქოლოგიას შეუძლია განსაჯოს და დაუპირისპირდეს ამგვარად მოზღვავებულ ფსიქოლოგიურ წნებს.

მიზანმიმართული და კარგად შენიღბული ე.წ. „ჟურნალისტური კვლევები“ შეიძლება გახდეს ძლიერი ქვეცნობიერი აქტების სტიმულატორი, რითაც მასმედია შეძლებს მოამზადოს საკმაოდ მყარი ფსიქოლოგიური ნიადაგი მიზანმიმართული, სასურველი წარმოდგენებისათვის საზოგადოებაში. აშკარაა, რომ მასმედიურ წყაროებს ხელეწიფებათ, სურვილის ან აუცილებლობის შემთხვევაში, გამოიწვიონ ადამიანების ხელოვნური აღტყინებანი.

რადგანაც თანამედროვე ადამიანები უაღრესად ურთიერთდამოკიდებულნი და ხშირ შემთხვევაში ფსიქოლოგიურად ნაკლებად გაწონასწორებულიები არიან, მედია უკიდურესად ვალდებულია, რომ ნებისმიერი სიახლე,

ახლის შემოტანის პროცესი, რაგინდ დიდი ემოციური მუხტის მატარებელიც არ უნდა იყოს, მოაქციოს ცივილიზებულ ფორმებში და წამყვანი როლი არ გადავიდეს მთლიანად ემოციებისკენ, რომელნიც თავად შეიძლება გახდნენ გაუცნობიერებელი და დაუღვინებელი იმპულსების მატარებელი. მასმედიის მხრიდან აუცილებელია, რომ წახალისდეს რაციონალური აზროვნება და წინ აღუდგეს ემოციურს, რადგან ემოციების ქვეშ მოქცეული ადამიანი ხშირად არაკონტროლირებადი ხდება და ვერ ახდენს ჯეროვან ანალიზს მასმედიის მიერ შემოთავაზებული ფაქტისა. ზოგჯერ მასმედიის აბსოლუტური კატეგორიულობა ამა თუ იმ საკითხის ან პრობლემის მიმართ, მისი აქცენტირების მიზნით, აზიანებს სოციალურ გარემოს და ქმნის საშიშროებას ღია, ზღვარგადასული აფექტის გამოვლენისათვის. აშკარაა, რომ აზროვნების დადებითი თუ უარყოფითი კუთხით დეზორგანიზაცია აძლიერებს ფსიქოლოგიურ ემოციებს, თუმცა, საბედნიეროდ, ამ ემოციური ტალღის გავლის შემდგომ, ადამიანებს სინდისის ქენჯნის და სინანულის გრძნობა ეუფლებათ. კოგნიტური დისონანსი ანუ უარყოფითი ემოციური მდგომარეობა, თუ ზედმეტად აჟიტირებული განწყობა, რომელიც ზოგჯერ ეუფლება საზოგადოებას მასმედიის „წყალობით, პირდაპირ კავშირშია არასათანადოდ აღქმულ ობიექტურ სინამდვილესთან.

არისტოტელე, თომა აქვინელი, დიდრო, კანტი და სხვებიც თვლიდნენ, რომ რაციონალური აზროვნება საუკეთესოა, ემოციური ნაკლებად მისაღები, შვეიცარიელი ფსიქოლოგის ე. კლაპარედის თქმით კი: „ემოციების უსარგებლობა და მავნებლობა ყველასათვის ცნობილია, რადგან ემოციების დროს ყურადღების კონცენტრირება დაბალია. მოკლედ, ემოციების ქვეშ მოქცეული ადამიანი თავს კარგავს“. ჩარლზ დარვინიც ამავე აზრის მატარებელი იყო, თუმცა ასევე შენიშნავდა, რომ, ემოციის გარკვეულ სახეობებს, შეიძლებოდა რიგ შემთხვევებში მოეტანათ დადებითი შედეგები. ეს უკანასკნელი ერიდებოდა რა, აბსოლუტური კატეგორიულობით ამ საკითხზე მსჯელობას, ყოველთვის იტოვებდა სივრცეს იმისათვის, რომ კონკრეტულ მაგალითზე დაყრდნობით განეხილა ემოციის ფსიქოლოგიური დატვირთვის დადებითი მხარეები. დრომ და გამოცდილებამ აჩვენა, რომ არ არსებობს ადამიანი ემოციების გარეშე. თანამედროვე ცხოვრებამ, მზარდმა მოთხოვნილებებმა, მუდმივმა, მჭიდრო კავშირმა ადამიანის ემოციური ველი აშკარად გაზარდა. ისიც ნათელია, რომ ადამიანი ამ მუხტს სიცოცხლის ბოლომდე ატარებს. ამდენად, ეს მისი ბუნებრივი მდგომარეობაა, რომლის ჩაქრობაც შეუძლებელია, რადგანაც ემოციების სრული იგნორირება გამოიწვევდა ფსიქოლოგიური და გონებრივი სწორი ორიენტირების მწვავე დეფიციტს. ამერიკელ ფსიქოლოგს უ. ჯეიმსს მოჰყავს ფსიქიატრ ბრომესს მიერ აღწერილი ემოციისაგან დაცლილი პაციენტის უგრძობელობა „რაიმე

სასიამოვნო მომენტს ან ადამიანურ გრძნობებს არ განვიცდი. ყველაფერი მაქვს, რამაც სიცოცხლე შეიძლება ბედნიერი და მიმზიდველი გახადოს, მაგრამ არც სიხარული შემიძლია, არც ვგრძნობ რაიმეს - ერთიც და მეორეც შეუძლებელია და არ არსებობს ამაზე მეტი საშინელება, ჩემი პიროვნების თითოეულ ნაწილს ასე აღვიქვამ, თითქოს ისინი განცალკევებული არიან ჩემგან და რაიმე გრძნობის მინიჭება უკვე აღარ შემიძლია“.

ემოციის დროს, ზოგჯერ წარმოიშვება აფექტი-ცნობიერების კონტროლის ქვეშ მყოფი ძლიერი, ხანმოკლე ემოციაა მკვეთრად გამოხატული, მძლავრი მოძრაობითი რეაქციით. ასეთი აფექტი ფიზიოლოგიური მდგომარეობაა. არის შემთხვევები, როცა აფექტისას, ემოციები ისეთ დონეზე აღის, რომ „თავს ვკარგავთ“ და ვერაფერს ვაცნობიერებთ, არის პათოლოგიური აფექტი, რომელიც ვითარდება მკვეთრი და უეცარი გაღიზიანებისას, ამ დროს ადამიანში გააფთრების, მრისხანების, შიშის და სხვა გონებიდან ამოვარდნის მომენტი დგება და განვიცდით ქვევის და აზროვნების ძლიერ დეზორგანიზაციას. სწორედ ამიტომ ხდება, რომ ემოციური ტალღის გადავლის შემდეგ განიცდიან სინდისის ქენჯნას, სინანულს და სხვას.

ვოლტერი ამბობდა: “ვნებები (ემოციები), ის ქარებია, რომელიც აგუბებს ადამიანის მღელვარე ფიქრებს და შუა ზღვაში მოუხმობენ, შეიძლება წარმატებითაც დამთავრდეს ეს მოგზაურობა, მაგრამ შეიძლება ჩაძირონ კიდეც” - ეს რომ არ მოხდეს, გადით თქვენი სხეულიდან და ყური მიუგდეთ თქვენს ხმას, თქვენს მოქმედებას, მართეთ და აკონტროლეთ თქვენი თავი. პირველ ჯერზე ძნელია ამის მიღწევა, მაგრამ მერწმუნეთ ვარჯიშით ყველაფერი თავისუფლად მიიღწევა. “დღეს აშკარად თვალმისაცემია, როგორც სოციალური, ასევე პიროვნული მედია დამოკიდებულება. მედია მოიცავს ყველა სოციალურ ინსტიტუტს-პოლიტიკას, ეკონომიკას, განათლებას, რელიგიასა და თითოეული ჩვენგანის ოჯახს. იგი ჩვენი არსებობის განუყოფელი ნაწილია. ბოლო წლებში უაღრესად გაიზარდა მედიის დამარწმუნებელი ძალა, განსაკუთრებით კი საინფორმაციო ახალი ამბების მოწოდებისას. ეს უკანასკნელი ხშირად, ნებისმიერ ჩვენგანში “შოკური თერაპიის” ავტორი ხდება. მათი ზემოქმედების ხარისხი უაღრესად ნაირფერია, და ნაირფერია თავად საზოგადოების წევრთა ფსიქოლოგიური განწყობებიც. ეს ორი სუბიექტი-მომწოდებელიც და მიმღებიც- ნებისმიერი ემოციის თანაავტორები ხდებიან. მედია საშუალებები ხშირად მანიპულირებენ ემოციაზე, ფაქტებით, რომელიც შეიძლება ჯერ კიდევ გადაუმოწმებელი და რეალობასთან შეუჯერებელიც კი იყოს. იმის გამო, რომ ადამიანის რეაქციების თანდაყოლილი გამოვლინებები ცხოვრების მანძილზე იცვლება, შესაბამისად, გარემომცველი სოციუმის ყოველი წევრი, ამა თუ იმ ფაქტზე განსხვავებულად რეაგირებს. მძლავრ ემოციურ ფონზე, რა თქმა

უნდა, თვითფლობა და თვითმართვა უაღრესად გართულებულია, რის გამოც, რეფლექსია, ანუ საკუთარი ფსიქიკური მდგომარეობის თვით-ანალიზი, საკუთარი აზროვნებით პროცესის კრიტიკული შეფასება, დაბალია. ნებისმიერი რეციფიენტი-სუბიექტი, რომელიც აღიქვამს მისთვის მიმართულ შეტყობინებას განსხვავებულია და პირდაპირ უკავშირდება მის ფსიქოლოგიურ განწყობას ამა თუ იმ პროცესისადმი.

ჟურნალისტებმა, რომლებიც ქმნიან მასკომუნიკაციურ პროდუქტს, კარგად იციან თუ როგორი დიდი ფსიქოლოგიური გავლენის მოხდენა შეუძლიათ ჩვენზე, თუნდაც იმის შერჩევით თუ რომელ ფაქტს გააშუქებენ და რამდენად მძაფრად შეძლებენ. ასევე მნიშვნელოვანია რა დროს დაუთმობენ ისინი ამას. რა თქმა უნდა სატელევიზიო თუ სხვა საინფორმაციო საშუალებების გადაცემების შედგენისას მთავარი ფსიქოლოგიური აქცენტი მაყურებლის მიზიდვასა და შენარჩუნებაზე კეთდება, ასევე, მძლავრი შენაკადი შეიძლება იყოს ე.წ. “გართობის” ელემენტიც, რომელიც მაყურებელს უფრო მიაჯაჭვებს ამ რეპორტაჟთან, როდესაც რომელიმე სერიოზული და პოპულარული მედია გაერთიანების ჟურნალისტი ყოველდღიურად იღებს და ამზადებს რამდენიმე სიუჟეტს, რედაქციის ბოსები უპირატესობას ანიჭებენ ისეთ ჟურნალისტიკურ კვლევებს, რომლებიც სწრაფად და უაღრესად მოკლედ რომში შექმნიან ადამიანთა ფსიქიკაში საგულისხმო ჩანაწერებს. ამკარაა რომ მეტად სერიოზული ჟურნალისტები ნაკლებ ყურადღებას “იმსახურებენ”, ვიდრე ემოციური მუხტის მატარებელნი. ეს უკანასკნელი აქტიურად მოქმედებს ჩვენს ფსიქოლოგიურ გამაღიზიანებელზე და დაინტერესებაც უფრო სწრაფი და საყოველთაოა. რაც არ უნდა საინტერესოდ ასახოს ჟურნალისტმა ჭადრაკის ტურის მიმდინარეობა ნებისმიერ საერთაშორისო სარბიელზე, იგი ვერასდროს გაუტოლდება ფეხბურთის ან კალათბურთის მატჩებს, რომელსაც სრულიად სამართლიანად, უფრო მეტ დროს უთმობს თითქმის ყველა სატელევიზიო არხი. გამოდის, რომ ადამიანის ფსიქოლოგიური დაინტერესება განისაზღვრება იმ აზარტულობითაც, რომელიც თან სდევს ამა თუ იმ სანახაობას თუ ინფორმაციას, ასევე დიდი ფსიქოლოგიური მუხტის მატარებელნი არიან ისეთი კომუნიკაციური სიუჟეტები, რომლებიც გვაუწყებენ ამა თუ იმ ძალადობის, კონფლიქტებისა და სხვადასხვა პოლიტიკური წინააღმდეგობის შესახებ. ბევრად ნაკლები მაყურებელი ჰყავს ისეთ გადაცემებს, რომლებიც გვიხსნიან და გვაჩვენებენ თუ როგორ მუშაობენ ადამიანები ძალადობის, ან სხვა სიმახინჯეების აღმოსაფხვრელად, მაგალითად, ნებისმიერი გადაცემა პოლიციის მუშაობის შესახებ უფრო ნაკლებ მაყურებელს იზიდავს, ვიდრე პოლიციელის ძალადობა, რომელსაც ეს უკანასკნელი არც თუ ისე იშვიათად სჩადის. აქ შეიძლება შევნიშნოთ ისიც, რომ მაყურებელში უფრო მძაფრ ფსიქოლოგიურ დამოკიდებულებას აღ-

ძრავს ის ამორალური ქცევები, რომელიც თავს იჩენს ყოველდღიურ ყოფაში. ერთი სიტყვით, ნეგატიური უფრო დიდი ფსიქოლოგიური დატვირთვის მატარებელია, ვიდრე დადებითი მოვლენა. აშკარაა, რომ ნებისმიერ აგრესიულ აქტს, ფართო თუ მცირე მასშტაბიანს, უფრო მეტი აუდიტორიის მიზიდვა შეუძლია ვიდრე დადებითს, სამწუხაროდ, დღეს კომუნიკაციურ სივრცეში დომინანტია: ძალადობა, აგრესიულობა, მკვლევლობა, ტერორიზმი და პოლიტიკური აგრესია, რომელსაც დაემატა გლობალური საშიშროების შემცველი ვირუსული პანდემია, თითქმის ყველა ჩვენგანმა არაერთგზის ნახა, თუ როგორ იხოცებიან ადამიანები პირდაპირ ქუჩაში, როგორ აივსო იტალია და ესპანეთი ცხედრებით, რა გავლენა იქონია ადამიანებზე ამგვარმა რეპორტაჟებმა ეს იყო ძლიერი ფსიქოლოგიური ტრამვა, შიში სიკვდილის მოლოდინში, რაც, ბუნებრივია, რადგან ადამიანები ბუნებრივად ატარებენ ჯოგურ ფსიქოლოგიას საფრთხის წინაშე. ზემოთ აღნიშნული სულაც არ ნიშნავს იმას, რომ მედიის წარმომადგენლები ბოროტი ადამიანები არიან, რომელთა ერთადერთი მიზანი ადამიანებზე ფსიქოლოგიური ზეგავლენის მოხდენაა, რიგ შემთხვევაში ასეთი ძალადობის მოწოდება ყოველგვარ წინასწარგანზრახულობას მოკლებულია და მიუთითებს იმაზე, რომ ჩვენს ეპოქაში ადამიანი უფრო მიდრეკილია ძალმომრეობისკენ და ძალადობრივი ქმედებები ნებისმიერი საზოგადოების, თუნდაც ყველაზე დემოკრატიულის, ყოველდღიური ცხოვრების მნიშვნელოვანი და თანხმლები ელემენტია. ნიშნავს თუ არა მეტი აგრესიის ჩვენება, უფრო მეტი აგრესიის ჩადენის სურვილს?! ცალსახად ამ ფაქტზე პასუხის გაცემა ჭირს, მაგრამ ფაქტია, რომ აგრესიის მუდმივი ჩვენებით აგრესია არ აღმოიფხვრება, რაც აშკარად შეინიშნება ჩვენს ყოველდღიურობაში. რა უფრო შეიძლება დიდი ინტერესის შემცველი იყოს დღევანდელი მაყურებლის უმეტესობისთვის წრეგადასული აქტიურობა, ნეგატივი, ძალადობრივი, თუ მშვიდი, გაწონასწორებული და მოწესრიგებული ქმედება, სამწუხაროდ, პირველი ბევრად უფრო ინტერესის შემცველია და, საბოლოოდ, არა იმიტომ, რომ ადამიანი უარყოფითს უფრო დიდ სენსაციად მიიჩნევს, არამედ იმიტომაც, რომ ადამიანის ბუნებრივ საწყისში “ქმნა არასასურველისა” ისეთივე ძალით არსებობს, როგორც სურვილი კეთილად მოღვაწეობისა. პირველის მეორედ გადაქცევა მთელი კაცობრიობის გადაუწყვეტელი ამოცანაა დაარსებიდან დღემდე.

მიუხედავად იმისა, რომ დადებითი და უარყოფითი ემოციები თითქმის ერთგვარად მოქმედებენ ადამიანის ფსიქოლოგიაზე, მათი შენარჩუნება მახსოვრობის სალაროში სრულიად განსხვავებულია. ადამიანის გონება მოტივირებულია, რომ უფრო დიდხანს და (ზოგჯერ სამუდამოდ) მყარად აღბეჭდოს ის უარყოფითი ემოციები, რომელიც მას ოდესმე მიუღია. გონების სალაროს, რომელიც განსაზღვრავს ჩვენს მეხსიერებას, უფრო უკეთ მართავენ

ქალები, ვიდრე კაცები, ვინაიდან ქალთა მეხსიერება თითქმის მუდმივად მიმართულია კონკრეტული ნეგატიური მოქმედების „აღრიცხვისაკენ“. მათ მუდმივად ახსოვთ ის წყენები, რომელთა ამპლიტუდა მერყეობს უდიდეს წყენასა თუ მცირე ხასიათის შენიშვნებში. მათი გონების სალარო მუდმივად ღიაა, საჭიროების შემთხვევაში, ძალიან ხატოვნად და დეტალურად წარმოაჩინონ ის, რაც მათმა ცნობიერმა თუ ქვეცნობიერმა შემოინახა. იგივე მამაკაცებისთვის არ არის დამახასიათებელი, Психологический аксессуар журналиста რადგან მათი გონება არას-დროსაა მიმართული ცალკეული, დეტალიზირებული მახსოვრობისაკენ და ისინი თითქმის ვერასდროს ახერხებენ წარმოაჩინონ მათთვის სასურველი ეპიზოდი საჭირო დროს. ისიც აშკარაა, რომ გადაწყვეტილების მიღებისას მამაკაცი უფრო აქტიურია და მისი არგუმენტები უფრო დამაჯერებელი. ქალს შეუძლია მიიღოს გადაწყვეტილება კონკრეტულ დეტალებზე დაყრდნობით, მაგრამ დამაჯერებლობა იმისა, რომ ეს გადაწყვეტილება სწორია მუდმივად კითხვის ნიშნის ქვეშაა მოქცეული. ეს უკანასკნელი მამაკაცებისთვის არ არის დამახასიათებელი. ქალთა საზოგადოება მუდმივად ყურადღებით ადევნებს თვალს უმნიშვნელო დეტალებს, რომელიც მათ ფსიქოლოგიურ აღქმაში უკანასკნელ როლს არ თამაშობენ. მათ მუდმივად ახსოვთ დეტა-ლიზირებული ეპიზოდები მამაკაცის გამოხედვისა, ქვეცნობიერი ქმედებებისა, რადგან მათთვის ეს უაღრესად მნიშვნელოვანია და პირდაპირ მიუ-თითებს მამაკაცის ხასიათზე. მამაკაცები ქალის ფსიქოლოგიურ შეფასებას ახდენენ დეტალიზაციის გარეშე, იმის გათვალისწინებით, თუ რამდენად სასურველია ის მათთვის. მამაკაცები ყოველთვის რეალობად იღებენ ქალის იმ ფსიქოლოგიას, რომელიც მათ წინაშეა წარმოდგენილი და ნაკლებად ცდილობენ მის შეცვლას, თუმცა, ქალები, მუდმივად არიან მოტივირებული შეცვალონ მამაკაცის ფსიქოლოგია მათ სასარგებლოდ. ქალის ფსიქოლო-გიური გადაწყვეტილებები მთავართან ერთად ყოველთვის წინ წამოწევენ ერთი შეხედვით ნაკლებად მოტივირებულ შეხედულებებს, თუმცა სწორედ მათზე დაყრდნობით, ისინი თითქმის არასდროს ცდებიან, რაც მამაკაცს არასდროს უტოვებს გზას თავის გამართლებისთვის. ფსიქოლოგიური ზეწოლა ქალის მხრიდან ზოგჯერ იმდენად ძლიერია, რომ მამაკაცები იძულებული ხდებიან საკუთარი ნებით დაემორჩილონ მათ გადაწყვეტილებებს, რაც უნდა მივიჩნიოთ ფსიქოლოგიური ზეწოლის თვალსაჩინო ნიმუშად, მამაკაცები არასდროს აღიარებენ, რომ მათი ქმედების საფუძველი მოდის ქალის, ამ შემთხვევაში, მეუღლის ფსიქოლოგიური სალაროდან და ისე აწვდიან საზო-გადოებას, რომ თითქოს ეს მისი დამოუკიდებელი გადაწყვეტილება იყოს.

Психологический аксессуар журналиста

*Важа Папаскири, профессор
Грузинский технический университет*

Резюме

Сегодня средства массовой информации ориентированы на попытки убедить и привлечь на свою сторону граждан. Для того, чтобы эти средства создали высокое качество убеждения, они готовы при высокой конкурентоспособности первыми преподнести нужные материалы, которые укрепят веру общества и получают симпатии электората.

Целенаправленность средств массовой коммуникации в некоторых случаях вместе с реальностью проявляет и необъективность, и этим подчеркивают тот факт, с какой стороны они пытаются информировать общество. Они предпочитают эмоциональную информацию, чтобы вызвать в обществе сильные психологические эмоции. Иногда средства массовых коммуникаций из «безобидных» ситуаций сами создают сильное эмоциональное поле в обществе, которое в некоторых случаях само становится источником сенсаций, что вызывает коллективный психоз. В свою очередь, такой психоз может вызвать временное бесконтрольное состояние масс. Лишь социальный опыт человека может противостоять такому психологическому давлению.

Ключевые слова: психология, психологические эмоции, конкурентоспособность, массовые коммуникации.

პრესის თავისუფლება და ელიტური პლურალიზმის თეორია

*თამარ მაღალურაძე, ასოცირებული პროფესორი
საქართველოს ტექნიკური უნივერსიტეტი*

რეზიუმე

ლიბერალურ დემოკრატიებში ყველგან ბეჭდვითი მედიის მთავარ დაკანონებულ პრინციპად სიტყვისა და გამოხატვის თავისუფლება ითვლება. სინამდვილეში პრესის თავისუფლების პრინციპი ასე სწორხაზოვნად არ ხორციელდებოდა. საკითხი, არის ეს თვითმიზანი, მიზნის მიღწევის საშუალება თუ აბსოლუტური უფლება, არასდროს გადაჭრილა. პრესაში გარეშე ფინანსური ინტერესების ფართო მასშტაბი, ისევე, როგორც მთავრობის ნებისმიერი ქმედება, გამოხატვის თავისუფლების შესაძლო ხელყოფის წყაროდ ბევრს წარმოუდგენია. უფრო მეტიც, თანამედროვე პირობებში იმისი წარმოდგენა, რომ კერძო საკუთრება უზრუნველყოფს ინდივიდისათვის გამოქვეყნების რეალურ შესაძლებლობას და უფლებას, აბსურდული ჩანს, რადგან პრესის ტექნოლოგიურმა და კომერციულმა განვითარებამ ინდივიდებისა და სხვადასხვა ჯგუფისათვის მკვ-ის ხელმისაწვდომობა შეზღუდა და საზოგადოების ინფორმაციული, სოციალური და მორალური მოთხოვნილებების დაკმაყოფილების სტანდარტები დააქვეითა. ელიტური პლურალიზმის თეორია ზოგიერთი მიმართებით წინააღმდეგობრივია, ისევე, როგორც მასში გამოყენებული ორივე ტერმინი, რადგან მის თანახმად, სავსებით შესაძლებელია ისეთი პოლიტიკური სისტემა, რომელშიც ძალაუფლება მცირერიცხოვანი ელიტის ხელშია თავმოყრილი და ამავე დროს სხვადასხვა უმცირესობის უფლებებიც აღიარებული და დაცულია. ჩარლზ რაიტ მილსის აზრით, ამერიკულ საზოგადოებაში პოლიტიკური ძალაუფლება ეკუთვნის არა პლურალისტური ჯგუფების ფართო სპექტრს, არამედ თავმოყრილია სამხედრო-სამრეწველო კომპლექსის მცირერიცხოვან ლიდერთა ხელში, რომელთაც მან „გაბატონებული ელიტა“ უწოდა. ჩ. რ. მილსის თვალსაზრისის მართებულობას გარკვეულწილად „უოტერგეიტის“ ჟურნალისტური გამოძიების ისტორიაც ადასტურებს.

საკვანძო სიტყვები: პრესის თავისუფლება, სოციალური პასუხისმგებლობის თეორია, ელიტარული პლურალიზმის თეორია, „უოტერგეიტის გამოძიება“

შესავალი

ლიბერალურ დემოკრატიებში ყველგან ბეჭდვითი მედიის მთავარ დაკანონებულ პრინციპად სიტყვისა და გამოხატვის თავისუფლება

ითვლება. მთავარი პრინციპები, რომლებსაც ის ეფუძნება, ლიბერალურ-დემოკრატიული სახელმწიფოს ფასეულობების იდენტურია – ინდივიდის უზენაესობის, გონების, პროგრესის და, საბოლოო ჯამში, ხალხის ნების სუვერენიტეტის რწმენა.

პრესის თავისუფლება რაიმე დამატებით არგუმენტებსაც არ საჭიროებს, გარდა ამერიკის კონსტიტუციაზე უბრალო მითითებისა, რომელშიც ნათქვამია, რომ „კონგრესმა არ უნდა მიიღოს არავითარი კანონი, რომელიც ხელყოფს სიტყვის ან პრესის თავისუფლებას.“ სხვაგვარად რომ ვთქვათ, ეს უბრალოდ მოქალაქის აბსოლუტური უფლებაა.

სინამდვილეში პრესის თავისუფლების პრინციპი ასე სწორხაზოვნად არ ხორციელდებოდა. საკითხი, არის ეს თვითმიზანი, მიზნის მიღწევის საშუალება თუ აბსოლუტური უფლება, არასდროს გადაჭრილა. საზოგადოებებში, რომლებშიც პრესის თავისუფლება დაკანონებულია, დილემა ასე გადაიჭრებოდა ხოლმე: პრესა თავისუფლდებოდა წინასწარი ცენზურისაგან და თავისი მოღვაწეობის ყველა შედეგზე, რომელიც გამოიხატებოდა ადამიანის უფლებებისა და საზოგადოების მართლზომიერი მოთხოვნების დარღვევაში, კანონის მიხედვით უნდა ეგო პასუხი. გამოქვეყნების თავისუფლების აბსოლუტური უფლება ხშირად უკან იხევდა ინდივიდების, ჯგუფების, უმცირესობების (რეპუტაციის, საკუთრების, პირადი ცხოვრების და ზნეობრივი განვითარების) და სახელმწიფოს ღირსების დაცვის წინაშე კი. სერიოზული გართულებები ჩნდებოდა პრესის თავისუფლების განხორციელების ინსტიტუციურ ფორმებთან დაკავშირებით, რომლებიც იგივედებოდა საკუთრების უფლებებთან და ნიშნავდა გამოქვეყნების საშუალებების ფლობის, შეუზღუდავად ან მთავრობის ჩაურევლად გამოყენების უფლებას. ამ თვალსაზრისის მთავარ არგუმენტად, იმ მტკიცების გარდა, რომ თავისუფლება მთლიანობაში ნიშნავს მთავრობისაგან თავისუფლებას, იქცა „იდების თავისუფალი ბაზრის“ ანალოგიის გადატანა ჭეშმარიტად თავისუფალ ბაზარზე, სადაც კომუნიკაცია – ეს არის საქონელი, რომელიც იწარმოება და იყიდება.

ძირითადი ნაწილი

შესაბამისად, გამოცემის თავისუფლება განიხილება, როგორც საკუთრების თავისუფლება, რომელიც დაიცავს არსებულ მრავალფეროვნებას და გამოიხატება თავისუფალი მომხმარებლებით, რომლებიც თავიანთი მოთხოვნილებებით ბაზარს მიმართავენ. ამგვარად, პრესის თავისუფლება ახლა მედიაზე კერძო საკუთრებასა და ბაზარში ჩარევისაგან თავისუფლებასთან იგივედება. ეს მტკიცება მაკუყელს საეჭვოდ მიაჩნია არა მარტო მკვ-ში მონოპოლისტური ტენდენციების გამო. პრესაში გარეშე ფინანსური

ინტერესების ფართო მასშტაბი, ისევე, როგორც მთავრობის ნებისმიერი ქმედება, გამოხატვის თავისუფლების შესაძლო ხელყოფის წყაროდ ბევრს წარმოუდგენია. უფრო მეტიც, თანამედროვე პირობებში იმისი წარმოდგენა, რომ კერძო საკუთრება უზრუნველყოფს ინდივიდისათვის გამოქვეყნების რეალურ შესაძლებლობას და უფლებას, აბსურდული ჩანს. ამ მოსაზრებას, ვფიქრობთ, ნათლად ადასტურებს შემდეგი ფაქტი: 1870-1900 წლებში, როდესაც მოღვაწეობდნენ ჯოზეფ პულიტცერი, უილიამ ჰერსტი და ადოლფ ოქსი (მედია-ბარონები), რომელთაც თავიანთი ქონების წყალობით შეეძლოთ დამოუკიდებლობის შენარჩუნება, „აშშ-ში ყოველდღიური გაზეთების რაოდენობა გაოთხმაგდა და მოსახლეობის 19,8% მოიცვა; 1916 წლისათვის ყოველდღიური გამოცემების რაოდენობამ 2461-ს მიაღწია – არც მანამდე და არც შემდეგ ბაზარზე ამდენი გაზეთი არ ყოფილა. იგივე ითქმის ჟურნალებზე. ამავე პერიოდში მათი რიცხვი 1200-დან 5500-მდე გაიზარდა.“ [1, 39] მაგრამ როგორცკი თეთრ სახლში ტაფტის ადმინისტრაცია მოვიდა, მიხედავად იმისა, რომ რეფორმები მკვეთრად დამუხრუჭდა და, წესით, ამას პრესის გააქტიურება უნდა მოჰყოლოდა, ყველაფერი პირიქით მოხდა: „გაზეთებისა და ჟურნალების რიცხვი მკვეთრად შემცირდა, განსაკუთრებით სწორედ საგამოძიებო პროფილის გამოცემებისა. კომპანიები თითქოს მათ წინააღმდეგ დაირაზმნენ და ერთბაშად შეამცირეს რეკლამის შეკვეთა. „American Magazine“ და „Everybody’s Magazine“ გაკოტრდნენ მას შემდეგ, რაც ბანკებმა კრედიტის გაგრძელებაზე უარი უთხრეს. „McClure’s“ მსხვილმა კორპორციამ იყიდა, რის შედეგადაც მისი შინაარსი მკვეთრად შერბილდა. ამასთან, ხელისუფლებას რაიმე სადამსჯელო ღონისძიებები არ განუხორციელებია – არც სასამართლოს გზით და არც ფიზიკური ანგარიშსწორების საშუალებით – შევიწროება ეკონომიკური ბერკეტებით მოხდა.”[1,43] არადა, „Everybody’s Magazine-ს“ (ჩიკაგოს ხორცის გადამამუშავებელ საწარმოში აპტონ სინკლერის მიერ ჩატარებული გამოძიება) ლომის წილი მიუძღვის მედიკამენტებისა და საკვების ხარისხის შესახებ კანონის მიღებაში, „McClure’s“-ს (ჟურნალისტური გამოძიება “სტანდარტ ოილ ქომფანის ისტორია”) – ანტიმონოპოლისტური კანონის მიღებაში. როგორც ვხედავთ, მოსაზრება, თითქოს კაპიტალიზმი იდეათა შეჯიბრისა და პლურალიზმის გარანტიაა, სიმართლეს არ შეესაბამება.

იმის სულ უფრო მეტად გაცნობიერებამ, რომ თავისუფალმა ბაზარმა ვერ შეძლო ბოლომდე შეესრულებინა პრესის თავისუფლებისა და საზოგადოების მოსალოდნელი კეთილდღეობით უზრუნველყოფის პირობა, განაპირობა სოციალური პასუხისმგებლობის თეორიის წარმოქმნა. როგორც ამტკიცებდნენ, პრესის ტექნოლოგიურმა და კომერციულმა განვითარებამ ინდივიდებისა და სხვადასხვა ჯგუფისათვის მკს-ის ხელმისაწვდომობა

შეზღუდა და საზოგადოების ინფორმაციული, სოციალური და მორალური მოთხოვნილებების დაკმაყოფილების სტანდარტები დააქვეითა. ასევე ითვლებოდა, რომ გაიზარდა ერთი კლასის ძალაუფლება. ამავე დროს ახალი მედიის გამოჩენამ და ისეთი ყოვლისშემძლე მასმედიის პოზიციების გაძლიერებამ, როგორებიცაა რადიო და კინო, მოგვიანებით კი ტელევიზია, აშკარა გახადა, რომ საჭირო იყო რაიმე ფორმით საზოგადოებრივი კონტროლი და ანგარიშვალდებულების სხვა საშუალებები.

სოციალური პასუხისმგებლობის თეორიის ყველაზე ნოვატორულ იდეად იქცა მედიისადმი მოწოდება, თავის თავზე აეღო პროდუქტიული და შემოქმედებითი „დიადი საზოგადოების“ ჩამოყალიბების პასუხისმგებლობა. ეს მიზანი უნდა მიღწეულიყო კულტურული პლურალიზმის პატრონირების ხარჯზე: საჭიროა, იქცე მთელი ხალხის და არა ელიტის ან ადამიანთა იმ ჯგუფების ხმად, რომლებიც წარსულში დომინირებდნენ ნაციონალურ, რეგიონულ ან ადგილობრივ კულტურაში.

ფაქტობრივად, სოციალური პასუხისმგებლობის თეორია სამი სხვადასხვა პრინციპის მორიგებას ცდილობს: 1. პირადი თავისუფლებისა და არჩევნის, 2. მედიის თავისუფლებისა და 3. საზოგადოების წინაშე მედიის მოვალეობისა. სოციალური პასუხისმგებლობის თეორია ძალიან სიცოცხლისუნარიანი აღმოჩნდა. მაგრამ პრაქტიკოს ჟურნალისტთა უმრავლესობა მხოლოდ მის მთავარ ფასეულობებს აღიარებდა, მაგალითად, პლურალიზმსა და კულტურულ მრავალფეროვნებას. ამასთან ერთად ძალიან ცოტა რამ ამტკიცებს, რომ ისინი განუხრელად მისდევდნენ ამ პრინციპებს თავიანთ მუშაობაში. სინამდვილეში მათთვის ძალიან ნაკლებად ფასობს ინტერესთა მიხედვით შექმნილი ჯგუფებისა და თემების ყოველდღიური საქმიანობის სიახლეები.

ეს რეალობა ახსნას მოითხოვდა და ელიტური პლურალიზმის თეორიის შექმნა განაპირობა. ყველაზე სრულად ის ჩამოყალიბებულია ვლადიმერ ორლანდო კეის წიგნში „საზოგადოებრივი აზრი და ამერიკული დემოკრატია.“ [2] ელიტური პლურალიზმის თეორია ზოგიერთი მიმართებით წინააღმდეგობრივია, ისევე, როგორც მასში გამოყენებული ორივე ტერმინი. მის თანახმად, სავსებით შესაძლებელია ისეთი პოლიტიკური სისტემა, რომელშიც ძალაუფლება მცირერიცხოვანი ელიტის ხელშია თავმოყრილი და ამავე დროს სხვადასხვა უმცირესობის უფლებებიც აღიარებული და დაცულია.

ელიტური პლურალიზმის იდეას მემარჯვენეებიცა და მემარცხნეებიც აკრიტიკებდნენ. კლასიკური დემოკრატიის თეორეტიკოსთა უმრავლესობა ამტკიცებდა, რომ იმ შემთხვევაშიც კი, როცა არსებული პოლიტიკური სისტემა არაა „ჭეშმარიტად“ დემოკრატიული, სისტემის ამ მიმართულებით

განვითარებაა საჭირო. მაგრამ იმ პერიოდში, როცა ნორმატიული და ზოგადი სოციალური თეორიებისადმი ნდობა იკარგებოდა, კლასიკური დემოკრატიის მიმდევრებისათვის ძნელი გახდა ელიტური პლურალიზმის „სამეცნიერო“ თეორიის შემოტევისაგან თავიანთი შეხედულებების დაცვა.

ელიტურ პლურალიზმს ყველაზე ცხარედ მემარცხენეები აკრიტიკებდნენ, რომელთა მთავარ იდეოლოგიად იქცა ჩარლზ რაიტ მილსი. მან ეჭვქვეშ დააყენა ამ პოზიციის დასაბუთებულობა და აზრი გამოთქვა, რომ ამერიკულ საზოგადოებაში პოლიტიკური ძალაუფლება ეკუთვნის არა პლურალისტური ჯგუფების ფართო სპექტრს, არამედ თავმოყრილია სამხედრო-სამრეწველო კომპლექსის მცირერიცხოვან ლიდერთა ხელში, რომელთაც მან „გაბატონებული ელიტა“ უწოდა. [3] ჩვენი აზრით, ჩ. რ. მილსის თვალსაზრისის მართებულობას გარკვეულწილად „უოტერგეიტის“ ჟურნალისტური გამოძიების ისტორიაც ადასტურებს.

1971 წ. პენტაგონის კონსულტანტმა დანიელ ელსბერგმა გაზეთ „New York Times-ს“ გადასცა თავდაცვის დეპარტამენტის საიდუმლო მასალების ვიეტნამის ომის შესახებ. საპასუხოდ, თეთრ სახლში შეიქმნა სპეციალური ე. წ. „სანტექნიკოსთა ჯგუფი“, რომელსაც მომავალში ყოველგვარი საიდუმლო ინფორმაციის გაჟონვა უნდა აღეკვეთა. 1972 წ. 17 ივნისს „სანტექნიკოსთა ჯგუფი“ დემოკრატიული პარტიის შტაბ-ბინაში, „უოტერგეიტში,“ შეიპარა მოსასმენი აპარატურის დასამონტაჟებლად, მაგრამ 5-კაციანი ჯგუფი პოლიციამ დააპატიმრა. საქმიან კოსტიუმებში გამოწყობილ მამაკაცებს რეზინის ხელთათმანები ეცვათ, მოსასმენი მოწყობილობების („ხოჭოების“) გარდა, მათ აღმოაჩნდათ საკეტების გასახსნელების ნაკრები და 5300 დოლარი. ყველა დაკავებული ცენტრალური სადაზვერვო სამმართველოს (ცსს) თანამშრომელი აღმოჩნდა, ხოლო ორი მათგანი, ჯეიმს მაკკორდი და ჰოვარდ ჰანტი, პრეზიდენტ ნიქსონის საარჩევნო კომიტეტში შედიოდა. თავდაპირველად „უოტერგეიტის საქმე“ ამერიკულ მედიაში ფიგურირებდა, როგორც ერთგვარი „პოლიტიკური ცელქობა.“ საქმეს ისეთი პირი უჩანდა, რომ გამოძიება სამუდამოდ ერთ ადგილას გაიყინებოდა, მაგრამ მოულოდნელად ცეცხლზე ნავთი გამოძიების ფედერალურმა ბიურომ (ფფბ) დაასხა, რის შედეგადაც ეს საქმე კენედის მკვლელობას დაუკავშირდა. აქ კი ნიქსონს ნერვებმა უმტყუნა და მან ცენტრალური სადაზვერვო სამმართველოს დირექტორობიდან გაათავისუფლა რიჩარდ ჰელმსი. ამ უკანასკნელმა, შურისძიების მიზნით, სცენაზე გამოიყვანა თეთრ სახლსა და ცსს-ს შორის კავშირის ყოფილი ოფიცერი, პოლკოვნიკი ბატერფილდი, რომელმაც „მმარცველების“ სასამართლოზე განაცხადა, რომ არსებობდა ფირი, რომელზედაც ჩაწერილი იყო, როგორ უბრძანა ნიქსონმა ცსს-ს თანამშრომლებს, შეეღწიათ დემოკრატების შტაბ-ბინაში.

ეს განცხადება ნაღმის აფეთქების ტოლფასი გახდა. ახლა უკვე მთელი ამერიკა მოითხოვდა „უოტერგეტის“ მოვლენების შემდგომ გამოძიებას. აი, დადგა ვარსკვლავური საათი „ვაშინგტონ პოსტის“ ჟურნალისტებისათვის – ბობ ვუდვორტისა და კარლ ბერნსტაინისათვის. მათ ტიტანური სამუშაო ჩაატარეს კვანძის გასახსნელად. სწორედ მათი ძალისხმევით გაიგეს ადამიანებმა „უოტერგეტის საქმის“ ნამდვილი ისტორია. ამ ჟურნალისტური გამოძიების შედეგი უპრეცედენტო იყო მაშინაც და ახლაც – 1973 წლის 9 აგვისტოს რიჩარდ ნიქსონი პრეზიდენტობიდან გადადგა. ბობ ვუდვორტი და კარლ ბერნსტაინი ეროვნულ გმირებად იქცნენ, ხოლო ამერიკულმა პრესამ „მეოთხე ხელისუფლების“ როლი მოირგო. „უოტერგეტის სკანდალის“ გამოძიებაში დიდი როლი შეასრულა ვუდვორტის წყარომ, კოდური სახელით „ღრმა ყელი“ (Deep Throat). მისი ნამდვილი სახელი ვუდვორტმა კოლეგებსაც კი არ გაუმხილა და 30 წელი საიდუმლოდ რჩებოდა. სიმართლე 2005 წ. გაირკვა, როცა გამოძიების ფედერალური ბიუროს დირექტორის ყოფილმა მოადგილემ მარკ ფელტმა ჟურნალ „ვენეტი ფერისთვის“ („Vanity Fair“) მიცემულ ინტერვიუში აღიარა, რომ „ღრმა ყელი“ თვითონ იყო. მალე „ვაშინგტონ პოსტის“ ელექტრონულ საიტზე ეს ინფორმაცია ოფიციალურად დადასტურდა. ძნელი სათქმელია, რა ამომრავებდა 91 წლის ფელტს, როცა ეს აღიარა. მისი სიტყვებით, ის ოჯახის წევრებს გამოუტყდა, რომ „ღრმა ყელი“ იყო და ამ საქციელით სულაც არ ამაყობდა. „ღრმა ყელის“ შესახებ წიგნისათვის ფელტის ოჯახს მილიონ დოლარს დაჰპირდნენ. ერთი რამ კი ნამდვილად იკვეთება: ის, რასაც ამერიკა „დემოკრატიის ზეიმს“ უწოდებდა, ცენტრალურ სადაზვერვო სამმართველოსა და გამოძიების ფედერალურ ბიუროს შორის კულისებს მიღმა დაპირისპირებად წარმოდგება. საგულისხმოა, რომ მკვლევრები ადრეც აღნიშნავდნენ, რომ მომავალი საპრეზიდენტო არჩევნებისათვის, ანუ ნიქსონისათვის, ეს დანაშაული საღ აზრს მოკლებული იყო, რადგან ივნისში დემოკრატიულ პარტიას ჯერ კიდევ არ ჰყავდა არჩეული პრეზიდენტობის თავისი კანდიდატი, რომელიც ნიქსონს დაუპირისპირდებოდა, ამიტომაც მოსასმენი აპარატურით არავითარი საიდუმლო ინფორმაციის მიღება იმ ეტაპზე არ შეიძლებოდა. ძალიან ბევრი რამ მიუთითებდა გვბ-ს მიერ დადგმულ ინსცენირებაზე, ხოლო აშშ-ს იუსტიციის სამინისტრომ ჯერ კიდევ 1972 წ. გამოთქვა ვარაუდი, რომ „ღრმა ყელი“ სწორედ ფელტი ყოფილიყო. [4, 32-36] მარკ ფელტი ნაწყენი იყო ნიქსონზე, რომ ედგარ ჰუვერის სიკვდილის მერე პრეზიდენტმა მას არ ანდო გვბ-ს დირექტორობა, ხოლო „უოტერგეტის“ მარცვის გამოძიებას (თავდაპირველად პოლიციამ 5 დაკავებულის წინააღმდეგ საქმე მარცვის ბრალდებით აღძრა) სწორედ ფელტი კურირებდა.

დასკვნა

რასაკვირველია, ყოველივე ზემოთქმული არ აკნინებს დამსახურებას ვუდვორტისა და ბერნსტაინისა, რომლებმაც შეძლეს თეთრ სახლში არსებული ძალაუფლების ბოროტად გამოყენების გამოაშკარავება. „უოტერ-გეიტი“ დღემდე რჩება პრესის ეფექტურობის სწორუპოვარ ნიმუშად. ამერიკელი ჟურნალისტების წარმატების გამეორება ჯერჯერობით ვერავინ შეძლო. მაგრამ ფელტის აღიარება, ჩვენი აზრით, იძლევა იმის საფუძველს, რომ ჩ. რ. მილსი ძალიან არ სცდებოდა, როცა ამტკიცებდა, სიტყვისა და მედიის თავისუფლება ბევრწილად იყო დამოკიდებული „გაბატონებული ელიტის“ ნებაზე.

ლიტერატურა:

1. გოგიჩაიშვილი ა., ხაჯომია ნ., საგამოძიებო ჟურნალისტიკისა და პრაქტიკის საფუძვლები, თბ., ავტოგრაფი, 2003, გვ. 39
2. Key V. O. Public Opinion and American Democracy. N.Y., 1961.
3. Миллс Ч. Р. Властвующая элита / Пер. с англ. М., 1959.
4. Константинов А. Журналистское расследование. М. АСТ; СПб.: Астрель-СПБ, 2010 (ეყრდნობა შემდეგ ავტორებს: Геттлин Р. Молчаливый заговор, 1991, Эпштейн Э. Между фактом и вымыслом, Нью-Йорк 1975)

Freedom of the Press and the Theory of Elite Pluralism

*Tamar Malaguradze, Associate Professor
Georgian Technical University*

Summary

Freedom of speech and expression is considered to be the main legal principle of the print media, among liberal democracies. In reality, the principle of freedom of the press was not implemented so straightforward. The issue, whether it is self-goal, the means to achieve the goal or the absolute right, has never been resolved. In the press, the broad scope of external financial interests, as well as any government action, is widely considered as source of possible infringement of freedom of expression. Moreover, under present conditions, the idea that private property provides a real opportunity for the individual and the right to publication, seems absurd, as the technological and commercial development of the press has restricted the access to MSWs for individuals and groups and decreased standards of information, social and moral needs of the public. The theory of "Elite Pluralism" is contradictory in some aspects, as according to it is possible to have political system in which power is concentrated in a small elite and at the same time the rights of various minorities are recognized and protected. According to Charles Wright Mills, political power in American society belongs not to a wide range of pluralist groups but to the small leaders of the military-industrial complex groups, which he has described as "the prevailing elite." Ch. R. Mills' point of view is also somewhat confirmed by the history of Watergate journalism.

Key Terms: Freedom of press, Theory of Social Responsibility, Theory of Elite Pluralism, Watergate journalism.

კიტჩი და მედიაკულტურა

*ლია ქათამაძე, ასოცირებული პროფესორი
საქართველოს ტექნიკური უნივერსიტეტი*

„ხელოვნების ნაწარმოებები რომ დემოკრატიული წესით,
ანუ მსგავსი ადამიანების რაოდენობით, ფასდებოდეს,
კიტჩი ადვილად დაამარცხებდა ყველა თავის კონკურენტს.“

ტომას კულკა

რეზიუმე

კიტჩი, როგორც კულტურული ფენომენი, მე-20 საუკუნეში გახდა აქტუალური და დიდხანს იყო მსჯელობის საგანი არტკრიტიკოსებს შორის. ის ხასიათდება როგორც „ცუდი ხელოვნება“, მდარე ესთეტიკური ღირებულების მქონე ფსევდოკულტურა. კიტჩი იყო ავანგარდიზმის კარგი ალტერნატივა ფართო მასებისთვის, როგორც ადვილად აღსაქმელი, მკვეთრად გამოხატული შინაარსით.

ჯერ კიდევ მეოცე საუკუნეში გამოიკვეთა კიტჩის სოციოკულტურული კავშირების კვლევის მიმართულება. კლემენტ გრინბერგმა თავის ფუძემდებლურ ნაშრომში კიტჩი ტოტალიტარული რეჟიმებისთვის დამახასიათებლად ცნო. დემოკრატიული საზოგადოებისთვის, რომელსაც ხელისუფლებისგან თავს მოხვეული პრობლემა არ აქვს, სწორედ ავანგარდული ხელოვნებისკენ ეხსნება გზა. პროცესები სხვაგვარად განვითარდა. მასების როლისა და მასობრივი კულტურის გაძლიერებით კიტჩი მედიაკონტენტის მნიშვნელოვან და ორგანულ ნაწილად იქცა. მედიამ კიტჩის მეშვეობით ცხოვრების იდეალიზირებული მოდელები შექმნა და ამით ადამიანთა აზროვნებაშიც შეაღწია. თანამედროვე მედია, ისევე როგორც ლიბერალიზმი, მშვენივრად ეწყობა კიტჩს.

საკვანძო სიტყვები: კიტჩი, მასობრივი კულტურა, მოდერნიზმი, ავანგარდიზმი, ტოტალიტარიზმი, მედია, ლიბერალიზმი.

შესავალი

კიტჩი, როგორც კულტურული ფენომენი, ხელოვნების წიაღში აღმოცენდა და, ბუნებრივია, არტკრიტიკოსების შესწავლის საგანს წარმოადგენდა დიდხანს. ხელოვნებათმცოდნეთა მიერ კიტჩის განსასაზღვრად შერჩეული კრიტერიუმი, მიუხედავად იმისა, რომ სიზუსტით არ გამოირჩევა, ფაქტია, ესთეტიკის სფეროს არ გასცდენია. თუ კიტჩს როგორც შემოქმედებით

პროდუქტს განვიხილავთ, რომელსაც ჭყეტელა, დაუბვეწავი სიმარტივე გამოარჩევს ჭემმარიტი ხელოვნების ნიმუშებისგან, შესაძლოა ესთეტიკურობის კრიტერიუმი მისაღებიც იყოს. მაგრამ მე-20 საუკუნეში, როდესაც დემოკრატიზაციისა და ტექნიკური პროგრესის შედეგად მასობრივი საზოგადოება და მასობრივი კულტურა გახდა მისი განმსაზღვრელი, უკვე არა ესთეტიკური, არამედ სოციოკულტურული საზომების მორგება გახდა საჭირო.

ესთეტიკური მიდგომის საპირისპიროდ, რომელიც კიტჩს ისეთ ცნებებს უკავშირებს, როგორცაა „მაღალმხატვრობა“ ან „მდარე გემოვნება“, სოციოლოგიური მიდგომა წინა პლანზე წამოწევს მასების მოთხოვნილებებს, სოციალური სტრატეფიკაციისა და მომხმარებლური საზოგადოებების ცნებებს. კიჩის სოციოკულტურული კვლევა მასების მიგრაციის, აკულტურაციის, ურბანული და ფოლკლორული კულტურების მარტივი და ადვილად აღსაქმელი ნაზავის შექმნის პროცესების შესწავლას უკავშირდება. მასებმა, კიტჩის სახით, ელიტური კულტურის იმიტაცია შექმნეს, მისი იაფფასიანი ანალოგი.

კიტჩის სოციალური ძირების გათვალისწინებასთან ერთად აუცილებელია მისი განსაკუთრებული კავშირის კვლევა მედიასთან. მე-20 საუკუნის პირველივე ნახევრიდან კიტჩის მთავარი მწარმოებელი მედია - მასობრივი კომუნიკაციის საშუალებები გახდა. თანამედროვე კიტჩი უკვე მნიშვნელოვანწილად მედიის მიერ რეპრეზენტირებული პროდუქტია. არ დარჩენილა საზოგადოებრივი ცხოვრების სფერო, რომელშიც მედიას ეს ბრჭყვიალა, მყვირალა, პომპეზური ხედვა არ დაეკანონებინოს. ცხოვრების წესი, ყოფა მედიის კიტჩ-პროდუქტად იქცა, ადამიანები - მედიის კიტჩგმირების ანალოგებად. კიტჩი ადამიანების აზროვნებაშია ფესვებგადგმული და ყოველივე ეს იდეალურად ეხამება მომხმარებლური საზოგადოების კანონებს.

ძირითადი ნაწილი

კიტჩის ცნების გასახსნელად ტრადიციულად ხელოვნებას უნდა მივმართოთ. პირველ რიგში, ის ახასიათებს მდარეს, უგემოვნოს, ჭყეტელას, ძალიან სენტიმენტალურს. თეორეტიკოსები მასში იმდენ ნეგატივს დებენ, რომ „ცუდი ხელოვნება“ უკვე საკმარისი არ არის მის გამოსახატავად და თითქმის ანტიხელოვნების, ანტიკულტურის ტოლფასია. ეს უნდა გავიგოთ როგორც ხელოვნება, რომელიც ესთეტიკურად კანონგარეშე დგას. კულტურისა და ხელოვნების სფეროში ეს არ არის შეფასება, არამედ განაჩენია.

ჩამოყალიბებული და მწყობრი თეორია კიტჩის შესახებ არ არსებობს, ისე, როგორც არ არსებობს ზუსტი და ერთხმად აღიარებული განსაზღვრება,

მიუხედავად იმისა, რომ ყველა ერთნაირად ახასიათებს ამ ცნებას. კიტჩზე მსჯელობას ტერმინის ეტიმოლოგიიდან იწყებენ ხოლმე. არსებობს არა ერთი ვერსია ამ გერმანული წარმოშობის სიტყვასთან დაკავშირებით ("Kitsch). ერთ-ერთი მომდინარეობს ბავარიელი არტდილერების ლექსიკონიდან, როგორც ინგლისური "sketch"- ის („ჩანახატის“) გერმანულად სახეცვლილი ვარიანტი. მე-19 საუკუნის ბოლოს ამერიკელი ტურისტების გერმანიაში მოგზაურობის შთაბეჭდილებებს ბავარიელი მხატვრები პეიზაჟების ჩანახატებში აღბეჭდავდნენ. ეს სიტყვა შემდგომში ტრანსფორმირდა კიტჩში, ხოლო იმ „ჩანახატების“ მხატვრული ღირებულება ზუსტად გამოხატავს კიტჩის შინაარსს. არის ვერსიაც, რომ ის აღნიშნავს „ნაგავს“ გერმანული სიტყვიდან "kitschen", რაც აღნიშნავს den Strassenschlamm ausammen (ქუჩიდან ნაგვის შეგროვებას). და მაინც, ეტიმოლოგიას თუ არ მივყვებით, კიტჩი მიუნხენის ვაჭრების ჟარგონით გახდა ცნობილი „იაფფასიანი მხატვრული ნივთების“ აღსანიშნავად 1860-1870 - იან წლებში.

მე-20 საუკუნის 30-იანი წლებიდან ეს ცნება, როგორც სპეციფიკური ფენომენის აღმნიშვნელი, გამოჩნდა გ. ბროხის ნაშრომში „ ბოროტება ხელოვნების ღირებულებათა სისტემაში“(1933), ასევე თ.ადორნოსა და კ. გრინბერგის ნაშრომებში. სწორედ კლიმენტ გრინბერგმა, რომლის ნაშრომი „ავანგარდი და კიტჩი“ (1939) ფუძემდებლურ კლასიკად ითვლება კიტჩზე შექმნილ ნაშრომებს შორის, დაინახა კიტჩში უფრო ღრმა კავშირები საზოგადოებრივ წყობასთან.(1) გრინბერგი იმის დასაბუთებას ცდილობს, რომ კიტჩი ტოტალიტარული რეჟიმების თანმდევაა. მთელი საბჭოთა ხელოვნება - სოციალისტური რეალიზმი, უარის თქმა ავანგარდზე - ფაქტობრივად, კიტჩის აღიარებაა. ჰიტლერის ფაშისტური რეჟიმის გერმანიაც კიტჩურ ხელოვნებას სცემდა თავყვანს. თუმცა ისიც უნდა შევნიშნოთ, რომ მსჯელობა რუს გლეხსა და ილია რეპინზე, რომელიც მისთვის უფრო ახლობელი, ვიდრე პიკასო, სრულდება სწორედ იმის აღიარებით, რომ ხელისუფლება ამას იმდენად არ აიძულებს, რამდენადაც ეს მისთვის ორგანულია. მასებისთვის ადვილად გასაგებია მარტივი, ადვილად აღსაქმელი, „დაღეჭილი“ ხელოვნება, მკვეთრი საზღვრებით ფორმასა და შინაარსს შორის. (1)

კიტჩის შინაარსში პოლიტიკური ქვეტექსტების შეჭრიდან იწყება მისი კულტუროლოგიური კვლევა. აქედან დაწყებული ამ ცნებას უკვე იყენებენ ურბანულ პროცესებსა და მასობრივ წარმოებასთან, მასობრივ კულტურასთან, საზოგადოების მზარდ კომერციალიზაციასთან კავშირში. ეს შესაძლებელია ავხსნათ იმ რთული სისტემით, რომელშიც მიმდინარეობს ადამიანის სოციალურ-კულტურული ყოფა. ერთმანეთისგან განუყოფელია ესთეტიკური, ფსიქოლოგიური, ეკონომიკური თუ იდეოლოგიური სფეროები, რომლებიც საბოლოო ჯამში ერთ განზომილებაში მიმდინარეობს და

ერთმანეთთან უწყვეტ ურთიერთქმედებასა და ზემოქმედებაშია.

კიტჩის ანალიზის დროს თეოდორ ადორნო საკითხს კლასობრიობის კუთხით განიხილავს. თავისუფალი დროის ფაქტორმა ხელოვნება რჩეულთა (არისტოკრატის) კუთვნილებად და პრივილეგიად აქცია. მათ დახვეწილი ხელოვნების (ე.წ. „მაღალი ხელოვნების“) წვდომის უნარები იმდენად გაავარჯიშეს, რომ ავანგარდული ხელოვნების აღქმა შეეძლოთ. უბრალო ადამიანებს კი არც ესმით და ვერც ერთობიან ჭეშმარიტი ხელოვნებით. ადორნო წერდა: „ადამიანებს მხიარულება, გართობა უნდათ. ხელოვნების ბოლომდე გაცნობიერებული და კონცენტრირებული განცდა მხოლოდ მათთვის არის შესაძლებელი, ვისი ცხოვრებაც არ ქმნის ისეთ დაძაბულობას, რომ თავისუფალ დროს არ სურდეთ მოწყენილობისგან და ძალისხმევისგან გათავისუფლება. იაფი კომერციული სურვილების მთელი ეს სფერო გამოხატავს ამ ორმაგ სურვილს: ის იწვევს განტვირთვას.“(2) ახალ ისტორიულ პერიოდში მასები დემოკრატიული პროცესების ნაწილად და არცთუ უმნიშვნელო აქტორებად იქცნენ. ტექნიკურმა პროგრესმა მათი ცხოვრების პირობების უპირობოდ მზარდი გაუმჯობესება, თავისუფალი დროისა და მისი თანმდევი გართობის მნიშვნელობის წინა პლანზე წამოწევა მოიტანა. გართობისა და დროის გატარების, ფიზიკური ძალების აღდგენის რეკრეაციული მიზნები სრულიად განსხვავდება ესთეტიკური ტკბობისგან. პირველ შემთხვევაში ადამიანი რელაქსაციას განიცდის - სიამოვნებას, რომელიც მიწიერისკენ, ქვემოთ ექაჩება, მეორე შემთხვევაში - ეს არის ამაღლებული სიამოვნება, როცა სულიერება მაღლა, ზეცისკენ ეზიდება, სუნთქვა ეკვრის.

ხელოვნების ის ნიმუშები, რომლებსაც ასე სასტიკად დაუპირისპირდა ავანგარდიზმი (იქნება ეს ვაგნერის ზოგიერთი კომპოზიცია თუ აკადემიური ფერწერა), დღეს კიტჩად მხოლოდ რეტროსპექტულად შეიძლება მივიჩნიოთ, როგორც ამ ტერმინის უკან მდგომი პირველი არტეფაქტები. ამის მიზეზი კი არის კიტჩის უსაზღვრო გაფართოება და მედიის მემშვეობით ცხოვრების წესში შეჭრა. უიტნი რაიტი 2002 წელს წერს, რომ მარშალ მაკლუენის ცნობილმა ფრაზამ „შეტყობინება არის საშუალება“ (“The medium is the message”) გაანულო იერარქიული განსხვავებები ხელოვნების ფორმებს შორის. კიტჩის მიერ რეალობის ასახვისა და მისით მანიპულირების შესაძლებლობის ფლობა ეწერება მაკლუენის წარმოდგენაში მედიის მიერ ადამიანის გრძნობების გაფართოების შესახებ, რომელიც თითქოს საკუთარი ცხოვრებით ცხოვრობს, მაგრამ ფაქტობრივად ასახავს საკუთარ თვითშემეცნებას“(3).

შინაარსის ფორმაში სრული გათქვეფის უმკაცრესმა მოთხოვნებმა მოდერნიზმი თავისი ნებით მოაქცია სრულ იზოლაციაში, სპილოს ძვლის კოშკში. მოდერნიზმი ვერ განვითარდა არჩეული მიმართულებით და ის მისგან სრულიად საპირისპირომ, მეტიც, გროტესკულად საწინააღმდეგომ

შეცვალა. ეს არის პოსტმოდერნიზმი, სადაც კიტჩი უკვე თავს ლაღად გრძნობს და მას თავს აღარ ესხმიან. მედიამ, უფრო კი მისმა ეკრანულმა სახეობებმა, კიტჩი ხელოვნებიდან ცხოვრებისეულ ასპარეზზე გამოიყვანა. მედიის მეშვეობით კიტჩმა შექმნა ცხოვრების ყალბი მოდელი - იდეალური, ხელოვნური, გლამურული. მედიამ საყრდენი გამოაცალა ყველაფერს, რაც ნამდვილი და სერიოზულია. ხელოვნება, მეცნიერება, პოლიტიკა - ფუნდამენტურ ცოდნასა და უნიკალურ შესაძლებლობებზე დაფუძნებული სფეროები - მედიისთვის შეუფერებელი კონტენტია. მათთან შესაჭიდებლად არც დრო, არც კომპეტენცია და არც ადეკვატური აუდიტორია ჰყავს. მასობრივი აუდიტორიისთვის მედიამ შექმნა მეცნიერების, ხელოვნების, პოლიტიკის იმიტაცია, მათი კიტჩური ხატები, რომლებიც ახალი მიზნებითა და ამოცანებით შემოვიდნენ ადამიანთა ცნობიერებაში. ყველა ეს მიზანი და ამოცანა ერთ ბომონს ემსახურება - ესაა გართობა. ადამიანების ინტერესი მეცნიერების მიმართ ზუსტად იმდენია, რამდენიც ტელევიზიითა და სოციალური ქსელებით შეიძლება გადმოიცეს. მათი მიზანი კი არის ერთი დიდი WOW, რომელსაც მეცნიერებისგან ცოტა თუ აქვს შერჩენილი, შეფუთვა კი სრულიად მედიური აქვს. როგორც მანუელ კასტელსმა შენიშნა, პოლიტიკა იქცა პოლიტიკინმენტად, კონტენტიდან სრულიად გამოიდევენა პოლიტიკური შინაარსი, ისევე როგორც ახალი ამბებიდან - წმინდა ინფორმაციული და იქცა ინფოგართობად. რაც შეეხება ხელოვნებას, მასმედიას ის მხოლოდ კიტჩის შესაქმნელად სჭირდება. „მისი ავტორები ხშირად ფოლკლორსა და ელიტურ ხელოვნებას მიმართავენ მსგავსად წინდაუხედავი მემახტეებისა, რომლებიც ნიადაგს ბურღავენ და იქიდან წიაღისეული სიმდიდრე ამოაქვთ, სამაგიეროდ კი არაფერს დებენ“ (4).

მასმედია ახალ ცხოვრებისეულ მოდელებს ქმნის - იქნება ეს ქორწინების სრულიად კიტჩური სანახაობა თუ სხვადასხვა ინტერნეტ პლატფორმაზე გავრცელებული ვიდეოები, ბავშვის სქესის გაგების სანახაობრივ შოუს რომ ასახავენ. კიტჩად იქცა ფოიერვერკებით დატვირთული ყოფითი სადღესასწაულო სცენები, ნიშნობები, კოლეჯის დამთავრებისას ქუდების ცაში ატყორცნა. ყველაფერი ეს ერთი დიდი სცენარით იღვმება. პრინციპი ერთია - ის უნდა ბრწყინავდეს, იყოს პომპეზური, მდიდრული და დადგმული. კომიკური კიტჩური ელემენტია თანამედროვე ივენთებზე a la fourchette-ს სტილიზება კამერული კვარტეტით. სიყალბე კიტჩის მთავარი ნიშანია.

რამდენადაც მოდერნიზმმა აწია მხატვრული გემოვნების თამასა, იმდენად აქვეითებს ადამიანების გემოვნებას მასობრივი კულტურა. მედიამ კი კიტჩი ვირუსად, ტოქსიკურ ბოროტებად აქცია. კიტჩზე მსჯელობა უკვე გასცდა ხელოვნებაზე საუბრის ფარგლებს, რადგან კიტჩი თავისი არსით, ამორალურია. ის მავნე პროდუქტია, რადგან, პირველ რიგში, უხარისხოა და

„ცუდ ხელოვნებას“ ავრცელებს, უგემოვნებობას თესავს მასმედიის მეშვეობით. მეორე - ის ზნეობრივად მიუღებელია და შეურაცხყოფას აყენებს ჭეშმარიტებას, რადგან ცრუობს. პრინციპულად მნიშვნელოვანი ხდება ამაზე ლაპარაკი, რადგან ის შემოიჭრა ჩვენს ცხოვრებაში და საქმე უკვე არც ხელოვნებასა და არც გემოვნებაშია. მედიის მეშვეობით ხდება იმ ყალბი სინამდვილის ტირაჟირება, რომელიც არ შეესაბამება სიმართლეს. დუაიტ მაკდონალდსის სიტყვებით, „იგი მასებს რამდენიმე თაობის განმავლობაში რყვნის, ხოლო შემდეგ ამ ტრივიალური და კომფორტული კულტურის მოხმარების მოთხოვნილება მათ თავად უჩნდებათ“ (1).

კიტჩის შემქმნელები არ არიან გენიოსები და ტალანტები, რადგან საშუალო შესაძლებლობების მქონე, მაგრამ კარგად მომზადებული პროფესიონალების ჯგუფიც საკმარისია, მაგრამ კიტჩი იკვებება გენიოსების მიგნებებით, მათი თემებით, უკვე მზამზარეული შედეგებით, იგი ისაკუთრებს შთაგონებას. ყოველივე ამის იაფფასიან შეფუთვას კი გენიოსობა არ სჭირდება. კლიმენტ გრინბერგი წერდა: „ კიტჩის არსებობის წინაპირობა, რომლის გარეშეც კიტჩი ვერ იარსებებდა, არის სრულიად მომწიფებული კულტურული ტრადიციის მისაწვდომობა, რომლის აღმოჩენებს, მონაპოვრებსა და თვითცნობიერებას კიტჩი საკუთარი მიზნებისთვის იყენებს. კიტჩი ამ კულტურული ტრადიციიდან ითვისებს მეთოდებს, ეშმაკობებს, ხერხებს, ძირითად წესებს, თემებს, ამ ყველაფერს ერთგვარ სისტემად აქცევს და დანარჩენს ყრის. შეიძლება ითქვას, რომ კიტჩი ამ დაგროვილი რეზერვუარიდან იღებს სისხლს“. როგორც ვხედავთ, პარაზიტიზმი კიტჩის მთავარი თვისებაა - ის იყენებს, ქურდავს, ითვისებს. ოღონდ ის, რასაც ქმნის, კარდინალურად განსხვავდება იმისგან, საიდანაც იკვებება. ბროხი მას ანტიქრისტეს ადარებდა, რომელიც ლაპარაკობს ქრისტეს მსგავსად, მაგრამ ლიუციფერია.(5)

კიტჩი ძალიან შეზღუდულია მისთვის გამოყოფილი დროით. განსხვავებით ხელოვნებისგან, რომელიც მარადიულია, ძალიან მალე გასდის ყავლი და დრო მის საწინააღმდეგოდ მუშაობს. ამის ერთი მიზეზი კიტჩის მედიურობაა - მასმედიაში დრო მოვლენების წინააღმდეგ მოქმედებს, ყველაფერი ემორჩილება ცვალებად მოდას, ტრენდებს. აგრეთვე ანგარიშგასაწევია პოპკულტურის წარმავლობაც, რომლის ნაწილსაც კიტჩი წარმოადგენს. პოპულარული კულტურა ერთი თაობის გემოვნებაზეა მორგებული. კონფლიქტი კულტურის გამო თაობებს შორის - ეს არის კონფლიქტი პოპკულტურებს შორის. ზოგჯერ ეს არასწორად ესმით და თაობათა შორის გემოვნებათა განსხვავებას თანამედროვე კულტურასა და კლასიკურ კულტურას შორის კონფლიქტთან აიგივებენ. სინამდვილეში აქ თაობები არაფერ შუაშია, არამედ გვაქვს პრინციპული განსხვავება ელიტურ და მასობრივ კულტურებს შორის. კლასიკური ხელოვნება მარადიულია, კიტჩი თავისი დროის

პოპულტურასთან ერთად კვდება და უფასურდება.

გართობის ინდუსტრია მასების ინტერესებს სამოქალაქო აქტუალობის თემებიდან კიტჩურ მოვლენებზე გადართავს. ტერმინი მედიის კიტჩ-გმირები დღეს უკვე ახალი კლასიფიკაციით ავსებს გმირთა გალერეას. ესენი არიან ბურთისა და ჯოხის, აკვიატებული მელოდიის, ზებუნებრივი ძალის მქონე (თანამედროვე სუპერმენები, სპაიდერმენები, ბეტმენები) გმირები.() ისინი ნამდვილი გმირებისგან კიტჩური თვისებებით არიან განსხვავებულები . ბევრი სპორტსმენი, ჩემპიონი იმსახურებს პოპულარულობას, მაგრამ მედია მათგან იმას არჩევს, ვისაც ვარსკვლავური კონტენტის შექმნა შეუძლია. უკანასკნელი წლების მედიის კიტჩ-გმირებად იქცნენ ინგლისის სამეფო ოჯახის ახალგაზრდა წყვილები. მედიამ სამეფო ეტიკეტის ისედაც პომპეზური ცერემონიულობა კიდევ უფრო კიტჩური შინაარსით დატვირთა - ახალგაზრდა უფლისწულებისა და მათი მეუღლეების (განსაკუთრებით ამ უკანასკნელების) კიტჩ-გმირებად ქცევით. მედიამ ისეთი ტრაგიკული და მასშტაბური მოვლენაც კი აქცია კიტჩად, როგორც ჯორჯ ფლოიდის მკვლელობა და მასთან დაკავშირებული საპროტესტო ტალღა იყო. ამ მოვლენების პარალელურად ჩაირთო ანიმაციური კლიპების სერია, რომლებიც სიმპსონების ოჯახთან დამთხვევების მისტიკურ და მეტაფიზიკურ პროგნოზებს ატირაჟებდა.

უმბერტო ეკო კიტჩის ფენომენს თავად ნაწარმოების გარეთ აყენებდა. მისი თქმით, კიტჩის პოვნა ნაწარმოებში უფრო ძნელია, ვიდრე მაცურებლის თვალეებში, რომელიც მას ფეტიშად აქცევს. აქ მას ჯოკონდას მაგალითი მოჰყავს, რომლის გაფეტიშებამის კიტჩად აქცია. უმბერტო ეკო წერს: „ანალოგიური ისტორია შეემთხვა ვერმეერის ბრწყინვალე ნახატს „გოგონა მარგალიტის საყურით“, რომლის ისტორიასაც დიდი პატივისცემით გადმოსცემს ფილმი, რომელმაც სათავე დაუდო რიგით ფეტიშოზს“. (6) სწორედ ამაში მდგომარეობს კიტჩის მედიური ძალა. ნებისმიერი რამ, იქნება ეს ხელოვნება თუ ცხოვრებისეული მოვლენა, რომელმაც საკმარისზე მეტი ყურადღება მიიპყრო, თანდათან კიტჩად იქცევა, ოღონდ აქცენტებსაც მედია სვამს - მისი მითითებები აქცევს სწორედ რომის პაპსა და დალაი ლამას მედიის კიტჩ-გმირებად და არა სხვა რელიგიურ ლიდერებს, რადგან მედიური შინაარსის შექმნა მათ ნამდვილად შეუძლიათ.

კიდევ ერთი საკითხი, რომელიც თანამედროვე კიტჩს უკავშირდება, თავად კიტჩისადმი არსებული დამოკიდებულებაა. არტკრიტიკოსების სნობიზმი პოსტმოდერნიზმმა, დემოკრატიულმა პროცესებმა სერიოზულად შეარყია. გაჩნდა ტოლერანტულობის ტალღა. კიტჩი თანდათან ლიბერალიზმის საყრდენი გახდა. თუ კიტჩი, როგორც კ. გრინბერგი აღნიშნავდა, ტოტალიტარული რეჟიმებისთვის მოსახერხებელი, სასურველი ფორმაა,

რომელსაც სისტემის გაუმართაობებიდან ყურადღება მის პომპეზურ დიდებულებაზე გადააქვს, თანამედროვე ლიბერალიზმისთვისაც იგივე დრო დადგა. მედია, როგორც მისი საყრდენი, კიტჩის მეშვეობით ქმნის იდეალური საზოგადოების მითს. საზეიმო ფოიერვერკულობით ივარება ის ღრმა პრობლემები, რომლებიც ამ ბუტაფორული დასავლური მოდელის უკან დგას. კიტჩი თანდათან ხდება ლიბერალიზმის საყრდენი, რადგან როგორც მილან კუნდერა წერს: „კიტჩი ესაა „ნაგვის“ აბსოლუტური უარყოფა, ამ სიტყვის როგორც პირდაპირი, ისე გადატანითი მნიშვნელობით“. (7) დემოკრატიული იდეალების, როგორც ერთადერთი ხედვის, მარტივად და ბანალურად მიღება, თავისი არსით არალიბერალურია. მაგრამ იდეოლოგიისა და სისტემის ბატონობას ალტერნატივა არ უყვარს - ერთადერთი ჭეშმარიტება მის იდეალურობაშია. ასე რომ, ლიბერალური კიტჩის მიერ „ნაგვის“ უარყოფა კონსტრუქციული განხილვის უარყოფაა.

დასკვნა

კიტჩის ფენომენის განხილვამ აშკარა გახად მისი კავშირი სოციალურ-კულტურული და საზოგადოებრივი წყობის თავისებურებებთან. „წმინდა ხელოვნების“ თეორიის სიმალლიდან შექმნილი კიტჩის ესთეტიკური კონცეფცია თანამედროვე მსოფლიოში მედიაპროცესების ზეგავლენით უფრო ფართო, სოციოკულტურულ, მიდგომაში გადაიზარდა. რასაც არტკრიტიკოსები კიტჩად მიიჩნევდნენ, თანამედროვე მომხმარებლისთვის უკვე ელიტურ კულტურას წარმოადგენს. კიტჩმა ხელოვნებიდან მედიასფეროში და შემდეგ ადამიანების აზროვნებასა და ცხოვრების წესში შეაღწია. ის უკვე ცხოვრებისეული კონცეფცია გახდა. ეს არის მედიაიდეოლოგია, რომელზედაც დგას არა მხოლოდ ცნობილი ტოტალიტარული რეჟიმების ხელოვნება, არამედ ლიბერალურ პრინციპებზე დაფუძნებული თანამედროვე დასავლური მედიასამყარო.

გამოყენებული ლიტერატურა:

1. К Гринберг , “Авангард и китч”, Partisan Review , 1939 <http://www. Photographer.ru/ cult/theory v.k.com>
2. Adorno, Theodor. “On Popular Music”, Studies in Philisophy and Social Science, 1941, p.17-48;
3. Whitney Rugg, “Kitsch” , The Chicago School of Media Theory. lucian. uchi- cago. edu/blogs/mediatheory//keyword/kitsch
4. მელვინ დეფლორი, ევერეტ დენისი , „მასობრივი კომუნიკაციის გააზრებისთვის“, საქართველოს საზოგადოებრივ საქმეთა ინსტიტუტი,

2009წ., გვ.230- 233;

5. Broch, Herman “Kitsch”(1933) and “Notes on the Problem of kitsch”(1950). In “Kitsch: The World of bad Taste”, edited by Gillo Dorfles. New York: Universe Books, 1968;
6. Умберто Эко (Umberto Eco), «Китч, китч, китч – ура!» nosmi.ru/world/201409272232280399.html;
7. Portia Kentish, “Modernity and the ‘liberal kitsch: how liberalism is breeding illiberalism” uclpimedia.com/online/modernity-and-the-liberal-kitsch-how-liberalism-is-breeding-illiberalism.

The kitsch and Mediaculture

*Katamadze Lia, associated professor
Georgian Technical University*

Summary

Kitsch became relevant in the 20th century and has long remained a subject among art critics. It is defined as a “bad art” with it’s low aesthetic values, as a pseudo-culture. Kitsch was a good alternative for broad masses, as it was easily understandable with it’s clearly expressed content.

Back in the 20th century came in sight the direction of researching the socio-cultural ties of kitsch. Clement Greenberg in his basic work about kitsch declared kitsch to be characteristic of totalitarian regimes. Democratic societies have no problems with imposition of art by the authority, so their path to avant-garde art is just opening. But the processes were different. With the growing role of the masses and mass art, kitsch has become an important and organic part of media content. Media with the help of kitsch created idealized life model and thus penetrated into human thinking. Modern media gets along with kitsch perfectly.

Key words: kitsch, mass culture, avant-garde, modernity, liberalism, totalitarianism, media.

მედიის მიერ ეკლესია-მონასტრების ხვედრის ასახვის სპეციფიკა აფხაზეთში

*რუსუდან ლორთქიფანიძე, ასოცირებული პროფესორი
საქართველოს ტექნიკური უნივერსიტეტი*

*ქეთინო შენგელია, დოქტორანტი
საქართველოს ტექნიკური უნივერსიტეტი*

რეზიუმე

ნაშრომი ასახავს აფხაზეთის ტერიტორიაზე არსებული ეკლესია-მონასტრების ხვედრს, რომლებსაც უკანასკნელ წლებში ე.წ. რესტავრაცია ჩაუტარდათ და რომლებმაც მთლიანად დაკარგეს პირვანდელი სახე. ძირითადად „რესტავრაციის“ სახელით ხდება უნიკალური ძეგლების - ილორი, ბედია, დრანდა, წმინდა სვიმონ კანანელის სახელობის ახალი ათონის ტაძარი, ლიხნის ღვთისმშობლის მიძინების ტაძარი - სხვადასხვა მეთოდით დაზიანება. თეთრად გადაიღება და თავზე დაედგა რუსული ხუროთმოძღვრებისთვის დამახასიათებელი ბოლქვის ფორმის გუმბათი ილორის წმინდა გიორგის სახელობის ეკლესიას. ქართული მხარე უკვე მარავლი წელია აწარმოებს მოლაპარაკებას იუნესკოსთან აფხაზეთში საერთაშორისო მისიის მივლინების მიმართულებით, თუმცა ამ ეტაპზე არსებობს არაერთი შემაფერხებელი ფაქტორი მისიის შექმნასთან დაკავშირებით.

ნაშრომი იკვლევს მედიის ჩართულობას საკითხის მიმართ. კერძოდ, თემის აქტუალობიდან გამომდინარე ქართული მედია 2012 წლიდან პერმანენტულად, ხოლო შემდეგ წლებში გაცილებით ინტენსიურად აშუქებდა თემის ირგვლივ წამოჭრილ პრობლემებს. სტატიაში ასევე მნიშვნელოვანია აფხაზეთი მხარის პოზიცია, როგორც მოსახლეობის, ასევე პრესისა და საქველმოქმედო მოძრაობა „აფხაზეთის კეთილი ნების ელჩები“ მიმართავა გაეროსა და იუნესკოს მიმართ. სტატიაში მოხმობილია საქართველოს კულტურისა და ძეგლთა დაცვის მინისტრი, მიხეილ გიორგაძე გამომხაურება აღნიშნული საკითხის მიმართ, ასევე ექსპერტ ირაკლი ცქიტიშვილის განცხადება იმასთან დაკავშირებით, თუ როგორც ცდილობენ აფხაზები ისტორიულ-კულტურულ ძეგლებს თავიანთი პირვანდელი ქართული წარმომავლობის სახელები გადაარქვან და ამ გზით, ერთგვარად, წაშალონ ქართული კულტურის კვალი.

საკვანძო სიტყვები: იუნესკო; ეკლესია-მონასტრები; აფხაზეთი.

შესავალი

ოკუპირებულ აფხაზეთში ქართული კულტურული მემკვიდრეობის ძეგლების განადგურება აქტიურად 2010 წლიდან დაიწყო. არსებულ ფაქტს

ადასტურებს „ICOM“-ის რუსული ბიუროს ანგარიში. აფხაზეთმა ეს ფაქტი თავდაპირველად გააპროტესტეს, თუმცა, საბოლოოდ, არაფერი შეცვლილა.

აფხაზეთში საერთაშორისო მისიით მივლინების არაერთ შემთხვევაზე ფაქტორთაგან ძირითად პრობლემებს წარმოადგენს - უსაფრთხოების გარანტიები; რუსეთი ჩვენს მოთხოვნას იუნესკოში ბლოკავს. ჰააგის კონვენციის იმ მუხლის შესრულება, რომლითაც ჩვენ შეგვიძლია მოვითხოვოთ ოკუპირებულ ტერიტორიაზე მემკვიდრეობის დაცვა, ვერ ხორციელდება იმიტომ, რომ გაეროს არც ერთ დოკუმენტში რუსეთი ოკუპანტად არ არის მოხსენიებული. უსაფრთხოების საბჭოში რუსეთს აქვს ვეტოს უფლება და ცხადია, რუსეთი მისიას ბლოკავს. ცნობილია იუნესკოს პოზიცია - ის მუდამ მზადყოფნას გამოხატავს მაქსიმალურად ითანამშრომლოს ქართულ მხარესთან. 1997 წლის ივნისში, საქართველოს მაშინდელი ხელისუფლების მოთხოვნით, აფხაზეთში იუნესკოს ექსპერტთა ჯგუფი იმყოფებოდა. იუნესკოს მაშინდელი მისიის ანგარიში წიგნადაც გამოიცა, სახელწოდებით „ქართული ისტორიულ-კულტურული ფასეულობები აფხაზეთში“. აფხაზეთის დე ფაქტო რესპუბლიკის ლიდერები 2012 წლიდან მოყოლებული აცხადებდნენ, რომ იუნესკოს დელეგაციას მხოლოდ რუსეთის ტერიტორიიდან შესვლის შემთხვევაში უმასპინძლებდნენ. აფხაზური მხარის ამგვარ პირობას ქართული მხარე დაეთანხმა. საგარეო საქმეთა მინისტრის მოადგილის ნინო კალანდამის განცხადებით, საქართველო თანახმა იყო იუნესკო აფხაზეთში რუსეთიდან შესულიყო. მისივე თქმით, აფხაზეთის დე ფაქტო პრემიერ-მინისტრი ლეონიდ ლაკერბაია აღნიშნავდა, რომ ქართული მხარე, დაინტერესებული არ არის, იუნესკოს მონაწილეობა უზრუნველყოფილი იყოს.

მნიშვნელოვანია გავეცნოთ მედიის ჩართულობას აღნიშნული საკითხის მიმართ: პრესა.გე - „აფხაზეთში, ქართული ძეგლების განადგურება გრძელდება“ - 19:25 20.01.2012; თეონა მანაგაძე; რადიო თავისუფლება - „აფხაზეთში ისტორიული კვალი იშლება“ - ნოემბერი 11, 2014 ნინო თარხნიშვილი; Ghn.ge - „ოკუპირებულ აფხაზეთში კულტურული მემკვიდრეობის და უძველესი არქიტექტურული ძეგლების ერთიანი რეესტრი იქმნება“ - 20 აპრილი 2015, 15:37; For.ge - „აფხაზებს ქართული კულტურის ძეგლების იუნესკოს ნუსხაში შეტანა სურთ“ - 21 აპრილი, 2015; მანანა ნოზაძე; ამბები.გე - „აფხაზური მხარე კულტურული მემკვიდრეობის ძეგლების გადარჩენის თხოვნით იუნესკოს მიმართავს“ - 09:46 / 05-10-2017, ლალი პაპასკირი კვირის პალიტრა- "აფხაზეთში კულტურული ძეგლების აღდგენის მოთხოვნას რუსეთი იუნესკოში ბლოკავს" - 2017, 30 ოქტომბერი, 09:00; ლაივპრეს.გე - „სოხუმში იუნესკოს აფხაზეთში მდებარე ტაძრების გადარჩენას სთხოვს“ - 10:27 / 04.10.2017 იმედი.ინფო.გე - „აფხაზები ქრისტიანულ ტაძრებთან დაკავშირებით გაეროს და იუნესკოს მიმართავენ“ - 03 ოქტომბერი 2017, 10:40 ტაბულა.გე -

„ოკუპირებულ აფხაზეთში მოქმედი ორგანიზაცია იუნესკოს დახმარებას სთხოვს“ - სამშაბათი, 3 ოქტომბერი, 2017 - 16:39 dfwatch.net – „სოხუმი იუნესკოს ძეგლების გადარჩენას სთხოვს“ - October 5th, 2017; დოგმა.გე - „აფხაზეთის ე.წ. კეთილი ნების ელჩები იუნესკოსა და გაეროს მიმართავენ“ - ოქტომბერი 3, 2017; რეზონანსი - „აფხაზეთში ქრისტიანული ძეგლების დაცვით იუნესკო დაინტერესდება“ - 14.10.2017; ფრაიმტიმ.გე - ქეთევან ციხელაშვილი აფხაზეთში მოქმედ საქველმოქმედო მოძრაობის მიმართავს ეხმაურება - 10-03-2017; Mediamall.ge – „აფხაზეთის დე-ფაქტო ხელისუფლება კულტურული ძეგლების აღსადგენად იუნესკოს მიმართავს“-04 / 10 / 2017 08:37; ონ.გე - „დე-ფაქტო აფხაზეთის რესპუბლიკამ კულტურული ძეგლების აღსადგენად იუნესკოს მიმართა“ - 3 ოქტომბერი 2017, 19:13; ლიბერალი - „აფხაზეთში კულტურული მემკვიდრეობის ძეგლების თაობაზე მინისტრმა „იუნესკოში“ წერილი გაგზავნა“ - 30 იანვარი, 2017 16:15.

2017 წელს ოკუპირებულ აფხაზეთში მოქმედი საქველმოქმედო მოძრაობა „აფხაზეთის კეთილი ნების ელჩები“ გაერო-სა და იუნესკო-ს მიმართავს - 1992/93 წლებში საქართველოს სახელმწიფო ჯარებმა ბარბაროსულად გაანადგურეს აფხაზეთის კულტურული მემკვიდრეობის ძეგლები, გაიტანეს უნიკალური რელიქვიები და აფხაზი ხალხის არტეფაქტები, უმოწყალოდ დაბომბეს ქრისტიანული ტაძრები და სიწმინდეები.

აღნიშნულს საქართველოს კულტურისა და ძეგლთა დაცვის მინისტრი, მიხეილ გიორგაძე გამოეხმაურა. მისი თქმით, ეს მიმართვა ვერანაირ კრიტიკას ვერ უძლებს. იუნესკოში მიმართვა შეუძლია წევრ სახელმწიფოს, წევრი სახელმწიფო კი არის საქართველო. ამასთან დაკავშირებით აფხაზური მხარე წუხილს გამოთქვამს - აფხაზეთის სუვერენიტეტის საერთაშორისო აღიარების არარსებობისა და პოლიტიკური ბარიერების გამო ისინი ვერ აღწევენ საწადელს.

ექსპერტი **ირაკლი ცქიტიშვილი** For.ge-სთან საუბარში აცხადებს, რომ აფხაზებს არ სურთ ძეგლებს თავიანთი ქართული სახელი დაარქვან. ეძებენ დასახელებებს - ბიზანტიურს, რომაულს. მოსკოვში აღმოჩნდა ხატები, რომელიც გარდაცვლილ შერვაშიძეს ეკუთვნოდა, აფხაზებს სურთ, ქართული ხატწერის ეს ნიმუშები აფხაზურად გამოაცხადონ.

თემის აქტუალობის პერიოდში ქართული მედიის წარმომადგენლებმა, შეიძლება ითქვას, მაქსიმალური ინფორმაცია მოიპოვეს აფხაზეთის ე.წ. კეთილი ელჩების წარმომადგენლების წარმომავლობის, მათი პოლიტიკური სიმპათიებისა და საქმიანობის შესახებაც. თუმცა, მხოლოდ მედიის ძალისხმევა არ კმარა რეალური შედეგების მისაღწევად, თუკი არ იქნება პოლიტიკური ნება. მედიის მიერ თავის დროზე შექმნილმა დროულმა აჟიოტაჟმა უკვე ჩაიარა. ქართული მედია დუმს დღესდღეობით, ისევე როგორც აფხაზური, რაც მეტყველებს იმაზე, რომ მედია დამოკიდებულია სახელმწიფო გავლენებზე

და არ შესწევს უნარი თავად დააყენოს საკითხი დღის წესრიგში. შესაბამისად სუსტია მისი როლი კონფლიქტის სოციალურ-პოლიტიკურ ჭრილში.

გამოყენებული ლიტერატურა:

1. [.http://24blog.ge/weekend/story/26466-restavratsia-qartuli-kvalis-tsasashle-lad](http://24blog.ge/weekend/story/26466-restavratsia-qartuli-kvalis-tsasashle-lad)
2. <https://www.radiotavisupleba.ge/a/istoriuli-kvali-afkhazetshi/26685317.html>
3. <https://presa.ge/?m=society&AID=12711>;
4. <https://netgazeti.ge/news/40252/>
5. <http://dogma.ge/?p=1152>
6. http://resonancedaily.com/index.php?id_rub=4&id_artc=40369

Specifics of media coverage of churches and monasteries in Abkhazia

*Rusudan Lortkipanidze, Associate Professor
Georgian Technical University*

*Ketino Shengelia, PhD student
Georgian Technical University*

Symmary

The article describes the situation of churches and monasteries on the territory of Abkhazia, which have been restored in recent years and which have completely lost their original appearance. Mostly unique monuments - Ilori, Bedia, Dranda, Svimon Kananeli New Athos Cathedral, Likhni Church of the Assumption - damaged by various methods. The Russian dome was erected on top of the Ilori church. The Georgian side is trying to get UNESCO to send an international mission to Abkhazia. However at this stage there are a number of impediments to setting up a mission.

The article explores media involvement in the issue. Georgian media has been covering it permanently since 2012, And in the following years covered much more intensively the problems arising around the issue. The article also mentions the position of the Abkhaz side, as well as the population, the press and the appeal of "Ambassadors of Abkhazia" to the UN and UNESCO. In the article, the Minister of Culture and Monument Protection of Georgia, Mikheil Giorgadze responded to the mentioned issue. Also important is the statement of expert Irakli Tskitishvili about how Abkhazians are trying to rename historical and cultural monuments after their original Georgian origin and, in this way, erase the traces of Georgian culture.

XX საუკუნის 20-30-იანი წლების ქართული სპორტის ჟურნალისტიკის განვითარების ძირითადი ტენდენციები

*ვაჟა დანელია
მასკომუნიკაციის აკადემიური დოქტორი*

რეზიუმე

სტატიაში განსაზღვრულია 1920-1930-იან წლებში სპორტის განვითარების ძირითადი მიზეზები და თავისებურებები, ამ პერიოდის სასპორტო პრესის ადგილი ქართული ჟურნალისტიკის ისტორიაში. განხილულია ქართული სპორტის, როგორც სოციალურ-კულტურული ფენომენის, ძირითადი ვექტორები, გაანალიზებულია მაშინდელი ზოგიერთი სასპორტო გამოცემა ისეთი პარამეტრებით, როგორებიცაა: ისტორიულ-ფუნქციური ასპექტები, სტრუქტურა, ჟანრობრივი პარადიგმა, თემატური დიაპაზონი, პუბლიცისტური ტენდენციები და მათი დამახასიათებელი ნიშნები, სპორტის ჟურნალისტიკის ენა და ტერმინები. განხილულია ამ პერიოდის ყველა ეტაპი ისტორიზმის პრინციპითა და ეპოქის მიმოხილვით.

გასული საუკუნის 20-30-იანი წლების ქართული სასპორტო პრესის ისტორიაში გამოყოფილია ოთხი ეტაპი: 1. ოციანი წლების დასაწყისი, ანუ სასპორტო-ფიზკულტურული ვიწროსპეციალიზებული პრესის ეპოქა; 2. ოციანი წლების მეორე ნახევრის პრესა შერეული აქცენტებით; 3. ოცდაათიანი წლების პირველი ნახევარი - სასპორტო პრესის აღმავლობა, მშთ-ს ნორმატივების შემოღება, სპორტის პოლიტიზაცია შრომისათვის და სამშობლოს დასაცავად მზად მყოფი ფიზიკურად ძლიერი ადამიანის იდეალის შესაქმნელად; 4. ოცდაათიანი წლების მე-2 ნახევრის სასპორტო პრესის დაღმასვლის ეტაპი, რაც საბჭოთა კავშირში შიდაპოლიტიკის მკვეთრი ცვლილებით, მასობრივი რეპრესიებითა და შიმშილით იყო გამოწვეული.

ყოველივე ზემოლნიშნულის გათვალისწინებით, უნდა ითქვას, რომ ეს პერიოდი გამორჩეულია ეროვნული, ჭეშმარიტი ქართული სასპორტო პრესის ფორმირებითა და სპორტის, როგორც სოციალურ-კულტურული ფენომენის, ახლებური გააზრებით.

საკვანძო სიტყვები: სპორტი, ქართული სასპორტო გამოცემები, პრესა, მშთ, ჟურნალი „შევარდენი“, სოციალისტური რეალიზმი, ფიზიკური კულტურა, რეკორდომანია, ტანვარჯიში, ძიუდო.

შესავალი

მასობრივი კომუნიკაციის განვითარების ეპოქაში სპორტის ჟურნალისტიკის ევოლუციის ახალი ეტაპი იწყება. სპორტის სხვადასხვა სფეროს

გაფართოებამ, საზოგადოების ცხოვრებაში მათი როლის ზრდამ საქართველოში სპეციალური პერიოდული გამოცემის დაარსების საჭიროება გამოიწვია. დასტურად XX საუკუნის 20-იანი წლების დასაწყისიც გამოდგება: თუკი გასული საუკუნის 10-იანი წლების ბოლომდე სპორტის ჟურნალისტიკა ჩვენთან საზოგადოებრივ-პოლიტიკური გაზეთების ფურცლებზე ვითარდებოდა, 1920 წელს საქართველოში პირველი სასპორტო ჟურნალი „შევარდენი“ დაიბეჭდა.

უწინ სპორტი განიხილებოდა, როგორც გართობა, სანახაობა, ხელოვნება. მაგალითად, 1878 წელს „ივერია“ წერდა, რომ ვაჟკაცური ქართული ჭიდაობა, ლამაზი ლექსის მსგავსად, ხიბლავს ადამიანს და ამაღლებს მის ესთეტიკურ გრძნობებს: „შეიბნენ ლომნი. ზურნამაც მოუმატა თავისი ხმა. ხალხი სულგანაბული შესცქერის. აი, ბოლოს... მოიქნია ერთმა და ისე ლაზათიანად დასცა, რომ შენი მოწონებული. „მაღალი წოდების ხალხიდგან“ მოისმა: სწორედ რომ პოეტურად დასცაო. მართლაც რომ პოეტური იყო. აქ ზურნა, ზურნაზედ ჭიდაობა, გარშემო ხალხის ღელვა და თვალ-გაფაციცება - აცა, ვინ ჰსძღვესო, იქ ისე მამაცურად ზურგიდამ გადმოღება - პოეზიაა მა რა არის!“ [1, #21, 6].

ფიზიკური თამაშობებისა და გართობის ტრადიციები ყველა ერს ჰქონდა. ისინი მომავალი ცხოვრებისთვის მოზარდი თაობის მომზადებას ემსახურებოდა, გარკვეულ ცოდნას, შესაძლებლობებსა და ჩვევებს უყალიბებდა, თუმცა ყოველივე ეს ჯერ არ იყო სპორტი თანამედროვე გაგებით, რადგან, როგორც ცნობილი მკვლევარი ნიკოლაი ვიზიტეი აღნიშნავს, სპორტის ფუძემდებლური თვისებაა შეჯიბრება, სხვა დანარჩენი მეორეხარისხოვანია. სადაც შეჯიბრება არ არის, იქ სასპორტო საქმიანობაზე ლაპარაკიც არ შეიძლება [2]. დროთა განმავლობაში სახალხო თამაშობებმა და სხვა გასართობმა საზოგადოებრივმა მოვლენებმა თანდათან სპორტის სტატუსი შეიძინა.

სიტყვა „სპორტი“ მომდინარეობს ძველფრანგული desport-ისგან, რაც თამაშს, გართობას ნიშნავს. ფრანსუა რაბლე იყენებს სიტყვა desporter-ს „ერთობას“ (თავს იქცევს) მნიშვნელობით. დღევანდელი გაგებით ეს სიტყვა პირველად გამოიყენა შოტლანდიელმა ექიმმა ფსიქიატრმა თომას არნოლდმა (1795-1842, ქალაქ რაგბის სკოლის დირექტორი, ოქსფორდში კითხულობდა ლექციებს), რომელიც ადამიანის ჯანმრთელობაზე ფიზიკური ვარჯიშების ზეგავლენას სწავლობდა. სპორტი მან ასე განმარტა: ძალის, სისწრაფის, გამძლეობისა და მოხერხებულობის გამოვლენა ასპარეზობის პროცესში.

სულხან-საბა ორბელიანის ლექსიკონში გართობა-ასპარეზობის აღმნიშვნელი უამრავი სიტყვაა, მაგალითად, მღერა, თამაშობა (თამაშა თათრულად სანახავსა ჰქვიან), ხოლო თამაშობა ქართულად მღერა-შექცევათა

სახელია. ესეცა განიყოფების (განიყოფებიან) ექვსად: ასპარეზობად, მღერად, ფუნდრუკად, ხუნტრუცად, როკვად და შექცევად [3, 298]. ტერმინ „სპორტს“ კი საბას ლექსიკონი არ იცნობს.

ეს სიტყვა ქართულ მეტყველებაში უფრო მე-20 საუკუნის დასაწყისიდან დამკვიდრდა. მაგალითად, ჟურნალ „განათლებაში“ ი. ფერაძე თავის წერილს ასე ასათაურებს: „სპორტის მნიშვნელობა სხეულისა და სულის განვითარებისთვის“ [4, #5]. იმავე ჟურნალის 2015 წლის ნომერში კი წერია: „სპორტი, რომელიც აწვითარებს გამბედაობას, ხელს შეუწყობს სივარჯის და მხნეობის განვითარებას და მით ერთი ორად აამაღლებს ხალხის პოლიტიკურ მნიშვნელობას“ [5, #10, 684]. მომდევნო წლებში სპორტი აქტიურად იმკვიდრებს ადგილს ქართველი საზოგადოების ყოველდღიურ ყოფაში და ეს ტერმინიც მეტი სიხშირით გვხვდება.

1920-1930-იან წლებში ის იდეოლოგიის, პოლიტიკის პრიზმაში განიხილებოდა და აღიქმებოდა, როგორც ახალი ადამიანისა და სოციალისტური სახელმწიფოს ჩამოყალიბების მნიშვნელოვანი ფაქტორი, როგორც სოციალისტური კულტურის განუყოფელი ნაწილი. ახალგაზრდა საბჭოთა ქვეყანას ფიზიკურად და ფსიქოლოგიურად ჯანსაღი ადამიანები სჭირდებოდა კომუნისტური პარტიისა და საბჭოთა მთავრობის უსაზღვრო ერთგულებად, წარმოებაში მძიმე ფიზიკური შრომისთვის და მტრისგან სოციალისტური სამშობლოს დასაცავად.

ძირითადი ნაწილი

გასული საუკუნის 20-იან წლებში ახალგაზრდა საბჭოთა მთავრობამ ფიზიკულტურისა და სპორტის, სასპორტო პრესის განვითარებას განსაკუთრებული ყურადღება მიაქცია - საზოგადოებრივ საკითხთა შორის პირველ ადგილზე დააყენა, რაც სახელმწიფო პოლიტიკით იყო განპირობებული: ხელისუფლებამ საზოგადოებაზე ზემოქმედების აუცილებლობა იგრძნო. სპორტის განვითარება გახდა პარტიული და სამთავრობო დადგენილებების ერთ-ერთი მთავარი არსი. სახალხო კომისართა საბჭომ და საკავშირო ცენტრალურმა აღმასრულებელმა კომიტეტმა ჯერ კიდევ 1918 წლის 22 აპრილს გამოსცეს დეკრეტი - „მშრომელი მოსახლეობის საყოველთაო სამხედრო სწავლება ოქტომბრის მონაპოვრის დაცვისთვის მოსამზადებლად“. 1923-1930 წლებში ფიზიკური კულტურისა და სპორტის განვითარებასთან დაკავშირებით ახალი დოკუმენტები მიიღეს. მათგან განსაკუთრებით აღსანიშნავია 1929 წლის 23 სექტემბრის საკავშირო კომუნისტური პარტიის (ბოლშევიკების) ცენტრალური კომიტეტის დადგენილება „ფიზიკულტურული მოძრაობის შესახებ“.

სპორტის მიმართ შეუნელებელი ყურადღება ორი ასპექტითაა ყურადსაღები:

1.ახალგაზრდა საბჭოთა სახელმწიფოს მსოფლიოს და სამოქალაქო ომებმა დიდი ზარალი მიაყენა. ამიტომ ქვეყნის წინაშე დადგა სწრაფი ეკონომიკური აღმავლობის ამოცანა. შრომისნაყოფიერების გასაზრდელად კი აუცილებელი იყო სპორტის აქტიური პროპაგანდა და მუშების შეჯიბრებებში მასობრივად ჩაბმა;

2. ბურჟუაზიული ქვეყნების თავდასხმისგან საბჭოთა მოქალაქეების დასაცავად სპორტში წრთობა საუკეთესო საშუალება იქნებოდა. ისიც გასათვალისწინებელია, რომ ხანგრძლივი ომების შედეგად სულიერად და ფიზიკურად გამოფიტული ადამიანები ერთგვარი რელაქსაციისა და ფსიქოლოგიური სტაბილიზაციისკენ ისწრაფოდნენ. მათი ამ ლტოლვის დაკმაყოფილება კი ყველაზე მეტად სპორტს შეეძლო.

ზემოთ „ფიზკულტურული მოძრაობის შესახებ“ 1929 წლის 23 სექტემბრის დადგენილება ვახსენეთ, რომელიც ფიზკულტურული მუშაობის მასშტაბების გაფართოებას, ფიზიკური კულტურის მოძრაობაში მუშების ფართოდ ჩაბმასა და სოფლად ფიზკულტურული საქმიანობის გაძლიერებას ითვალისწინებდა. ამ დადგენილებაშივე დაგმობილია რეკორდული მოძრაობა. საგულისხმოა, რომ გამარჯვებული პროლეტარიატის ქვეყნის პრინციპებისთვის რეკორდომანიის უცხოობასა თუ აუცილებლობაზე დავა მთელი ოციანი წლების განმავლობაში გრძელდებოდა. საკავშირო კომპარტიის (ბ) ცენტრალურმა საკონტროლო კომისიამ, რომელიც 1920-1934 წლებში პარტიის უმაღლეს საკონტროლო ორგანოს წარმოადგენდა, 1926 წლის 20 მარტს რეკორდების საკითხი პრეზიდიუმის სხდომაზე განიხილა, თუმცა მწვანე შუქი მას მხოლოდ 30-იან წლებში აუნთეს.

20-იანი წლების დასაწყისში პირადი პირველობების ჩატარების იდეასაც უარყოფდნენ. მეტიც - 1924 წელს ფიზიკური კულტურის საბჭოების საკავშირო ყრილობაზე პირადი პირველობების გაუქმებაც კი ცნეს საჭიროდ. ფიზკულტურის თეორეტიკოსები ვარაუდობდნენ, რომ მაღალი მიღწევების სპორტი ნამდვილ მასობრივ ფიზიკურ კულტურას ხელს შეუშლიდა. ყრილობის გადაწყვეტილების მიუხედავად, საკავშირო კომპარტიის (ბ) ცეკამ სპორტში შეჯიბრებითობა მასების ფიზკულტურაში მიზიდვის ერთ-ერთ საშუალებად მიიჩნია.

ყოველივე ზემოაღნიშნული, სახელმწიფოს მაშინდელი სიტუაციიდან გამომდინარე, ბუნებრივადაც ჩანს, რადგან ქვეყანა მიიწევდა პოლიტიკური წყობის ტოტალიტარული მოდელისკენ. ხელოვნურად იბუქებოდა იდეოლოგიური ბრძოლა, რომელიც, შეუძლებელი იყო, სპორტსა და სასპორტო გამოცემებსაც არ შეხებოდა. სასპორტო პრესა, რომელიც მშრომელი მასების სპორტში მასობრივად ჩაბმის ფუნქციას ასრულებდა, სახელმწიფო პოლიტიკის გამტარებელი, პოპულიზატორი და კოლექტიური პროპაგანდისტი გახდა.

ოციანი წლების ერთ-ერთი საბჭოთა იდეოლოგი ბ. კალპუსი წერდა, რომ სპორტი იმ სახით, რომელიც ჩვენ ბურჟუაზიისგან მივიღეთ, მოითხოვს გაწმენდას და ისეთი გადმონაშთებისგან გათავისუფლებას, როგორებიცაა თვითმიზანი, ინდივიდუალიზმი, რეკორდომანია, ჩემპიონობა, პროფესიონალიზმი, რადგან ისინი საბჭოთა კოლექტივიზმის იდეოლოგიას ეწინააღმდეგებოდა და ეგოიზმის გამოვლინებად განიხილებოდა.

საბჭოთა ეპოქის გარიჟრაჟზე სპორტი ნებადართული იყო, როგორც ფიზიკური კულტურის მეთოდი და საშუალება. მაშინდელ პრესაში გამოქვეყნებული ლოზუნგებიც ამის დასტურია: „ჩვენ გვინდა ფიზიკური კულტურა, ყოველმხრივი ფიზიკური აზროვნება და არა - ვიწრო სპორტი“, „ფიზიკური კულტურა როგორც ჯანმრთელობის საწინდარი და არა რეკორდების დამხობის მიზანი“. მეტიც, სიტყვები - სპორტსმენი, მწვრთნელი, ჩემპიონი იშვიათად გვხვდება. კონკურსები იმართებოდა რევოლუციურ იდეოლოგიაზე შექმნილ ტერმინებზე. ამ პერიოდში ხელისუფლებისთვის ხომ მთავარი მაინც წითელი არმიისთვის პატრიოტიზმით განმსჭვალულ მებრძოლთა ფიზიკური მომზადება იყო.

საბჭოთა პრესაში ტრადიციული გახდა სპორტის დაყოფა „პროლეტარულ“ (საჭირო) და „ბურჟუაზიულ“ (მაგნე) სახეობებად. პირველ ჯგუფს მიეკუთვნებოდა, მაგალითად, ფეხბურთი, კრივი, სათხილამურო, ველო და მოტოსპორტი, ფრენბურთი, ხელბურთი, ციგურებით სწრაფრბენა, ძალოსნობა და მძლეოსნობა; „ელიტარულ-არისტოკრატიულს“ - ჩოგბურთი. მოითხოვდნენ სპორტის ისეთი სახეობების გაუქმებას, როგორებიცაა ბადროს ტყორცნა და ბირთვის კვრა, რომლებიც არავითარ შრომით და სამხედრო უნარ-ჩვევებს არ იძლეოდა და შემოეღოთ ახალი სახეობები, რომლებიც ადამიანების შრომითი საქმიანობისთვის მოსამზადებლად იქნებოდა ვარგისი. პრესაში აქტიური პროპაგანდა ეწეოდა მილიტარიზებულ სპორტის სახეობებს, რომლებიც საბჭოთა კავშირში გამოიგონეს და მხოლოდ აქ ვითარდებოდა. კერძოდ, თავისუფალი ცურვა ყუმბარით; ყუმბარის ტყორცნა, რბენა შამხანით, ფარიკაობა ხიშტებით, სათხილამურო რბოლა აირწინალებით.

1930 წლიდან ყველაზე პოპულარული სახეობა გახდა ტანვარჯიში, რომელიც ნამდვილ პროლეტარულ ფიზიკურ კულტურად აღიარეს. საქართველოში ამ სახეობას განსაკუთრებული ყურადღება ჯერ კიდევ მე-19 საუკუნის 60-იანი წლებიდან ექცეოდა: „რომ მოძრაობამ სრულად სარგებლობა გვაჩვენოს, უნდა კაცმა ისეთი რიგიანი და ნამდვილი მოძრაობა მოიმოქმედოს, როგორც კუნთების მდგომარეობას შეშვენის სხეულში. იმ ხელოვნებას, რომელიც გვაწავლის ამისთანა კარგსა და სასარგებლო მოძრაობას, ჰქვიან ღიმნასტიკა“, - წერდა 1863 წელს ჟურნალი „ცისკარი“ [6, #5]. „დიდად საჭიროა ღიმნასტიკური მოძრაობა იმ ბავშვებისთვის, რომელნიც თითქმის დილიდან

საღამომდისინ თოხით მუშაობენ“, - ეს კი „დროების“ პუბლიკაციაა [7, #21].

1889 წელს თბილისის ვაჟთა პირველ გიმნაზიაში ტანვარჯიშის მასწავლებლად მუშაობა დაიწყო იულიუს გრუმლიკმა. 1892 წლიდან აქვე სპორტული ტანვარჯიშისა და ფარიკაობის მასწავლებელი გახლდათ პრაღიდან ჩამოსული ბ. პეტრუჩეკი. 1896 წლიდან იგი მისმა თანამემამულე ანტონ ლუკეშმა შეცვალა, რომელიც ჩეხური „სოკოლური“ მოფრენის, ანუ პატრიოტული მოძრაობის ერთ-ერთი თვალსაჩინო წარმომადგენელი გახლდათ.

საქართველოში ტანვარჯიშის მოყვარულთა საზოგადოება „შევარდენი“ 1918 წლის 25 აგვისტოს დაარსდა. ის მიზნად ისახავდა, „ტან ვარჯიშობის ფართო გავრცელებით გაემდიერებინა საქართველოს ფიზიკური და სულიერი სიმტკიცე; აღეზარდა საქართველოს ღირსეული შვილები“.

„შევარდენი“ საქართველოს დამოუკიდებლობის დღისადმი - 26 მაისისადმი მიძღვნილ ღონისძიებებში აქტიურად მონაწილეობდა: 1919 წელს ვაკის სტადიონზე 281 მოვარჯიშე გაიყვანა, 1920 წელს ამგვარ ზეიმში „შევარდენის“ 507 წევრი და 2814 მოხალისე ჩაერთო; 1921 წელს, გასაბჭოების მიუხედავად, საზოგადოებამ 26 მაისი მაინც იდღესასწაულა (ვარჯიშში 916 წევრი მონაწილეობდა), რამაც ერთგვარად დააჩქარა კიდეც ამ ორგანიზაციის ლიკვიდაცია.

„შევარდენის“ წევრები, გარდა იმისა, რომ ადამიანების ჯანმრთელობაზე ზრუნავდნენ, სხვა მნიშვნელოვან საქმიანობასაც ეწეოდნენ - გამოსცემდნენ წიგნებს, ჟურნალებს, მუშაობდნენ სპორტის ტერმინოლოგიის შექმნა-დახვეწაზე, მეცადინეობას უტარებდნენ საზოგადოების მწვრთნელებს (ვარჯიშთავეებს).

1920-1922 წლებში ტან-სავარჯიშო საზოგადოება „შევარდენმა“ ამავე სახელწოდების დროგამოშვებითი ორგანოს - სასპორტო ჟურნალის ოთხი ნომერი გამოსცა, რომლებშიც დიდი ადგილი უკავია მშრომელთა აგიტაციას სპორტში ჩასაბმელად. თვალსაჩინოებისთვის 1922 წელს ჟურნალ „შევარდენში“ დაბეჭდილი ერთი წერილიდან ამონარიდს მოვიხმობთ: „შენი თავის შესწავლა, მოვლა, სიჯანსაღე და ბრძოლა ყოველგვარ გადამდებ სენტან შენ ხელშია, შენ უნდა იზრუნო შენ თავზე და მოჰკიდო ხელი მას, რაც კარგია შენი ჯანმრთელობისათვის და უნდა უკუაგდო რაც ავია: ვერც ერთი ექიმი ვერ განკურნავს თქვენ დასნეულებულ ფერ მიხდილ სახეს ისე, როგორც შევარდნული ვარჯიშობა. აქ არის ჯანმრთელობის ლაბორატორია, საუკეთესო აფთიაქი, აქ არის ექიმებიც-წურთნელები“ [8, #1, 20].

ფასდაუდებელია ჟურნალ „შევარდენის“ დაუღალავი გარჯა ქართული სასპორტო ტერმინების დასამკვიდრებლად, რომლის საჭიროებაზეც ჯერ კიდევ 1883 წელს წერდა „დროება“: აუცილებელია ქართულ ენაზე ტანვარჯიშის ტერმინოლოგიის შექმნა, რომ „მასწავლებელს შეეძლოს ეს საგანი

ჩვენს ენაზე ასწავლოს ბავშვებს“ [9, #228]. XX საუკუნის 20-იან წლებში ამ მხრივ მამულიშვილური საქმე გააკეთა გიორგი ნიკოლაძემ. მისი დამსახურებაა, რომ ქართულ მეტყველებაში დღეს გვაქვს სიტყვები - „ტანვარჯიში“, „ფეხბურთი“, „თამაშგარე“, „მძლეოსნობა“, „არეკნი“ და სხვა არაერთი ტერმინი, რომლებიც ქართულ სასპორტო ლექსიკას დაედო საფუძვლად.

ცალკე უნდა გამოიყოს ტან-სავარჯიშო საზოგადოება „შევარდენის“ მიერ 1920 წელს გამოცემული „საშევარდნო ტან-ვარჯიშის სახელსახეობა (ტერმინოლოგია)“ - რუსულ-ქართული სიტყვარი (რუსულ-ქართული ტექნიკური ლექსიკონის დანამატი, 263-278 გვ.), რომლის შესახებაც ჟურნალი წერდა, რომ ის „თვით ჩეხურზე და რუსულზე ბევრად უკეთესია; დამუშავებულია ძმა გიორგი ნიკოლაძის მიერ. ამ ტერმინოლოგიიდან ბევრი სიტყვები მწყობრისთვის შემოიღო ჯარში სამხედრო უწყებამაც კი“ [8, #1, 13].

ჟურნალის რედკოლეგიას არც ის გამორჩენია მხედველობიდან, რომ, ასეთი სიტყვარის მიუხედავად, ქართველები მათი გამოყენებით მაინცდამაინც არც მაშინ იწუხებდნენ თავს, ამიტომ „შევარდენელი“ მ. პატარიძე ჟურნალის პირველ ნომერში ახალგაზრდებს მოუწოდებს, „ისეთ დონემდე ავიყვანოთ ცოდნა ჩვენი, აქამდე დაჩაგრული ენისა, რომ მისი მშვენიერება გვესმოდეს და ეს ენა გახდეს ჩვენი აზრების და გრძნობების მეტყველი“ [8, #1, 18].

გასაბჭოების შემდეგ სპორტსაზოგადოება „შევარდენი“ ანტისახელმწიფოებრივ გაერთიანებად მიიჩნიეს (მის წევრებს პატრიოტულ სულისკვეთებასთან ერთად წინამორბედი სასპორტო საზოგადოება „სოკოლისგან“ დევიზად გადმოჰყვიათ „ფიქრში სამშობლო, გულში სიმარდე და მკლავში - ძალა“) და 1922 წლის 3 ნოემბრის საქართველოს სახალხო კომისართა საბჭოს დადგენილებით გააუქმეს. მოგვიანებით - სერგო ორჯონიკიძემ ამიერკავკასიის მე-2 ყრილობაზე, რომელიც 1923 წლის 19 მარტს გაიმართა, „შევარდენი“ მენშევიკურ ორგანიზაციად მოიხსენია.

1930-იანი წლების საბჭოეთში ტოტალიტარული რეჟიმის განმტკიცებამ თავისი ესთეტიკური პრინციპები დააკანონა. ახალი ესთეტიკური სისტემის აუცილებლობამ წარმოშვა ლიტერატურული მიმდინარეობა სოციალისტური რეალიზმი (ეს ტერმინი პირველად საბჭოთა მწერალთა საორგანიზაციო კომიტეტის თავმჯდომარე ი. გრონსკიმ 1932 წლის 23 მაისს „ლიტერატურნაია გაზეტაში“ დაბეჭდილ წერილში გამოიყენა), როგორც საბჭოთა მხატვრული ლიტერატურისა და ლიტერატურული კრიტიკის ძირითადი მეთოდი, რომელიც შემოქმედისგან სინამდვილის სამართლიან, ისტორიულ-კონკრეტულ ასახვას მოითხოვდა მის რევოლუციურ განვითარებაში.

სოციალისტურ რეალიზმს ვერ ასცდა სპორტის ჟურნალისტიკაც, რომელიც ახალი ლიტერატურული მიმდინარეობის იდეების გამტარებელი გახდა - სოციალიზმის პროპაგანდა, პარტიულობის პრინციპი, მშრომელთა

აღზრდა და იდეოლოგიური გარდაქმნა იქცა სასპორტო პრესის უპირველეს ამოცანად.

გასული საუკუნის 30-იანი წლების ამ პათოსს ეხმიანება თბილისში რუსულ ენაზე ბარჯიას რედაქტორობით გამომავალი ჟურნალი „Физкультурник Закавказья“, რომელშიც უამრავი მასალაა დაბეჭდილი მაშინდელ სასპორტო საქმიანობაზე. განსაკუთრებული ყურადღება წარმოება-დაწესებულებებსა და სასწავლებლებში სასპორტო კოლექტივების ჩამოყალიბებას ექცევა, რადგან უწყებრივ საწყისებზე ნებაყოფლობითი სასპორტო ორგანიზაციების შექმნა ფიზიკური კულტურისა და სპორტის საბჭოთა სისტემის აგების საბაზო პრინციპი გახდა.

სპორტის ამა თუ იმ სახეობის გასავითარებლად ჟურნალში ქვეყნდებოდა თეორიული და მეთოდური ხასიათის წერილები, რეკომენდაციები, ასევე, ინფორმაციები შეჯიბრებების გამარჯვებულებსა და პრიზიორებზე. განსაკუთრებულ ყურადღებას იქცევს „Физкультурник Закавказья-ს“ 1933 წლის გაერთიანებულ მეოთხე-მეხუთე ნომრებში ა. სტანკევიჩის საინტერესო სტატია „ძიუ-დო მასებში“. ავტორის აზრით, იაპონიის - რეაქციის, ტერორიზმისა და ინტერვენციის ქვეყნის საბრძოლო ვარჯიშობათა კომპლექსზე დაფუძნებულ ფიზიკური აღზრდის სისტემა ძიუდოს ილეთების ცოდნას დიდი მნიშვნელობა აქვს მშთ-ს (მზად ვარ შრომისა და თავდაცვისთვის) ნორმატივების მე-2 კომპლექსის ჩასაბარებლად. სტანკევიჩი სტატიის ბოლოს სპორტის მუშაკებს მოუწოდებს, საბჭოთა კავშირის მასებში ძიუ-დოს დასანერგავად ფართო მუშაობა გაშალონ [10, #4-5, 32].

გასული საუკუნის 30-იანი წლების კომუნისტური რეჟიმის პერიოდში ჟურნალისტი საბჭოთა მთავრობის ნებადაურთველად, ცხადია, მსგავსი წერილის გამოქვეყნებას ვერ გაბედავდა. ამ პუბლიკაციამ გვიბიძგა და შემდგომმა კვლევა-ძიებამ დაგვარწმუნა, რომ საბჭოთა კავშირში ძიუდოს საფუძველი ოქტომბრის რევოლუციის შემდეგ ჩაეყარა და არა 50-იანი წლების მიწურულს, როგორც დღემდეა მიღებული. უცხოელი ავტორების ნაშრომების გაცნობამ საშუალება მოგვცა, საბჭოთა კავშირში და, კერძოდ, საქართველოში ძიუდოს დანერგვის თარიღი სამი ათეული წლით წინ გადაგვეწია.

ჟურნალი „Физкультурник Закавказья“ ამავე სახელწოდების გაზეთმა შეცვალა, რომლის 1935 წლის მე-8 ნომერში (7 ნოემბერი, პასუხისმგებელი რედაქტორი ს. მამულოვი) ვეცნობით მასალებს რუსუდან ჟორდანიასზე - ერთ-ერთ პირველ ქართველ მფრინავ ქალზე; სწავლის ფრიადოსან ლუსია ბერძენიშვილზე, რომელსაც გამორბენით სიმალეზე ხტომაში საკავშირო რეკორდი (142 სმ) დაუმყარებია და საათით დაუჯილდოებიათ; ჩიბათელ (ლანჩხუთი) დიმიტრი იოსელიანზე, რომელმაც ადგილიდან სიმალეზე ხტომაში 161 სანტიმეტრით საკავშირო მიღწევა (მსოფლიოსი იყო - 167.5 სმ)

გაუუმჯობესებია, ადგილიდან სიგრძეზე ხტომაში კი მსოფლიოს რეკორდი (3,48 მ) დაუმყარებია [11, #8].

ცნობისთვის: იოსელიანი მძლეოსნობაში საბჭოთა კავშირის რვაგზის ჩემპიონი იყო, 1946-1952 წლებში კი საქართველოს ფიზიკური კულტურის ინსტიტუტის რექტორი გახლდათ.

ქართული საბჭოთა ჟურნალისტიკის დიდი მონაპოვარია მე-20 საუკუნის 30-იან წლებში პირველი ქართული სასპორტო გაზეთ „საქართველოს ფიზკულტურელის“ დაარსება. ცხადია, ის ცარიელ ნიადაგზე არ აღმოცენებულა, რადგან, „შევარდენის“ გარდა, 1925-1932 წლებში ჩვენთან გამოდიოდა ქართული ჟურნალები: „ფიზიკური კულტურა“ (1925 წ.), „საბჭოთა ფიზკულტურა“ (1926, 1930 წ.წ.), „თავდაცვა და ფიზკულტურა“ (1928 წ.), „პროლეტარული ტურისტი“ (1932);

1934 წლის 13 აპრილს (პარასკევი) ქართულ-რუსულ ენაზე დაიბეჭდა გაზეთ „საქართველოს ფიზკულტურელის“ პირველი ნომერი, რომლის ჩვენამდე შემორჩენილი ერთადერთი ეგზემპლარი 60 წლის განმავლობაში დაკარგული ეგონათ და საქართველოს პარლამენტის ბიბლიოთეკაში გასული საუკუნის 20-30-იანი წლების ჟურნალ-გაზეთებზე მუშაობისას შემთხვევით „საქართველოს ფიზკულტურელის“ 1935 წლის შეკვრაში აღმოვაჩინეთ [12, #1].

1936 წლის 30 მაისიდან (შაბათი) გაზეთს „ფიზკულტურელი“ ეწოდა [13, #25], თუმცა საერთო ნუმერაცია შეინარჩუნა - #25 (91). 1939 წლის 28 თებერვალს გაზეთის ბოლო - 362-ე ნომერი გამოვიდა. 10 წლის შემდეგ - 1949 წლის 10 ივლისს ის „ლელოს“ სახელწოდებით აღდგა [14, #1(363)], ოღონდ საერთო ნუმერაციით - 363-ე, და დღემდე ქართულ სპორტს ემსახურება. პირველწყაროებზე მუშაობით სხვადასვა დასახელების ამ სამ გაზეთს შორის სამართალმემკვიდრეობითობა დავასაბუთეთ.

„საქართველოს ფიზკულტურელში“ რეგულარულად იბეჭდებოდა მასალები ქართული ჭიდაობის, ფეხბურთის, ლელობურთის შეჯიბრებებზე, სპორტსმენებზე, რეკორდებზე, „ტურ დე ფრანსის“ ველომარათონიც კი არის მიმოხილული; ქვეყნდებოდა სასპორტო ასპარეზობათა კალენდრები; ინფორმაციები სტადიონების მშენებლობის, მოედნების მოწყობის, სასპორტო ინვენტარის შეძენის თაობაზე, ასევე - მოწოდებები. მაგალითად: „დაჩქარებით დასძლიონ მათ სიძნელეები სპორტიულ ოსტატობისათვის ბრძოლის გზაზე“ [15, #3-4]; „დავეწიოთ და გავუსწროთ კაპიტალისტურ ქვეყნების სასპორტო მიღწევათა დონეს“ [16, #13].

„ფიზკულტურელში“, სხვა მასალებთან ერთად, მნიშვნელოვანი ადგილი დაეთმო ბერლინის 1936 წლის ოლიმპიურ თამაშებს. რედაქცია გამოეხმაურა აფრიკული წარმოშობის ამერიკელი ჯესი ოუენსის წარმატებას, რომელმაც 100, 200, 4X100 მეტრზე რბენებსა და სიგრძეზე ხტომაში გაიმარჯვა. ამ ბოლო

სახეობაში მან მასპინძელ ლუცი ლონგს აჯობა. პაექრობის შემდეგ ისინი გასახდელისკენ ხელიხელგადახვეულები წავიდნენ. მეტოქეთა ამ შესტმა გააცოფა ადოლფ ჰიტლერი, რომელმაც სტადიონის ლოჯა სასწრაფოდ დატოვა.

საგულისხმოა, რომ 1943 წელს მეორე მსოფლიო ომის მონაწილე ლონგმა წერილი მისწერა ოუენსს - მისი ვაჟიშვილის ქორწილისას ხელისმომკიდე ყოფილიყო. ლონგი ომში მძიმედ დაიჭრა და დაიღუპა. წლების შემდეგ კაია ლონგის ქორწილს ოუენსი მამობილის როლში ესწრებოდა.

30-იანი წლების მეორე ნახევარში სასპორტო გამოცემების რაოდენობამ მთელ საბჭოეთში საგრძნობლად იკლო, რაც გამოწვეული იყო სპორტსმენებისა და სპორტის ჟურნალისტების მიმართ ტოტალიტარული რეჟიმის მიერ განხორციელებული რეპრესიებით. 1939 წლის 28 თებერვალს გაზეთ „ფიზკულტურელის“ გამოცემის შეწყვეტის ერთ-ერთ წინაპირობადაც ეს მიგვაჩნია. მართალია, ომის წინ რეპრესიების ტალღა შენედა, მაგრამ ფაქტია, რომ საქართველოში სასპორტო გაზეთი მთელი 10 წლის განმავლობაში არ დაბეჭდილა.

დასკვნა

XX საუკუნის 20-30-იანი წლების ჟურნალ-გაზეთებზე მუშაობამ ნათლად დაგვანახვა, რომ ამ პერიოდის პრესის ფურცლებზე ყალიბდება ქართული საბჭოთა ფიზკულტურულ-სასპორტო პუბლიცისტიკის ძირითადი თემები და ჟანრები, იკვეთება სპორტის ამა თუ იმ სახეობის გაშუქების ტენდენციები, კერძოდ, სასპორტო თემატიკა როგორც რაოდენობრივად, ისე ხარისხობრივად, საგრძნობლად გაიზარდა. ჟანრებიც მრავალფეროვანი გახდა. ჭარბობდა ქრონიკული და გაფართოებული შენიშვნები, შეჯიბრებებიდან - ანგარიშები და რეპორტაჟები, ინფორმაციული და ანალიტიკური მიმოხილვები, ასევე, ანალიტიკური და სამეცნიერო სტატიები, პროპაგანდისტულ-სააგიტაციო წერილები, პორტრეტული ნარკვევი, მოგონებები, სამოგზაურო შენიშვნები. დიდი ადგილი უკავია კრიტიკას. მაგალითად, „საქართველოს ფიზკულტურელში“ გამოქვეყნებულ წერილებში ვხვდებით შემდეგ ფრაზებს: „დღეს არა აქვთ სასპორტო დარბაზი, სავარჯიშო იარაღი“ (#20, 18 ივლისი, 1935); „სასპორტო დარბაზი კართოფილის საწყობს უფრო წააგავს, ვიდრე სასპორტო დარბაზს“... „ეს ამბავი ბათომის სასპორტო სტადიონზე ხდება“... (#24, 28 აგვისტო, 1935) და სხვა. მხატვრულ-პუბლიცისტური ჟანრის ელემენტები ჩანს ნარკვევებსა და ჩანახატებში. თუმცა ისიც უნდა ითქვას, რომ ამ პერიოდის წერილები შედარებით სუსტი ხარისხისაა, გამოირჩევა სიმშრალით, რადგან ნაკლებად ახლავს ემოციები.

საბჭოთა წყობილების პირველ წლებში სპორტის ჟურნალისტიკა, როგორც აღვნიშნეთ, მეტწილად პროპაგანდისტული ხასიათისა იყო. ის

მოქალაქეთა სამხედრო-ფიზიკურ და პატრიოტული სულისკვეთებით აღზრდას, სამშობლოს გამირული დაცვისთვის მზადყოფნას ემსახურებოდა. სამწუხაროდ, მაშინდელი სასპორტო გამოცემები პოლიტიკას ვერ ასცდა, ამიტომ 20-30-იანი წლების გაზეთების პირველ გვერდებზე ხშირად პარტიის ცენტრალური კომიტეტის დადგენილებები, იოსებ სტალინის, ლავრენტი ბერიას და საბჭოთა სახელმწიფოს სხვა მოღვაწეების სიტყვები იბეჭდებოდა.

30-იანი წლებიდან პრესის ფურცლებზე „ფიზკულტურელთან“ შედარებით თანდათან იმატა ტერმინების - „სპორტისა“ და „სპორტსმენის“ გამოყენებამ. ქართული სპორტის ჟურნალისტიკა ცდილობდა, ფიზკულტურულთან ერთად მაღალი მიღწევების სპორტიც ინტენსიურად და კვალიფიციურად გაეშუქებინა. ჩნდება სასპორტო ინფორმაციების მიწოდების ახალი ფორმა - დაიჯესტი, გაზეთებში იზრდება ფოტოებისა და ფოტორეპორტაჟების რაოდენობა, რასაც ქართული სპორტის განვითარებისთვის არსებითი მნიშვნელობა ჰქონდა.

ახალგაზრდა ქართული საბჭოთა ფიზკულტურულ-სასპორტო პრესა გახდა მემკვიდრე რევოლუციამდელი სპორტის ჟურნალისტიკისა, რომლის ჩასახვასა და განვითარებას სათავეში ედგნენ ილია ჭავჭავაძე, ნიკო ნიკოლაძე, სერგეი მესხი, გიორგი წერეთელი, გიორგი ნიკოლაძე და სხვები, ამიტომაც ძლიერ ფესვებზე აღმოცენებული ახალი პრესაც მყარად იდგა ფეხზე.

კვლევამ გვიჩვენა, რომ 1920-1930-იანი წლების ჟურნალ-გაზეთებში არა მარტო სასპორტო ღონისძიებები შუქდებოდა, არამედ - ამ დროის ზოგიერთი გამოცემა შეჯიბრებების ორგანიზატორადაც გვევლინება. მაგალითად, ჟურნალ „შევარდენის“ ინიციატივით რამდენიმე რესპუბლიკური ტურნირი მოეწყო ტანვარჯიშში; 1935 წელს თბილისი - ერევანი - თბილისის მოტოგადარბენა გაზეთმა „Физкультурник Закавказья-მ“ ითავა. მოგვიანებით, მათი მიბაძვით, ხელბურთელთა საერთაშორისო ტურნირი გაზეთ „ზარია ვოსტოკას“, ხოლო კალათბურთელთა საკავშირო შეჯიბრება გაზეთ „ლელოს“ პრიზებზე იმართებოდა.

20-30-იანი წლების სასპორტო პრესამ უდიდესი როლი ითამაშა ქართული სახელმწიფოს ცხოვრებაში. რაც მნიშვნელოვანია, მოხდა სპორტის ახალი სახეობების პოპულარიზაცია და ფართო მასების სასპორტო საქმიანობაში ჩაბმა. ამ პერიოდის სასპორტო პრესა ამკვიდრებდა სპორტის, როგორც ფიზიკური და სულიერი სიჯანსაღის კონცეფციას, რაც შრომისნაყოფიერებისა და თავდაცვისუნარიანობის ამაღლებას უწყობდა ხელს.

ლიტერატურა

1. „ივერია“, #21, 1878;
2. Визитей Н. Курс лекций по социологии спорта: Учебное пособие, М.: „Физическая культура“, 2006, 328 стр.;
3. ორბელიანი ს.-ს. ლექსიკონი ქართული, I, თბ.: „მერანი“, 1991, 637 გვ.;
4. „განათლება“, #5, 1911;
5. „განათლება“, #10, 2015;
6. „ცისკარი“, #5, 1863;
7. „დროება“, #21, 1872;
8. „შეკარდენი“, #1, 1922;
9. „დროება“, #228, 1883;
10. ჟურნალი „Физкультурник Закавказья“, #4-5, 1933, გვ. 17-32;
11. გაზეთი „Физкультурник Закавказья“, #8, 1935, 7 ნომბერი;
12. „საქართველოს ფიზკულტურელი“, #1, 1934, 13 აპრილი;
13. „ფიზკულტურელი“, #25, 1936, 30 მაისი;
14. „ლელო“, #1 (363), 1949, 10 ივლისი;
15. „საქართველოს ფიზკულტურელი“, #3-4, 1935, 29 იანვარი;
16. „საქართველოს ფიზკულტურელი“, #13, 1935, 1 მაისი.

Georgian sports of the 20-30s of the XX century Basic trends in the development of journalism

Vaja Danelia
Academic Doctor of Mass Communication

Summary

The article defines the main reasons and peculiarities of the development of sports in the 1920s and 1930s, the place of the sports press of this period in the history of Georgian journalism. The main vectors of Georgian sports as a socio-cultural phenomenon are discussed, four stages are separated in the history of the Georgian sports press; Some of the sports publications of that time were analyzed with such parameters as: historical-functional aspects, typology, structure, genre paradigm, thematic range, publicist tendencies and their characteristic features, language and terms of sports journalism. All stages of this period are discussed according to the principle of historicism and the review of the epoch. It is also emphasized that the main topics and genres of Georgian Soviet physical-sports journalism were formed in the press papers of this period. Genres are also diverse; That the sports press, which functioned as a mass engagement of the working masses in sports, became a policy-maker, popularizer, and collective propagandist of the state.

სიძულვილის ენის ტირაჟირება ქართული მედიაში (სამაუწყებლო მედია - ტელევიზია)

*ვეფხვია თავდგირიძე, დოქტორანტი
საქართველოს ტექნიკური უნივერსიტეტი*

რეზიუმე

თანამედროვე ქართულ სატელევიზიო მედიაში უხვად გვხვდება სიძულვილის ენის გამოვლინებები. ისეთი უხეში დარღვევები, რომლებიც არღვევენ ადამიანის უფლებების და პროფესიულ სტანდარტებს.

სტატიაში წარმოდგენილი და გამოკვლეულია სიძულვილის ენის ტირაჟირების ფაქტები სატელევიზიო მედიაში, ის თურას ნიშნავს სიძულვილის ენა, რა ტენდენციები ახასიათებს მას და როგორია მისი გავრცელების არეალი, გამოხატვის თავისუფლების ფარგლებში.

კვლევის მიზანია, დადგინდეს თუ როგორ უნდა მოხდეს სატელევიზიო მედიაში კომპანიების თვითრეგულირება ინფორმირებულობის ამალგების და გამოხატვის თავისუფლების მხარდაჭერის ფარგლებში. და ასევე, რა საფრთხე შეიძლება მოუტანოს სიძულვილის ენით მოსაუბრე ინდივიდებმა საზოგადოებას.

საკვანძო სიტყვები: აგრესია, სიძულვილი, დისკრიმინაცია, პროპაგანდა, გამოხატვის თავისუფლება.

შესავალი

თანამედროვე ეპოქაში სიძულვილის ენა ადამიანების სხვადასხვა ჯგუფებს განსხვავებულად ესმით. საზოგადოების ნაწილი მიიჩნევს, რომ სიძულვილის ენით მოსაუბრე ადამიანები უნდა დაისაჯონ, ხოლო ნაწილს უფრო ჰუმანური მიდგომა აქვს. მათი აზრით, ლიბერალური მიდგომა მიღებული და სიძულვილის ენა ის შეწყნარებაა, მანამ სანამ ვერბალური თავდასხმა ფიზიკურ თავდასხმაში არ გადავა, ან აშკარა არ იქნება ფიზიკური თავდასხმის საფრთხე.

ძირითადი ნაწილი

მასმედია, როგორც ინფორმაციის გავრცელების საშუალება, ენას იყენებს არა მხოლოდ საკომუნიკაციო ფუნქციით, არამედ ზემოქმედების საშუალებადაც სადაც უხვადაა გამოყენებული ძალადობის სცენები, რომლის ერთ-ერთი ფუნდამენტური გამოვლინება სიძულვილის ენაა. რომელიც უდიდეს ზეგავლენას ახდენს საზოგადოების სამეტყველო ლექსიკაზე. განსაკუთრებით ადვილად შესამჩნევია ადამიანთა შორის საურთიერთო ენის გაუხეშება, გატლანქება.

ყოველივე ზემოთ თქმულმა განაპირობა, შევისწავლოთ, სიძულვილის ენის დისციპლინათაშორისი დამოკიდებულების ფენომენი, რომლის ინსპირატორად გვევლინება მასმედია, კერძოდ ტელევიზია.

მედია, როგორც სოციალურ ინსტიტუტი, თავისი მნიშვნელობით, არსებით გავლენას ახდენს საზოგადოების ცნობიერებაზე და სამოქალაქო სექტორის ჩამოყალიბებაზე. თუმცა, ეს იმას არ ნიშნავს, რომ მისი მუშაობა არ არის შეუზღუდავი. საქართველოს კანონმდებლობით სიძულვილის ენაზე პროგრამული შეზღუდვები მხოლოდ მაუწყებლების შემთხვევაში არის დადგენილი: მაუწყებლობის შესახებ კანონის თანახმად: „იკრძალება ისეთი პროგრამების გადაცემა, რომლებიც მიმართულია პირის ან ჯგუფის ფიზიკური შესაძლებლობის, ეთნიკური კუთვნილების, რელიგიის, მსოფლმხედველობის, სქესის, სექსუალური ორიენტაციის ან სხვა თვისებისა თუ სტატუსის გამო შეურაცხყოფისაკენ, დისკრიმინაციისაკენ“¹. ამისდა მიუხედავად, საქართველოში მედიასივრცე სიძულვილის და დისკრიმინაციის ერთ-ერთ წამახალისებელ ფაქტორად გვევლინება.

2017 წლის 27 სექტემბერს ტელეკომპანია მაესტროს პირდაპირ ეთერში გადაცემის წამყვანმა მაგდა ანიკაშვილმა დისკრიმინაციული შეკითხვა დაუსვა რესპოდენტს, ფეხბურთის ფედერაციის ვიცე პრეზიდენტს ნიკოლოზ ჯღარკავას გურამ კაშიაზე, რომელმაც მხარი დაუჭირა ლგბტ ჯგუფებს.² წამყვანის მხრიდან დასმული კითხვა დისკრიმინაციული, იყო მაგალითად: „ზოგადად რამდენად მისასალმებელია ფეხბურთელის მხრიდან საკუთარი პოზიციის გამოხატვა მოედანზე?“ ჟურნალისტმა გადაცემის მიმდინარეობისას ცალსახად აღნიშნა, რომ: „გურამ კაშია თავს ახვევს გულშემატკივარს თავის პოზიციას და იყენებს ფეხბურთს თავისი მოსაზრებების გასავრცელებლად.

ჟურნალისტის მხრიდან მსგავსი სახის დამოკიდებულება და მსგავსი შინაარსის მქონე კითხვების დასმა გამართლებულად ვერ ჩაითვლება, რადგან როგორც ეთიკის ქარტიის მეშვიდე პრინციპის განმარტებაშია აღწერილი, ჟურნალისტი არცერთ შემთხვევაში არ უნდა იყენებდეს ჰომოფობიურ გამონათქვამებს და არ უნდა სვამდეს დისკრიმინაციის შემცველ კითხვებს, ის უნდა ცდილობდეს, თავი აარიდოს მსგავსი სახის განცხადებები თვით რესპოდენტის მხრიდანაც და უნდა ებრძოდეს დისკრიმინაციის ყოველ გამოვლენას.

ლანძღვა გინების კორიანტელი ჩვეულებრივ სამეტყველო ლექსიკად დამკვიდრდა მედიაში. მაშინ, როდესაც „თავისუფალი ზარის“ შემოსვლის „დემოკრატიულ ფორმას“ მიმართავენ ამა თუ იმ გადაცემაში. არა მარტო სიტყვიერი ლანძღვა, არამედ დაშვებულია მუქარის შემცველი და შემტევი

¹ <https://www.qartia.ge/ka/siakhleebi/article/39458-qartiis-mosazrebebi-gncc-s-iniciativaze>

² <https://www.mediachecker.ge/ka/analizi/article/49439-magda-anikashvilis-diskriminaciuli-kithkvebi-maestroze>

აგრესიული ტონალობა. ამგავრი „განცხადებებისთვის“ კი არავინ ისჯება. ამას მაგალითად ცხადყოფს 2018 წლის 5 ოქტომბერს მაშინდელი „რუსთავი 2“-ის გენერალური დირექტორის ნიკა გვარამიას მიერ გაკეთებული განცხადება სალომე ზურაბიშვილის წინააღმდეგ „ყველა, ვინც სალომე ზურაბიშვილს ან აფინანსებს, ან კამპანიაში სხვაგვარად ეხმარება, ყველა პოლიტიკოსი, რომელიც დაყვება და მხარს უჭერს, უკიდურესად უნდა შევავიწროვოთ“.¹ შემტევი აგრესიული ტერმინოლოგიით საუბრობს ჟურნალისტი ქართველ მეღვინეებზეც: „გავკარი ბორჯომსაც და ღვინოსაც. რას ნიშნავს, პუტინი კარგიაო იმიტომ უნდა ვთქვათ, რომ ვიღაცამ ბორჯომი, ღვინო და ნაბეღლავი შეიტანოს რუსეთში? ჩავუფსი სამივეში, ფეხებზე მკიდია“.²

ამგვარი სიძულვილის ენის წამახალისებელი, სტერეოტიპების გაღრმავების ხელის შემწყობი შესაძლოა მარტივად გახდეს მედია, თუკი არ მოეკიდება სიფრთხილით თითოეულ შემთხვევას და არ იფიქრებს გამუქების კუთხესა თუ ტერმინოლოგიაზე, რომელსაც იყენებს სენსიტიურ საკითხებზე მუშაობისას.

2019 წლის 4 ივლისს, 21:20 საათზე, ტელეკომპანია „იმედის“ პირდაპირ ეთერში, პოლიტიკური თოქშოუ, „პირისპირში“, დაირღვა ქარტიის მე-7 პრინციპი.³ გადაცემის თემა იყო ქალაქ თბილისში, 20-21 ივნისს განვითარებული მოვლენები, კერძოდ პარლამენტის წინ გამართული საპროტესტო აქცია, რომელიც შეაფასა ერთ - ერთმა რესპონდენტმა, პარტია „პატრიოტთა ალიანსის“ ლიდერმა ირმა ინაშვილმა. რესპონდენტი აქციას უწოდებს „გვირევილი“ და, რომ აქციის ორგანიზატორები ნაციონალური მოძრაობა და ევროპული საქართველო „გვირევილი“ არიან. რესპონდენტის მსგავს დისკრიმინაციულ და ჰომოფობიურ დამოკიდებულებებს არ მოჰყვოლია წამყვანის ირაკლი ჩიხლაძის რეაქცია. აღნიშნული წესის გაუთვალისწინებლობის გამო ჟურნალისტმა ხელი შეუწყო დისკრიმინაციის წახალისებას.

სიძულვილის ენა გამოიყენა, 2019 წლის 7 ივლისს, ტელეკომპანია „რუსთავი 2“-ის ყოფილმა ჟურნალისტმა „პოსტსკრიპტუმის“ წამყვანმა გიორგი გაბუნიაძემ, და რუსეთის პრეზიდენტ ვლადიმერ პუტინს რუსულად აგინა.⁴ „ვოვაჩკა შენ ხარ ორლობის მეძავი“, - ამ სიტყვებით დაიწყო მიმართვა საავტორო გადაცემის წამყვანმა და დაამთავრა დედის შეგინებით. „შენი დედაც... უი, დედაშენი მკვდარია, რა სამწუხაროა. დაე, დაიწვას ჯოჯოხეთში შენთან და მამაშენთან ერთად...“.

¹ http://www.resonancedaily.com/index.php?id_rub=4&id_artc=57331

² <https://www.myvideo.ge/v/3819899>

³ <https://www.youtube.com/watch?v=kFxpU9kB6ow>

⁴ <http://www.radiotavisupleba.ge/a/30041838.html>

გადაცემის წამყვანის ამგვარი არაეთიკური და უხამსი განცხადებები ალღი-ვებს მედიის და გამოხატვის თავისუფლების შეზღუდვისკენ ხელისუფლების მისწრაფებების აქტუალობას და ცვლილებებისადმი საზოგადოების ნაწი-ლის მხარდაჭერას. მით უფრო მაშინ, როდესაც ამ მიმართვას შესაძლოა საქარ-თველო-რუსეთის ურთიერთობაში არსებული ისედაც რთული ვითარება კიდევ უფრო დაეძაბა.

ჟურნალისტიმა სიმულვილის ენა და პიროვნული დაცინვის, ვიზუალური იერსახის დამამცირებელი არაეთიკური სიტყვები გამოიყენა „მთავარი არხის“ ეთერშიც გადაცემა „პოსტფაქტუმში“. „ჩვენ გვყავს სულელი პრეზიდენტი... ამ პიროვნებას, მგონი, თავის ნაცვლად მხრებზე ქოთან აბია და შიგნით ტვინის ნაცვლად ლობიო უდულს,“.

ჟურნალისტებმა კარგად უნდა გაითვალისწინონ, რომ მედია ნიშნავს ურთიერთობის მაღალ კულტურას, რომელსაც შეუძლია დიდი გავლენა მოახდინოს საზოგადოების ცნობიერების ჩამოყალბებაზე და მეტყველების კულტურაზე. თუმცა, ურთიერთობის რა კულტურაზეა საუბარი მაშინ, რო-დესაც ერთმა დარბაისელმა დეპუტატმა პარლამენტის სხდომაზე პოლიტი-კუროპონენტს „ქვემაფსია“ უწოდა. „რეგენი“, „სულელი“, „კორუმპირებული“, „გარეწარი“, „უტიფარი“, „უტვინო და სხვ. ამგვარი სიტყვები ხომ ჩვევლებრივ მოვლენად იქცა საპარლამენტო ურთიერთობის დროს. მედია კი ყოველგვარი ხმოვანი დაფარვის საშუალებით, პირდაპირ გადმოსცემს.

დასკვნა

განხილულ მაგალითებში ჟურნალისტები უხეშად არღვევს პროფესიულ სტანდარტებს: მიმართავენ სიმულვილის ენას, დისკრიმინაციას, თავად ახდენენ სტიგმის გაძლიერებას, არ იცავენ ეთიკის ქარტიას სადაც ხაზგას-მით წერია, რომ ყველა მედიის წარმომადგენელმა კარგად გაიაზროს ჟურნა-ლისტური ეთიკის ქარტიის მე-7 მუხლი, რომლის ნახმად, დაუშვებელია ეთერში გააჟღეროს დისკრიმინაციული გამონათქვამები, რომელიც ხელს შეუწყობს მის წახალისებას. პირდაპირი ეთერის შემთხვევაში, ჟურნალისტი უნდა გაემიჯნოს სიმულვილის ენას და დაუპირისპირდეს მას, რაც შეეხება გადაცემის ჩანაწერს არსებობის შეთხვევაში არ უნდა გაუშვას ეთერში.

მაღალი ეთიკური სტანდარტებით გამორჩეული მედია ამოწმებს საკუთარ პროდუქციას. არ მიმართავს დისკრიმინაციას და სიმულვილის ენას, რადგან იცის, რომ მისი გავლენა შესაძლოა მტკივნეულად აისახოს საზოგადოების კონკრეტულ ჯგუფებზე, მაღალკვალიფიციურმა ჟურნალისტმა იცის, რომ ის შეიძლება გახდეს სტერეოტიპების გამტარი ან კვლავ წარმოებელი.

მოყვანილი მსჯელობიდან გამომდინარე ყველაზე ეფექტური გზა იქ-ნება თუ ადამიანის პატივისცემისა და ღირსების დასაცავად პოლიტიკური

პარტიები შეიმუშავებენ და ხელს მოაწერონ ერთობლივ საკანონმდებლო დეკლარაციას, რომლითაც თვითონ პოლიტიკოსებიც და და ჟურნალიტები უარს იტყვიან მედიაში სიძულვილის ენის გამოყენებაზე. ამ მეთოდით შესაძლებელი იქნება არსებული პრობლემის დაძლევა და ეს ქვეყანაში დემოკრატიული პროცესების განვითარებას წაადგება.

უნდა ვიცოდეთ, რომ ურთიერთობის მაღალი კულტურა დიდი შინაგანი სიმართლის მაჩვენებელია და მასობრივი კომუნიკაციის საშუალებები მუდმივად უნდა ზრუნავდნენ, რომ არა მხოლოდ არ გაამძაფროს სიძულვილი, არამედ საზოგადოებაში არსებულ ირაციონალური შიშების და ზიზღის წინააღმდეგ საინფორმაციო ქმედებები განახორციელოს.

გამოყენებული ლიტერატურა:

1. ბლიაძე, თამარ., „ურთიერთობის კულტურის პრობლემა“ თბილისი : უნივერსალი, 2017
2. საქართველოს ჟურნალისტური ეთიკის ქარტია <https://qartia.ge/qartia>
3. საქართველოს კანონი სიტყვისა და გამოხატვის თავისუფლების შესახებ: თბილისი. „რაიზი“ 2005

Hate speech as a problem of georgian media (broadcast media television)

*Vepkhvia Tavdgiridze, PhD student
Georgian Technical University*

Summary

Contemporary Georgian television media has a plenty amount of hate speech. Such rude violations that violate human rights and professional standards.

The article presents and explores the facts of hate speech in television media. What hate speech means, what tendencies characterize it, and what is its area of distribution, within the context of freedom expression.

The purpose of the study is to determine how companies in the television media should self-regulate in support of awareness and freedom of expression. And also, what danger can hate speech bring to society?

Keywords: aggression, hate, discrimination, propaganda, freedom of expression.

ყალბი ინფორმაციის გავრცელება და მედიაწიგნიერება, როგორც მასთან ბრძოლის იარაღი

ამრიტა ჯანაშია, დოქტორანტი
საქართველოს ტექნიკური უნივერსიტეტი

რეზიუმე

მედიაწიგნიერებას თანამედროვე სამყაროში უდიდესი როლი ენიჭება. მაღალტექნოლოგიურ გარემოში, როდესაც ინფორმაციის ნაკადის გაკონტროლება სულ უფრო რთული ხდება, მნიშვნელოვანია საზოგადოებას ჰქონდეს უნარი, გაარჩიოს ყალბი და ნამდვილი ამბავი ერთმანეთისგან. მიუხედავად იმისა, რომ მედიაწიგნიერებას დიდი ხნის ისტორია არ აქვს, დღეს ის სასიცოცხლოდ მნიშვნელოვანია და ბევრ ქვეყანაში სავალდებულო სასწავლო საგნად არის შემოღებული. ყალბი ამბების, ეგრეთ წოდებული Fake News-ების, გავრცელება დიდ ზიანს აყენებს საზოგადოებას, სახელმწიფოს, პიროვნებას (ინდივიდს). სტატიაში გადმოცემულია ფაბრიკაციის ტიპები და მედიაწიგნიერების როლი მის წინააღმდეგ ბრძოლაში.

საკვანძო სიტყვები: მედიაწიგნიერება, ინფორმაცია, სოციალური მედია, ყალბი ინფორმაცია.

შესავალი

მედიაწიგნიერება არის პასუხი ციფრული საუკუნის გამოწვევებზე. მედიაწიგნიერება გულისხმობს ინფორმაციაზე კონტროლის დამყარებას. როდესაც ადამიანი მედიაწიგნიერია, ეს მას ეხმარება, სწორად გაიკვალოს გზა ინფორმაციის სამყაროში. მიუხედავად იმისა, რომ მედიაწიგნიერების ერთიანი, უნივერსალური განმარტება არ არსებობს, არსებობს საყოველთაო შეთანხმება, რომ მედიაწიგნიერება სასიცოცხლო მნიშვნელობის უნარია, რომელიც უფრო და უფრო რთულ და კომპლექსურ მედია გარემოში ადამიანებს წარმატებული ნავიგაციის საშუალებას აძლევს ინფორმირებული, მედია კონტენტსა და ინფორმაციასთან დაკავშირებით გაცნობიერებული არჩევანისთვის. თანამედროვე ტექნოლოგიებმა ინფორმაციაზე ხელმისაწვდომობა და ინფორმაციის გავრცელების შესაძლებლობები მნიშვნელოვნად გააფართოვა. თუმცა, სოციალური მედიის შესაძლებლობების გამოყენება ხშირად დეზინფორმაციისა და პროპაგანდის მიზნით ხდება.

ძირითადი ნაწილი

სოციალური მედია ახალი ამბებისა და ინფორმაციის მიღების ალტერნატიულ გზას გვთავაზობს. სოციალური მედიის გაჩენამდე ყველას არ

ჰქონდა ინფორმაციის წყაროებზე პირდაპირი წვდომა. საზოგადოებისთვის ინფორმაციის შერჩევას და მის საინფორმაციო ღირებულებას ადრე თავად საინფორმაციო საშუალება განსაზღვრავდა. დღეს ინტერნეტი ყველა მოქალაქეს აძლევს შესაძლებლობას, თავად იპოვოს ინფორმაცია და გამოაქვეყნოს ის. სოციალურმა მედიამ მნიშვნელოვნად დააჩქარა ინფორმაციის მოძრაობის ციკლი, რადგან ნებისმიერ ადამიანს დროში შეზღუდვის გარეშე შეუძლია სწრაფად გაავრცელოს როგორც ფაქტები, ასევე ჭორები და ტყუილი ნებისმიერ საკითხზე. ჭორები და კონსპირაციის თეორიები შიშისდათესვას უწყობს ხელს და სოციალურ მედიაში ადვილად ვრცელდება. სათანადოდ გადამოწმების გარეშე ინფორმაციის გაზიარებით მომხმარებელი ხელს უწყობს ჭორების, ნახევრად სიმართლისა და ტყუილის მზარდ გავრცელებას. თავის მხრივ, ეს აღვივებს აგრესიულ ატმოსფეროს, შიშებს და უკმაყოფილებას. როგორც წესი, სოციალურ მედიას არა აქვს პროფესიული რედაქტირებისა და გადამოწმების ფუნქცია, რის გამოც პროპაგანდა და ყალბი ინფორმაცია საზოგადოებრივ აზრზე გავლენას ახდენს. ამიტომაც მნიშვნელოვანია, სოციალური მედიის მომხმარებელმა მასალის გაზიარებამდე ინფორმაციის ხარისხი და სანდოობა გადაამოწმოს, რათა უნებლიეთ ყალბი ფაქტების, ჭორებისა და პროპაგანდის გამავრცელებლად არ იქცეს. ყალბი ინფორმაცია, შეიძლება გამოიყურებოდეს, როგორც რეალური ინფორმაცია. ის განხრავ ახდენს ფაქტების აღრევას მცდარ ინფორმაციასთან ან სრულად ტყუილს ეფუძნება. გამოყოფენ 3 ტიპის ყალბ ინფორმაციას:

1. სერიოზული ფაბრიკაცია;
2. დიდი მასშტაბის ტყუილები;
3. იუმორისტული სიყალბე.

ყალბ ინფორმაციას, რომელიც საზოგადოებრივ აზრზე გავლენის მოხდენის მიზნით არის შექმნილი, დიდი ძალა და გავლენა აქვს. ის ადამიანის ემოციებით თამაშობს. ყალბი ინფორმაციის გავლენა განსაკუთრებით თვალსაჩინო გახდა მსოფლიო პანდემიამ. ყოველდღიურად ათასობით სტატია ვრცელდებოდა კორონავირუსთან დაკავშირებით. მათ შორის ნამდვილისა და ყალბის გარჩევა რთული იყო, რადგან მსოფლიო ჯერ კიდევ ამოუცნობ ვირუსს ებრძვის. ურთიერთგამომრიცხავი ინფორმაცია მოსახლეობაში შიშს თესავდა, ასეთ დროს უფრო თვალსაჩინო გახდა, თუ რამდენად საჭიროა ადამიანი იყოს მედიაწიგნიერი, რომ გაარჩიოს ნამდვილი და ყალბი ამბის ერთმანეთისგან გარჩევა. ყალბი ამბების გავრცელება და მასთან გამკლავება ბოლო პერიოდში წარმოადგენს უმნიშველოვან გამოწვევას არამხოლოდ მედიის მომხმარებლებისთვის, არამედ, თავად მედიისთვისაც. საქართველოში მედიაწიგნიერების დამკვიდრებისა და განვითარების მიზნით საქართველოს კომუნიკაციების ეროვნულ კომისიას „მაუწყებლობის შესა-

ხებ“ და „ელექტრონული კომუნიკაციების შესახებ“ საქართველოს კანონებით დაეკისრა ახალი უფლებამოსილებები მედიაწიგნიერების განვითარების ხელშეწყობად. ამისათვის კი შემდეგნაირი გეგმა შემუშავდა:

- ლიდერობის, კოორდინაციისა და გამჭვირვალობის უზრუნველყოფა; საქართველოში მედიაწიგნიერების განვითარების ხელშეწყობისათვის;
- მედიაწიგნიერების კვლევითი პროგრამების შემუშავება და კვლევებსა და ცოდნაზე დაფუძნებული მედიაწიგნიერების სტრატეგიული განვითარების ბაზის შექმნა;
- ცოდნისა და რესურსების გაზიარებისა და მედიაწიგნიერების პარტნიორობებისა და პროექტების განხორციელების ხელშეწყობა;
- ციფრული მედია კონტენტსა და ტექნოლოგიებთან დაკავშირებული შესაძლებლობებისა და პოტენციური საფრთხეების შესახებ ცნობადობის ამაღლება.

დასკვნა

კომუნიკაციების ეროვნული კომისია და „მედიაკადემია“ მოზარდებში, კრიტიკული და ლოგიკური აზროვნების, ანალიზისა და ფაქტების გადამოწმების უნარების განვითარების მიზნით პერიოდულად ატარებს კონკურსს „ნამდვილი თუ მოგონილი?!“ მოსწავლეებმა უნდა აღმოაჩინონ ქართულ მედიასივრცეში მათ შორის - ინტერნეტი, ტელევიზია, ბეჭდური მედია, გავრცელებული ყალბი ინფორმაცია - “Fake News”, რომელიც ეხება საქართველოში მომხდარ ამბავს და ჯერ არ ყოფილა დადასტურებული, როგორც ყალბი ინფორმაცია. მოსწავლეებმა უნდა წარმოადგინონ ინფორმაციის აღმოჩენის გზა, შესაბამისი წყარო და პარალელურად, დაადგინონ რეალური ფაქტები.

მოზარდების მედიაწიგნიერ ახალგაზრდებად აღზრდა აუცილებელია სკოლის ასაკიდანვე, რადგან ეს არის თაობა, რომელიც თანამედროვე ტექნოლოგიებით ყველაზე აქტიურად სარგებლობს. აუცილებელია პედაგოგების, მედიის - ჟურნალისტების, პროდიუსერების - უფრო აქტიური ჩართულობა მედიაწიგნიერების განვითარებაში.

გამოყენებული ლიტერატურა:

1. მითების დეტექტორი - <https://www.mythdetector.ge/ka/page/media-cignierebis-gzamkvlevi>
2. მედიის განვითარების ფონდი - <http://www.mdfgeorgia.ge/>
3. კომუნიკაციების კომისია <https://www.comcom.ge/ge/>

Fake news and the Media literacy as the weapon against the spreading

*Amrita Janashia, PhD student
Georgian Technical University*

Summary

Media literacy has a major role in the modern world. In the age of digital communications it is extremely difficult to control the flow of information, so it is important for the society to have the skill which allows to know the difference between fake and real news. Media Literacy doesn't have a long existence history but in modern world it's vital and it's a compulsory subject in many countries. The spread of fake news, causes great harm to the society, the state and to the individual. The article presents the type of fabrications and the role of media literacy in the fight against the fake news.

გეზალუჰი კომუნიკაცია

VERBAL COMMUNICATION

მჭევრმეტყველება აზრის ფერწერაა

*მარინე სურმაგა, ასოცირებული პროფესორი
საქართველოს ტექნიკური უნივერსიტეტი*

რეზიუმე

სტატიაში – „მჭევრმეტყველება აზრის ფერწერაა“ – წარმოდგენილია მჭევრმეტყველების ორატორთა ნააზრევები. მჭევრმეტყველება დროთა მსვლელობისას იხვეწებოდა და ვითარდებოდა. ადამიანს აზრის ზუსტად და მკაფიოდ გამოთქმის სურვილი თან დაჰყვა. მეტყველებას ადამიანი სიცოცხლის, სიდიადის საგალობლად მჭევრმეტყველებამდე ამაღლებდა.

ანტიკურმა სამყარომ მჭევრმეტყველება „ხელოვნების დედოფლად“ შერაცხა – სილამაზის, ლოგიკურობისადმი ლტოლვის გამო.

სტატიაში გამოყენებულია გამოჩენილი ფილოსოფოსების – პლატონის, არისტოტელეს, დემოკრატეს, პასკალის, გოეთეს, ჟან-ჟაკ რუსოს კანტისა და სხვათა ნააზრევი მჭევრმეტყველების შესახებ. ისინი ჩვენს წინაშე დგანან როგორც ბუმბერაზები. დღეს სიბრძნის მეტყველნი დუმან, მაგრამ მეტყველებს მათი სიტყვა და საქმე. ასევე საინტერესოა ს. დოდაშვილისა და ნ. კანდელაკის აზრი, რომ მჭევრმეტყველება ზეპირი მეტყველების უმაღლესი ხელოვნებაა.

საკვანძო სიტყვები: მჭევრმეტყველება, ორატორული, დარგი, რიტორიკა, აზროვნება, სიტყვა

შესავალი

მოაზროვნე ადამიანი ქვეყნიერების პირველი საოცრებაა, აზროვნების უზენაესი გამოხატულება კი მახვილგონიერებაა. მოაზროვნის პირველი თვისება შემოქმედებითი მრავალფეროვნებაა. მეცამეტე საუკუნის გამოჩენილი

ფრანგი ფილოსოფოსი ჰელვეციუსი აღნიშნავდა: „გონების სიფართოვე იდეებით იზომება-ო“. პლატონი, არისტოტელე, დემოკრატე, პასკალი, ჟან-ჟაკ რუსო, გოეთე რამუსი და სხვა. დღეს სიბრძნისმეტყველნი დუმან, მაგრამ მეტყველებს მათი სიტყვა და საქმე. ეს ადამიანები ჩვენს წინაშე დგანან როგორც ხუმბერაზები და ცხოვრების ათასწლოვანი გამოცდილებით გვამდიდრებენ. ზეპირმეტყველების უმაღლესი სახე- მჭევრმეტყველება ხელოვნებაა, რომელიც თავის სპეციალური ბუნებით ზეპირ სიტყვაკაზმულობას წარმოადგენს. მჭევრმეტყველება სიტყვიერი შემოქმედებაა. ორატორული შემოქმედება საზოგადოებრივი ყოფის სიტყვიერი გამოვლენის სახეა, მისი არსება ადამიანთა მატერიალური და სულიერი სამყაროს გარემოცვით განისაზღვრება. მჭევრმეტყველება დროთა მსვლელობისას იხვეწებოდა და ვითარდებოდა სხვადასხვა ორატორთა ნააზრევით, იმ სიტყვებით, რომლის წყალობითაც მათი საქმიანობა და ღვაწლი კაცობრიობის მონაპოვრად იქცა. საორატორო ხელოვნების ძველ კერაზე მოგვითხრობს აკადემიკოს შალვა ნუცუბიძის „ქართული ფილოსოფიის ისტორია“. აღსანიშნავია პეტრე ქავთარაძის თარგმანები „ბერძენი და რომაელი ავტორები“, სადაც მოცემულია პლატონის, ციცერონის, სალუსტიუსის და სხვათა სიტყვები. მნიშვნელოვანია პროფესორ გიგლა სარიშვილის მიერ თარგმნილი დემოსთენეს „ფილიპინები“. ჩვენი ყურადღება მიიქცია ვახტანგ კაჭახიძის ნაშრომებმა „ორატორები“ და „მჭევრმეტყველება“.

აზრის ზუსტად და მკაფიოდ გამოთქმის სურვილი ადამიანს თან დაჰყვა. მეტყველებას ადამიანი სიცოცხლის სიდიადის საგალობლად მჭევრმეტყველებამდე ამაღლებდა. ანტიკურმა სამყარომ მჭევრმეტყველება „ხელოვნების დედოფლად“ შერაცხა სილამაზის, კდემამოსილების, ლოგიკურობისადმი ლტოლვის გამო. მჭევრმეტყველება ერთ დროულად დეკლამაციაა, ხელოვნებაც და მეცნიერებაც.

ძირითადი ნაწილი

მჭევრმეტყველება, ბერძენთა მიერ რიტორიკად წოდებული, რომელთათვის ორატორული ხელოვნებაა. მოღვაწეობის ეს ინტელექტუალური დარგი მისი ფენომენი კვლავ განუსაზღვრელი რჩება ხელოვნებაა ის თუ მეცნიერება. მჭევრმეტყველების დარგების მიხედვით კვლევის ობიექტებია: პოლიტიკური მჭევრმეტყველებისათვის-სახელმწიფო და საზოგადოებრივი პრობლემები, სამხედრო მჭევრმეტყველებისათვის-თავდაცვის, ომის, საბრძოლო ქმედებათა პრობლემები. სასამართლო მჭევრმეტყველებისათვის-სამართლებრივი პრობლემები, აკადემიურ მჭევრმეტყველებაში-კვლევის პრობლემები, საზეიმო და სამგლოვიარო მჭევრმეტყველებაში-დიდაქტიკური პრობლემები. როგორც ვხედავთ დარგებს მათთვის სახასიათო პრობლემები

ობიექტების სახით აქვთ, რომელთა მიმართ ერთსახოვანი დამოკიდებულება-გაირკვეს და დაძლეულ იქნას პრობლემის არსი.

ორატორული ხელოვნების და წმინდა ხელოვნების დარგების გამოიჯვინისათვის უნდა განვიხილოთ ხელოვნების მხატვრული შემოქმედებითი პროცესი და მისი ძირითადი ნიშანი-წარმოსახვა, რომელსაც მჭევრმეტყველებასაც მიაწერენ და ამით მსგავსებას პოულობენ ორატორულ ხელოვნებასა და წმინდა ხელოვნებას შორის.

ხელოვნების ნებისმიერ დარგში მხატვრული შემოქმედების საფუძველი სინამდვილის მიბაძვაა. ხელოვანი ნაწარმოების შექმნის დროს ობიექტურ ჭეშმარიტებასთან სპეციფიკურ დამოკიდებულებაში იმყოფება სინამდვილის აღქმისას და გააზრებისას გრძნობადი განცდების საფუძველზე ხელოვანი აღქმულს ამდიდრებს შეთხზულით, ფანტაზიით, რაც ასახვისაგან განსხვავდება ობიექტთან მიმართულებით, ფანტაზია საგანზე იქნება წარმოდგენის შემუშავებითა და ილუზიის შერწყმით.

ცნობილი ფილოსოფოსი კვინტილიანე აღნიშნავდა: „ძლიერი სული და ვნება ადამიანს მჭევრმეტყველებად აქცევს“ და დასძენდა: „ორატორის ხელოვნებაში მთავარია ის, რომ ვერ შენიშნონ ხელოვნება.“ ბლეს პასკალი თავის აზრებში წერს: „მჭევრმეტყველება უნდა იყოს სიამოვნების მომგვრელი და აზრიანი, ეს სიამოვნება კი თავის მხრივ უნდა იყოს ჭეშმარიტებას ნაზიარები“.

ხოლო შვეიცარიელი განმანათლებელი ჟან-ჟაკ რუსო აღნიშნავდა-მჭევრმეტყველება ძლიერ, მაგრამ წუთიერ ზემოქმედებას ახდენს, ადვილად აღზნებადი ადამიანები ასევე ადვილად ცხრებიან. უხმაურო და მტკიცე საბუთები არ იწვევენ დიდ აღფრთოვანებას, მაგრამ თუ მათ მოიცვებს და დაეუფლნენ ადამიანს, ზემოქმედება წარუშლელი იქნება.

გამოჩენილმა ბერძენმა ფილოსოფოსმა პლატონმა (ძვ. წ მეხუთე საუკუნე) მჭევრმეტყველების არსის კვლევას დიალოგი „ფედრუსი“ და „სოფისტი“ მიუძღვნა. საგნის რაობის გარკვევისათვის ეს ნაშრომები განსაკუთრებით მნიშვნელოვანია, რადგან მათ დღესაც არ დაუკარგავთ აქტუალობა. დიალოგ „ფედრუსში“: პლატონი ამბობს რომ მეტყველების ნამდვილი ხელოვნება მიუღწეველია ცოდნის, განსწავლულობის, ჭეშმარიტების შემეცნების გარეშე: „ამ რიგად კამათის ხელოვნება გამოიყენება არა მარტო სასამართლოში და სახალხო კრებაზე, როგორც ჩანს, ის რაღაც ერთიანი ხელოვნებაა- თუმცა არის კი ხელოვნება,- ყველაფრისადმი ერთნაირად გამოსაყენებელი რაზედაც არ უნდა იყოს საუბარი“

ამ დიალოგებში გამოთქმული აზრებით ავტორი ცდილობს რიტორიკის არსი და მნიშვნელობა განსაზღვროს. პლატონი რიტორიკას თავისი დროის ტერმინით „სიტყვის ხელოვნებად“ მიიჩნევს. „რიტორიკა მიეკუთვნება იმ

ხელოვნებას, რომელიც ყველაფერს ახდენს და აღწევს, რისთვისაც ამ ხელოვნების სიტყვაა გამიზნული“.

მჭევრმეტყველების აუცილებელ პირობად პლატონი ორატორის განსწავლულობას ასახელებს. მისი თქმით, უმეცარი არ უნდა შეეცადოს ამ ხელოვნების შესწავლა-დაუფლებას. პლატონი არ იზიარებს აზრს, რომ მჭევრმეტყველება დაწაფულობა და ჩვევა-იგი ამბობს, რომ კამათის წარმართვის უნარი, რომელსაც სასამართლოში და საჯარო გამოსვლებშიც იყენებენ, როგორც ჩანს, რაღაც ერთიანი ხელოვნებაა. მჭევრმეტყველების საკითხები,- ამბობს პლატონი,- მეტად მრავალსახოვანია, დამწყები ორატორი, უპირველესად უნდა გაეცნოს ამ მრავალსახოვნების სახასიათო ნიშნებს. სიტყვის ძალა ისაზღვრება ზემოქმედებით, ამიტომ ორატორი უნდა ერკვეოდეს მსმენელთა მეტად მრავალფეროვან სულისკვეთებაში და მას უნდა მიუსადაგოს სიტყვა. თუ ორატორული ხელოვნების პრობლემები: მჭევრმეტყველების ფუნქცია, დარწმუნების ხერხების ძიება, სიტყვის სტრუქტურა ორატორული განათლების მიღება და ბოლოს მჭევრმეტყველების რაობა-იმ თავითვე ძიების საგანი იყო. ცხადია, პლატონს წინამორბედები ჰყავდა, თუმცა მისივე მასწავლებლის-სოკრატეს სახით და მაინც მჭევრმეტყველებისათვის თეორიული საფუძვლის შექმნა მისი დამსახურებაა.

პლატონის აზრით კამათის ხელოვნება „რაღაც ერთიანი ხელოვნება“ წინადადება გულისხმობს დარგების სიმრავლეს, რომლებშიც გამოიყენება ეს „ერთიანი ხელოვნება“. კამათის ხელოვნების ერთიანი ხელოვნებად გამოცხადებისთანავე პლატონი შენიშნავს: „თუმცა არის კი ხელოვნება“? ეს გამონათქვამი არც წინამძღვარია და არც დანასკვი ეს უფრო მკვეთრად გამოხატული ექვია საგნის განსაზღვრის დროს და მიგვანიშნებს, რომ რიტორიკაზე დამკვიდრებული შეხედულება, რომ ის ხელოვნებაა, არ მიაჩნია უდავო აზრად. პლატონის ეს ექვი უფრო ფესვგადგმული აღმოჩნდა მის მოწაფეთა შორის, კერძოდ არისტოტელეს ნაშრომებში „რიტორიკასა“ და „პოეტიკაში“. არისტოტელე საუკეთესოდ თვლის იმ სიტყვას რომელიც მსმენელს ცოდნას აწვდის. ასეთი სიტყვა ხელს უწყობს ცოდნის გავრცელებას იწვევს მსმენელთა აღტყინებას. „პოეტიკაში“ გამოთქმული შეხედულებით რიტორიკა ცოდნისა და აზროვნების სფეროს მიეკუთვნება მან მსმენელს უნდა აღუძრას თანაგრძნობა, შიში, რისხვა, განდიდების თუ დამცირების გრძნობა. დიდი ბერძენი ფილოსოფოს ენციკლოპედისტის არისტოტელეს შრომები „პოეტიკა“ და „რიტორიკა“ წარმოადგენს ორატორული ხელოვნების მჭევრმეტყველების თეორიას.

რიტორიკა სამი ნაწილისაგან შედგება. პირველი ნაწილი ეხება საგნის პრობლემატიკას. მეორე - ეთიკურ საკითხებს (ადამიანისა და სახელმწიფოს

ურთიერთობებს). მესამე რიტორიკას (დასაბუთების საშუალებებს, სიტყვის აგებულებებს, ფორმას). არისტოტელეს აზრით ორატორული სიტყვა სამი ნაწილისგან შედგება, ესაა შესავალი შინაარსი და დასკვნა. შესავალი ორატორი მსმენელს საქმის გარემოებას აცნობს, შინაარსში გადმოცემული მსჯელობა საგანზე, დასკვნითი ნაწილი კი ლოგიკურ სასრულს გამოხატავს.

რიტორიკის ძირითადი მიზანი, არისტოტელეს აზრით, სიკეთეა. უმაღლეს მიზნად ბედნიერებას თვლის: კანონით დაწესებული უფლებები არის ბედნიერება ან მისი დიდი ნაწილი. ორატორი უნდა ერკვეოდეს ეთიკურ ცნებებში (აპათია, მორცხვობა, სიბრალული, ურცხვობა, თანაგრძნობა, მრისხანება და სხვა). არისტოტელეს თვალსაზრისით რიტორიკა, ისევე როგორც დიალექტიკა, წარმოადგენს კვლევის მეთოდს მეცნიერების ყველა დისციპლინისათვის. „რიტორიკაში“ არისტოტელე ასახელებს დარგს-სათათბიროს, სამოსამართლეოს და სადღესასწაულოს. თითოეული მათგანი აერთიანებს მჭევრმეტყველს, სამეტყველო საგანს და მსმენელს.

რიტორიკული ხელოვნების პოპულარობას ხალხში დიდად შეუწყობ ხელი ფილოსოფოსს განმანათლებლების-სოფისტების-მოძრაობა. სოფისტები ქალაქიდან ქალაქში დადიოდნენ საჯარო ლექციების კითხვით და მოსახლეობის ფართო ფენებს აცნობდნენ საუკუნის იდეალებს, გამოთქვამდნენ შეხედულებებს სამართლიან სახელმწიფო წყობილებასა და რელიგიაზე, ამზადებდნენ ადამიანებს პოლიტიკური და სამართლებრივი საქმიანობის სუბიექტებად, აჩვენებდნენ შინაარსობრივად ღრმა ხატოვან ლოგიკურ მსჯელობას, სწორედ ამიტომ სოფისტების უფროსი თაობის საქმიანობა საჯარო ლექციებით ცნობის გავრცელება მეტად საპატიო იყო. ხალხი მათ დამსახურებულად უწოდებდა მცოდნეს ეს მოძრაობა ახალი ადამიანის აღზრდის უდიდეს საშუალებად იქცა, მითუმეტეს, რომ ახალმა სამართლებრივმა ურთიერთობამ, მოქალაქეებისთვის სახალხო კრებაზე, საბჭოში, სასამართლოზე სიტყვით გამოსვლის უფლების მინიჭებამ, პოლიტიკურ ცხოვრებაში აქტიური მონაწილეობის შესაძლებლობამ აუცილებელი გახადა კამათის კულტურის განვითარება, საჯარო მეტყველების მჭევრმეტყველებამდე ამაღლება. ამიტომ მჭევრმეტყველება განსაკუთრებული პატივითა და აღიარებით სარგებლობდა ათენში, სადაც ყველაზე მეტად აფასებდნენ სიბრძნის სწავლებას, ხელოვნების განვითარებასა და მოქალაქის უფლებების დაცვას.

რომის სახელმწიფოს აღზევების ხანაში რიტორიკულ ხელოვნებას ორატორული ხელოვნება ეწოდა, რიტორს-ორატორი. მარკუს იულიუს ციცერონი, რომისა და მთელი კაცობრიობის უთვალსაჩინოესი ორატორი, ლიტერატურად მცოდნეობის კანონმდებელი, იურისტი, ფილოსოფოსი, გამოჩენილი პოლიტიკური მოღვაწე, მრავალი საჯარო სიტყვის, ფილოსოფიური ნაშრო-

მისა და პუბლიცისტური წერილის ავტორი, წიგნში „ორატორის შესახებ“ მაღალ შეფასებას აძლევს ორატორულ ხელოვნებას. „მჭევრმეტყველი იქნება ის, ვინც ფორუმსა და სამოქალაქო პროცესზე მეტყველებით დაარწმუნებს, კმაყოფილებას მოჰგვრის, დაიმორჩილებს მსმენელს.“ ორატორის თვალსაზრისით ეს ისეთი მეტყველებაა, რომელიც დაარწმუნებასთან ერთად თავისი სტილით სიამოვნებას განაცდევინებს მსმენელს, მაგრამ მთავარი მიზანი მაინც მსმენელის დამორჩილებაა. რიტორიკისადმი უარყოფით დამოკიდებულებას გამოხატავდნენ ფილოსოფოს სკეპტიკოსები. სექსტუს ემპირიკუსი მონოგრაფიაში „რიტორთა წინააღმდეგ“ უარყოფს რიტორიკას, როგორც სავალდებულო ხელოვნებას და საერთოდ მისი არსებობის საჭიროებას. რიტორიკის შესახებ პლატონის ნააზრევზე ემპირიკუსი შენიშნავს: „თუ შევაჯამებთ პლატონის შეხედულებებს, რიტორიკა არის დაარწმუნების ხელოვნება სიტყვის საშუალებებით მისი ძალა მის სიტყვებშია, რომლებიც თუმცა გვარწმუნებენ, მაგრამ არაფერს გვასწავლიან“.

რიტორიკის შესახებ ანტიკური ხანის ნააზრევი შუა საუკუნეებში არ შეცვლილა და არც რაიმე ტრანსფორმაცია განუცდია. სახელწოდება რიტორიკული, ორატორული ხელოვნება, დღესაც იხმარება. მეთექვსმეტე საუკუნის ინგლისელი პოლიტიკოსი და ფილოსოფოსი ფრანსის ბეკონი მეფისადმი გაგზავნილ ერთ-ერთ წერილში ეხება ინგლისში გავრცელებულ სწავლების წესს და შენიშნავს: „ჩვეულებად იქცა ვაიძულოთ მოსწავლეები, რაც შეიძლება ადრე შევაჩვიოთ ისწავლოს ლოგიკა და რიტორიკა“. ბეკონის აზრით ამ დისციპლინას მოზრდილები უნდა სწავლობდნენ, ვინაიდან ორივე მათგანი მეცნიერების ურთულესი დარგია. რიტორიკის ფუნქცია ის არის, რომ გონების მითითება გაცდეს წარმოსახვისას, რათა ალაგზნოს სურვილი და სწრაფვა, შეავსოს ისინი ისეთი სახეებითა და წარმოდგენებით, რომლებიც ხელს უწყობენ აზროვნებას.

გერმანელი ფილოსოფოსი იმანუელ კანტს მჭევრმეტყველება სიტყვის ხელოვნებად მიაჩნია. „მჭევრმეტყველება არის განსჯის წარმართვის ხელოვნება, როგორც წარმოსახვის თავისუფალი თამაში“- ორატორი გვამცნობს რაიმე საქმეს და მას ისე წარმოგვიდგენს, თითქოს ეს მხოლოდ იდეების თამაშია მსმენელთა ყურადღების მისაპყრობად. „ორატორი და პოეტი შემოქმედები არიან,-ამბობს კანტი,- საშუალო ღირსების ლექსი აუტანელია საშუალო სიტყვის მოსმენა კი შეიძლება.“

დასკვნა

საინტერესოა მეცხრამეტე საუკუნის თვალსაჩინო ფილოსოფოსის, პედაგოგის, ქართული ჟურნალისტიკის ფუძემდებლისა და საზოგადო მოღვაწის სოლომონ დოდაშვილის აზრი მჭევრმეტყველების არსზე. სოლომონ

დოდაშვილის აზრით, რიტორიკა ხელოვნება კი არ არის, არამედ სწავლაა, მეცნიერებაა. კითხვას-„მჭევრმეტყველება ხელოვნებაა თუ მეცნიერება, ნიკოლოზ კანდელაკი პასუხობს: მჭევრმეტყველება ზეპირი მეტყველების უმაღლესი ხელოვნებაა, რომელსაც განსაზღვრავს კაზმული ფორმით გამოხატული ღირსშესანიშნავი შინაარსის გამომხატველი წარმოთქმა მსმენელთა დასარწმუნებლად“. ასეთივე თვალსაზრისს გამოთქვამენ თავიანთ პუბლიკაციებში აკაკი გელოვანი, ფილიპე მახარაძე და სხვანი მათ ტრადიციულად მჭევრმეტყველება ორატორულ ხელოვნებად მიაჩნიათ.

გამოყენებული ლიტერატურა:

1. თ.ჯაგოდნიშვილი, ი. გაბისონია, ივ. ჯაგოდნიშვილი.-ახალი რიტორიკა-საჯარო კამათის ტექნოლოგიები.- თბ., 2018
2. შესავალი თანამედროვე აზროვნებაში. ავტორთა ჯგუფი. თბ., 2017.
3. არისტოტელე, რიტორიკა, თბ.: უნივერსიტეტის გამომცემლობა, თბ. 1981
4. არისტოტელე, პოეტიკა, „განათლება“, თბ. 1979.
5. კ.ბაქრაძე, რჩეული ფილოსოფიური თხზულებანი, თბ. უნივერსიტეტის გამომცემლობა, 1985.
6. მ.გოგობერიძე, ფილოსოფიის ისტორია, ტ. პირველი. თბ სახელმწიფო უნივერსიტეტის გამომცემლობა, თბ, 1947.
7. ს. დოდაშვილი, თბ. სახელმწ. უნივერსიტეტის გამომც, საიუბილეო კრებული, 1986
8. გ.თევზაძე, ანტიკური ფილოსოფია, „მეცნიერება“, თბ. 1995.
9. ნ.კანდელაკი, ქართული მჭევრმეტყველება, „საბჭოთა საქართველო“, თბ. 1968
10. ნ.კანდელაკი, ქართველი ორატორები, „ხელოვნება“, თბ. 1975
11. ი.კანტი, წმინდა გონების კრიტიკა, მთარგმნ. შ. პაპუაშვილი, უნივერსიტეტის გამომცემლობა, თბ. 1979
12. ს.ყაუხჩიშვილი, ბერძნული ლიტერატურის ისტორია, ორ ტომად, თბ. სახელმწიფო უნივერსიტეტის გამომცემლობა, თბ. 1949
13. გ.შალამბერიძე, მეტყველების კულტურის საკითხები.
14. თ.შარაძენიძე, ენისა და მეტყველების ურთიერთობის პრობლემა, „მეცნიერება“, თბ. 1974
15. ჰეგელი, გონის ფილოსოფია, მთარგმნ. ნ. ნათაძე, „მეცნიერება“ თბ.1984

Achery is a painting of thought

*Marine Surmava, Associate Professor
Georgian Technical University*

Summery

The thinking man is the first wonder of the world, and the supreme expression of thought is wit. The first month of a thinker is creative diversity. The famous thirteenth-century French philosopher Helvertius noted: "The breadth of the mind is measured by ideas." Plato, Aristotle, Democrat, Pascal, Jean-Jacques Rousseau, Goethe Ramus and others. Today the sages are silent, but their words and deeds speak for themselves. These people stand before us like bumblebees and enrich us with thousands of years of life experience. The highest form of orthography - orthography is an art, which by its special nature is oral idiom. Archery is verbal creation. Oratory is a form of verbal expression of public life, its existence is determined by the environment of the material and spiritual world of human beings. The oracle was refined and developed over time by the thought of various orators, with the words by which their work and merit became the prey of mankind.

Keywords: Fortune-telling, Oratory, Field, Rhetoric, Thinking, word

ფილოლოგია

PHILOLOGY

„სიტყვაკაზმული ჩემი ქართული ქუჩებში დადის შეგინებული“
(ფიქრები ცისანა ქოჩეჩაშვილის პოეტურ სამყაროზე)

*თემურ ჯაგოდნიშვილი, პროფესორი
საქართველოს ტექნიკური უნივერსიტეტი*

რეზიუმე

წერილში განხილულია პოეზიის სარბიელისათვის ნაკლებად ცნობილი პოეტის ცისანა ქოჩეჩაშვილის პოეზიის კრებული „ვარდისფერი, ცისფერი და... დარდისფერი ლექსები“ (2019), რომელიც 85 წლის ასაკში გამოსცა; გაანალიზებულია მისი პოეზიის თემები, მოტივები; წარმოჩენილია მისი პოეტური ოსტატობის თავისებურებები, სახეობრივი აზროვნების ტენდენციები; გამოტანილია დასკვნა, რომ ცისანა ქოჩეჩაშვილის პოეზია უაღრესად თავისებური მოვლენაა ქართულ პოეზიაში.

საკვანძო სიტყვები: პოეზია, სახეობრივი აზროვნება, პოეტური მოტივები, თემები.

შესავალი

პოსტსაბჭოური საქართველოს საზოგადოებრივი ყოფის არაერთ თავისებურებას შორის პოეზიისადმი ინტერესის არნახული მოზღვავება იქცევა ყურადღებას, ხოლო ამ მოვლენის თანამდევი პოეზიის უცნაურად მასშტაბური და ჭეშმარიტად ვულკანოიდური ამოფრქვევა შეიქნა. ყველანაირი სათვალავი გაახუნა პოეტური (და პოეტურობის პრეტენზიის მქონე) წიგნების, კრებულების სიმრავლემ. როგორც ჩანს, ბეჭდური სიტყვის იდეოლოგიური არტახებისაგან, ცენზურის წნეხისაგან თავდადწევამ რეალურად გაუხსნა გზა პოეზიისაკენ ლტოლვას, რაც ქართულ კულტურულ ცნობიერებაში

მენტალურად წარმოადგენს უმაღლეს ნიჭიერებას. პოეტი და პოეზია მარადიულ და უპირველეს ღირებულებას რომ წარმოადგენს ქართველი კაცისათვის, ამას ერთი დიდი მეტაფორულობა - ჩვენი ეროვნული ფულადი კუპიურების ნომინაციებიც ცხადყოფს, რომლებზედაც პოეტებს უპირობოდ აქვთ მიკუთვნებული პირველი ადგილები (მათ შორის ისეთ ლეგენდებით გაბრწყინებულ და სწორუპოვარ მეფე-ქალზე, როგორც მეფე თამარია).

ერთი სიტყვით, თანამედროვეობამ პოეტებისა და პოეტობის პრეტენზიისმქონეთა მოზღვავეებით საბჭოთა ეპიქასაც კი გადააჭარბა თავისი მწერალთა კავშირებითა და ნაირგვარ ლიტერატურულ შემოქმედებით კავშირებში გაერთიანებულ მოპოეტო-მომწერლო, არცთუ იშვიათად უმაღლესი რეგალიებით „დამშვენებული“ მწერლებით, მელექსეებით.

ძირითადი ნაწილი

თანამედროვე ქართული პოეზიის ზოგიერთი თავისებურება

პოეტის სახელის მაძიებლობა წიგნის ბეჭდვაზე არანაკლებად გააიოლა პოეზიის ღირებულებათა გადაფასების ეპოქალურმა ტენდენციებმა, ტრადიციული (მათ შორის კლასიკური) ღირებულებითი სისტემის ელემენტების გაუფასურებამ, აბუჩად ადგებამ, ზნეობრიობის პათოსის დაცინვამ; თანამედროვე პოეზიის გამორჩევამ სკაბრეზული ლექსიკა-ფრაზეოლოგიით, სექსუალური ინსექტივების გაშიშვლებით, მდაბალი, აღვირახსნილი ეროტიკული ლტოლვა-მისწრაფებების უხამსი და თავხედური დემონსტრირებით. სკაბრეზმა და სკაბრეზულის აგრესიული დემონსტრირებამ უკიდურესად გააღარბა პოეზიის ენა, რადგან სკაბრეზი ნებისმიერ ეროვნულ ენაში თვალშისაცემად ღარიბია, მწირია მისი ლექსიკა-ფრაზეოლოგია. სკაბრეზულ-აგრესიულმა პოეზიამ, მართალია, ქართულ სინამდვილეში დიდი აღიარება ვერ პოვა, მაგრამ მწერლობას და მომეტებულად პოეზიას მიტმასნილი ახალგაზრდების ერთი ნაწილის დიდ სირცხვილად დაფიქსირდა ქართული ლიტერატურის თანამედროვე ისტორიაში.

მათ ნაწერებს პოეტურობის ილუზიას უქმნის სიტყვათა გართმვის (რიტმული წყვილების დაძებნის) უნარი და რიტმის შეგრძნება-განცდის შესაძლებლობა. არა და რიტმის დაძებნის უნარი წყობილსიტყვაობის იქით ვერასოდეს მიდის. რიტმისა და რიტმის პოვნის უნარი კი, სახეობრივი ხედვისა და აზროვნების გარეშე, ლექსის უნიჭო მკეთებლობას წარმოადგენს.

* * *

ჩვენს დროში წიგნის ბეჭდვის გაიოლებამ, ცხადია, სიკეთეც მოიტანა - არაერთი ნიჭიერი პოეტი გამოავლენა. გაცხადდა საინტერესო ტენდენცია: ზოგიერთი ნიჭიერი ადამიანი, ბუნებრივ პოეტი, მთელი ცხოვრების მან-

ძილზექმნიდასაკუთარპოეზიას,თუმცაარაცხადებდა,მხოლოდახლობლებსთუანდობდაპოეტურცდებს.ქართულიპოეზიისცარგვალზეაგრესიულადგანწყობილისკაბრეზულიმიმართულებისთავისწამოყოფამ,ჭემმარიტიპოეტურიტრადიციებისხელყოფამდააბუჩადაგდებამჩრდილშიმყოფნიჭიერადამიანებსსითამამეშემატადაასპარეზზეგამოსვლაგააბედვინა.ასეგაჩნდაკლასიკურიპოეზიისერთინაკადიუგემოვნომელექსეობისყოვლისწამლეკაობისსაპირისპოროდ.

პოეზიის ისტორიული როლი, ქართულ კულტურულ ცნობიერებაში შთაბეჭდილი მისი ტრადიციის სიძალუმე ნაკლებად ეძლევა დროის ქროლოგებს და ტრადიციული თემატიკა-პრობლემატიკის ეპოქალური ვარიაციებითა და რეგისტრებით მიიკვლევს გზას. ჭემმარიტი პოეტი მაინც რჩება განსაკუთრებული ხედვის, წარმოსახვისა და წარმოდგენის ადამიანად. იგი სურათოვნად ჭვრეტს, აღიქვამს რეალობას, იმდგვარად, სადაც ყველაფერს ყველაფრის უნარი აქვს მინიჭებული და თავის ლოგიკას ექვემდებარება. ეს ლოგიკა ისეთი ლოგიკაა, რომელიც არღვევს მიზეზშედეგობრიობის ფარგლებს და შეუძლებლის შესაძლებლად ქცევის ლოგიკას უქვემდებარებს. სასწაულებრივი კი ის არის, რომ ამ ლოგიკის მშვენიერებას ჩვეულებრივი მკითხველიც შეიგრძნობს და პოეზიის მცნობიც, რადგან აქვს ჩვეულებრივში უჩვეულოს დანახვის უნარი.

* * *

ჭემმარიტი პოეტის პროფესიონალური პორტრეტის ერთი არსებითი შტრიხია დიდთა პოეტთა ნიჭიერებითა და მხატვრული შედეგებით შემორკალური სამყაროს მშვენიერებით აღტაცება, აღფრთოვანება, დაფასება და მათი პოეტური თქმების შეგნებული ან უნებლიე დასესხება (იშვიათად დამთხვევა, ჩვეულებრივ რემინისცეციას რომ უწოდებენ) ან პოეზიის დიდ სახელთა ხსენება (მათ დიდებულ თქმებთან ერთად), ლიტერატურულ ალუზიად რომ ვიცნობთ. ალუზიები და რემინისცენციები ჭემმარიტ პოეტურ სამყაროში ტრიალისა და მისადმი თავის მიკუთვნების ტვიფარიც არის. ცხადია, ჭემმარიტი პოეზია სხვა თავისებურებებითაც არის გამორჩეული მათგან უუმთავრესი იდუმალეობა და ამოუცნობობაც არის, რადგან დღემდე ვერ დაუდგენიათ, რა ძალა შობს ლექსს, როგორია პოეტური შთაგონება. ისიც თქმულა: ლექსის ანალიზი ქალწულის მშვენიერების ანატომიური განწვლილვა-გაშიშვლებათა და მაინც: არავის აუღია ხელი ლექსის დიდებულების სწორედ ანატომიურ განწვლილვა-ანალიზზე, იმ გაგებით, რომ განწვლილვა-ანალიზი სულაც არ უტოლდება განაწილება-დანაწილებას და, რაც მთავარია, მთლიანურობის უგულებელყოფას.

* * *

ქართული კლასიკური პოეტური ტრადიციების ერთგულებით გამორჩეული პოეზიის ერთი წარმომადგენელია ქალბატონი ცისანა ქოჩეჩაშვილი, არაორდინარული პიროვნება. ამას თუნდაც ის ფაქტი ცხადყოფს, რომ თავისი პირველი პოეტური კრებული 85 წლის ასაკში გამოსცა. უთუოდ საყირადღებოა ის გარემოებაც, რომ პირველი ლექსი („ლექსები - ჩემი ბარტყეობა“) 16 წლისამ დაწერა.

ც. ქოჩეჩაშვილი დიდი ოჯახის შვილია, სახელოვანი მოღვაწის, პედაგოგის, მეცნიერის, შესანიშნავი მექართულის, დეკანოზ მელიტონ კელენჯერიძის შთამომავალი. ასე რომ, ენისა და შემოქმედებითი მოღვაწეობისადმი მიდრეკილება მასში გენეტიკურია. ამიტომ შემთხვევითი სულაც არ ყოფილა, რომ საქართველოს პოლიტექნიკური ინსტიტუტის კურსდამთავრებულს ელექტროტექნიკის სპეციალობით დიდხანს არ უმუშავია. ერთხანს კომკავშირულ, პარტიულ მიშაობას ეწეოდა, თბილისის აღმასკომის კულტურის განყოფილებას, საქართველოს კულტურის სამინისტროს საორგანიზაციო განყოფილებას ხელმძღვანელობდა; დიდხანს იყო საქართველოს ხალხური შემოქმედების სამეცნიერო-მეთოდური ცენტრის დირექტორი, ბოლოს თბილისის მთავარი ბიბლიოთეკის ლიტერატურული სალონის „საგული-სონის“ ხელმძღვანელია. ც. ქოჩეჩაშვილის ცხოვრება მუდამ ქართული სიტყვის მსახურება იყო. იგი, როგორც საქართველოს ჟურნალისტთა კავშირის წევრი, ხშირად აქვეყნებდა წერილებს, პოეზიის ნიმუშებს სხვადასხვა ჟურნალ-გაზეთებში, ეწევა სარედაქტორო-საგამომცემლო საქმიანობას. დიდი ამაგი დასდო მელიტონ კელენჯერიძის მემკვიდრეობის - სახელმძღვანელოების, გამოკვლევების ხელახალ გამოცემას. და რაც მთავარია: თექვსმეტი წლის ასაკიდან დღემდე იგი ლექსებსაც წერს, წერს მეტნაკლები ინტენსივობით, მაგრამ მუდამ დიდი მგზნებარებით. ყველაზე ნაყოფიერი მისთვის 2019 წელი აღმოჩნდა.

ც. ქოჩეჩაშვილის მიერ შექმნილ პოეტური სამყარო, მისი პოეტური ვიზიონები, მის მიერ შექმნილი პოეტური ხატები, ავტორის ჭეშმარიტ პოეტურ ნიჭიერებას ცხადყოფს. და არა მარტოდენ პოეტური თემებითა და მოტივებით. მისი პოეზიის სამყაროში ტრადიციული და ერთგვაროვანია - სამშობლო, მისი აწმყო და წარსული, ბუნების მშვენიერება, წელთა ბრუნვაში შთაბეჭდილი იმედიანობა თუ უიმედობა, სიყვარული, ახლობელთ თუ მეგობართა პოეტური ხედვა, მოქალაქეობრიობა, სამოქალაქო პათოსი და ა. შ. გასათვალისწინებელია ასევე ქალი პოეტის პოეტური გზნების თავისებურებანი, რთული და პარადოქსული მხატვრული აზროვნების ხვეულები და რეგისტრები, ალოგიზმების ლოგიკას დაქვემდებარებული განცდების, ექსპრესია-ემოციების მოუხელთაობა. ამიტომ ფიქრობენ, რომ ქალი პოეტის

პოეტური გზებით უნდა აღვრთოვანდე და არ უნდა ეცადო ლექსებში შთაბეჭდილი სათქმელის გაგება-გააზრებას. ალბათ იმიტომაც, რომ ხიბლით დამშვენებული იდუმალება დარაჯობს საერთოდ ამგვარი პოეზიის კარიბჭეს და იდუმალების ხიბლში ტოვებს მკითხველს. და მაინც: როგორია (უკეთ რაშია) ც. ქოჩიაშვილის პოეზიის ხიბლი? რა არის მისი ლექსების ჭეშმარიტი პოეტურობის ტვიფარი? უპირველესად, სახეობრივი (ხატოვანი) ხედვის, აზროვნების უნარში, პოეტური სურათ-ხატების ორიგინალობაში, სფეციფიკასა და სინამდვილის ხედვა-განცდის მასშტაბებში ვლინდება და რაც მთავარია - სიტყვათქმნადობაში (მესიტყვეობაში) იკითხება. ც. ქოჩიაშვილის პოეტური ლექსიკა-ფრაზეოლოგიის თავისებურება უპირველესად მისი ლექსების კრებულის სათაურში იკითხება - „ვარდისფერი, ცისფერი და... დარდისფერი ლექსები“. თუ ვარდისფერი და ცისფერ პოეზიის სამყაროსათვის ასე თუ ისე ნაცნობია, სიტყვა კომპოზიტი „დარდისფერი“ ც. ქოჩიაშვილის ინდივიდუალურ-საავტორო ეპითეტური მეტაფორაა, უაღრესად ნაცნობი განცდის დამტევი და ამ განცდის უჩვეულო რაკურსით წარმომჩენი.

ამთავითვე უნდა აღინიშნოს, რომ ფერთამეტყველება, პირდაპირი გაგებით, ც. ქოჩიაშვილის პოეზიის ტვიფარია. ფერები მის ლექსებში მოულოდნელ და წარმოუდგენელ რეგისტრებს ქმნიან და სათქმელის თქმის ტრადიციულ შესაძლებლობებს განმაცვიფრებლად აფართოებენ. ფერთა თამაშით სათქმელის დემონსტრირება ც. ქოჩიაშვილის არაერთი ლექსის სამშვენისია (მაგალითად, „დარდისფერი ვარდები და იები“ ლექსში „ღმერთო, რა მეშველება“, 2008), მაგრამ ფერთამეტყველების (გინდაც ფერებით მეტყველების) მწვერვალია მისი ლექსი „კაბისფერი ქალი“ (1993). კომპოზიტი „კაბისფერი“ და შესიტყვება „კაბისფერი ქალი“ ც. ქოჩიაშვილის საუცხოო გაშლილი ეპითეტური მეტაფორაა. გამოაგნებელია ხედვის რაკურსი და სიღრმე. ასეთნაირად ქალის დანახვა მხოლოდ ქალს (მდედრს) შეუძლია, ქალსვე ძალუმს ნართაულად (მეტაფორულად) თქმაც - სამოსი სძენს ნიშნულობას მის ჩაცმულობას. ამ ლექსის ლირიკული პერსონაჟის ფიზიკურ-სხეულებრიობა შესადარი ფერების სიმფონიით არის გადმოცემული. მაგალითად:

„შუა გზაზე მოდის
კაბისფერი ქალი.
ოქროსფერი თმით და
ტალღისფერი თვალით,
მარჯნისფერი ბაგით,
ხორბლისფერი ხალით..
ხორბლისფერი კაბა,
კაბისფერი ქალი...“

როგორც იტყვიან, აქ კომენტარი ზედმეტია. ქართული პოეზია იცნობს ცისფერ-მწვანე თვალისფერს, კ. გამსახურდიამ ზღვისფერი რომ დაარქვა, მაგრამ ც. ქოჩეჩაშვილმა ერთი უჩვეულო ფერის დაფიქსირება და დამატება შეძლო ამ ფერადოვნებაში. ესაა „ტალღისფერი თვალი“.

ადამიანის თვალისათვის ნაცნობი ფერებით არის თქმული სათქმელი ლექსში „დრო აღარ მაქვს“ (2019), თუმცა მეტაფორიზების შედეგად სრულიად ახალ შინაარსს წარმოაჩენენ, რადგან მეორეული ნომინაციის პრინციპს ექვემდებარებიან. ეს განსაკუთრებით ითქმის შესიტყვებაზე „ვარდისფერი ვარდები“, რომელიც არის უდარდელი დროის, „ფერებ-ფერების ჟამის“ მეტაფორა. დავაკვირდეთ:

„დრო აღარ მაქვს, ვიდარდო

ვარდისფერი ვარდები,

როცა გაუფერულდა

დღენი, **ნაირფერები.**

დრო აღარ მაქვს ვიგლოვო

ნისლისფერი სიცოცხლე,

როცა წარსულს ჩაბარდა

ჟამი ფერებ-ფერების;

როცა დრომ გადაშალა

თმის თუ თვალთა სხივები,

როცა ფიქრი გიმუქებს

დღეებს ხალისიანებს.

როცა დარდს არ შემორჩა

სადარდებლად დარდები,

როცა შენი სიცოცხლე

ჩასაქრობად ციალებს...“

პოეტის სათქმელით ფერთა სიმფონიის დატვირთულობა აქ თავისი ღიაობითაც იქცევს ყურადღებას, თუმცა არანაკლებ საინტერესოა პოეტისეული ფრაზეოლოგია და სემანტიკური სვლები აზრის სიღრმისაკენ. მაგალითად, თუნდაც ეს თქმა რად ღირს: „**როცა დარდს არ შემორჩა სადარდებლად დარდები**“, რომელსაც ამქვეყნიურობის დასალიერის პირწმინდად ადამიანური განცდებით გადმოცემა აქვს დაკისრებული.

ფერებს ეკისრება პოეტური სათქმელი ც. ქოჩეჩაშვილის შემდეგ ლექსებში:

- „ახალ წელს“ (1969);
- „სულია **თალხი**, გულია **თალხი**“ (გვ. 51);
- „დრო მკურნალი“ (უთარილო);
- „რალაცა **მუქი მაწუხებს სევდა**
- რალაცნაირად უძირო დარდი**“ (გვ. 55);

➤ „მელანქოლია“ (2018):

„მუქი ფერების მაწუხებს სევდა“ (გვ. 149).

ც. ქოჩეჩიშვილის პოეტობის უმთავრესი ნიშატი სახეობრივი აზროვნების მერიდიანებია, მის მიერ შექმნილი სახე-ხატები, განსაკუთრებით მეტაფორები ნაირგვარი ვარიაციებით. ქრონოლოგიურად ეს სახე-ხატები ასეთნაირ სურათებად გვეძლევა:

➤ „შენს სუნთქვაში, შენს ღიმილში

გაზაფხული დავინახე“ („გაზაფხული - საპოვნელა“, 1950);

➤ „ჰოდა, ვმღერი, ჰოდა ვტირი

ბაღ-ვენახებდასეტყვილი“ („ისე, ჩემთვის“, 1970);

„ხომ ისევ მალვიძებს აისის სიცილი,...

ან ცრემლი ჯიუტი რად ქიშპობს წვიმასთან...“ („პირველად უშენოდ“, 1969);

➤ **„მელექსები, მემღერები“** („ჩემს შვილს-დედას“, 1988);

➤ **„სიყვარული შემეყარა ღალატისგან შემოლილი...“** („ბედის ირონია“, 1990);

➤ **„დავედინე წყაროსთვალად“** („მარადიული ჰანგი“, 1994);

➤ **„ჩემი მდინარისპირეთი“** („გთხოვე, ნუ დამინგრევ სიტყვის შენობას“, 2000);

➤ **„და მოაკლდა დედა-თბილისს**

გზებზე ღირსი კაცის გავლა“ (გურამ ბედოშვილის ხსოვნას, 2010);

➤ **„ანცი ქარის სიცილ-ხარხარი“** („ჩემს სოფოს“, 1997);

➤ **„დღეს მარტოობის გასაძეველად**

მოგონებათა ვიხმე ლაშქარი“ („მოგონებათა ვიხმე ლაშქარი“, 2012.

გამოლილი ზმნური ეპითეტური მეტაფორა);

➤ **„შენი ოცნებები თეთრ ცხენებზე სხედან“** („ანასტასიას ცხენების რემა“, 2012);

➤ **„ვეახლოთ უფლის შვილის ნასახლარს,**

ხელით შევეხოთ მის გლეხურ სამოსს,

ლექსის სურნელი დღესაც რომ ახლავს!“ („ვერ მივწვდი, ისევ ვაჟა

ფშაველას“, 2012);

➤ **„მე ლექსებით გავბედე**

ლექსთან შეთამაშება“ („ლექსთან შეთამაშება“, 2014);

➤ **„ჩემო დილით გათენებავ“** („ანასტასია ჯავახიშვილს“, 2014);

➤ **„მოცეკვავეთ ვხედავ ქარებს,**

ვუხმობ ცხენებს, შენ ნაჭენებს“ („ადმოჩენა“, 2014);

➤ **„დღესაც მადარდებს მე შენი ხვალე“** („ჩემო ქვეყანავ“, 2015);

➤ **„ო, ეს ისეთი სიყვარულია**

ბოლომდე ჯერ რომ არ იცის გულმა!“ („ეს სხვა სიყვარულია“, 2015);

➤ „ვგრძნობ, თმაზე მეფერება

ლექსი - ღამის სტუმარი“ („ლექსი - ღამის სტუმარი“, 2016);

➤ „ცრემლების წვიმით ნასაზრდოები“ („შენ გვერდით“, 2018);

➤ „ხვალეს რომ ხვალე მოკლავს“ („მერე რა“, 2018);

➤ „დაგასაფლავებს, სწორედ იმგვარად,

როგორც ფუფალას ტყუილ-მართალი“ („დაგვიანებული მოსაგონარი“, უთარილო);

➤ „დილამ ჩამოხსნა ღამეს სუდარა...

რტოზე აცეკვდა ატმის ყვავილი“ („სოფელი ჩემი ბავშვობისა“, უთარილო);

➤ „სიკვდილზე ფიქრი გავათამამე“ („დავიღალე“, უთარილო);

➤ „წუხელ ღამესთნ ვათენე ღამე...“ („კვლავ ღამეს ვუხმობ“, უსათურო);

➤ „ვარდობის ხანამ როგორ ივარდა“ („კვლავ ღამეს ვუხმობ“, უსათურო);

➤ „ეს ცხოვრება რთულზე რთული,

ბევრმა გაიმთადაბარა“ („ვერაფერი გავუგე“, უთარილო);

➤ „სიტყვაკაზმული ჩემი ქართული

ქუჩებში დადის შეგინებული“ („ჯოჯხეთიდან ჯოჯოხეთში“, უთარილო);

➤ „და იქვე, გვერდით, დამარცხებული

და შერცხვენილი სიბნელე წუხდ“ („უსინათლო მხატვარი „ნიჭიერის“ სცენაზე“, უთარილო).

ცხადია, სხვა მაგალითების წარმოდგენაც შეიძლება, თუმცა ციტირებულიც ექვშეუტანლად ცხადყოფს ც. ქოჩჩაშვილის პოეტურ ნიჭს და ხატოვანი ხედვა-აზროვნების მასშტაბებს, მისი ლექსების სახე-ხატების ორიგინალობას და მეტაფორიკის უჩვეულობას.

პოეზიას, პოეტურ სამყაროს, საზოგადოდ თავისებური, გასაოცარი კორპორატიზმი მოსდგამს. ეს კორპორატიზმი არა მხოლოდ კოლევიალობის სიმტკიცით გამოარჩევს პოეზიის სამყაროს, არამედ ტაბელრანგის პრინციპითაც განუსაზღვრავს ადგილს პოეზიის ცარგვალზე. მთავარი კი ის არის, რომ პოეტები საერთოდ არ აყენებენ ექვქვეშ ტაბელრანგის შედეგებს, არ აპროტესტებენ პიედისტალზე აღსვლის და მეტოქეთა ძლევის მიზნით. ურთიერთალიარება ერთმანეთის პოეტური ოსტატობის მსაჯულად ხმობასა და ლექსიკა-ფრაზეოლოგიის (გამონათქვამების) სესხებაშიც იჩენს თავს. ეს გარემოება, ცხადია, პოეზიის სამყაროს, მისი ბინადრების, განსაკუთრებით გრანდების კარგ ცოდნას ემყარება. ამიტომ არ შეიძლება ალუზიებისა და რემინისცენციების მნიშვნელობისა და ღირებულების დამცრობა, ამიტომაც არის ერთი და მეორეც პოეტის პოეტური წიგნიერების ერთგვარი საზომი.

ც. ქოჩჩაშვილი ამ თვალსაზრისითაც საინტერესო პოეტია. ალუზიები

და რემინისცენციები, რითაც უხვად არის დამშვენებული მისი ლექსები, არა მხოლოდ მრავალსაუკუნოვანი კლასიკური პოეზიის საუცხოო ცოდნას ცხადყოფს, არამედ საერთოდ ქართული კულტურის, საზოგადოებრივი აზროვნების ისტორიისა თუ კულტურისაც. დასტურად ც. ქოჩეჩაშვილის ლექსების ალუზიებისა და რემინისცენციების ნიმუშებს გავეცნოთ:

1. ალუზიები:

- „ხელი ვარ რუსთაველის და გალაკტიონის; ვიცი, ვსაზრდოობდი/ლადოთი, აკაკით,/ვსაზრდოობ ილიას/ აზრებით, სიბრძნითა/ვსაზრდოობ ვაჟათი, ხმატკბილი ანათი“ („ლექსისა რა ვიცი“, 2011; „ხელი“ პოეტისავე განმარტებით „გიჟის“, „შმაგის“ გაგებით არის გამოყენებული);
- „მე ვარ სულელი, მეორედ მიყვარს/ ასე ამბობდა ჰაინე დიდი“ („მეც სულელი ვარ“. ამ ლექსს ჰაინეს სიტყვები ეპიგრაფად უძღვის: „და სიყვარულის განმეორება კაცს სასაცილო სულელს ადარებს“, 1983);
- ალექსანდრე ჭავჭავაძის ლექსის „სიყვარულო ძალსა შენსა“ საკუთარი ლექსის სათაურად გატანა (გვ. 174).

2. რემინისცენციები:

- „დავჩეკე წვრილი ბარტყები, დაიზრდებიან მალეო“ („ლექსები - ჩემი ბარტყები“, 1940. აშკარაა კვალი ვაჟა-ფშაველას ლექსის „მერცხლის სიმღერა“, ასევე ხალხური პოეზიისა და აკაკი წერეთლისეულ ლექსწყობის, სასულიერო პოეზიის 8 მარცვლიანი რიტმის და „ო“ დაბოლოებით განწყობილი რითმის);
- „არც ზეცით ვარ მოვლენილი, არც ერისგან დანიშნული“ („ისე, ჩემთვის“, 1970; ილია, „პოეტი“);
- „გაზაფხულდა, ბუჩქის ძირას თავს იწონებს ნაზი ია“ („გაზაფხული - საპოვნელა“, 1950; აკაკი „გაზაფხული“);
- „დღეს მერცხალი შემოფრინდა ჭიკჭიკითა შემომძახა“ („უყვარხარო“, 1950; აკაკი, „გაზაფხული“);
- „მზემ ფანჯარას სხივი სტყორცნა“ („უყვარხარო“, 1950; ირ. ევდოშვილი „ჰერი, ჰერი!“);
- „სიყვარული არ იქმნება ძალადა“ („არ მითხრათ“, 1952; ხალხური);
- „შორი გზიდან სატრფოს ველი, სხვა მოდის და ის კი არა“ („მარადიული ჰანგი“, 1994)
- „ეს გოგო კარგად თამაშობს, ფეხის წვერებზე დგებაო“ („ჩემს ნინიკოს“, 1964; აშკარაა ხალხური „ცანგალა და გოგონას“ გამოძახილი.

ცისანა ქოჩეჩაშვილის პოეზიის თემატური ვექტორი ავტობიოგრაფიულ კანვას მიჰყვება, ძალიან ბევრია ცხოვრების გრძელ გზაზე განცდილ-გადატანილის პოეტური რეინტერპრეტირება. თავიდან ავტობიოგრაფიული უფრო თვალშისაცემია, ამასთან, უაღრესია ემოციის სიმწვავე, გრძნობა-განწყობის პრიმატი, ბოლო დროის ლექსებში კი, როგორც მოსალოდნელიც იყო, ემოცია, ექსპრესია უფრო ზომიერი და ფიქრშეპარულია, წამყვანია სამოქალაქო პათოსი, სამშობლოს, პატრიოტიზმის გრძნობათა მოძალეობა. დიდ პოეტურ თემატურ რკალებს ქმნის სიყვარულის გრძნობა, დედაშვილობის განცდა, ადამიანის სიცოცხლის არსის ძიება, ქვეყნის წარსული, აწმყო და მომავალი. საინტერესო თემატურ რკალს ქმნის მიძღვნილი (სახოტბო) ლექსები, საბავშვო პოეზია. ამ ტრადიციულ თემებს შორის ყურადღებას იქცევს ასევე პოეზიის რაობაზე ფიქრები, მისი არსის ძიების დიდი მონდომება.

ძნელია ისეთი პოეტის დასახელება, რომელსაც გვერდი აევლოს ამ თემისათვის, არ გამოეხატოს თავისი აზრი ლექსისქმნადობის, პოეტური შთაგონებისა თუ აღმაფრენის შესახებ, არ შეცბუნებულიყოს ამ მოვლენის თავისთავადობითა და იდუმალებით. გამონაკლისს ამ თვალსაზრისით არც ც. ქოჩეჩაშვილი წარმოადგენს, მეტიც: მის პოეტურ კრებულში არაერთი (თანაც სხვადასხვა წლებში შექმნილი) ლექსია შეტანილი და არაერთი რაკურსით არის ნაცადი იმის გაგება, რა არის ლექსი, როგორც იწერება იგი, რა წარმართავს პოეტურ აზროვნებას, როგორ ჩნდება პოეტური ხილვები, ზმანებები, ვიზიონები... ამას ცხადყოფს მისი კრებულის ე. წ. „პირველი კონა“, რომელსაც მრავლისსათქმელი დასახელება აქვს („ულექსოდ“) და 15 ლექსს აერთიანებს. კონები ფუნქციურად რუბრიკებია. იგულისხმება, რომ ლექსები, როგორც ლაღი მინდვრის ყვავილები, თანაც ნაირნაირები, თემატურად თაიგულში - კონაშია შეკრული. ამას ისიც ცხადყოფს, რომ კონებში სხვადასხვა წლებში შექმნილი ლექსებია შეკონილი. კონა ხაზს უსვამს ბუნებრიობას, ბუნებრივ მშვენიერებას და არა ხელოვნურს, ნაკეთებს, ნაძალადევს, ერთგვაროვანს და კონკრეტულ გემოვნებაზე გათვლილს. სულ მის კრებულში ცამეტი თემატური კონაა. ც. ქოჩეჩაშვილი თავისი ლექსების კონებს „ნაგვიანებ ყვავილებად“ იცნობიერებს, ყვავილებად, რომლებიც „მინდორში იპოვნა“, მისთვის ლექსი „გულის სათქმელია“, ყველაფერია და ამიტომ ულექსოდ არც სიცოცხლეს ექნებოდა ფასი თუ აზრი („ულექსოდ“, 2013). ამ დასკვნამდე ც. ქოჩეჩაშვილი მოგვიანებით მივიდა, როდესაც დარწმუნდა, რომ ლექსი მისთვის აუხსნელ ფენომენს წარმოადგენს, იგი პოეტს არ ემორჩილება, მის სურვილებს არ უწევს ანგარიშს, მას ათქმევინა:

„ლექისა რა მესმის,
თავად არ მასვენებს,
ლექსი მე-მა-ლე-ბა,
თუმცა ვერ ვღვრი ლექსებად,
ვიცი, ლექსი მომკლავს,
ლექსი გამასვენებს,
წავა, დამასვენებს,
დამტოვებს ლექსებად“ („ლექისა რა ვიცი“, 2011).

უფრო ადრე, პოეზიის კარიბჭესთან დგომის ჟამს, ყმაწვილქალურმა სითამამემ ლექსებს „წვრილი ბარტყები“ უწოდა, და მათი დაზრდის (ანუ პოეზიაში გაწაფვის) რწმენა გამოთქვა („ლექსები - ჩემი ბარტყები“, 1940). ლექსის არსის ძიების თვალსაზრისით საყურადღებო განცდება ლექსში „ლექსი ის არის“ (2016). ც. ქოჩეჩაშვილის ფიქრით, ლექსი მოულოდნელად შემოგეჭრება „ლამაზ სიმღერად“, „აგიყვანს ცაში“, „შენს საიდუმლოს ფარდას რომ ახდის, გაგაცემინებს,... ღრმა საიდუმლოს გაგამხელებს“, „მოგაგონებს ბავშვურ ოცნებას“, „გაგახსენებს პირველ სიყვარულს“, „ცრემლს გადენს, გალხენს“, შენთან დარჩება „იმედად, მცველად“, „მუდამ ენთება სანთლად, სხვათა საოხად, სხვათა საშველად“.

პოეზიის არსზე ფიქრი ც. ქოჩეჩაშვილს განსაკუთრებით მწვავედ ბოლო დროს მოეძალა. ამას ცხადყოფს პოეზიის არსის პოეტური ძიებებით აღსავსე ლექსების სიჭარბე 2000-2018 წლებში. ეს ძიებები იმდენად ღრმა და მრავალმხრივია, რომ ცალკე განხილვას საჭიროებს. აქ კი იმის თქმის საფუძველი გვეძლევა, რომ პოეზიის არსის გააზრება უადრესად ტრადიციულია და ც. ქოჩეჩაშვილი კარგად ერკვევა პოეტური აზროვნების ფილოსოფიაში.

ყველაზე გამორჩეული თემა ც. ქოჩეჩაშვილის პოეზიაში სიყვარულია. სიყვარული მის პოეტურ სამყაროში სცილდება სატრფიალო განცდათა პოეტიზაციას, უცხოა ასევე შიშველი ეროტიკული ლტოლვა-მისწრაფებების დემონსტრირება. სიყვარული აქ ზნეობის ეთიკის „ტყვეობაშია“. იგი ხალასია, სუფთა, გულბრყვილოდ პირდაპირი, კდემამოსილი, სატრფოს მეხოტბე-მოალერსე და დედაშვილობის განცდით დამშვენებული... რაც მთავარია, ყველა ვითარებაში სიცოცხლით აღტაცების საფუძველი. იგი სიყვარულით აღსავსე დადის ამ ქვეყნად, სიყვარულს ეძიებს, სიყვარულით პოულობს („გაზაფხული - საპოვნელა“, 1950) და „მოაქვს ყვავილი, მოაქვს ღიმილი, სიცოცხლე მოაქვს და უხარია“. მიზეზი ამ სიხარულისა, მისი თქმით, ისაა, „რომ მეგულები და რომ მიყვარხარ ასე ძალიან“ (უსათაურო, „ყვავილი მომაქვს“, 1952).

ც. ქოჩეჩაშვილის პოეტურ კრებულში სიყვარულის თემას მეორე კარი

- „მეორე კონა“ ეთმობა, თუმცა ფორმალურად, რადგან სიყვარულის თემა მეტნაკლებად კრებულის ყველა ნაწილში ჩანს; ჩანს, რადგან იგი ყველაფერია. ამ გრძნობამ ათქმევინა პოეტს: სიცოცხლე, ბუნების წარმტაცი მშვენიერება „არ მიხარია“, რადგან „მიყვარხარ ძალიან, ძალიან და ვერ გეფერები... მიყვარხარ ძალიან, ვუმხელ კი ვერავის, ვთხზავ შენზე სიმღერებს და ვერ მიმღერია, ოცნებით მივყვები შენს გზებს და ბილიკებს და... ეს ყველაფერია“ („ეს ყველაფერია“, უთარილო). მოულოდნელია სიყვარულით, როგორც გზების ანატომიით, დაინტერესება, განსაკუთრებით მეორე სიყვარულის - სხვების შეყვარების მგზნებარების პოეტური განცდა, რაც საინტერესოდ არის გადმოცემული ლექსში „მეც სულელი ვარ?“ (1983). პოეტი ლექსს ეპიგრაფად წარუმიძვანებს ჰ. ჰაინეს პოეტურ თქმას: „და სიყვარულის განმეორება კაცს სასაცილო სულელს ადარებს“. იგი არ ეთანხმება დიდ გერმანელს, რადგან არასოდეს დაფიქრებულა, „მერამდენედ უყვარდა ძლიერ და მერამდენედ ჩემად ვცანი მთელი ქვეყანაო“. ამიტომ ჰ. ჰაინეს გადასახედიდან გაოგნებული ამბობს:

„მაშ, მე ვინ ვარ,
თუ ათასჯერ სულელი არა,
როცა ვინ უწყის მერამდენედ მიყვარდა ძლიერ,
და, ვერ ვიტყვებ პირველ გრძნობას ჰაინეს დარად
და, ვერ ვუწოდებ ჩემს თვს სულელს, არამიწიერს“.

უაღრესად ზუსტად არის დანახული მეორე სიყვარულის ფსიქოემოციური სახე ლექსში „ბედის ირონია“ (1990). სიყვარული ღალატისაგან შეშლილი ხდება, თუმცა შეშლილობაც ვერ აფერმკთალებს სატრფიალო გზნებას და სიყვარულად რჩება სიყვარულისთვის მზადმყოფი:

„ცრემლდაშრეტილს, სასომიხდილს,
თავად ღონემიხდილი,
სიყვარული შემეყარა
ღალატისაგან შეშლილი...“

ც. ქოჩეჩაშვილის პოეტურ განცდაში, ჩვეულებრივ, პირველი სიყვარულია შარავანდედით დამშვენებული, რადგან იგი დაუვიწყარია, მაგრამ იგი იმასაც კარგად გრძნობს, რომ „სულ სხვაა სიყვარული უკანასკნელი“. ამიტომ წუხს იმის გამო, რომ პირველ სიყვარულს ყველა უმღერის, უკანასკნელის - ბევრს არც კი სჯერა“ („სიყვარულის უკვდავება“, 2014). პოეტი დარწმუნებულია, რომ სიყვარული უკვდავია.

გარდასულ დღეთა მოგონებებია გაცოცხლებული ც. ქოჩეჩაშვილის ლექსთა კრებულის მესამე ნაწილში გაერთიანებულ ლექსებსა და ერთადერთ მინიატურულ მოთხრობაში „ბედმა რა მიყო (მერცხლების პანაშვიდი)“ (1971). ამ ნაწილში გაერთიანებულ ლექსებში წამყვანია სიყვარულის თემა.

ც. ქოჩეჩაშვილის ლექსთა კრებულის მეოთხე, მეხუთე კონები მიძღვნილი პოეტური შედეგებით არის წარმოდგენილი. მეოთხე კონა წინაპრებს და მშობლების ხსოვნისადმია მიძღვნილი, მეხუთე - შვილების, შვილიშვილების და შვილთაშვილებისადმი. უნდა ითქვას, რომ აქ მკაფიოდ არის გამოკვეთილი პოეტური სურათხატების ძერწვის ნიჭი, ერთი მრავლისმეტყველი დეტალით პიროვნების ფიზიკურ-სხეულებრივობისა და სულიერების წარმოჩენის უნარი.

მეექვსე კონად წარმოდგენილია მამულის თემაზე შექმნილი ლექსები, რომლებიც ცხადყოფენ ც. ქოჩეჩაშვილის პატრიოტიზმის რაგვარობას. ეს ლექსები ნათელყოფენ, რომ იგი ილიას მიმდევარია და მის შემოქმედებაზე აღზრდილი. დიდი წინაპრის ნაანდერძევი ათქმენივებს:

„რა მამღერებს? რა მატირებს?

ეს ცხოვრება მწარე, მწირი,

ჩემი ქვეყნის სიყვარული,

საქართველოს გასაჭირი!!!“ („რა მამღერებს, რა მატირებს?“, 2017)

მეშვიდე, მერვე, მეცხრე კონები მიძღვნილი თემატიკის ლექსებით არის წარმოდგენილი. ეს ლექსები სახობო პოეზიის საინტერესო ნიმუშია. აქაც დეტალებს ეკისრებათ პოეტის სათქმელის უჩვეულოდ თქმის მოვალეობა. ეს დეტალები კი, როგორც წესი, გასაოცარი მხატვრული სახე-ხატებია. მაგალითად, ლექსში „დაგვიანებული მოსაგონარი“, ადრესატის - პოეტის თანაკლასელი ლამარა (ოლიკო) ბაჩიაშვილის - ამქვეყნიდან წასვლა ასეთნაირად არის განცდილი:

„დაგასაფლავეს, სწორედ იმგვარად:

როგორც ფუფალას ტყუილ-მართალი“.

დავაკვირდეთ, რა საოცარი მიგნებაა, რა სასწაულებრივი მეტაფორული შედარებაა; რაოდენ ბევრის მთქმელია გ. ლეონიძის „ნატურის ხის“ პერსონაჟთან ეს მეტაფორული შეტოლება.

ცხოვრებისეული წარსულის მოგონებებია გაცოცხლებული X კონაში, რომელიც ქვეტექსტურობით დატვირთული დასათაურებით იქცევს ყურადღებას - „და ყოველივე როგორ ნაზღება!...“ აქ თემატიკა თავისი მრავალფეროვნებით გარდასულის შორი მანძილიდან აღქმის მიზანდასახულებისაა. დროითი მანძილიდან ყველაფერი სხვაგვარად აღიქმება - რეალობა ლეგენდურ სამოსს ირგებს, ხოლო უმნიშვნელო მნიშვნელოვნობას იძენს, უხეშობა უცნაურად ფაქიზდება, უარყოფითობას კარგავს და სიკარგედ გარდაიქმნება, დროც სხვაგვარ განზომილებას იმშვენებს, მაგალითად, შემოდგომას თავისი გაზაფხული უჩნდება. ამგვარი მეტაფორულობით არის გადმოცემული ადამიანის ხანდაზმულობაში (შემოდგომაში) შეჭრილი სიჯეელე (გაზაფხული) ლექსში „შემოდგომის გაზაფხული“ (1994).

მეთერთმეტე კონაში უმთავრესი თემაა დაბერების გარდაუვალობა და ჟამიერება. ამ განყოფილებაში თავმოყრილი ლექსები უთარიღონია. არც ეს არის შემთხვევითი. ადამიანები თავიანთი ცხოვრების სხვადასხვა წლებში შეიგრძნობენ დაბერებას, რადგან **სიბერე სულის მდგომარეობაა და ნაკლებად - სხეულისა**. აქ სიბერე ზოგადად არის დანახული პოეზიის სიმაღლიდან, რადგანაც ამ ლექსების ავტორი პირადი ცხოვრებით ადასტურებს სიბერეზე ზემოთქმულის სისწორეს - 85 წლის ასაკშიც შორს არის მისგან სიბერე და ეს არ არის ქათინაურული თქმა. სიცოცხლის წყურვილით, აღტაცებითა და მომავლის მოლოდინით იგი ბევრს არ დაუდებს ტოლს. სიბერე კი მისთვის არის წლების მანძილზე ნაგროვები სიბრძნის სიმძიმის შეგრძნება, რაც ათქმევინებს:

„დავალ და მხრებზე მაწევს ეს ტვირთი -

შრომით და ოფლით ნაგროვებ სიბრძნის“ („არავინ მისმენს“)

ც. ქოჩეჩაშვილის პოეზიას საზოგადოებრივ მნიშვნელობასა და ჟღერადობას სძენს სამოქალაქო-პატრიოტული მიმართულების ლექსები, რომლებიც გამოკვეთილად მეთორმეტე კონაშია თავმოყრილი. ამ ლექსებში იგი თავის დამოკიდებულებას ავლენს (და აფიქსირებს) ქართულ სინამდვილეში მიმდინარე მოვლენისადმი, ცხოვრების აკვარგისადმი. ამ ლექსებში ბუნებრივად გაიჟღერებს საწუთროს დაუნდობლობის და ამოების თემაც. მისთვის „ეს საწუთრო ჭრელა-ჭრულა და ამოუცნობია“, „ვისთვის ცეკვა-თამაშია, ვისთვის - რთული გამოცანა“ („გამოცანა“) და ამის მიუხედავად, „ეს ცხოვრება რთულზე რთული, ბევრმა გაიმთადაბარა“ („ვერაფერი გავიგე“).

უაღრესად მძაფრია ამ ლექსებში თანამედროვეობის შეგრძნება, ქვეყნისათვის უბედურების მომტან მოვლენებზე რეაგირება. ამ თვალსაზრისით საინტერესოა ლექსი „ვინ მიპასუხებს?!“ („ჩასარეცხთა და ჩარეცხილთა“ სახელით). ქვესათაური მკითხველის დამისამართების გამიზნულობისაა იმ უღირსობასა და დიდ სირცხვილზე, რაც ნაციონალურ მოძრაობას თავშეფარებულმა ანტიეროვნულმა ხელისუფლებამ დამართა ქვეყანას, როდესაც საბჭოუროსათვის თავდაღწევის მიზეზით ნარეცხ წყალს ბავშვიც გადააყოლა და არაერთი ღირსეული ადამიანი ყველანაირი გაგებით გარიყა, საზოგადოებრივ მოღვაწეობას ჩამოაშორა. ც. ქოჩეჩაშვილი აღაშფოთა ამ მავნებლურმა პოლიტიკურმა სვლამ და ათქმევინა: „როგორ მიბედავთ, დასცინით იმ წლებს, შრომით ამაყად რომ გამივლია? ჩემი სამშობლო ჩემს გულში მუდამ იყო ხატი და წმინდა ბიბლია!“

ც. ქოჩეჩაშვილი გამოეხმაურა ბოლო დროის ერთ სამარცხვინო მოვლენას - ქართული პარლამენტარიზმის „შავ ლაქას“ - უწიგნურ, გაუნათლებელ, უკულტურო, პირადი კეთილდღეობის ინტერესების ადამიანის გამრომას არჩევნებსა და პარლამენტში მოკალათებას. პოეტმა დაუნდობლად ამხილა ეს

მოვლენა და ზნეობრივ სამსჯავროზე შეაგდო ამგვარი ვაი ადამიანები: „თუ ჭაპანი ვერ გასწიე, თუ გატეხე წმინდა ფიცი, თუ მხდალი ხარ და ჯაბანი, ან არ შეგწევს ძალა, ნიჭი, - სჯობს დროულად გაეცალო, ვაჟკაცობის გეყოს ძალა...“ („ზოგიერთ პარლამენტარს“).

ც. ქოჩეჩაშვილი გამოეხმაურა, მაგალითად, ისეთ შემაშფოთებელ მოვლენას, როგორც იყო კახეთში ვაზის აჩეხვის კამპანიური მოვლენა. პრობლემის მთელი სერიოზულობისა და სიმწვავის გაცნობიერების მიზნით მან, ერთი მხრივ, რაფიელ ერისთავის ლექსის „მევენახის სიმღერის“ თქმა გამოიყენა ალუზიად („ვაზო, შვილივით ნაზარდო“), მერე მხრივ, კახური მეტყველების დიალექტური ენობრივი ფორმები (უმთავრესად ზმინისწინური ფორმები „ო“-ს ნაცვლად „ა“: „მოიტანას“ ნაცვლად „მაიტანა“ და ა. შ.). კახელების საქციელი ასე შეაფასა: „შვილ მაჰკლა თავის ხელითა?! ვაი, ამ ყოფას, უბედურს, შაპყრობილს ავის სენითა“ („ვაი, ამ ყოფას“). ისიც უთუოდ საინტერესოა, რომ დიდი ვაჟას თქმა მოიშველია.

თანამედროვეობის საშინელსენს-უზნეობას, ფულის, კაპიტალის ფეტიშს, პატიოსნების საცინლად აგდებას პოეტი ასე დაუპირისპირდა: „პატიოსნება? სასაცილოა, ფულშია მომავალი! და... მომავალიც ხომ წაიშლება? ხვალეს ხომ ხვალე მოკლავს? მერე რა! - ისევ ასე იმღერებ, ისევ მოჰყვები როკვას? გვიან იქნება, გესმის, ქართველო?... გვიან იქნება... გვიან!“ („მერე რა“, 2018).

მოქალაქეობრიობის თვალსაზრისით საყურადღებოა ლექსი „ჯოჯოხეთიდან ჯოჯოხეთში“. ესაა ლირიკული საგა პოსტსაბჭოურ საქართველოზე. დამოუკიდებელი საქართველო, „მავთულხლართებით შემოჯარული“, ჯოჯოხეთიდან არის ქცეული: სიყვარულს ვნება და მას ცხოველური ჟინი შენაცვლება; მოხუცი „სარჩოს ძებნაში ნაგავს ქექავს“, „ბავშვი შიმშილით კვდება“, „სნეული უწამლოდ კვდება“, „მარჯვენა უსაქმოდ ხმება“ და, რაც არანაკლებ გამაოგნებელია, **„სიტყვაკაზმული ჩემი ქართული ქუჩებში დადის შეგინებული, ქიჩირ სიტყვებში ამოგანგლული“**.

ქართული კანონიკური (სალიტერატურო) ენის ბედი ჩვენს თანამედროვეობაში ასე თითქმის არც ერთ პოეტს არ განუცდია და ასე ხატოვნად არ გამოუთქვამს საფუძვლიანი წუხილი.

თემატური მრავალფეროვნებით გამოირჩა ც. ქოჩეჩაშვილის პოეტური კრებულის მეცამეტე კონა - „ღიმილი მინდა“. აქ თავმოყრილ ლექსებში პოეტის ცხოვრებისეული სიბრძნე მეისტყვეობს, ნანახის, ნაგრძნობის, განცდილის ლირიკული რეინტერპრეტაციები გვესაუბრება. საოცარია, რომ ბოლო დროს შექმნილ ამ ლექსებში წამყვანი კვლავაც სიყვარულის თემაა. საინტერესოა, რომ სიყვარულის გაუხუნარობა აქ ალექსანდრე ჭავჭავაძის თქმით არის გადმოცემული და თვით ლექსიც ასეა დასათაურებული - „სიყვარულო, ძალსა შენსა“.

ასეთია, ცისანა ქოჩეჩაშვილის ლექსთა კრებულის გაცნობით შექმნილი შთაბეჭდილებები. იგი ცხადყოფს ავტორის პოეტურ ნიჭიერებას, ხილვების, ხედვების, ზმანებების ხატოვანებას და პოეტური რეგისტრების სიმადლეს; იმას, რომ ც. ქოჩეჩაშვილის სახით ქართულ პოეტურ სამყაროს ნიჭიერი პოეტი მოვევლინა. ამ აზრის უტყუარობას მოწმობს ასევე კრებულის თავსა და ბოლოში დართული ქართველი პოეტების შესავალი სიტყვები და ც. ქოჩეჩაშვილისადმი მიძღვნილი ლესები (ოთარ ციციშვილი-ფანასკერტელის, შოთა ტოგონიძის, ციცო ბაბუციძის, მიმოზა ცანავას, რამაზ ბერიძის, ნანული ბოლათაშვილის, ნანა დარჩიაშვილისა და ნარგიზ ტურძელაძის): აღნიშნულ ავტორთ ხედვით, ქალბატონი ც. ქოჩეჩაშვილი არის:

1. ო. ციციშვილი: „შენ ისევ უცნობ მეგობარს უცდი, რომელმაც მოსვლა დაიგვანა“ - ალუზია ც. ქ.-ს ლექსზე „მარადიული ჰანგი“ (1994), გვ.45;
2. „ჯერ ძველებურად დროს ეურჩები“ (ჯერ ძველებურად დროს ეურჩები, შოთა ტოგონიძის, უთარილო);
3. „ნუ შეჩერდებით, თქვენ მარტის თვე ხართ... დიდი წინაპრით დაგეკისრათ დიდი მისია, მარტო ხომ მუდამ გაზაფხულის დასაწყისია“ - ციციწო ბაბუცაძე - „ცისანა ქოჩეჩაშვის“, 2014;
4. „კალამს ოსტატურად იქნევ, ოსტატურად ქარგავ სტრიქონს“ („ექსპრომტი“, მიმოზა ცანავა);
5. რამაზ ბაქრაძე: („მომამაგე“, 2011)
„მოგანიჭა სიკეთის ქმნის შეგრძნება,
უფლის ნებით, ქალბატონო ცისანა“.

ასეთივე პოეტური გაბაასება პოეტ მზია ხეთაგურთან, სადაც ც. ქოჩეჩაშვილის პოეზია მზია ხეთაგურის მიერ ასეა დანახული: „ცისანა ქოჩეჩაშვილის პოეზიაში ორიოდე წუთით სტუმრად შერბენილი უცებ აღმოაჩენ, რომ სამუდამოდ მისი სულის ნაწილი ხდები“. პოლ ვალერის აქვს თქმული, პოეტისა ყველაზე უკეთ პოეტს ესმისო. თუ მართლაც ასეა (და ეს უეჭველად ასეა!), უნდა ვირწმუნოთ, რომ ცისანა ქოჩეჩაშვილის პოეზია ნაღდი, წრფელი და სიკეთით აღსავსე პოეზიაა, პოეზია, რომელმაც უკვე მოუტანა მის ავტორს აღიარება.

Размышления о поэтическом мире Цисаны Кочечашвили

*Темур Джагоднишвили, профессор
Грузинский технический университет*

резюме

В статье рассматривается поэтический сборник малоизвестной, но весьма одаренной поэтессы Цисаны Кочечашвили «Стихи розовые, голубые и цвета страданий» (2019), который автор издал в возрасте 85 лет; проанализированы тематика, мотивы её поэзии; выявлены особенности её поэтического мастерства, тенденции художественного мышления; делается заключение, что поэзия Ц. Кочечашвили весьма своеобразное явление в грузинской поэзии.

ключевые слова: поэзия, художественное мышление, поэтические мотивы, тематика

Myth and Science Fiction for Understanding the Present

*Tamar Mebuke, professor
Georgian Technical University*

Abstract

The paper is inspired by Professor Yuval Noah Harari's book *Homo Deus: A Brief History of Tomorrow* and traces the way scientific and technological progress threaten to replace natural laws by reasonable, though artificial ones, and turn humans into superfluous beings unable to protect themselves and their planet against their own creations. Myths, as the main source of archetypes, help to reveal the self-destructing nature of uncontrolled by moral values work of human intellect, while science fiction is seen as the way to anticipate consequences of human activities.

Key words: myth, mythological archetypes, science fiction, artificial intelligence

Introduction

Instability and uncertainty of present life leave most people at loss about what awaits man in the near future. Imperfect state systems, erroneous social and economic development, unending military conflicts and epidemics arise an apprehension that humanity is speeding to self-destruction in a race to ascertain and satisfy its unreasonable, unending demands and ambitions.

Man's greatest ambition is connected with the fact that he was created in the image of God; on this grounds he has assumed upon himself the role of a co-creator. However not all our creations are Godly and Godlike. Do we always think about consequences of our actions? According to Professor Harari, the author of the book *Homo Deus: A Brief History of Tomorrow* (2017), scientific and technological progress have bred unrestricted ambitions in man. Nowadays advances in development of artificial intelligence threaten to replace natural laws by reasonable, though artificial ones, which will not only control and direct our actions, but change the structure of our society, values we cherish, and turn humans into a "useless class" living a meaningless life, into superfluous beings, the ones who will not be able to protect themselves and their planet against their own creation. The challenge is not to stop our development, but to think about its direction and consequences.

Prof. Harari maintains, that one of the reasons why humankind acquired its unique position on Earth is its ability to believe in collective myths. So, supposedly, that is where we have to look for possible solutions.

The Main Part

Mythological thinking, as the oldest form of symbolic language, has been used by man to model and interpret the outer world, society and himself. Friedrich Nietzsche`s ideas (1872, 2008) about the life-saving role of mythologizing “philosophy of life” give grounds to organize forms of cognition as mythopoetical (in opposition to analytical cognition of life). At the basis of neo-mythologism is the cyclic concept of the world, or “eternal rotation”. In the world that is governed by the principle of constant repetition, we can discern in any event of the present its past and future incarnations (Lotman, Mints, Meletinsky 1982:61-62).

Myths, being the main source of archetypes, offer an explanation of religious or supernatural phenomena, as well as of many forces of nature (Scott 1979:190) They are collective dreams, the outcome of a kind of aesthetic play (Levi-Strauss 1963: 206-208) that according to Joseph Campbell (1965:4) have a fourfold function within human society: 1 The Metaphysical Function: awakening a sense of awe before the mystery of being. 2 The Cosmological Function: explaining the shape of the universe. 3 The Sociological Function: validate and support the existing social order. 4 The Pedagogical Function: guide the individual through the stages of life.

Claude Levi-Strauss (1963: 209-210), who considered myth to belong to both Saussurian categories – *langue and parole*, distinguished mythemes -- large constitutional units in which definite functions are ascribed to a certain character. Myth, as historical narration about the past, is diachronic and not inverted in time, as a means of explaining present and future – it is synchronous and inverted in time.

Jung (1964) treated mythology as reflection of common to all people “collective unconscious”, as an encyclopedia of archetypes. In psychology the concept of archetype is defined as a collectively-inherited unconscious idea, pattern of thought, image, etc., that is universally present in individual psyches. In literary studies it is treated as a constantly recurring symbol or motif (Douglas 2015). The origins of the archetypal hypothesis date back to Plato, whose *ideas* were pure mental forms that were imprinted in the soul before it was born. They were collective, as they embodied the fundamental characteristics of a phenomenon, rather than its specific peculiarities. In Jung's theory (1964), archetypes are innate, universal prototypes for ideas that can be used to interpret observations. In *Spirit in Man, Art and Literature* Jung defined archetypes as mythological motives (1971: 204), innate, universal prototypes for ideas that may be used to interpret observations in the world that is governed by the principle of “eternal rotation”.

One of the main principles of any mythology is demarcation of gods and people, which indicates to the need for a compromise between arbitrariness of human will and the reaction of the outer world. The dilemma is connected with the assumption of Johann Wolfgang von Goethe that the only question behind the history of humanity, is the question of God existence.

One of the myths, which reveals ambiguous relations between man and God, is the myth about Prometheus. *Its transfer and interpretation started with Hesiod and have continued up to our days since through this myth western humanity has been interpreting itself in its cultural self-understanding. It is a myth of European fate and history.* (Gadamer H-G., 1991:242-255)

Prometheus, the fighter for the progress of man, dared to challenge God himself. The fire, that he stole for man, used to come to the Earth with lightning exclusively at the will of the Thunderer, man learnt to obtain and keep, the fact that was regarded as a sin, fall from the god, that gave start to a blasphemous transformation of nature into the area of human activity, into the world where man dominates. Prometheus also taught man numerous arts and crafts, or the basis of culture. Hence the duality of his image, as that of a benefactor and criminal, as creation of something new and advanced leads to rejection of existing laws. *Nevertheless, through this myth western civilization has been trying to understand itself in its cultural self-consciousness* (Gadamer H-G., 1991:242-255).

As Prometheus is a reflection of human cultural act in the myth, every meaningful change in the history of human self-consciousness has caused its new interpretation. Starting with Plato`s dialogue “*Protagoras*” (Plato: /protogoras.html), where humankind turned its new powerful knowledge against itself, threatening to destroy itself by wars, Prometheus`s image has been treated as that of a rightly punished by God insurgent, as a deceiver of gods, who put the tendency to mutiny into man, and cared more about flesh than soul, whose image is close to the images of the fallen angels and Azazel from the Book of Enoch who also taught mankind to use fire and tools; or the image of the apocalyptic beast (People will marvel at it and say: “Who is similar to this animal? It has given us fire from the Heaven”); or was compared with the myth about the fall of man (Nietzsche 1999); or seen as a reflection of the rebellious spirit and faith in self-sacrifice for humanity`s victory over evil, a struggle in which man appears as a rival, challenging God and Fate (Byron, Shelley), or as a predecessor of Christ. In Ovid`s, “*Metamorphoses*” (Book I, Ch.II) Prometheus mixed clay with water to create man after likeness to gods, the motive which has become significant in the subsequent development of the Prometheus`s image.

However the myth implies one more cultural context. Stated by Aristotle and Plato the notion of mimesis suggests existence of order in the world. Significance of world order and the spiritual ordering force has always been important for human existence. According to Plato, it required Zeus`s interference and the gift of reverence and justice that gave people the notions of statehood, order, moral law, shame and truth.

The ambiguity of Prometheus`s image found a more comprehensive reflection in Johann Wolfgang von Goethe`s poems “*Prometheus*” and “*Pandora*” where he is depicted as a creative and rebellious spirit which, rejected by God, defies him and asserts himself;

he is a symbol of a self-confident genius, the one who trusts his own power to transform the world. However in Goethe's ode the creation of people is seen as an image-creating power of an artist, who, like a god, possesses productive force of limitless omnipotence. Creativity, implying a contradiction between omnipotence in imagination and restriction of its objectification arising from the set by natural laws limits, was inherent to Prometheus who was not only the daring founder of his own world, but also the one whose flesh was constantly tortured by Zeus's eagle. This suffering is perceived as coming not only from God, but from man himself. Consequently Prometheus becomes a symbol of man's torture by his own conscience, a symbol of the tragedy of consciousness.

Goethe's interpretation of the symbol of Prometheus found a reconciling conclusion in the fragment "Pandora", where Prometheus is shown as the titan of persistent, indefatigable activity; but this activity is restrained by the laws of the outer, spiritual worlds.

*Remember, the desired is what earth wishes,
But what is best to give is known in heaven.*

(Pandora. A Festival Play)

It required the greatness of Goethe to see the balance between man's creative activity and the laws of the universe, the ability that may help people to overcome and restrain themselves.

Nevertheless the story of Prometheus is as incomplete, as the history of man, as can be seen from

the book *Home Deus: A Brief History of Tomorrow* by Professor Harari, which is an attempt to trace the main trends of human development and evolution of creative thought to their logical consequences. The book gives us a glimpse of the dreams and nightmares that will shape the XXI century. Harari's predictions are dystopian and disturbing, though at first they seem to verge on science fiction. On the whole, it is a timely warning for humans to think about their future and possible results of their activities.

As a historian, Prof. Harari gives us a retrospective overview of the main problems that have faced humankind during its existence: famine, plague and war. In the last few decades, if not completely solved, they have been transformed into manageable challenges. Though Prof. Harari sounds overly optimistic about the progress humankind has made (especially taking into account a Covid 19 epidemic we are having at present), infectious diseases are now more manageable than they used to be. Even though threats are still possible, we all hope that *in the arms race between doctors and germs, doctors run faster; and if an epidemic nevertheless gets out of control, it is due to human incompetence rather than divine anger. It is therefore likely that major epidemics will continue to endanger humankind in the future only if humankind itself creates them, in the service of some ruthless ideology*(2017:13)

After World War II the Law of the Jungle has worked rarer as the invention of nuclear weapons has turned war between superpowers into a mad act of collective suicide. Simultaneously, the global economy has been transformed from a material-based economy into a knowledge-based economy. The main sources of wealth -- material assets, have been replaced by the main source of wealth – knowledge, which cannot be acquired by war. If incidences of famine, plague and war are decreasing, something is bound to replace them on the human agenda. One of the goals will be to protect humankind and the planet from the dangers inherent in man's power. Constant economic growth destabilizes the ecological equilibrium of the planet and may lead to ecological catastrophe. However, humans' greed and limitless ambition are pushing them to set more daring aims. Prof. Harari fears that having secured unprecedented levels of prosperity, health and harmony, humanity's next targets are likely to be immortality, happiness and divinity (ibid. p.16).

The fact that modern man has rejected God, led to the transformation of man's self-perception and destiny. We are now living in a homocentric world where 'the right to life' has been transformed into fight with death that violates this right, and is now treated not as a natural phenomenon, but as a crime against humanity that ought to be defeated, or solved as a technical problem. The right to the pursuit of happiness has been transformed into the right to happiness, and anything which makes us dissatisfied is treated as a violation of this basic human right. However science maintains that happiness is determined by our biochemical system; in this case we *can only ensure lasting contentment by artificially exciting this system*. As the result prisons are full of drug-related offenders. *People drink alcohol to forget, smoke pot to feel peaceful, take cocaine and methamphetamines to be sharp and confident, whereas Ecstasy provides ecstatic sensations. What some people hope to get by studying, working or raising a family, others try to obtain far more easily through the right dosage of molecules. This is an existential threat to the social and economic order* (ibid. pp.26-27).

Modern strive for happiness is likely to involve re-engineering *Homo sapiens* so that it can enjoy everlasting pleasure by means of upgrading people's bodies, which can be achieved with the help of biological engineering, cyborg engineering and the engineering of non-organic beings (ibid. p.29), which will merge the organic body with non-organic devices that will navigate our bloodstream, diagnose problems and repair them, so that a cyborg will be able to enjoy abilities far beyond those of any organic body. The process of upgrading *Homo sapiens* into *Homo Deus* will be gradual, merging people with robots and computers in the process, *until our descendants will realize that they are no longer the kind of animal they used to be* (ibid. p.32).

Prof. Harari fears that the attempt to upgrade *Homo sapiens* will change the world beyond recognition in this century. When people realize how fast they are rushing towards the unknown, their reaction will be to hit the brakes and slow down, which

might become impossible for two reasons: 1 nobody knows where the brakes are; 2 though some experts are familiar with developments in one field, such as artificial intelligence, nanotechnology, or genetics, no one is an expert on everything. Consequently no one is capable of seeing the full picture (ibid. p.33).

The same technologies that can upgrade humans into gods might also make humans redundant.

Prof. Harari reminds us that though *Homo sapiens* prefers to forget the fact, but it is an animal. Super-intelligent cyborgs may treat ordinary humans just like humans treated less intelligent animals. Another fact that man tends to forget is that though theist religions sanctified the great gods, they sanctified humans as well. *Homo Sapiens* is accustomed to consider itself as the center of the universe and judge everything that happens according to its impact on itself. Human superiority was established on the basis that of all the animals on Earth, only *Homo sapiens* has a conscious mind, which is shaped by subjective experiences. Robots and computers have no consciousness because they feel nothing and wish nothing. However, modern scientific theories maintain that sensations and emotions are biochemical data-processing algorithms (ibid. p.66).

Another change, as envisaged by Prof. Harari, is connected with the fact that the common myths, which unite and organize people, may be replaced by scientific theories, that are also a kind of myth. Religion, which allows society to define common norms and values that regulate human behavior, might be replaced by scientific myths (ibid. p.107). This trend has been prepared by a deal between science and a modern form of religion – humanism. As homocentrism led to atheism and rejection of belief in a great cosmic plan, life nowadays is seen as having *no script, no playwright, no director, no producer, and no meaning. For a modern man the universe is a blind and purposeless process, full of sound and fury but signifying nothing* (ibid. 119). Modern life consists of a constant pursuit of power within a universe devoid of meaning. Humanism has offered people the illusion of power, on condition that they renounce their belief in a great cosmic plan that gives meaning to life. It expects human experiences to give meaning to the great cosmos. ‘Liberalism’, as a branch of humanism, declares that in politics the voter knows best. Liberal economics states that the customer is always right. Liberal aesthetics announces that beauty is in the eyes of the beholder. Liberal ethics encourages us: if it feels good – do it! Liberal education teaches: think for yourself! Humanism has also offered a new formula for ethical knowledge: Knowledge = Experiences × Sensitivity (ibid. pp. 136, 141, 148). Experience, being a subjective phenomenon, includes personal sensations, emotions and thoughts, while sensitivity implies paying attention to your sensations, emotions and thoughts and letting them influence you. However in the near future technology is likely be able to calculate and design our feelings, undermining not only the liberal belief in free will, but also the belief in individualism by treating man as a combination

of biochemical algorithms. These trends may have unpredictable consequences when artificial intelligence outperforms humans in most cognitive tasks, and the development of nanotechnology and regenerative medicine start changing humans, their social structure and family relations. According to Prof. Harari, the problem is aggravated by the fact, that in spite of an immense advance in artificial intelligence, there has been no advance in artificial consciousness, which means that intelligence is decoupling from consciousness.

The question, which is more important -- intelligence or consciousness, is already inadequate for large corporations for which intelligence is mandatory but consciousness is optional. If robots have already replaced workers in some manual jobs, highly intelligent algorithms will replace people in white-collar occupations. Prof. Harari argues that the idea that humans will always have some unique abilities beyond the reach of non-conscious algorithms is just wishful thinking. In his opinion, the current scientific answer to this pipe dream can be summarized in three simple principles: *1. Organisms are algorithms. 2. Algorithmic calculations are not affected by the materials from which you build the calculator. 3. Hence there is no reason to think that organic algorithms can do things that non-organic algorithms will never be able to replicate or surpass* (ibid. pp.187-188).

Consequently, in the twenty-first century we might witness the creation of a new massive class -- people devoid of any economic, political or even artistic value, who contribute nothing to society.

It might be possible to feed and support the useless people without any effort on their side. But how to make them occupied and content? Prof. Harari suggests ironically one solution – drugs and computer games.

Another threat to humankind is a possibility that once artificial intelligence surpasses human intelligence, it might simply exterminate humankind for fear that humankind would turn against it and “pull its plug”, for it would be extremely difficult for humans to control the motivation of a system smarter than themselves.

Another threat facing humanity is connected with the fact that while the system might still need humans, it will not need individuals as it will understand humans better than they understand themselves, and will make most of the important decisions for them. The system will consequently deprive individuals of their authority and freedom. In this way such corporations as Google, Microsoft, Facebook, etc., will gain control over the entire humankind turning people into integral parts of a huge, global, all-knowing network, from which it will be impossible to disconnect, as disconnection will mean death (ibid. pp.193-200).

Though some people are horrified by this development, millions willingly welcome it. Even today many people give up their privacy and individuality by recording and uploading their actions, conducting their lives online, and panic if connection to the

net is interrupted for a few minutes. This shifting of authority from humans to algorithms is already happening around us. Though a small, privileged elite of upgraded humans that make the most important decisions in the world, will still exist, the majority of humans will constitute an inferior class, dominated by computer algorithms and the new supermen. As this will destroy the basis of liberal ideology, a new religion is bound to fill the resulting gap to guide the subsequent evolution of our “godlike” descendants, which is likely to come from Silicon Valley and have *little to do with God, and everything to do with technology*(ibid. p.205)

Prof. Harari assumes that this new form of religion will be Dataism, that venerates neither gods nor man, it worships data and regards the universe as consisting of data flows, in which the value of any phenomenon or entity is determined by its contribution to data processing. From a Dataist standpoint, all human species are a single data-processing system, for which individual humans serve the role of chips. This system will be constantly modified in order to achieve a more perfect data processing system called the Internet-of-All-Things. Once this mission is accomplished, *Homo sapiens* will vanish, as according to Dataism, *Homo sapiens* is an obsolete algorithm.

Prof. Harari`s book enables us to think in more imaginative ways about our future, taking into account a wide spectrum of options. Nobody really knows what the world and life will be like even in 20 years from now as the world is changing faster than ever. As Prof. Harari rightly states, *We are akin to the inhabitants of a small isolated island who have just invented the first boat, and are about to set sail without a map or even a destination.* The growing inequality and the disruption of the job market are the main challenges at present. However in the long run all other problems and developments are overshadowed by three interlinked processes that we had better think about in advance:

1. *Are organisms really just algorithms, and is life really just data processing?*
2. *What`s more valuable – intelligence or consciousness?*
3. *What will happen to society politics and daily life when non-conscious but highly intelligent algorithms know us better than we know ourselves?* (ibid. p.230)

The book *Homo Deus* is daring and thought-provoking as it challenges our faith in human reason, values and experience. It calls to mind the first science fiction novel *Frankenstein*; or, *The Modern Prometheus* written by Mary Shelley`s in which the protagonist, Victor Frankenstein, carried away by the study of science, devises a plan to re-create and reanimate a dead body as a scientific experiment. After succeeding with his ambition, Victor feels guilty that he has brought a new life into the world with no provisions for taking care of the "monster." He runs away in fear and disgust from his creation and his conscience. The monster follows Victor in a vain hope to become at least his mate. Having taught himself to read and write, the monster accidentally comes across

a notebook and letters that were lost by Victor from which he learns his story and decides to revenge on his creator`s family for the injury and sorrow he endures from people.

It seems that the excitement of creation and brain work gets scientists so carried away with the desire to achieve their aim, that they rarely think about what might follow not only in science fiction stories. A classical example is the work of the best minds of the world in the three leading states of the world at the end of World War II at the creation of an atom bomb. In the desire to be the first, they failed to think about the consequences of their creation until two bombs were dropped on Hiroshima and Nagasaki.

How the strive for creation can be balanced with the laws of reason and harmony of the universe? As Prof. Harari`s suggests that our actions are guided by common myths, we may try to resort to a mythic method, which according to T.S.Eliot (1920) *...is a way of controlling, of ordering, of giving a shape and a significance to the immense panorama of futility and anarchy which is contemporary history.*

In Greek mythology a myth, which treats the problem of creators, is the myth about Daedalus, as reflected in the image of Doctor Faustus in the legend and in fictional works, and is on the one hand essential for understanding the nature of the West-European culture, and on the other hand reveals the self-destructing nature of uncontrolled by moral values work of human intellect.

Doctor Faustus, the protagonist of a classic German legend, Johann Georg Faust (1480-1540), a magician, astrologer, fortuneteller and a highly successful scholar, makes a pact with the Devil, exchanging his soul and moral integrity for unlimited knowledge and worldly pleasures for a delimited term. The archetype can be traced back to Greek and Biblical mythology that form the basis of European culture. In the prologue to Ch.Marlowe`s play *The Tragical History of Doctor Faustus* we find the indication to the myth of Daedalus and his son Icarus in Greek mythology:

*The fruitful plot of scholarism grac'd,
That shortly he was grac'd with doctor's name,
Excelling all whose sweet delight disputes
In heavenly matters of theology;
Till swoln with cunning, of a self-conceit,
His waxen wings did mount above his reach,
And, melting, heavens conspir'd his overthrow;
For, falling to a devilish exercise,
And glutted now with learning's golden gifts,
He surfeits upon cursed necromancy;
Nothing so sweet as magic is to him,
Which he prefers before his chiefest bliss:
And this the man that in his study sits.*

(From the Quarto of 1604. Prologue 21).

In Greek mythology Daedalus (meaning "clever worker") was a skillful craftsman and artist, inventor and innovator in many arts, the father of Icarus (Ovid: VIII:183-235). In an attempt to escape from King Minos and imprisonment on Crete for giving away to Ariadne the way out from his Labyrinth, Daedalus fabricated wings for himself and his young son. When both were prepared for flight, Daedalus warned Icarus not to fly too high, because the heat of the sun would melt the wax, nor too low, because the sea foam would soak the feathers. However the boy, carried away by the excitement of the flight, began to soar upward toward the sun. The sun softened the wax which held the feathers together and they came off. Icarus fell into the sea and drowned. His father cried, bitterly lamenting his own arts, and called the land near the place where Icarus fell into the ocean Icaria in memory of his son (Sfyrera 2003:214-215). Afterwards Daedalus arrived safely in Sicily where he built a temple to Apollo, and hung up his wings as an offering to the god.

The flight of Icarus symbolizes the limits determined to man and voiced by Icarus's father Daedalus – the golden middle to avoid the pride of trying to reach the height of God and be cast to Hell as the result, and humble, meaningless existence lacking aspiration and ambition.

Daedalus's quest for knowledge, inability to bear any restrictions of his creative mind, bring about his and his son's downfall (Icarus may be viewed as Daedalus's second self that in spite of reason carries him higher than the boundaries defined for man in the strive to achieve the height of the Highest Creator.) These pride and unlimited ambition bring about his downfall. He is cast down from the height like Biblical Lucifer. However, final reconciliation with God reestablishes the former order.

III Conclusion The same theme is traced through three successive mythologies: Greek polytheistic, Hebrew monotheistic and Christian that give new dimensions to the treatment of the archetype and represent the base of allomorphs in alternative fictional texts. The German legend of Doctor Faustus connects the initial archetype with such famous works of fiction as Christopher Marlowe's play *The Tragical History of Doctor Faustus*, Johann Wolfgang von Goethe's *Faust*, Thomas Mann's *Doctor Faustus: The Life of the German Composer Adrian Leverkühn, as Told by a Friend*. Works about great, ambitious scientists, such as *Life of Galileo* by Bertold Brecht, are likely to belong to the same archetype.

Icarus from Greek mythology may be compared with the one who tasted the apple of knowledge in the garden of Eden after being tempted by the serpent. In fictional works the temptation is either symbolized by a demonic character (Mephistophilis), or is shown as trespassing of the principles of faith that shatters the foundation of society (The Life of Galileo) leading to acquiring supernatural knowledge with blindness that

follows as the symbol of inability to discern right from wrong (as in Marlowe's Faustus, Goethe's Faust, Brecht's Galileo, or dementia of Leverkune by Th.Mann).

The outcome of the bold challenge of life and fate depends on acceptance of the boundaries of human knowledge and humility. Final salvation is seen as dependent on love for humanity (as in Goethe's Faust and Brecht's Galileo), the rejection of which leads to self annihilation of Marlowe's Faustus, who could not apply his supernatural powers to anything worthy, or Leverkune's end as the result of denial of the main principle of faith – love -- the sin that contradicts Christian faith as stated by Christ in the Gospels as love of man for man and as love of man for God.

Goethe's Faust, despite the fact that he loses the bet, views the land reclamation project as his greatest achievement (Tantillo 2007, 459). For him the moment of happiness comes when he does good on behalf of humankind, not evil on behalf of his own self-gratification.

To sum up, we will quote the final words of Brecht's Galileo: *Had I stood firm the scientists could have developed something like the doctors' Hippocratic oath, a vow to use their knowledge exclusively for mankind's benefit (Scene 14).*

Bibliography:

1. Baron, Frank. 1978. Doctor Faustus, from History to Legend. Wilhelm Fink Verlag.
2. Beall, E.F. 1991 Hesiod's Prometheus and Development in Myth. Journal of the History of Ideas 52(3): 355-371
3. The Bible: Daniel 9:24, Enoch, xc.5, Assumptio Mosis, x.11, Ezra xi, Revelation 12:3
4. Brecht, Bertolt. 1955. Life of Galileo. In Collected Plays: Five. Trans. John Willett. Ed. John Willett and Ralph
5. Campbell, Joseph. 1965. The Masks of God, vol. 4: Creative Mythology. New York: Viking.
6. Campbell, Joseph. 2008. The Hero with a Thousand Faces. Princeton: Princeton University Press, 1968, p. 30 / Novato, California: New World Library.
7. Eliot T.S. 1922. The Sacred Wood: Essays on Poetry and Criticism. Tradition and the Individual Talent. www.bartleby.com/200 pp.1-3 <<http://www.faust.com/legend/johann-georg-faust/>> (accessed 4/12/2012).
8. Faust. Encyclopædia Britannica. Encyclopædia Britannica Online. Encyclopædia Britannica Inc., 2012. <<http://www.britannica.com/EBchecked/topic/202814/Faust>> (4/12/2012).
9. Gadamer, Hans-Georg. 1991 The Relevance of the Beautiful and Other Es-

- says. Trans. N.Walker. ed. R.Bernasconi, 242-255. Cambridge: Cambridge University Press.
10. Goethe, Johann Wolfgang von. *Faust*. translated by A. S. Kline
 11. Harari, Yuval Noah 2017 *Homo Deus: A Brief History of Tomorrow*. Harper Collins Publishers Inc.
 12. <http://www.poetryintranslation.com/PITBR/German/Fausthome.htm>
 13. Jung, C. G., & Franz, M.-L. 1964. *Man and His Symbols*. Garden City, N.Y.: Doubleday, ISBN 0-440-35183-9
 14. Jung, C.G. 1971. *Spirit in Man, Art and Literature*. Collected Works of C.G. Jung (Book 15). Princeton University Press; First Princeton/Boll edition.
 15. Levi-Strauss, Claude. 1963. *The Structural Study of Myth*. In: *Structural Anthropology*. Vol.1. Trans. Clair Jacobson and Brooke Grundfest Schoepf. New York: Basic. Pp. 206-231
 16. Lotman Yu.M., Mintz Z.G., Meletinsky E.M. 1982. *Literature and Myths*. In: *Myths of the Peoples of the World*. Moscow. Vol.2, pp. 58-65
 17. Mann, Thomas. 1961. *The Story of a Novel: The Genesis of Doctor Faustus*. Alfred Knopf, New York.
 18. Marlowe, Christopher. 2001. *Doctor Faustus*. Ed. Sylvan Barnet. New York: Signet.
 19. Nietzsche, Friedrich. 2008. *The Birth of Tragedy out of the Spirit of Music*. Vancouver Island University, Canada
 20. Ovid. 2008. *Metamorphoses*. Translated by A. D. Melville; introduction and notes by E. J. Kenney. Oxford: Oxford University Press.
 21. Scott A.F. 1979 *Current Literary Terms. A Concise Dictionary*. The Macmillan Press LTD
 22. Sfyroera, Sofia. 2003. *The Essential Greek Mythology*. Athens. Ellinika Grammata Publ.
 23. Tantillo, Astrida Orle. 2007. *Damned to Heaven: The Tragedy of 'Faust' Revisited*", *Monatshefte* 99:4 (Winter, 2007), 454. <<http://www.jstor.org/stable/30154412>> (accessed: 04/12/2012).

მითის და სამეცნიერო ფანტასტიკის როლი აწმყოს გაგებაში

*თამარ მეზუკე, პროფესორი
საქართველოს ტექნიკური უნივერსიტეტი*

რეზიუმე

სტატია შთაგონებული იყო პროფესორ იუვალ ნოაჰ ხარარის წიგნით “Homo Deus: ხვალინდელი დღის მოკლე ისტორია” და განიხილავს საკითხს თუ როგორ ჩაანაცვლებს სამეცნიერო ტექნოლოგიური პროგრესი ბუნებრივ კანონებს ხელოვნურით, თუმცა გონივრული კანონებით, და გადააქცევს ადამიანს ზედმეტ არსებათ, რომელიც ვერ შეძლებს საკუთარი თავის და პლანეტის დაცვას თავისივე შემოქმედებითი მოღვაწეობისგან. მითები, როგორც არქეტიპების წყარო, გვიჩვენებენ მორალური კანონით არაგაკონტროლებული ადამიანის ინტელექტის თვითგამანადგურებელ ძალას, მაშინ როდესაც სამეცნიერო ფანტასტიკა გვაძლევს საშუალებას წინასწარ დავინახოთ ადამიანების საქმიანობის შედეგები.

ქართულ რთულ ტოპონიმთა მართლწერისათვის

ვახტანგ მალრაძე, პროფესორი
საქართველოს ტექნიკური უნივერსიტეტი

რეზიუმე

ქართულ რთულ ტოპონიმთა მართლწერისას ერთგვარობის დასამყარებლად და გამარტივებისათვის სასურველია:

1. ერთად დაიწეროს ის ტოპონიმები, რომელთა მსაზღვრელი პრეპოზიციური კომპონენტი მორფოლოგიურად გაცვეთილია, ე. ი. აკლია ბრუნვის ნიშანი ან მისი ნაწილი, ან საერთოდ გაქვავებულია. ეს შეეხება – ატრიბუტული მსაზღვრელის შემთხვევაში – სახელობით ბრუნვას, მართული მსაზღვრელის შემთხვევაში კი – ნათესაობითს. ორივე შემთხვევაში, სრული და ნაწილობრივი მოკვეცისას, მსაზღვრელ-საზღვრული კომპოზიტია და ერთად იწერება. მაგალითად, ბებ-რიწყაროები, ზვრიბოლოები, ბოსლებიტყე, ვაშლიმიწები...

2. ერთად უნდა დაიწეროს თანხმოვანფუძიანი რედუცირებული ატრიბუტული მსაზღვრელი, რომელიც ფუძის სახით არის წარმოდგენილი, საზღვრულთან ერთად, გაუთიშავად იწერება. მაგ., ახალქალაქი, დიდთელა, გრძელველა, რბილმინდორი, შავტყე...

3. საზღვრულთან შერწყმულად დაიწერება აგრეთვე პოსტპოზიციური ატრიბუტული მსაზღვრელი, რომლის საზღვრული ფუძის სახით, ბრუნვის ნიშნის გარეშეა წარმოდგენილი. მაგ., ჯვარდაბალი, ხევხმელა, ველგრძელა...

4. ასევე ერთად იწერება თან-იან მრავლობითში დასმული მართული მსაზღვრელ-საზღვრული, მსაზღვრელებს, ჩვეულებრივ, ემფატიკური ა არ ახლავს. მაგ., ფმატიანთბოგირი, კიკოაანთქედი, თუთუაანთმიწები, თოიძიანთუბანი, მღებრიანთწყარო, პაიჭანთწყალი, ჩიტანთწყალი...

5. ერთად უნდა დაიწეროს გაუცვეთელი ნათესაობითი ბრუნვით წარმოდგენილი მსაზღვრელ-საზღვრული. ანალოგიით როგორც ზოგიერთი ტოპონიმის დაწერილობაა დამკვიდრებული: ცხენისწყალი, დედოფლისწყარო, ჭალისუბანი, აბანოსხევი, თხინაშკარი...

6. ცალ-ცალკე იწერება სახელობითი ბრუნვისნიშნისანი ატრიბუტული მსაზღვრელი, რადგან ასეთი მსაზღვრელი ტოპონიმის ბრუნებისას იცვლება. მაგ., შავი ტყე (შავმა ტყემ), თეთრი კლდეები (თეთრმა კლდეებმა), დამპალი წყალი, ცივი წყარო, ძველი ვენახები, მშრალი ხევი, მყრალი წყალი...

საკვანძო სიტყვები: რთული სიტყვები, კომპოზიტები, ტოპონიმები, ერთად წერა, ცალ-ცალკე წერა...

შესავალი

საზღვრელ-საზღვრულის სტრუქტურის მქონე ტოპონიმებთან დაკავშირებით დგება პრაქტიკული საკითხი ცმათი დაწერილობისა. სხვადასხვა ტოპონიმიკურ ლექსიკონსა და გამოკვლევაში, როგორც ცნობილია, ამ სახის გეოგრაფიული სახელების სხვადასხვანაირი ორთოგრაფიაა წარმოდგენილი: კომპოზიტები იწერება ერთად ან ცალ-ცალკე ანდა დეფისითაა შეერთებული. სახელმძღვანელო პრინციპები ქართული ენისა (1968, 1986)¹ და საქართველოს გეოგრაფიულ სახელწოდებათა (1987)² ორთოგრაფიულ ლექსიკონებშია ჩამოყალიბებული. მაგრამ მათში არსებითად მაკროტოპონიმიური მასალაა გათვალისწინებული, თუმცა ერთგვარობა სისტემებზე დაცული არც აქაა. მიკროტოპონიმია კი ზოგ შემთხვევაში დამატებით საკითხებს აჩენს.

ძირითადი ნაწილი

როგორც ლიტერატურაშია მითითებული, საბოლოოდ მოგვარებულად უნდა ჩაითვლოს იმ ტოპონიმთა საკითხი, რომელთა მსაზღვრელური პრეპოზიციური კომპონენტი მორფოლოგიურად გაცვეთილია, ე. ი. აკლია ბრუნვის ნიშანი ან მისი ნაწილი, ან საერთოდ გაქვავებულია. ეს შეეხება – ატრიბუტული მსაზღვრელის შემთხვევაში – სახელობით ბრუნვას, მართული მსაზღვრელის შემთხვევაში კი – ნათესაობითს (აფრიდონიმე).³

თანხმოვანფუძიანი რედუცირებული ატრიბუტული მსაზღვრელი, რომელიც ფუძის სახით არის წარმოდგენილი, საზღვრულთან ერთად, გაუთიშავად იწერება. მაგ., **ახალქალაქი, დიდთელა, შავტყე, ორხევი, ნამწვიანფერდა, დაქცეულსაყდარი...**

საზღვრულთან შერწყმულად დაიწერება აგრეთვე პოსტპოზიციური ატრიბუტული მსაზღვრელი, რომლის საზღვრული ფუძის სახით, ბრუნვის ნიშნის გარეშეა წარმოდგენილი. მაგ., **ჯვარდაბალი, ხევხმელა, ველგრძელა...**

მართული მსაზღვრელის რედუქცია გულისხმობს ხმოვანფუძიან სახელთა ნათესაობითი ბრუნვის ნიშნის მოკვეცას მხოლოდობით რიცხვში. მაგ., **აბრეულახევი** (შდრ., აბრეულასხევი), **ბაჩახევი** (შდრ., ბაჩასხევი), **ახოციხე** (შდრ., ახოსციხე)...

თანხმოვანფუძიან სახელებში ხშირია ბრუნვის ნიშნის ნაწილობრივი, თანხმოვნითი ელემენტის (ს) მოკვეცის მაგალითები: **ბებრიწყაროები, ზვრიბოლოები, ბოსლებიტყე, ვაშლიმიწები, ფიჭვებიხევი...**⁴ მსგავსი ფორმების გამოყენება სისტემურ ხასიათს არ ატარებს, მაგრამ ხშირად გვხვდება.

¹ ვ. თოფურია, ი. გიგინეიშვილი, ქართული ენის ორთოგრაფიული ლექსიკონი, თბ., 1968, 1986
² საქართველოს გეოგრაფიულ სახელწოდებათა ორთოგრაფიული ლექსიკონი, თბ., 1986
³ შ. აფრიდონიმე, ქართული სიტყვის კულტურის საკითხები, წ. მეხუთე, გვ. 48-58, თბ., 1983
⁴ საქართველოს გეოგრაფიულ სახელწოდებათა ორთოგრაფიული ლექსიკონი, თბ., 1986

ორივე შემთხვევაში, სრული და ნაწილობრივი მოკვეციას, მსაზღვრელ-საზღვრული კომპოზიცია და ერთად იწერება.

ასევე ერთად იწერება თან-იან მრავლობითში დასმული მართული მსაზღვრელ-საზღვრული, მსაზღვრელებს, ჩვეულებრივ, ემფატიკური ა არ ახლავს. მაგ., **ფშატი** ან თბოგირი, **კიკო** ან თქედი, **თუთუა** ან თმიწები, **თოიძი** ან თუბანი, **მღებრი** ან თწყარო, **პაიჭა** ან თწყალი, **ჩიტა** ან თწყალი...

თუ მსაზღვრელი კომპონენტი საზოგადო სახელია და იგი ერთმარ-ცვლიანი (მაგ., ტყე, მთა, გზა), იმის მიხედვით, პოსტპოზიციურია თუ პრე-პოზიციური, „ენკლიტიკის ძალით ერწყმიან წინამავალ ან მომდევნო სიტყ-ვებს. ამდენად, მიზანშეწონილია ამ ტენდენციის გრაფიკული გაფორმებაც“.¹ იგივე შეიძლება ითქვას ერთმარცვლიანი მსაზღვრელების შესახებ.

ენკლიტიკის მაგალითებია: **წვერიგზა**, **ვაკეგზა**... პროკლიტიკისა – **შუაქედი**, **შვამინდორი**...

ვერ დავეთანხმებით მოსაზრებას, რომ „შედგენილ ტოპონიმთა ფორმას შეაპირობებს მსაზღვრელ-საზღვრულის რაგვარობა. კერძოდ, მორფო-ლოგიურად გაუცვეთელი თანხმოვანფუძიანი, ასევე ხმოვანფუძიანი, ატრიბუტული მსაზღვრელი და მისი საზღვრული ცალ-ცალკე იწერება“.² თუ ერთ შემთხვევაში დასაშვებია ერთად წერა, მიუღებლად მიგვაჩნია, მეორე შემთხვევაში – ცალ-ცალკე გაფორმება. ამდენად, ამავე რიგში უნდა ჩავაყენოთ, მსგავსი შედგენილობის რთული სახელები, რადგან „ტოპონიმი, როგორც ერთი გარკვეული ობიექტის საკუთარი სახელი, ერთცნებიანია“³, ერთი კონკრეტული ობიექტის აღმნიშვნელია. მაგალითად, ოიკონიმები – სოფლის სახელწოდებები: **დედოფლისწყარო**, **ლარისწყალი**, **წყაროსთავი**, **აზაშისპირი**, **ქედისუბანი**, **მთისკალთა**, **ქვაბისხევი**, **ვარდისუბანი**...⁴ დამკვიდრებული ტრადიციით ერთად იწერება. ეს კი იწვევს გაუგებრობას, გაურკვეველობასა და შემდეგ წერაში არაერთგვაროვნებას ანუ აღრევას, მართლწერის სხვა-დასხვაობას.

ასევე ერთად უნდა იწერებოდეს ის ტოპონიმები, რომელთა პრეპოზი-ციური კომპონენტები შემდეგი ატრიბუტული მსაზღვრელებია: **პატა-რა**, **ქვემო**, **ქვედა**, **ზემო**, **ზედა**, **გალმა**, **გამოდმა**, **მწვანე** (ანუ ხმოვანზე დაბო-ლოებული მსაზღვრელები)...

სავსებით მართებულად მიგვაჩნია ფ. მაკალათიას მოსაზრება, რომ „ცალკე იწერება სახელობითი ბრუნვისნიშნისანი ატრიბუტული მსაზღვრელი, რადგან

¹ შ. აფრიდონიძე, ქართული სიტყვის კულტურის საკითხები, წ. მეხუთე, თბ., 1983, გვ. 57

² შ. აფრიდონიძე, ქართული სიტყვის კულტურის საკითხები, წ. მეხუთე, თბ., 1983, გვ. 85-88

³ ვ. ნიკონოვი, В. А. Никонов, Введение в топонимику, М., 1965, 66

⁴ საქართველოს გეოგრაფიულ სახელწოდებათა ორთოგრაფიული ლექსიკონი, თბ., 1986

საქართველოს სსრ ადმინისტრაციულ-ტერიტორიული დაყოფა, თბ., 1987

ასეთი მსაზღვრელი ტოპონიმის ბრუნებისას იცვლება მაღალმა მთამ...“¹

ჩვენი აზრით, დასაბუთება სავსებით მართებული და მისაღებია, თუ ეს ეხება მხოლოდ სახელობითში დასმულ თანხმოვანფუძიან მსაზღვრელებს და არ უნდა ვრცელდებოდეს ხმოვანფუძიან მსაზღვრელებზე. თუკი ერთად იწერება **შუახვევი, ქვემოჭალა, შუაუბანი, ჩხოროწყუ, ჭითაწყარი...**² ამ პრინციპს უნდა ექვემდებარებოდეს მსგავსი – **მლაშეწყალი, კოკოლაქედი...** – ტოპონიმების დაწერილობა და მათი გამიჯვნა მიუღებლად მიგვაჩნია.

გავრცელებულია მოსაზრება, რომ გაუცვეთელი მართული მსაზღვრელი კომპონენტები თუ საკუთარი სახელითაა გამოხატული (ტოპონიმით, ანთროპონიმით, ეთნონიმით), ყოველთვის ცალკე დაიწერება. მაშინ, თუკი ოიკონიმები **კიმოთესუბანი, ალექსანდრესწყარო, ტიმოთესუბანი...**³ ერთად იწერება, **ლავრენტისწყარო, გურამიშვილისწყარო, არსენასგამოქვაბული, მეტეხისრუ, აშურიანისმთა, ლომისისნიში, აბრეულასხვევი...** ცალ-ცალკე რატომ უნდა იწერებოდეს? აღნიშნული მსაზღვრელ-საზღვრულები შესიტყვებას წარმოადგენს. ამ რიგის ტოპონიმები, უკეთ, მსაზღვრელური კომპონენტები, ბრუნებისას არ იცვლება.⁴

დასკვნა

რადგან ტოპონიმი ერთი გარკვეული ობიექტის საკუთარი სახელია, ერთი კონკრეტული ადგილის მისათითებელი სიტყვაა, იგი ერთცნებიანია. ქართულ რთულ ტოპონიმთა მართლწერისას ერთგვარობის დასამყარებლად და წერის გამარტივებისათვის:

1. ერთად უნდა დაიწეროს:

ა) რთული ტოპონიმები, რომელთა მსაზღვრელი პრეპოზიციური კომპონენტი მორფოლოგიურად გაცვეთილია, ე.ი. აკლია ბრუნვის ნიშანი ან მისი ნაწილი, ან საერთოდ გაქვავებულია. ეს შეეხება მართული მსაზღვრელის შემთხვევაში ნათესაობითს. მაგ., **ბებრი[ს]წყაროები, ზვრი[ს]ბოლოები, ბოსლები[ს]ტყე, ვაშლი[ს]მიწები...**

ბ) თანხმოვანფუძიანი რედუცირებული ატრიბუტული მსაზღვრელი, რომელიც ფუძის სახით არის წარმოდგენილი საზღვრულთან. მაგ., **ახალქალაქი, დიდთელა, გრძელველა, რბილმინდორი, შავტყე...**

გ) პოსტპოზიციური ატრიბუტული მსაზღვრული, რომლის საზღვრული

¹ ფ. მაკალათია, ტოპონიმთა აგებულებისა და მართლწერის ზოგიერთი საკითხი, ქართული ენა და ლიტერატურა სკოლაში, N 3, 1974, გვ. 3

² საქართველოს გეოგრაფიულ სახელწოდებათა ორთოგრაფიული ლექსიკონი, თბ., 1986 საქართველოს სსრ ადმინისტრაციულ-ტერიტორიული დაყოფა, თბ., 1987

³ საქართველოს გეოგრაფიულ სახელწოდებათა ორთოგრაფიული ლექსიკონი, თბ., 1986 საქართველოს სსრ ადმინისტრაციულ-ტერიტორიული დაყოფა, თბ., 1987

⁴ ვ. მაღრაძე, უცხოური ტოპონიმების მართლწერისათვის, ქართული სიტყვის კულტურის სკიოხები, წიგნი მეჩვიდმეტე, თბ., 2017, გვ.109-111.

ფუძის სახით, ბრუნვის ნიშნის გარეშეა წარმოდგენილი. მაგ., **ჯვარდაბალი, ხევხმელა, ველგრძელა...**

დ) თან-იან მრავლობითში დასმული მართული მსაზღვრელ-საზღვრული, მსაზღვრელებს, ჩვეულებრივ, ემფატიკური ა არ ახლავს. მაგ., ფშატიანთ[ა]ზოგირი, კიკოაანთ[ა]ქედი, თუთუაანთ[ა]მიწები, თოიძიანთ[ა]უბანი, მღებრიაანთ[ა]წყარო...

ე) გაუცვეთელი ნათესაობითი ბრუნვით წარმოდგენილი მსაზღვრელ-საზღვრული, ანალოგიით, როგორც ზოგიერთი ტოპონიმის დაწერილობაა დამკვიდრებული: ცხენისწყალი, დედოფლისწყარო, აბაშისპირი, ქედისუბანი, მთისკალთა, ქვაბისხევი, თხინაშკარი...

2. ცალ-ცალკე დაიწერება სახელობითი ბრუნვისნიშნისანი ატრიბუტული მსაზღვრელი, რადგან ასეთი მსაზღვრელი ტოპონიმის ბრუნებისას იცვლება. მაგ., **შავი** ტყე (შავმა ტყემ), **თეთრი** კლდეები (თეთრმა კლდეებმა), **დამპალი** წყალი (დამპალმა წყალმა), **ცივი** წყარო (ცივმა წყარომ), **ძველი** ვენახები (ძველმა ვენახებმა), **მშრალი** ხევი (მშრალმა ხევმა)...

ლიტერატურა:

1. აფრიდონიძე შ., რთული შედგენილობის მიკროტოპონიმთა მართლწერისათვის, ქართული სიტყვის კულტურის საკითხები, წ. მეხუთე, თბ., 1983
2. თოფურია ვ., გიგინეიშვილი ი., ქართული ენის ორთოგრაფიული ლექსიკონი, თბ., 1968, 1986
3. მაკალათია ფ., ტოპონიმთა აგებულებისა და მართლწერის ზოგიერთი საკითხი, ქართული ენა და ლიტერატურა სკოლაში, N 3, 1974, გვ. 3
4. მალრაძე ვ., უცხოური ტოპონიმების მართლწერისათვის, ქართული სიტყვის კულტურის საკითხები, წიგნი მეჩვიდმეტე, თბ., 2017
5. ნიკონოვი, ვ., В. А. Никонов, Введение в топонимику, М., 1965, 66
6. საქართველოს გეოგრაფიულ სახელწოდებათა ორთოგრაფიული ლექსიკონი, თბ., 1986
7. საქართველოს სსრ ადმინისტრაციულ-ტერიტორიული დაყოფა, თბ., 1987

Spelling of difficult Georgian toponyms

*Vakhtang Maghradze, Professor
Georgian Technical Universitet*

Summary

To establish and simplify homogeneity in Georgian spelling of difficult toponyms it is desired:

1. To write together the toponyms the definitive posterior component of which has morphologically faded. To say it in other words, that lack a sign of rotation or part of it, or is missing altogether. This applies – in the case of an attribute determinant – to a nominative case, and in the case of a managed determinant – to a relative case. In both cases it is a composite and is written together. E.g., Bebritskharoebi, Zvriboloebi, Boslebistkhe, Vashlimitsebi...

2. The consonant – reducible attribute determinant represented as the stem, together with the determinant, is to be written unhindered. E.g., Akhalkalaki, Didtela, Grdzvela, Rbilmindori, Shavtkhe...

3. A postpositional attribute determinant will also be written in conjunction with the determinant, the stem of which is represented without the case mark. E.g., Jvarmdabali, Khevkhmela, Velgrdzela...

4. The managed determinants in “tan”-ian plural are also written together. Determinants usually do not have the emphatic “a”. E.g., Pshatiaantbogiri, Kikoaantkedi, Tuntunaantmitsebi, Toidziaantubani, Mghebriaanttskaro, Paichaanttskali, Chitaanttskali...

5. Indestructible relative case determinants should also be written together analogically as some of the toponyms: Tskhenistskali, Dedoplistskaro, Chalisubani, Abanoskhevi, Txinashkari...

6. Attribute determinants with the nominative case mark are written separately the reason of which is the determinant toponym changing its case mark during rotation. E.g., Shavi Tkhe, Tetri Kldeebi, Dampali Tskhali, Tsivi Tskaro, Dzveli Venakhebi, Mshrali Khevi, Mshrali Tskhali...

Key words: compound words, composites, toponyms, written together, written separately ...

ნათესაობის აღმნიშვნელი ქართული ტერმინები ზოგიერთ ევროპულ ენასთან მიმართებით

*ვახტანგ მალრაძე, პროფესორი
საქართველოს ტექნიკური უნივერსიტეტი*

რეზიუმე

ქართული ენა იბერიულ-კავკასიური ენებიდან ერთადერთი მრავალ-საუკუნოვანი დამწერლობის მქონე ენაა. მისი გრამატიკული სისტემა რთული და განსაკუთრებულია. ასევე საინტერესოა ნათესაობის აღმნიშვნელი ტერმინების განსხვავებულობა. მამაკაცთა ნათესაობის სახელები შედარებით მწირია, ქალთან მიმართებით კი, მრავალფეროვნებით გამოირჩევა. ეს სავსებით ბუნებრივია, რადგან საქართველოში ქალის კულტი ოდითგანვე გამორჩეულია. **დედა**ენა, **დედამიწა**, **დედამარღვი**, **დედაქალაქი**, **გუთნისდედა**, **დედაბოძი**, **დედააზრი**... – ყველა ეს სიტყვა უმნიშვნელოვანესს, უმთავრესს, ძირითადს მიუთითებს.

აღსანიშნავია, რომ ქრისტიანობის გავრცელება წილისყრით მარიამ ღვთიშობელს ერგო (ამიტომაც ეწოდება საქართველოს ღვთისშობლის წილხვედრი ქვეყანა) და სრულიად საქართველოში ქრისტიანობა სახელმწიფოებრივ რელიგიად დამკვიდრდა.

ქართულს არ გააჩნია გრამატიკული სქესი, გრამატიკული განსხვავება ქალსა და კაცს შორის. მაგ., დისშვილი, ძმისშვილი, ბიძაშვილი, დეიდაშვილი, მულიშვილი, მაზლიშვილი... ქალიცაა და ვაჟიც. ქართული – დეიდა, მამიდა, ბიცოლა უცხოურში ერთი ტერმინითაა წარმოდგენილი, თუმცა, დედის//მამის ძმა, დეიდის//მამიდის ქმარი ქართულში ერთნაირად სახელდება. სამაგიეროდ, სვანურში და დისტვის სხვანაირად, ძმისთვის სხვადასხვანაირად სახელდება...

სტატიაში აშკარად ჩანს, რომ გენდერული თანაფარდობა აშკარად დარღვეულია: ქართველური მატრიარქალურ უპირატესობას ინარჩუნებს... თუმცა, ზოგიერთ ტერმინში ევროპული ენები გრამატიკულად მიჯნავს ქალსა და კაცს ქართულისაგან განსხვავებით.

საკვანძო სიტყვები: ქართული ენა, გრამატიკული სქესი, ნათესაობის ტერმინები, ევროპული ენები...

შესავალი

ქართული ენა იბერიულ-კავკასიური ენებიდან ერთადერთი მრავალ-საუკუნოვანი დამწერლობის მქონე ენაა. მისი გრამატიკული სისტემა რთული და გამორჩეულია. ასევე საინტერესოა ნათესაობის აღმნიშვნელი ტერმინების

განსხვავებულობა: თუ მამაკაცთა ნათესაობის სახელები შედარებით მწირია, ქალთან მიმართებით მრავალფეროვნებით გამოირჩევა. ეს სავსებით ბუნებრივია, რადგან საქართველოში ქალის კულტი ოდითგანვეა ცნობილი. **დედაენა, დედამიწა, დედაპარღვი, დედაქალაქი, გუთნისდედა, დედაბოძი, დედააზრი...** – ყველა ეს სიტყვა უმნიშვნელოვანესს, უმთავრესს, ძირითადს აღნიშნავს.

აქვე დავუმატებთ, რომ ქრისტიანობის გავრცელება წილისყრით მარიამ ღვთიშობელს ერგო და პირველად დასავლეთ საქართველო გაქრისტიანდა (ამიტომაც ეწოდება საქართველოს ღვთისშობლის წილხვედრი ქვეყანა), IV საუკუნეში კი, ღვთიშობლის ჩაგონებით, ნინო კაბადოკიელმა აღმოსავლეთ საქართველოშიც იქადაგა და სრულიად საქართველოში ქრისტიანობა სახელმწიფოებრივ რელიგიად დამკვიდრდა.

ძირითადი ნაწილი

ქართული ტერმინები მრავალრიცხოვნებითა და მრავალფეროვნებით გამოირჩევა სხვა ევროპულ ენებთან შედარებით. ქართული ნათესაობის აღმნიშვნელი სიტყვები წარმოაჩენს უფრო ღრმა ფესვებს, გამოირჩევა გამომხატველობითი უნარითა და ზედმიწევნითი დაკონკრეტებით.

ახლა კი, ვნახოთ ნათესაობის აღმნიშვნელი სიტყვა-ტერმინები ქართველურში. შესადარებლად წარმოვადგინეთ ინგლისური, გერმანული, ფრანგული და რუსული ენების მასალა.¹

ცხრილიდან აშკარად ჩანს, ქართულში ბევრად მრავალფეროვანია ნათესაობის გამომხატველი სიტყვა-ტერმინები, ვიდრე წარმოდგენილ ევროპულ ენებში. თუ ქართულში გვაქვს შვილი, მეუღლე (ზოგადად), ძუძუმტე, ნათლული... ევროპულ ენებში მათი შესატყვისი არ იძებნება; ზოგ მათგანს ერთიდაიგივე სიტყვა გამოხატავს (დეიდაშვილი, მამიდაშვილი, ბიძაშვილი, მულიშვილი, მაზლიშვილი...), ზოგისათვის – შესიტყვება გამოიყენება, ზოგს კი – შესატყვისი საერთოდ არ ეძებნება...

როგორც ცნობილია, ქართულს არ გააჩნია გრამატიკული სქესი, გრამატიკული განსხვავება ქალსა და კაცს შორის. მაგ., შვილიშვილი, დისშვილი, ძმისშვილი, ბიძაშვილი, დეიდაშვილი, მულიშვილი, მაზლიშვილი... ქალიცაა და ვაჟიც. სწორედ ამის ხარჯზეა უცხოურ ენებში ტერმინთა სიმრავლე. როგორც დასაწყისში აღვნიშნეთ, საქართველოში ქალის კულტი ოდითგანვე დამკვიდრებული იყო... ალბათ ამის გამოძახილია, რომ გვაქვს განსხვავებულად გაფორმებული: დეიდა, მამიდა, ბიცოლა ქართულსა და უცხოურში ერთი ტერმინითაა წარმოდგენილი. თუმცა, დედის//მამის ძმა, დეიდის//მამიდის ქმარი ქართულში ერთნაირად სახელდება. სამაგიეროდ,

¹ 0-ით აღნიშნულს იმ ენაში შესიტყვებები არ ეძებნებათ.

ქართული	მეგრული	სვანური	ინგლისური	გერმანული	ფრანგული	რუსული
ნათესავი	ნათესე	ნათი	Relative	0 ¹	0	0
0	0	0	0	Verwandte	génitrice	Родственница (f)
0	0	0	0	Verwandter	généteur	родственник (3)
ზემა	ზემი (დადი)	დადა	grandmother	Grobmutter	grand-mère	бабушка
ბაბუა	ბაბუ	ბაბა	grandfather	Grobvater	grand-père	дед//дедушка
მზობელი	0	0	parent	0	0	родители/родитель
0	0	0	0	Erzeugerin	génitrice (ქალი)	0
0	0	0	0	Elter	géniteur (კაცი)	0
დედა	დიდა	დედე	Mother	Mutter//Mama	mère [maman]	мать//мама
მამა	მუმს	მუ//ბაბა//ბუბა	Father	Vater	père	отец, папа
შვილი	სქუა	გეზლ	Child	Kind	enfant	Дитя
ქალიშვილი	ცირასქუა	დინაგეზლ	daughter	Fräulein	fille	дочь//дочка
ასული	ცირა	ჰასტიშ	daughter	Tochter	fille	дочь//дочка
ძე	ბომი	ჰყინტ//ნალტყურ	Son	Sohn	fils	сын
ვაჟი	ქომონჯსქუა	ჰყინტ//ნალტყურ	Son	Sohn	fils	сын
ვაჟიშვილი	ქომონჯსქუა	ნალტყურ	Son	Sohn	fils	сын

შვილიშვილი	მთა	გებულებული	grandchild:	Enkelkinder	0	0
0	0	0	granddaughter	Enkelin	petite-fille	0 внучка (ქალი)
0	0	0	grandson	Enkel	petite-fils	0 внучка (ქალი)
შვილთაშვილი	მთაშსკუა	გებულებული	0	0	0	0
შვილიშვილის შ	0	0	0	0	0	0 პრავნუჩკა (ქალი)
	0	0	0	Urenkel	0	0 პრავნუკ (კაცი)
და	და	0	Sister	Schwester Sohn	oeur	0 Сестра
0	0	უდილ (დისთვ)	0	0	0	0
0	0	დაჩუორ(მმისთვ)	0	0	0	0
მმა	ჩიმა	0	Brother	Bruder	Frère	0 брат
0	0	ჯემილ (დისთვ)	0	0	0	0
0	0	მუხუბე (მმისთვ)	0	0	0	0
დისშვილი	დასკუა	0	0	0	0	0
0	0	0	niece	Nichte//Tochter	nièce	0 племянница (ქ)
0	0	0	nephew	Schwester Sohn	neveu	0 племянник (კაცი)
0	0	უდლგებული (და დისშვილზე)	0	0	0	0
0	0	დაჩუორგებული (მმა მმისშვ-ზე)	0	0	0	0

დისწული	დასქუა	0	niece	Nichte//Tochter	nièce	племянница (ქალი) племянник (კაცი)
0	0	0	0	0	0	0
0	0	უღლგეზალ (და დისშვილზე)	0	0	0	0
0	0	დაჭურგეზალ (მზა დისშვილზე)	0	0	0	0
დასქარი	სინჯა	ჩემი	sisters' husband	Schwester // Ehemann	Le maride// sa sorur	зять
მბისვოლი	წოსა//წისა	თელღრა	wife of the husband	Bruder der Frau	La femme de son fère	Невестка
მბისშვილი	ჯიმასქუა	0	0	0	0	0
0	0	0	Niece	Néffe	Nièce	племянница (ქალი)
0	0	0	nephew	Nichte	neveu	племянник (კაცი)
0	0	ჯგმღგეზალ (დისთვის მბისშ)	0	0	0	0
0	0	მუხუბემიგეზელ (მბისთვის მბისშ)	0	0	0	0
მბისწული	ჯიმასქუა	0	0	0	0	0
0	0	0	Niece	Néffe	nièce	племянница (ქალი)
0	0	0	nephew	Nichte	neveu	племянник (კაცი)
0	0	ჯგმღგეზალ (დისთვის მბისშ)	0	0	0	0
0	0	მუხუბემიგეზელ (მბისთვის მბისშ)	0	0	0	0

მეუღლე	0	0	0	0	0	0	0	0
ცოლი	ოსური	ბებუ	wife	Frau//Gáttin	femme	жена, супруга (ჟ)		
ქმარი	ქომონჯი	ქჰმ	husband	Mann	mari	მуж, сужруг (პაცი)		
ცოლისდა	ოსურიშდა	ბებუმი უდილ	sister-in-law	Schwágerin	sa femme et	Свояченица		
ცოლისმმა	ოსურიშჯიმა	ბებუმი მუხმე	brother-in-law	Schwager	frère	шурин		
რძალი (შვილი-ოს.მმის ცოლი)	ხოსა	თერლა (ზ. სვ.) / თერლა (ქვ. სვ.)	daughter-in-law//sister-in-law	Schwiegertochter //Schwágerin	fiancée	Невеста		
სიმე (დის, ქალიშ-ოს ქმარი)	სიხჯა	ჩიქე	son-in-law//brother-in-law	Schwiegersohn//Schwager	Gendre//beau-fils	зять		
დეიდა (<-დედის და)	დეი	გიგბ	Aunt	Tánte	Tánte	тетя//тетка		
დეიდაშვილი	დეიდასქუა	გიგბეზალ	nephew or niece of parent	0	0	0		
0	0	0	0	Cousine	Cousine	Двоюродная сестра (ჟ)		
0	0	0	0	Cousin	Cousin	Двоюродный брат (პ)		
მამიდა (<-მამის და)	მამი	გიგბ	paternal aunt	Tánte	Tante	тетя//тетка		
მამიდაშვილი	მამიდასქუა	გიგბეზალ	Cousin	0	0	0		
0	0	0	0	Cousine//Kusine	cousine	Двоюродная сестра		
0	0	0	0	Vétter//Cousin	cousin	Двоюродный брат (პ)		

ზიდი (დედის, მამის ძმა, დედის, მამის ქმარი)	ზიდი	ბუბა	uncle	Ónkel	Ónkel	Ónkel	ძადა
ზიდი (დედის, მამის ძმა, დედის, მამის ქმარი)	ზიდი	ბიბა	Aunt	Tánte	tatie//tante	tatie//tante	ძადა
ზიდი (<ზი-ძის ცოლი)	ზიდი	ბიბა	0	0	0	0	0
ზიდი (დედის, მამის ძმისძვილი)	0	0	female cousin	Cousine	Cousine	Двоюродная сестра (ქ)	
0	0	0	male cousin	cousin	cousin	Двоюродный брат (პ)	
მუმი (ქმრის და)	მუმი	მუმი	sister-in-law	Schwägerin	belle-soeur	ძადა	
მუმი	მუმი	მუმი	0	0	0	0	0
0	0	0	sister-daughter	0	0	0	ძადა (ქ)
0	0	0	sister-son	0	0	0	ძადა (ქ)
მუმი (ქმრის ძმა)	მუმი	მუმი	brother-in-law	Schwager	beau-frère	ძადა	
მუმი	მუმი	მუმი	sister-in-law	Schwägerin	0	0	ძადა
მუმი	მუმი	მუმი	0	0	0	0	0
მუმი (ცოლის-ძის ძმარი)	მუმი	მუმი	brother-in-law	Schwippschwager	beau-frère	სვამი	
მუმი	მუმი	მუმი	Pump	rundlich	0	0	მუმი

ძიმა (ქალი)	მორდეულა	ძიმა	nanny//nurse	Kindemädchen	попщи	няня//кормилица
ძიმა	მორდეულა	ძიმა	nanny//nurse	Kindemädchen	попщи	няня//кормилица
ძიმა	მორდეულა	ძიმა	nanny//nurse	Kindemädchen	попщи	няня//кормилица
ძუძუმწე	მორდე	ძუძუმწე	milk sibling	0	0	0
0	0	0	0	0	0	0
დედინაცვალი	დიდაცვალი	დედინაცვალი	stepmother	Stepmother	marâtre	мачеха
მამინაცვალი	მამაცვალი	მამინაცვალი	stepfather	Stiefvater	beau-père	отчим
გერი (დედინაცვალის ან მამინაცვალის შვილი)	სკუპონერი	გერი	Stepchild	Stiefcohter	0	0
0	0	0	Stepdaughter	Stiefcohter// andere Frau	beau-fils	падчерица (ქ)
0	0	0	stepbrother// stepson	Stiefbruder// Stiefsohn	beau-fille	падсынок (კ.)
მყვარე	მყვარე	0	0	0	0	Свояк
0	0	0	0	0	ami	свойственница (ქ)
0	0	0	0	0	amie	свойственник (კ.)
დედამთილი	დიანთილი	დედამთილი	mother-in-law	Schwiegermutter	belle-mère	Свекровь
მამამთილი	მუანთილი	მამამთილი	father-in-law	Schwiegervater	belle-père	Свекор
სიდედრი	დიანთილი	სიდედრი	mother-in-law	Schwiegermutter	belle-mère	теща
სიმამრი	მუანთილი	სიმამრი	father-in-law	Schwiegervater	beau-père	Тест
ნათლია	მორდია	ნათლია	Godparent	Parrain	0	0
ნათლიდედა	მორდია	ნათლიდედა	Godmother	Patentante	marraïne	крестная //кума
ნათლიმამა	მორდია	ნათლიმამა	Godfather	0	parrain	крестный (отец) //кум
ნათლული	ნათალი	ნათლული	Goldchild	Patenkind	0	0
0	0	0	0	0	0	крестная (дочь)
0	0	0	0	0	0	крестная (дочь)
ნათლიშვილი	მორდიამსკუა	ნათლიშვილი	0	Patenkind	0	0

სვანურში განსაკუთრებულია დის ინსტიტუტი: და – და დისთვის სხვანაირად, და ძმისთვის სხვანაირად სახელდება...

დასკვნა

როგორც ვხედავთ, გენდერული თანაფარდობა აშკარად დარღვეულია: ქართველური მატრიარქალურ უპირატესობას ინარჩუნებს, თუმცა, ზოგიერთ ტერმინში ევროპული ენები უპირატესობას გრამატიკული სქესის საფუძველზე აღწევს: მიჯნავს ქალსა და კაცს ქართველურისაგან განსხვავებით.

ლიტერატურა:

1. ელიავა გ. – მეგრულ-ქართული ლექსიკონი, თბ., 1997
2. თოფურია ვ., ქალდანი მ. – სვანური ლექსიკონი, თბ., 2000
3. რუსულ-გერმანული ლექსიკონი – русско-немецкий словарь, М., 1974
4. რუსულ-ინგლისური ლექსიკონი – русско-английский словарь, М., 1971
5. რუსულ-ფრანგული ლექსიკონი – русско-французский словарь, М., 1972
6. ქართულ-გერმანული ლექსიკონი – „გუგლი“ – Google
7. ქართულ-ინგლისური ლექსიკონი – „გუგლი“ – Google
8. გ.ახვლედიანი, ვ. თოფურია, თბ., 1990
9. ქართულ-ფრანგული ლექსიკონი – „გუგლი“ – Google
10. ჭარაია პ. – მეგრულ-ქართული ლექსიკონი, თბ., 1997

Georgian terms denoting kinship versing some of European languages

*Vakhtang Maghradze, Professor
Georgian Technical University*

Summary

Georgian is the only centuries-old script language from the Ibero-Caucasian languages. Its grammatical system is complex and special. Also interesting is the difference in terms of kinship. Names of male relatives are relatively scarce, with respect to women being very diverse. This is quite natural, as the cult of woman in Georgia has long been distinguished. “dedaena”, “dedamitsa”, “dedadzarghvi”, “dedakalaki”, “gutnisdeda”, “dedabodzi”, “dedaazri” (“deda” meaning mother. Only few of the listed have corresponding English words. For example “dedaena” meaning mother language; “dedamitsa” mother earth). All these words denote the most important and the basic. It is noteworthy that the spread of Christianity was cast by the Virgin Mary (henceforth Georgia is considered allotted to Virgin Mary) and throughout Georgia Christianity became the state religion.

Georgian has no grammatical gender, a grammatical distinction between man and woman. For example if in English nephew is a son of one's brother/ sister, or a son of

one's brother-in-law/sister-in-law and niece is a daughter of one's brother/sister, or a daughter of one's brother-in-law/sister-in-law, in Georgian “disshvili” can be both a son or a daughter of one’s sister, “dzmisshvili” – a son or a daughter of one’s brother, “mazlishvili” – a son or a daughter of one's brother-in-law, “mulishvili” – a son or a daughter of one’s sister-in-law.

Georgian “deida” (mother’s sister), “mamida” (brother’s sister), “bitsola” (uncle’s wife) in English is represented in by one term – aunt. However, mother's/father's brother, husband of mother’s sister/father’s sister, is similarly named in Georgian. But on the other hand, in Svanuri language sister for sister and for brother are named differently.

The article shows that the gender ratio is clearly disrupted: Kartvelian retains matriarchal advantage... However, in some terms European languages grammatically divide men and women as opposed to Georgians.

Key words: Georgian language, grammatical gender, terms of kinship, European languages...

საკრალური სამკუთხედი - წყალი, მთა, გამოქვაბული (ლევან გოთუას პუბლიცისტიკის მიხედვით)

*თამარ შაიშველაშვილი, აკადემიური დოქტორი
საქართველოს ტექნიკური უნივერსიტეტი*

რეზიუმე

წყალი, გამოქვაბული და მთა ბიბლიური სიმბოლოებია. ქრისტიანობაში სიმბოლო მხოლოდ უბრალოდ რაიმე ნიშანი არ არის, არამედ მადლმოსილი ნიშანი, რომელსაც კიდევ სხვა, იდუმალი, დატვირთვა აქვს. წყალი თუ განახლების სიმბოლოდ ითვლება, გამოქვაბულში მაცხოვარი იშვა, ხოლო მთა სულიერი განწმენდისა და ამაღლების სახე-სიმბოლოდაა მიჩნეული. ლევან გოთუას პუბლიცისტიკაში სწორედ ამ სამ სახე-სიმბოლოს ვხვდებით, რომელიც, თავის მხრივ, საკრალურ სამკუთხედს ქმნის.

საკვანძო სიტყვები: წყალი, ქვაბული, მთა, ალაზანი, ხვამლი.

შესავალი

წიგნი „მგზავრული კრიალოსანი“ სამ ნაწილად იყოფა: „გაუვალ ჭალებში“, „მიუვალ გამოქვაბულებში“, „აუვალ მწვერვალებზე“. პირველ ნაწილში აღწერილია მწერლის მიერ ნავით მოგზაურობის სურათები მტკვარსა და ალაზანზე. მეორე ნაწილი გადმოსცემს გამოქვაბულების, იგივე ქვაბ-ქალაქების მონახულებით აღძრულ განცდებს, მესამე კი - მთაზე ასვლის პერიპეტიებს და მწვერვალების დაპყრობის ჟინს. „მგზავრული კრიალოსანი“ ზემოხსენებულ საკრალურ სამკუთხედს ქმნის.

ძირითადი ნაწილი

1940 წლის ოქტომბერში ლევან გოთუამ მსუბუქი ნავით იმოგზაურა ალაზანზე მტკვრის შესართავამდე. „მგზავრული კრიალოსნის“ პირველი თავი - მოგზაურობა „გაუვალ ჭალებში“ სწორედ 1940 წელს დაიწერა. ეს ის პერიოდია, როდესაც მას გამუდმებით უთვალთვალებდნენ და რამდენიმე წლით ადრე თბილისში ცხოვრების ნებასაც კი არ აძლევდნენ...

თხრობა კახეთის მრავალჭირვარამის მომსწრე დედამდინარის ირგვლივ მიმდინარეობს. მწერალი ალაზნის ჭალების სიმშვენიერეს ხატავს, ამავე დროულად, ბუნებას საკუთრად, მისეულად მიიჩნევს. განუწყვეტელმა დაპატიმრება-გადასახლების წლების შემდეგ თითქოს ბუნებამ მას სხვა სარკმელი გაუღო, მთელი არსებით აგრძნობინა სამყაროს სუნთქვა და სილამაზე. „ჩემია ყველაფერი - ტყე, მზე, ალაზანი, დრო... ის გამოუცნობი ლტოლვაც, რომელმაც მე აქ მომიყვანა. ბუნება და სიცოცხლის სიყვარული

განმაცდევინა“ (ლ. გოთუა, „მგზავრული კრიალოსანი“, 1960, გვ. 19).

ალაზნის ნაპირებზე, საცხოვრებელი ადგილისგან განსხვავებით, იგი გალადებულია და თავის თავს მეოცე საუკუნის მეოცნებე მოგზაურს უწოდებს. ვერცხლის ყაითანივით ფერებით შემკული ალაზნის სილამაზით ნეტარობს. „ჯერ ალაზანი იყო, მან გააჩინა მცენარე, ძუძუ აწოვა, გაალადა, გაათამამა... ახლა ტყემ შემოსა ალაზანი. მწვანე კაბა ჩააცვა, ჩიხტი-კოპი და კალთა ათასფრად მოუსევადა. თვით მშობელი გულისპირში ლაჟვარდისა და ვერცხლის სამკაულად ჩაიზარნიშა“ (იქვე, გვ.15).

დასანანია, როცა ასეთ სილამაზეში თოფი უნდა გავარდეს და ნანადირევი დაიკლასსავანშმოდ. თუმცა ამაზე პასუხს თავადავტორის ცემს: „არასიხარბით - სიყვარულით ვკლავთ! ვკლავთ და ვნანობთ... ეს ნიანგის ცრემლები არაა - გატყიურებული მეოცნებეს ცრემლებია“ (იქვე, გვ.19).

სანადიროდ გამოსული „მეოცე საუკუნის მოგზაური“ - ლევან გოთუა თოფით ჩასაფრებულა... იცის, რომ ეს ცუდია, როცა ირგვლივ ყველა სულიერსა და უსულოს თავისი ხმა აქვს, ყველა „ჰმეტყველებს, მხოლოდ მე, ძე ხორციელი, ადამიან-კაცი გავნაბულვარ“ (იქვე, გვ. 21). ამ წვიმიან ღამეში უცებ მოუნდება, ესროლოს ღამეს... „წამძლია გულ-ღვიძლის სიღრმიდან ამოწოლილმა ძალამ - ვესროლო ამ კუპრ-ღამეს, გუდა ჭალას. ამ შავკაბა წვიმას... დავუმტკიცო, რომ მეც ცოცხალი და მოქმედი ვარ“ (იქვე).

მართლაც, ორივე ჩახმახს გამოჰკრავს ხელს, მაგრამ არცერთი არ გავარდება. სწორედ ამ წუთებმა აგრძნობინა, რომ იქ უცხოა, ზედმეტია, „და, ვგონებ, ყველაზე ვერაგიც! - უშუალობადაკარგული ნადირ-კაცი!“ (იქვე, გვ.22).

„ადამიან-კაცი“ (ლევან გოთუას კომპოზიტი, ხაზი ჩემია - თ.შ.) სამწუხაროდ, „ნადირ-კაცად“ გადაიქცა, ანუ ადამიანურმა ტრანსფორმირება განიცადა და ნადირის თვისებები შეიძინა.

ამ შემთხვევამ ერთი ამბავი გამახსენა: ცნობილია, 50-იან წლებში, კომუნისტური დიქტატურის დროს, გურამ რჩეულიშვილმა თოფი შუა ქალაქში გაისროლა, და რომ ჰკითხეს მიზეზი, ასე უპასუხა: მდუმარების დარღვევა მინდოდაო. მეორე ვერსიით, მან თოფი ლენინის ძეგლს ესროლა. ლევან გოთუას გასროლა ცოტათი განსხვავებულია - მან ღამეს ესროლა! ვინ იცის, იქნებ ეს გასროლა იმ რეჟიმის წინააღმდეგ თავისებური პროტესტის გამოხატვის მცდელობაც იყო, რომელიც ყოველ ნაბიჯზე სულს უხუთავდა და გასაქანს არ აძლევდა? და ამის მოწმეა ალაზნის ჭალები, საქართველოს ისტორიის მემატთანე დედამდინარის სანახები. აქ ჟამის სვლა შეჩერებულია, წარსულისა და აწმყოს ერთიანობაც სწორედ აქ, მის შეუბღალავ ტალღებთან შეიგრძნობა.

მრავალი ვაების მომსწრეა ალაზანში ჩაჩეხილ-გადამსკდარი მუხა,

რომელსაც ერთი მძლავრი ტოტი ჯერ არ გახმობია. ფოთლები ყრუდ შრიალებენ, ცახცახებენ და მათ შრიალში ძველინგილოური ნანინა ისმის... ეს ტოტი ძველი ჰერეთის სიმბოლოა, რომელიც უღმობლად მოწყვიტეს საქართველოს.

სტრიქონებს მინდიას ლანდი სდევს ქვეშეცნეულად... ლევან გოთუა ცალკე თავს სწორედ „მინდიას ლანდს“ არქმევს და იქვე ამბობს: „აქ ალაზნის ჭალების ენის გასარკვევად მინდიაა საჭირო, გველისმჭამელი!“ (ლ. გოთუა, „მგზავრული კრიალოსანი“, 1960, გვ.12).

მინდიამ ადამიანსა და ალაზანს შორის წაშალა სამანი. ამიტომაც აღნიშნავს მწერალი დასასრულში - და იყო ეს მოგზაურობა ერთი პეშვი უკვდავებისა. ალაზანი კახეთის მფარველია, ძუძუმტეა, სულის სალბუნია, იარების მომშუშებელი და აღმადგენელიც. ლევან გოთუა მოუწოდებს ყველას, წავიდნენ ალაზანზე... „მაჭრიან მდინარეში ტანი იბანეთ, პეშვით შესვით... აბჯრად ჩაიცვით ალაზანი!.. წადით - ეზიარეთ!“ (იქვე, გვ. 42).

ალაზანი საკრალური მდინარეა, როგორც იორდანე, სადაც განბანვა ხდებოდა. წყალი სიწმინდის, განახლების სიმბოლოა და თავისებური მეხსიერებაც აქვს, სულის ახალი ხანა, განახლება უნდა მოხდეს. ლევან გოთუას უნდა თქვას, რომ ბუნებაში, წყალთან ზიარებით ადამიანიც იცვლება, ალაზნის „წყალში გახსნილი თილისმით“ განიწმინდება.

წყალთან ერთად, ლევან გოთუას პუბლიცისტიკაში მნიშვნელოვანი სახე-სიმბოლოა მთა. მასთან ბარათაშვილისეულ მოწყენას ვერ ნახავთ, პირიქით, ის და ბუნება თითქოს ერთარსნი არიან. „და დარბის თვალი მწვერვალებზე, ვით კლავიშებზე!“ (ლ. გოთუა, „მგზავრული კრიალოსანი“, 1940, გვ. 22). მწვერვალებზე კი მხოლოდ თვალი არ დარბოდა. ისინი ლევან გოთუასთვის თეთრი სავალი და მთელი სამყარო იყო, რომელიც სხვანაირად დაგანახებს ყველაფერს - საკუთარ თავსაც, სხვებსაც, ქვეყანასაც, ცხოვრების აზრსაც.

როდესაც გრიგოლ ხანძთელი მღვდლად ეკურთხა, აღმზრდელებმა უთხრეს, რომ ფსალმუნის მიხედვით მზად იყო ქრისტეს სამსახურისთვის: „ვინ აღვიდეს მთასა უფლისას, ანუ ვინ დადგეს ადგილსა წმიდასა მისსა, არამედ უბრალოი ხელითა და წმიდაი გულითა“ („ძველი აღთქმა. ფსალმუნნი“, ფსალმუნი 23). სწორედ ასეთი წმინდა გული გედლევა მთებში, ცოდვები რჩება ქვევით, მწვერვალზე კი იწმინდები და სულიერად მაღლდები.

მსგავსი განწმენდა და ფერისცვალება განიცადა ლევან გოთუამ, 1938 წელს, კავკასიონის შეუსწავლელ ნაწილში მოგზაურობისას. ეს იყო გრძელი, მრავალი სიძნელით აღსავსე თოვლიან-ყინულოვანი გზა კავკასიონის ქედზე, ახალი მწვერვალების აღმოჩენის სიხარულიც და მოყინული ფეხის თითებით განვლილი სახიფათო სავალიც, სადაც შეცდომა და შეყოვნებაც კი შესაძლოა, საბედისწერო აღმოჩენილიყო.. მაგრამ ექსპედიციის წევრები ხიფათს დამ-

ლევან და სამშვიდობოს გავლენ. ლევან გოთუა ამ მსვლელობის დასასრულს დიდ ფერისცვალებად მონათლავს. მგზავრობის ბოლოს, სამშვიდობოს გასულები მდინარის პირას, სილაში, წვებიან. „საოცარია, მაგრამ გათენება დიდი, მწვანე კაბა-კალთით მოშარიშურობს... მწვანე, გამთბარი სული გვეფერება და სათნო ნიავი გვილოლიავენს... ყველაფერი პირველყოფილი მწვანის ფერისა არის! ასე დაიწყო ახლებური დიდი ფერისცვალება!“ (ლ. გოთუა, „მგზავრული კრიალოსანი“, 1960, გვ.190).

ეს ფერისცვალება მას ჯოჯოხეთად ქცეულ რეალობაში დაბრუნებისას შველოდა და ახალი მადლით აფერადებდა მის სიტყვებს... დამზავრულ რეალობას დროებით განრიდებული თან მშობლიური ქვეყნის სიმშვენით ტკბებოდა, თან წარსულს გამოიხმობდა, ფიქრებით წარსულში სახლდებოდა, რომ უკეთესად შეეცნო აწმყო და სამომავლო კონტურები დაესახა. არ შეეძლო, შეჰგუებოდა საუკეთესო ქართველების განადგურებას, თანამოაზრეებთან ერთად ვერც აქტიურ მოქმედებაზე გადადიოდა. ცდილობდა, ენერგია მოეკრიფა და დალოდებოდა იმ წუთებს, როცა ეს დრო დადგებოდა. სამისოდ თითქოს შინაგან ენერგიას იღებდა, ივსებოდა ბუნების მადლით და სხივებით.

მისთვის უძვირფასესი იყო ფასის მთა, საიდანაც რიონი იღებს სათავეს და აღმოსავლეთ საქართველოში, ალაზანისა და იორის სათავე - ბორბალო. „ფასისა და ბორბალოს მთები ერთი მაგარი გორისანი არიან - კავკასიონის გორისანი“ (გოთუა 1960:165).

ნარკვევში „ვაჟას სამყაროში“ შთამბეჭდავია რომანტიკული საბურვლითა და „ხმლისფერი შარავანდედით“ შემოსილი უაღრესად ქართული მწვერვალები.

ასეთივე ქართულია ლევან გოთუას ქვაბები. „სიტყვით და ქვაბით შენს წიაღში ვარ“ - ასე მიმართავდა მშობლიურ ქვეყანას (ლ. გოთუა, „სიტყვათქმანი“, 1999, გვ.69). ეს უბრალო ნათქვამი როდი იყო. ამ სიტყვებში მოიაზრებოდა მისი თხზულებები, საერთოდ, პიროვნება, მრწამსი, ყველაფერი ქართული, სულისმთელი. ყველამ ვიცით, გამოქვაბულს უკავშირდება იესოს შობაც. ლევან გოთუას ნაწერების გაცნობისას, ასე მგონია, ქვაბებს სწორედ მაშინდელი პირველყოფილი ბიბლიური სიწმინდე და იდუმალემა სდევთ. „სიტყვა და ქვაბი“, ვფიქრობ, მრავლისდამტევი ცნებებია ლევან გოთუასთან. აკი, წერდა: „საქართველოში კლდისა და ადამიანის ურთიერთობას დიდი წარსული აქვს. ამის უტყუარი დასტურია მრავალი ათასი გამოქვაბული, ქვაბ-ციხე, ქვაბ-სახიზრები, ქვაბ-სასახლენი, ქვაბ-ქალაქები, ქვაბ-სენაკები, ქვაბ-საგანძურები, ამას შეემატა ქვაბ-ელსადგურებიც... სჩანს „ქვაბი“ ქართული ეროვნული ხასიათისა და ყოფის ნაყოფია“ (ლ. გოთუა, „მატიანური“, 1968, გვ.197).

ლევან გოთუას განცდები განსაკუთრებულია ხვამლის ქვაბულის აღწერისას. თითქოს ყველაფერი ახლაც შემოქმედებით მოძრაობაშია. „მზეს,

ქარსა და წვიმას კირქვის შიშველი კანი ანტიკურ ქვაძეგლებად ჩამოუძერწიათ და გვხიბლავენ თავის უცნაურობით“ (ლ. გოთუა, მგზავრული კრიალოსანი“, 1960, გვ. 51).

დევების სადგომი „ზვიადი ბუნაგია“, შავ დახშულ მკაცრ „ხახას“ ერთადერთი მცენარე დაჰყურებს ბუნების კოჰწია ღიმილად - „თავყირად ამოსული სამყურა!“ (იქვე,გვ.88). ეს სამყურა ხომ არ არის საკრალური მცენარის იდუმალეებით გადმოცემული სამყაროს დიდი იმედი?

ჯერაც დაუწერელ ძველთაძველ თავგადასავლად მიაჩნდა ქართველი კაცის ჭიდილი ქვასთან და კლდედსთან. ბევრს ფიქრობდა ქვაბულებზე და სჯეროდა, რომ ქართველი კლდის ნაშიერი და მისივე წილი იყო... ამიტომაც სხვანაირად აფიქრებდა ქვაკაცები... ერთმა ქვაკაცამ კი შთააგონა რომან „მითრიდატეზე“ მუშაობისას.

შემთხვევითი არ იყო, რომ არმაზში, სადაც ცხოვრების მეორე ნახევარი გაატარა, კლდეში გამოქვაბულები გამოთხარა, სადაც მუშაობდა თავის ნაწარმოებებზე. ხელნაწერების მუზეუმის შესაქმნელად გამოქვაბულის ერთ ნაწილს თავად აპირკეთებდა.

დასკვნა

ლევან გოთუას პუბლიცისტური ნაწერების გაცნობისას საინტერესო საკრალური სამკუთხედი იქმნება - წყალი, მთა და ქვაბი. სამივე სიმბოლო ბუნების იდუმალ, შეუცნობ ადგილად წარმოგვიდგება და სამივე მათგანს ლევან გოთუას ულვევი ფანტაზია და სიცოცხლის საზრისი უკავშირდება.

გამოყენებული ლიტერატურა:

1. ლ. გოთუა, „მგზავრული კრიალოსანი“, „ნაკადული“, თბილისი, 1960.
2. „ძველი აღთქმა. ფსალმუნნი“, ფსალმუნი 23, http://orthodoxy.ge/tserili/biblia_sruli/dzveli/fsalmunni/fsalmunni-23.htm
3. ლ. გოთუა, „სიტყვათქმანი“, თბილისი, 1999.
4. ლ. გოთუა, „მატიანური“, „ლიტერატურა და ხელოვნება“, თბილისი, 1968.

**Sacred Triangle - Water, Mountains, Caves
(According to Levan Gotua's Publicistic)**

*Tamar Shaishmelashvili, Academic Doctor
Georgian Technical University*

Summary

Water, caves and mountains are biblical symbols. In Christianity the symbol is not just any sign, but sign of grace, which has another, mysterious load. The water is considered a symbol of renewal, the Savior is born in a cave, and the mountain is considered a symbol of spiritual cleansing and elevation. In the publications of Levan Gotua, we find precisely these three symbols, which, in turn, form a circular triangle.

Key words: water, cave, mountain, Alazani, Khvamli.

სოციალური მეცნიერებები

SOCIAL SCIENCES

ქალი და კარიერა თანამედროვე, ქართულ PR ინდუსტრიაში

*ნათია კალაძე, პროფესორი
საქართველოს უნივერსიტეტის სოციალურ მეცნიერებათა სკოლის დეკანი*

*ლელი ბიბილაშვილი, ასოცირებული პროფესორი
საქართველოს უნივერსიტეტი*

*მარი ბანძელაძე, ასოცირებული პროფესორი
საქართველოს უნივერსიტეტი*

აბსტრაქტი

კვლევაში საუბარია ქალის კარიერული წინსვლის შესაძლებლობებზე საქართველოში - კერძოდ კი PR ინდუსტრიაში. განხილულია საზოგადოებასთან ურთიერთობის სექტორში, როგორც ხელმძღვანელ, ასევე დაქვემდებარებულ პოზიციებზე დასაქმებული ქალების შეხედულებები მათ წარმატების მიღწევის პერსპექტივებთან მიმართებით. განსაკუთრებით მნიშვნელოვანია ის ფაქტორი, რომ ჩვენს კვლევაში, ქალის წარმატების შესაძლებლობები წარმოდგენილია გენდერულ ჭრილში და საუბარია იმ განსხვავებულობებზე, რომელსაც სექტორში დასაქმებული ქალები ხედავენ მათსა და მამაკაცებს შორის წარმატების მიღწევის თვალსაზრისით.

თვლიან თუ არა ქალები, რომ კარიერული წარმატების მიღწევა კაცებისთვის უფრო ადვილია და ქონიათ თუ არა უშუალო შეხება გენდერული დისკრიმინაციის ფაქტორებთან მათი კარიერული განვითარების პროცესში.

აღსანიშნავია, რომ მიუხედავად კვლევის პროცესში დაფიქსირებული სტერეოტიპული შეხედულებებისა - ქალის წარმატების ხელისშემშლელ ფაქტორებთან დაკავშირებით, კაცის და ქალის როლთან დაკავშირებით, ქალურ და მამაკაცურ პროფესიებთან დაკავშირებით და ა.შ. რომელიც

საზოგადოების (მათ შორის პრ სექტორში დასაქმებული ქალების) ცნობიერებაში ჯერ ისევ ზის და ბუნებრივია ცნობიერად თუ არაცნობიერად მოქმედებს მათ შეხედულებებზე - კვლევის მთავარ და პოზიტიურ მიგნებად ცალსახად იკვეთება ტენდენცია, რომლის მიხედვითაც პირველ რიგში, ქალები პრ-ს არ აიდენტიფიცირებენ მამაკაცურ პროფესიად - შესაბამისად, მასში ოპერირებისთვის მამაკაცთან კონკურენციის დროს თავს კონკურენტუნაროდ სულაც არ გრძნობენ - მითუმეტეს სქესით განპირობებული მიზეზების გამო. ისევ და ისევ სტერეოტიპის გავლენით, მართალია თვლიან, რომ კაცისთვის უფრო ადვილია კარიერული წინსვლა, მაგრამ ამის მიუხედავად საკუთარი შესაძლებლობების რეალიზებაში ამ მიზეზს არ აფიქსირებენ და თვლიან, რომ ზოგადად კარიერული წინსვლა ბევრ სირთულესთანაა დაკავშირებული და ნებისმიერ შემთხვევაში საჭირო იქნება/იყო მთელი რიგი ფაქტორების დათმობა, დროის და შესაძლებლობების სათანადო მენეჯმენტი - იქნები ქალი თუ იქნები მამაკაცი - იმის მიუხედავად.

ამ პოზიტიური მიგნებიდან გამომდინარე, შეგვიძლია ვივარაუდოთ, რომ პრ სექტორში ქალების განვითარებას და მათი კარიერული წარმატების მიღწევას საფრთხე ნაკლებად ემუქრება, თუმცა კვლევის შემდგომი ეტაპისთვის საინტერესო იქნებოდა გვეჩვენა თუ როგორია დღეისთვის ჯერ კიდევ არსებული გენდერული სტერეოტიპების ცვლილების დინამიკა და მათი გავლენის სფეროების ფიქსირება. ეს საშუალებას მოგვცემს მეცნიერული არგუმენტაციით ვისაუბროთ როგორც პრ სექტორში, ასევე ზოგადად - ქართულ საზოგადოებაში გენდერული სტერეოტიპებით გამოწვეულ პრობლემებზე და ამ პრობლემების აღმოფხვრის შესაძლო გზებზე.

საკვანძო სიტყვები: PR ინდუსტრია, გენდერული თანასწორობა, დისკრიმინაცია, სტერეოტიპები;

შესავალი

გენდერული თანასწორობის და ქალის განვითარების თვალსაზრისით საქართველოში არსებული მდგომარეობის მიმოხილვისას, სამართლიანი იქნება თუ ვიტყვით, რომ ქვეყნის პოსტსაბჭოური წარსულის მიუხედავად, ქვეყანაში არასდროს ყოფილა ქალების კარიერული წინსვლის მიუღებლობა.

ქალის და მამაკაცის შესაძლებლობის ერთნაირობის - გენდერული თანასწორობის იდეას არც პოლიტიკური ნება უშლის ხელს, რაზეც მეტყველებს კიდევ ქვეყანაში ქალთა ემანსიპაციის პროცესი, რომელიც სულ უფრო და უფრო ღრმავდება და სწორი გზით ვითარდება. თუმცა ქალის განვითარების ხელშეწყობისთვის აუცილებელი საკანონმდებლო ბაზა ჯერ კიდევ დასახვეწია, რაც ბუნებრივია აფერხებს ამ პროცესის სისტემატიზაციას და სრულყოფას.

ძირითადი ნაწილი

გენდერულ თანასწორობის და ქალის განვითარების ხელისშემშლელ ფაქტორებს შორისაა ისეთი გენდერული სტერეოტიპები, როგორებიცაა: „ქალური და მამაკაცური პროფესიები“, „პოლიტიკა რა ქალის საქმეა“, „ქალის ტვინი ამას ვერ მიხვდება“, „ბავშვი ქალმა უნდა აღზარდოს“, „ოჯახში კაცია შემომტანი და მამასადამე ოჯახის უფროსიც ისაა“ და მსგავსი - ყოველთვის გასდევდა ქართულ სინამდვილეს და ის დღემდე საკმაოდ ღრმად და მტკიცედაა გამჯდარი ადამიანების, მათ შორის სამწუხაროდ ახალი თაობის ცნობიერებაშიც. ეს კი ბუნებრივია აისახება და გავლენას ახდენს ქალის ადგილის და როლის განსაზღვრაზე და მისი განვითარების შესაძლებლობებზეც.

მოცემული სტერეოტიპების ჯერ კიდევ არსებობას ხელს უწყობს საზოგადოების და მათ შორის, ქალების ცნობიერი ან/და ქვეცნობიერი განმეორებითი ქცევები, რომელიც საზოგადოებაში დამკვიდრებული მოსაზრებების გამოძახილის შესაბამისია და ამდენად - ამყარებს არსებულ სტერეოტიპებს და ამით ქალისა და მამაკაცის შესაძლებლობების თანასწორობის იდეას პრობლემას უქმნის.

აღნიშნული სტერეოტიპული მიდგომების მიზეზთა შორისაა საქართველოს სახელმწიფო რელიგიის - მართლმადიდებლური ქრისტიანობის სწავლება, რომელიც მთელ რიგ შემთხვევებში ქალის ქმრის მიმართ მორჩილებას ქადაგებს და ამით თითქოს განუპირობებს ქალს მის როლს და ადგილს საზოგადოებაში.

ბუნებრივია, მოცემული წინაპირობები პრობლემას ქმნიან ქალის კარიერული წინსვლის გზაზე, რადგან მას უწევს მთელ რიგ შემთხვევებში დაუპირისპირდეს ოჯახის წევრების და მის გარშემო მყოფი საზოგადოების შეხედულებებს გენდერულ შესაძლებლობებთან მიმართებით.

თუმცა ქვეყანაში სულ უფრო და უფრო უმჯობესდება სიტუაცია ამ მიმართულებით, რაც იმაში გამოიხატება, რომ თითქმის დაიკარგა ზღვარი ქალურ და მამაკაცურ პროფესიებს და პოზიციებს შორის, საზოგადოების მიდგომებიც მეტად გათანამედროვდა - რაშიც უდიდესი წვლილი მიუძღვის განათლების სისტემის მოდერნიზაციას და თანამედროვე მიდგომების გაცნობის მეტად ხელმისაწვდომობას.

კვლევის მიზანი და მეთოდოლოგია

PR ინდუსტრიაში ქალის კარიერული შესაძლებლობების და პერსპექტივების უკეთ დასაანახად, ჩავატარეთ კვლევა, რომელის მიზანსაც წარმოადგენდა დაგვედგინა, თუ როგორია საზოგადოებასთან ურთიერთობის (PR) სფეროში დასაქმებული ქალების დამოკიდებულებები კარიერული

განვითარებისა და წარმატების მიღწევის შესაძლებლობებთან დაკავშირებით გენდერულ ჭრილში.

კერძოდ კი - როგორია მათი შეხედულება, საზოგადოებასთან ურთიერთობის ინდუსტრიაში, ქალის კარიერული წინსვლის შესაძლებლობებზე - მამაკაცებთან მიმართებით. თვლიან თუ არა საერთოდ პროფესიული წარმატებისა და წარმატებული ოჯახური ცხოვრების ბალანსს შესაძლებლად და ხომ არ უშლის ქალის წარმატებას ხელს მისი სქესი ან/და სტერეოტიპები ქალურ და მამაკაცურ შესაძლებლობებთან მიმართებით.

ამავე კვლევაში ჩვენ გვინტერესებდა იმის დადგენა, თუ რას მიიჩნევენ PR სფეროში დასაქმებული ქალები მენეჯერისთვის აუცილებელ უნარებად და, ამის საპირწონედ, თვლიან თუ არა, რომ მათ ასეთი უნარები გააჩნიათ. აქვე საინტერესოა მათი შეხედულებები ქალ და მამაკაც უფროსებთან/მენეჯერებთან მიმართებით - დადებით და უარყოფით ფაქტორებზე აპელირების ჭრილში.

კვლევის მიზნების მისაღწევად განისაზღვრა თვისებრივი დიზაინი, კერძოდ - **სიღრმისეული ინტერვიუ**.

სამიზნე სეგმენტი - საზოგადოებასთან ურთიერთობების (PR) ინდუსტრიაში დასაქმებული ქალები - როგორც ხელმძღვანელ, ასევე დაქვემდებარებულ პროზიციებზე.

ჩატარდა 19 სიღრმისეული ინტერვიუ: 10 ინტერვიუ - ხელმძღვანელ პროზიციაზე დასაქმებულ ქალთან, ხოლო 9 ინტერვიუ - დაქვემდებარებულ პროზიციაზე მყოფ ქალთან.

ინტერვიუს ხანგრძლივობა შეადგენდა 30-40 წუთს და, არსებული პანდემიური პირობების გათვალისწინებით, ჩატარდა ონლაინ-საუბრის რეჟიმში.

ძირითადი მიგნებები

კვლევის შედეგების მაქსიმალური გამჭვირვალობისთვის და ინფორმაციულობისთვის ანგარიშების სტრუქტურირება მოვახდინეთ სეგმენტების მიხედვით - შესაბამისად, გთავაზობთ სეგმენტების შედარებითი ანალიზს კვლევის ძირითადი მიგნებების სახით.

PR ინდუსტრიაში, დაქვემდებარებულ და ხელმძღვანელ პროზიციაზე დასაქმებული ქალების კვლევის შედარებითი ანალიზის მთავარი მიგნებები:

- იკვეთება პირველად სოციალიზაციის აგენტებს შორის მდებდრობითი სქესის ოჯახის წევრების დომინანტური როლი, თუმცა ამ შემთხვევაში, მეტად გვხვდება დედასთან და მამასთან თანაბარი, დაბალანსებული ურთიერთობების არსებობა.

იგივე შეგვიძლია ვთქვათ აღზრდის გარემოში თანატოლებთან ურთიერთობის გენდერულ ბალანსზე - ამ გარემოებით კიდევ ერთხელ გაესვა ხაზი იმ დასკვნას, რომელიც სპეციალისტების სეგმენტის კვლევისას გავაკეთეთ

და რომლის მიხედვითაც ბავშვობის ასაკში არსებულ ურთიერთობებს შორის ნაკლებად ვხვდებით შეზღუდვებს განსხვავებული სქესების მიხედვით - განსხვავებით უკვე მოზრდილი ასაკისგან, როდესაც ქალები და მამაკაცები ერთმანეთთან კომუნიკაციისას მეტად იზღუდებიან სასაუბრო თემებითა და კომუნიკაციის ფორმებით.

- რესპონდენტების აღზრდის სტილში ცალსახდ გვხვდება აქცენტირება სამართლიან, ზომიერად და საჭიროდ მკაცრ - თუმცა დემოკრატიურ მიდგომაზე მშობლების მხრიდან, რომელიც პირდაპირ კავშირია მათი საკუთარ თანამშრომლებთან კომუნიკაციის სტილთან, რადგან ყველა მათგანი ამბობს, რომ არის ყურადღებიანი, გამგები, დემოკრატიული, სამართლიანი - თუმცა საჭიროების შემთხვევაში პირდაპირი და ხისტი, საერთო მიზნის მისაღწევად არც სიმკაცრის გამოჩენას ერიდება და ამას იმ აუცილებლობით ხსნის, რომელიც განპირობებულია სამუშაო კოლექტივების მართვაში პიროვნებათშორისი და ბიუროკრატიული მმართველობის სტილის ჰარმონიული შერწყმის აუცილებლობის პრინციპით.
- PR-ის სფეროს ხელმძღვანელების, ისევე როგორც PR სპეციალისტების ინტერვიუების ანალიზისას, ძალიან საინტერესო მიგნებებს შეგვიძლია წავაწყდეთ ორგანიზაციებში თანამშრომლებს შორის არსებული არაფორმალური ურთიერთობებისას - ორივე სეგმენტი აღნიშნავს, რომ მხოლოდ ქალებს შორის წარმართული საუბრები გაცილებით მრავალფეროვანი და თემების თვალსაზრისით შეუზღუდავია. იგივე პოზიცია ფიქსირდება იუმორთან მიმართებითაც, თუმცა სამართლიანობისთვის უნდა აღნიშნოს ისიც, რომ ჩვენი ხელმძღვანელი რესპონდენტების პასუხებს შორის მეტად იგრძნობა არაფორმალური თემების განხილვისას ქალებსა და მამაკაცებს შორის არსებული სასაუბრო თემების მსგავსება - ანუ ეს სეგმენტი ნაკლებად აღნიშნავს, რომ ქალებსა და კაცებს შორის წარმართულ საუბრებს შორის დიდი სხვაობაა სასაუბრო თემების შინაარსთნ დაკავშირებით.

ამ ორ სეგმენტს შორის დაფიქსირებული ასეთი საინტერესო განსხვავების მიზეზად შეგვიძლია მოვიანოთ ერთის მხრივ მენეჯერი ქალების ბავშვობის გარემო - რომელშიც სპეციალისტების სეგმენტისგან განსხვავებით, მეტად ფიგურირებდნენ მამაკაცები - შესაბამისად, შეგვიძლია ვივარაუდოთ, რომ პირველადი სოციალიზაციის აგენტებს შორის მეტი მამაკაცის არსებობის შემთხვევაში, შემდეგ უკვე მოზრდილობის ასაკში - მეორად სოციალიზაციის აგენტებს შორისაც ნაკლები განსხვავებაა მამაკაცებისა და ქალების კომუნიკაციაში. და ამის მიზეზი მეორეს მხრივ შეიძლება იყოს ხელმძღვანელობის პროცესში ჩამოყალიბებული თავდაჯერებულობა, რომელიც

გარკვეულწილად განსხვავებულ სქესთან კომუნიკაციაშიც გამოიხატება და ნაკლებ ბარიერებს ქმნის გენდერულად განსხვავებული სასუბრო თემების გამიჯვნის თვალსაზრისით.

ამდენად, სპეციალისტების სეგმენტის განხილვისას გაკეთებული დასკვნა, რომლის მიხედვითაც სოციალიზაციის პროცესი ახდენს გენდერული განსხვავებულობების სტიგმატიზაციას და თითოეული სქესის დამოკიდებულების განსაზღვრას სტერეოტიპის მიმართ - აქაც ვალიდურია, რადგან ამ შემთხვევაში მამაკაცების ფიგურირება პირველად სოციალიზაციის აგენტებს შორის, მოზრდილობის ასაკში უკვე ამ ადამიანთა კომუნიკაციის ხარისხს მამაკაცურ გარემოსთან - ცალსახად ცვლის.

- ჩვენი რესპონდენტი ყველა ხელმძღვანელი ქალი თავის თავს ახასიათებს როგორც ყურადღებიან, გუნდურ, თანამშრომლებზე მზრუნველ, საერთო საქმის გაკეთებაზე ორიენტირებულ ლიდერად, რომელიც საჭიროების შემთხვევაში არის მკაცრი, თუმცა სამართლიანი და ამას გასაკეთებელი საქმის საჭიროებიდან გამომდინარე ხსნის.

ლიდერობის ასეთ სტილს პირდაპირ უკავშირებენ მათი ზოგადი კომუნიკაციის სტილს და თვლიან, რომ გაცილებით მარტივია ხელმძღვანელობა, თუ ხელმძღვანელის თვისებები ორგანულად გახასიათებს და არ გიწევს ხელოვნური ქცევების შეთვისება მართვის განხორციელების პროცესში.

- საკუთარ მენეჯერულ თვისებებს შორის გამოარჩევენ თავდაჯერებულობას, მენეჯერულად მოტივირებულობას, ანალიტიკური, მენეჯერული და ოპერაციული უნაების ქონას და საკუთარი თავის ფრომუშენის კარგ შესაძლებლობებს.

თუ შევადარებთ ჩვენი კვლევის ორივე სეგმენტის შედეგებს ამ შეკითხვასთან მიმართებით, მივიღებთ საკმაოდ საინტერესო ინფორმაციას, კერძოდ - საკუთარი თავის დახასიათებისას, ორივე სეგმენტი მსგავს მენეჯერულ უნარებზე საუბრობს.

საინტერესო განსხვავება ფიქსირდება მხოლოდ ხელქვეითების მიერ ხელმძღვანელების მენეჯერული უნარების დახასიათებასა და ხელმძღვანელების მიერ საკუთარი მენეჯერული უნარების დახასიათებაში - კერძოდ, დაქვემდებარებულების მიერ ჩამოთვლილი მენეჯერული უნარ-ჩვევები, რომელთაც ისინი თავიანთ მენეჯერებს მიაწერენ - გაცილებით ნაკლებია და ბუნებრივია ნაკლებ პოზიტიური, ვიდრე თავად მენეჯერები მიაწერენ საკუთარ თავს - ეს ფენომენი ჩვენ წინა სეგმენტის ანალიზისას მენეჯერების პერსონით ბოლომდე კმაყოფილებლის არარსებობით ავხსენით და ასევე იმით, რომ საკუთარ თავს უკეთეს მენეჯერებად წარმოიდგენენ.

ლოგიკა აქაც დასტურდება - თუმცა კარგი ისაა, რომ არცერთი სეგმენტის მიერ აღნიშნულის მიზეზად ქვეცნობოერადაც კი არ მოიაზრება გენდერული

ფაქტორი, რომელიც შესაძლოა განმაპირობებელი ყოფილიყო მთელი რიგი იმ მენეჯერული თვისებების, რომელიც არ აქვთ მათ ან/და მათ მენეჯერებს.

- იდეალური მენეჯერის თვისებებზე საუბრისას აღმოვაჩინეთ, რომ ის ახლოსაა მათივე საკუთარი თავის დახასიათებასთან - ესენია: მენეჯერული გამოცდილების და თანამშრომელთა ეფექტური მოტივირების დამართვის შესაძლებლობის ქონა, პერსონალური კომუნიკაციის ეფექტურობა, მზაობა მოისმინოს და საჭიროების შემთხვევაში მიიღოს სხვისი აზრი, შეეძლოს მოსმენა, ფართოდ აზროვნება, სამართლიანობა, დემოკრატიულობა - თუმცა მომთხოვნი და მიზანმიმართლი ხასიათი, უნდა იყოს ორგანიზაციული, შეეძლოს ემოციების კონტროლი და სტრესულ სიტუაციებში მუშაობა, უნდა იყოს თავდაჯერებული - ჰქონდეს საკუთარი თავის რწმენა, უნდა შეეძლოს მოვალეობების სათანადოდ განაწილება და დელეგირება, უნდა იყოს შედეგზე ორიენტირებული, ადეკვატურად ამბიციური, ენერგიული და რაც მთავარია - სხვებისთვის მაგალითის მიმცემი. ასევე უნდა ქონდეს კარგი კომუნიკაციის და დაგეგმვის უნარები.

საბედნიეროდ, კავშირი ეფექტური მენეჯერის თვისებებსა და სქესს შორის - არ იკვეთება.

- მიუხედავად იმისა, რომ ამკარად არცერთი სეგმენტის რესპონდენტები არ ასახელებენ კაც თანამშრომლებთან/უფროსთან მუშაობის უპირატესობას, ცალკეული მათგანის საუბრებიდან, მაინც იკვეთება ის ფარული/ქვეცნობიერი სურვილი საწინააღმდეგო სქესთან მუშაობის უპირატესობის დაფიქსირების - რაც ბუნებურია გენდერული სტერეოტიპის გავლენითაა და რომელიც ქვეცნობიერად, თუმცა საბოლოო ჯამში განაპირობებს მათ დამოკიდებულებებს განსხვავებულ სქესთან მიმართებით.
- ამ სეგმენტთანაც, ისევე როგორც წინა გასაანალიზებელ სეგმენტთან, თვალშისაცემი და ძალიან კარგია ტენდენციაა - არის ის, რომ ყველა ჩვენი რესპონდენტი თვლის, რომ კარიერული წინსვლა და წარმატებული ოჯახური ცხოვრება ერთდროულად შესაძლებელია. ამას ამბობენ იმ ფონზე, რომ კარგად აქვთ გაცნობიერებულ ის რეალური სირთულეები, რაც ახლავს თან ოჯახის ეფექტურ მართვის პარალელურად კარიერის მოწყობას, რადგან უმეტესობა მათგანს უკვე ყავს ოჯახი, აქვს პირადი ცხოვრება და თან აქვთ წარმატებული PR კარიერა - წარმოადგენენ ხელმძღვანელ პირებს მოცემულ სექტორში.

რაც მთავარია, კარიერულ წინსვლაში დაბრკოლებას არ უკავშირებენ მათ სქესს, თუმცა, აქვე არ შეიძლება არ აღნიშნოთ რამდენიმე მათგანის მოსაზრება, რომელთა მიხედვითაც - ოჯახურ თანაცხოვრებასთან ერთად

კარიერულ წინსვლას შესაძლებლად, თუმცა მამაკაცისგან განსხვავებით, მეტად რთულად მიიჩნევენ.

ეს დამოკიდებულება დაქვემდებარებულ პოზიციაზე მყოფი ქალების პოზიციის ანალოგიურია და დამახასიათებელი ჩვენი პატრიაქალური საზოგადოებისთვის - სადაც ოჯახური შიდამეურნოების მთავარი ტვირთის აღქმა ჯერ ისევ ქალზე მოდის.

მოცემული დასკვნის სისწორეზე მეტყველებს ჩვენი რესპონდენტების გულახდილი აღიარება იმის თაბაზე, როგორც წესი წარმატების მიღწევა მსხვერპლს მოითხოვს თუმცა იმასაც აღიარებენ, რომ წარმატება ყოველთვის რაღაცის დათმობის ხარჯზე ხდება - იქნება ეს თვისუფალი დროის, ოჯახის თუ სხვა რამის ხარჯზე, დამოკიდებულია პრიორიტეტების, დროის და შესაძლებლობის სწორ მენეჯმენტზე.

- საკუთარი კარიერული წინსვლის პროცესის აღწერისას, არცერთი რესპონდენტი არ საუბრობს გენდერული ან/და დროის მენეჯმენტით გამოწვეულ პრობლემებზე - რაც ბუნებრივია, ძალიან პოზიტიური ტენდენციაა.
- შეკითხვაზე - „გიგრძნობთ თუ არა მნიშვნელოვანი საკითხებიდან თქვენი იგნორირება“ - მიღებული პასუხები მსგავსია ჩვენი კვლევის წინა სეგმენტის, დაქვემდებარებულ პოზიციაზე მყოფი ქალების პოზიციების - აქაც, რესპონდენტების გარკვეული ნაწილი ასეთ პრეცედენტებს ადასტურებს, თუმცა რაც ამ შემთხვევაშიც პოზიტიურად ამოდის - ისაა, რომ არცერთი მათგანი ამას გენდერულ ფაქტორს არ უკავშირებს და არ აღნიშნავს, რომ მათი იგნორირება სქესის ნიშნით მოხდა. არც სამსახურეობრივი შესაძლო და რეალური დაპირისპირებების მიზეზად ასახელებენ ჩვენი რესპონდენტები გენდერულ ფაქტორს - სხვა მხირვ, კი აზრთა სხვადასხვაობის და თუნდაც აზრთა შეუთავსებლობის გამო არსებული სამსახურეობრივი დაპირისპირებები სრულიად ბუნებრივი მოვლენაა და ის არნაირად ნიშნავს გენდერული კუთხით არსებული დაპირისპირების არსებობას.
- რაც შეეხება ჩვენი რესპონდენტების მიერ აღქმულ მათდამი განსხვავებულ ქცევას, რომელიც მათი როგორც ქალის სქესითაა განპირობებული - როგორც გახსოვთ, წინა სეგმენტის ანალიზისას, ჩვენ ხაზი გავუსვით იმას, რომ მიუხედავად ასეთი ქცევების არსებობისა და მისი შესაბამისად აღქმისა, თითქმის არცერთი რესპონდენტი უარყოფით კონტექსტში არ განიხილავდა ამას, რადგან ასეთი განსხვავებული ქცევები ძირითადად უკავშირდებოდა მათ მიმართ პატივისცემის გამოხატვას.

ამ შემთხვევაში კი ცოტა განსხვავებულ პოზიციებს წავაწყდით -

კერძოდ, გარდა ზემოთ უკვე განხილული პოზიტიური დისკრიმინაციის შემთხვევებისა, რომელსაც რესპონდენტების ეს სეგმენტიც ნეიტრალურად/პოზიტიურად აფასებს - რესპონდენტების ნაწილი აფიქსირებს მათდამი განსხვავებულ ქცევას/დამოკიდებულებას საქმის შესრულებასთან დაკავშირებითაც - საქმესთან მიმართებითაც.

ასეთი განსხვავება სავარაუდოდ იმითაა გამოწვეული, რომ წინა სეგმენტისგან განსხვავებით, მოცემული რესპონდენტი ხელმძღვანელ პოზიციებზე არიან და დაშვება იმისა, რომ ხელმძღვანელ პოზიციაზე მყოფი ადამიანის მიმართ მეტი სკეპტიციზმია და ამაში სქესის ფაქტორი მნიშვნელოვნად მონაწილეობს - აზრს მოკლებული არაა. არც იმის დაშვებაა არალოგიკური, რომ თავად რესპონდენტი აღიქვამენ მათდამი მიმართულ ყველა დამოკიდებულებას კრიტიკულად და ატარებენ გენდერულ ჭრილში - რაც თავის მხრივ, ბუნებრივია გენდერული სტერეოტიპებით და წინასწარგანსაზღვრულობებითაა განპირობებული.

- სიტუაციები, რომელთა დროსაც ჩვენი რესპონდენტები მოქცეულან/იქცვიან ბუნებრივი ქცევისგან განსხვავებულად, ჩვენი რესპონდენტები მხრიდან არანაირად არ უკავშირებენ გენდერულ ასპექტს - უფრო მეტიც, ფიქრობენ რომ ბუნებრივისგან განსხვავებული ქცევა ესაა ძალიან ჩვეულებრივი როლური თამაში, რომელიც როგორც წესი ყველა ადამიანს ახასიათებს და ამას აკეთებს სიტუაციებიდან გამომდინარე - როგორც უკეთესი იქნება ყოველ კონკრეტულ საქმესთან მიმართებით.

ეს დამოკიდებულება, ოდნავ განსხვავდება ჩვენი კვლევის წინა სეგმენტის ანალოგიური მონაცემებისგან, რადგან სპეციალისტების შემთხვევაში ბუნებრივისგან განსხვავებული ქცევის აღიარება უფრო ნაკლები იყო, ვიდრე ხელმძღვანელების შემთხვევაში - ეს ვფიქრობ გამოწვეულია ხელმძღვანელ პოზიციაზე მყოფი ქალების თავის თავში და საკუთარი საქციელების სისწორეში მეტად დარწმუნებულობით, რაც მათი გამოცდილების და სამსახურეობრივი მდგომარეობის შედეგია.

ხოლო ის, რომ ასეთ ქცევის მოტივში არსად ჩანს (არცერთ სეგმენტთან) ქალის, როგორც სქესის ფაქტორი, ბუნებრივია ჩვენი რესპონდენტების ემანსიპირებულობასა და საკუთარ თავსა და შესაძლებლობებში დარწმუნებულობაზე მიუთითებს.

- რაც შეეხება სექსისტურ კომენტარებს - ამ კომენტარებს ორივე სეგმენტთან ძირითადად იუმორის რაკურსი აქვს. თუმცა აქვე უნდა აღვნიშნოთ, რომ ხელმძღვანელი პირების ინტერვიუებისას, განსხვავებით დაქვემდებარებული PR სპეციალისტების სეგმენტისგან, ჩვენი რესპონდენტები გაცილებით ნაკლებად საუბრობენ მათ ირგვლილ სექსისტურ კომენტარებზე. ეს ფაქტორი ასევე და ისევე მათი

სამსახურეობრივი მდგომარეობითაა (ხელმძღვანელი პოზიციით) განპირობებული და მეტყველებს იმაზე, რომ თანამშრომლების მათ ხელმძღვანელთან არაფორმალური კომუნიკაცია მეტად მოზომილი და სუბორდინაციულია.

- შედეგები საიმედოა სქესის მიზეზით რესპონდენტების პროფესიონალიზმში ეჭვის შეტანის მიმართულებითაც - არცერთი ჩვენი რესპონდენტის გამოცდილებაში სქესის მიზეზით საქმიდან დაწუნების პრეცედენტი არ ფიქსირდება, ხოლო რაც შეეხება წარმატების მიღწევაში სქესის ფაქტორს - ისინი თვლიან, რომ თანამედროვე რეალობა ქალს და მამაკაცს განვითარების და წარმატების თანაბარ შესაძლებლობებს აძლევს - ხოლო მიაღწევს ესათუის სქესი წარმატებას - ბუნებრივია მისი მხრიდან ძლიან ბევრ შრომაზეა დამოკიდებული, მაგრამ არავითარ შემთხვევაში გენდერულ ფაქტორზე.

ეს პოზიციებიც მცირედ განსხვავდება წინა სეგმენტის პასუხებისგან, რადგან დაქვემდებარებულ ქალებს მეტად მიაჩნიათ სქესის ფაქტორი მათი წარმატების განმსაზღვრელი და უფრო მეტი მათგანი ფიქრობს, რომ მამაკაცისგან განსხვავებით მათ მეტი შრომა უწევთ წარმატების მისაღწევად - თუმცა საერთო სურათ იქაც პოზიტიური და ძირითადად საკუთარ შესაძლებლობებზე მეტად ორიენტირებულია.

- წარმოადგენენ თუარა ჩვენი რესპონდენტი ხელმძღვანელი ქალები, თავიანთი ქალი თანამშრომლებისთვის ქცევის ნიმუშს, ხელმძღვანელის მაგალითს - პასუხები საკმაოდ საინტერესოა იმ თვალსაზრისით, რომ როდესაც დაქვემდებარებულებს ვეკითხებოდით, წარმოადგენდა თუ არა მათი ხელმძღვანელი მათთვის მენეჯერის მოდელს და მაგალითს, ისინი კატეგორიულად აცხადებდნენ რომ არ იქნებოდნენ ისეთი მენეჯერები, როგორც ყავთ მათ - ხოლო, როცა მსგავსი შეკითხვა დავუსვით მენეჯერებს - ისინი თვლიან, რომ აქვთ ასეთი პრეცედენტები - ან იცვამენ მისნაირად, ან წერის სტილს ამსგავსებენ, ან პროექტის მართვის, ან ურთიერთობის და ა.შ.

პასუხებს შორის ასეთი განსხვავება შესაძლოა გამოწვეული იყოს ორივე მხარის მიერ საკუთარი თუ სხვისი ქცევის მოტივების არასწორად აღქმით, გაცნობიერებით და ინტერპრეტაციით - ერთის მხრივ დაქვემდებარებულები ვერ აცნობიერებენ, რომ გარკვეულწილად ბაძავებ თავის უფროსს, ხოლო მეორეს მხრივ ხელმძღვანელები ახდენენ თავიანთი დაქვემდებარებულის ქცევის მოტივის არასწორ ინტერპრეტაციას.

- PR სფეროში დასაქმებული დაქვემდებარებულ პოზიციებზე მყოფი ქალები, საკუთარი თავის, როგორც სტანდარტული, სტერეოტიპული ქალის თუ სტერეოტიპისგან განსხვავებული, არასტანდარტული, ე.წ.

მამაკაცული ქალის შეფასებისას, არცერთი ჩვენი რესპონდენტი თავის თავს სტანდარტულ, ფემინურ ქალად არ მიიჩნევს და მათი უმეტესობა ხაზს უსვამს იმას, რომ არათუ სტანდარტული და სტერეოტიპული ქალური ქცევები ახასიათებთ, არამედ პირიქით - მათ ქცევებში მეტად ჭარბობს ტიპური მამაკაცური მოქმედებები - ისეთი, როგორსაც მისგან, როგორც ქალისგან გარშემომყოფები ნაკლებად მოელოან.

ამით ისინი ფაქტიურად ცნობიერად თუ ქვეცნობიერად პასუხობენ შეკითხვაზე - თუ როგორია მათი გარშემომყოფების მოლოდინი მათი, როგორც ქალის ქცევების მიმართ და ამავდროულად ამით თავადვე აღიარებენ იმ სტერეოტიპის არსებობას, რომლის მიხედვითაც ქალი უნდა იყოს „ესეთი“ და მამაკაცი - „ესეთი“, რომ არსებობს „ქალური და მამაკაცური ქცევები“, „ქალური და მამაკაცური როლები“ და ამდენად, ქალის და მამაკაცის მიმართ განსხვავებული მოლოდინები - რომელსაც თავად არ ამართლებენ.

ყველაზესაინტერესო და დასანანი კიალბათისაა, რომ ამით ქვეცნობიერად „ამაყოფენ“ ჩვენი რესპონდენტები და სავარაუდოდ ქალთა საზოგადოების საკმაოდ დიდი ნაწილიც, რომ მათი ქცევები არის უფრო „მამაკაცური“.

P.S. საინტერესო იქნებოდა ამ შეფასების ხელმძღვანელ პოზიციაზე მყოფი ქალებისგანაც მოსმენა, რადგან ვფიქრობ სემენტების მოსაზრებებს შორის დაფიქსირებული განსხვავება მეტად საგულისხმო შედეგს მოგვცემდა.

გამოყენებული ლიტერატურა:

1. ანგარიში მომზადებულია, ავტორთა ჯგუფის მიერ ჩატარებული კვლევით მიღებული პირველადი, ემპირიული მონაცემების საფუძველზე - გამოყენებული შავი მასალაა რესპონდენტებთან ჩაწერილი ინტერვიუების ტრანსკრიპტები;
2. Women in Public Relations in Georgia. EUPRERA Report Vol. 2, No. 3 - Kaladze, N and Bibilashvili, L and Bandzeladze, M (2020) Women in Public Relations in Georgia. EUPRERA Report Vol. 2, No. 3. Project Report. Creative Media and Communications Research Ltd & EUPRERA, Leeds/Brussels. http://eprints.leedsbeckett.ac.uk/7043/?fbclid=IwAR01ggYwleRwYMMPSI-yfqa49Qq8hQHkdjhGBWGeWo_UEmdNyKQNeFjZPMqk
3. Topic, M and Diers Lawson, A (2019) EUPRERA Vol. 1 No. 1 - Women in Public Relations: A Literature Review (1982-2019). Project Report. Creative Media and Communications Research Ltd & EUPRERA, Leeds/Brussels. <http://eprints.leedsbeckett.ac.uk/6138/>

Women and careers in the modern, Georgian PR industry

*Natia Kaladze, Professor
Dean of School of Social Sciences, University of Georgia*

*Leli Bibilashvili, Associate Professor
University of Georgia*

*Mari Bandzeladze, Associate Professor
University of Georgia*

Summary

The purpose of this research was to determine the attitudes of women employed in the field of public relations (PR) towards career development and success opportunities, in regards to their gender. Also, the study explores what is their view, on the career advancement opportunities of women in the public relations industry - compared to men. Do women consider a balance between professional success and successful family life possible and do their gender and/or stereotypes about women's abilities hinder women's success. We were also interested to explore what women employed in the PR field consider essential skills for a manager and whether they consider themselves to have such skills. Here, their views on male and female superiors/managers are interesting - focusing on the positive and negative factors. After the research data were analysed, the following main findings were identified: the process of socialisation stigmatizes gender differences and determines the attitude of each gender towards the stereotype, the figuration of men among the agents of primary socialisation, already in adulthood, changes the degree of communication of PR leaders and subordinates with the masculine environment - uniquely.

Although clearly none of the interviewees mentioned the advantage of working with male employees/bosses, from the conversations with some of them, there is still a hidden/subconscious desire to work with the opposite gender. This, naturally, is influenced by gender stereotypes, however, ultimately this still determines their attitude towards the opposite gender. The data also revealed that there is a striking trend where all of our interviewees believe that career advancement and successful family life are possible at the same time. They say because they are well aware of the real difficulties that come with building a career in parallel with effective family management. Most importantly, obstacles to career advancement are not related to their gender, however, we can not fail to mention here the opinion of some of them, according to whom - with family cohabitation, career advancement is possible, but unlike men, it is considered

very difficult. This attitude is similar to the position of women in employee positions and is characteristic of the patriarchal society - where it is still believed that the main burden of family caregivers falls on women.

Despite the stereotypical views observed during the research process - regarding the factors hindering the success of women and the role of men and women, the female and male professions, etc., which still exists in the consciousness of the public (including women employed in the PR sector) and naturally consciously or unconsciously influences their views - the main and positive findings of the research are clearly the tendency according to which, in the first place, women do not see PR as a male profession. They do not feel uncompetitive when competing with men - especially for gender reasons.

Again, under the influence of stereotypes, it is believed that career advancement is easier for a man, but nevertheless, they believe that career advancement, in general, is associated with many difficulties. Based on these positive findings, we can assume that women in the PR sector are less at risk of developing and achieving their career success, although for the next phase of the study it would be interesting to see the dynamics of changing gender stereotypes and their areas of influence. This will allow us to talk about the problems caused by gender stereotyping in the PR sector, as well as in Georgian society in general, and possible ways to eliminate these problems.

სიყვარული და დევიაცია

ლალი კაპანაძე, დოქტორანტი
საქართველოს ტექნიკური უნივერსიტეტი

რეზიუმე

სამყაროს-წესრიგის, წონასწორობის პრინციპის, ერთ-ერთი მთავარი მექანიზმი სიყვარული და მისი უკიდურესი - დაპირისპირება, სიძულვილია. დევიაცია კი ამ უკიდურესობის ნეგატიური მხარის გამომხატველი - აგრესიის სინონიმია.

სიყვარული, როგორც სიცოცხლის აზრის მიმნიჭებელი და პროგრესის გამომხატველ ფსიქიკურ ფენომენს ხშირად ღმერთთან აიგივებენ (ხოლო აგრესია-დევიაციას - რეგრესთან და ნგრევასთან), ურომლისოდაც პროგრესი შეუძლებელი იქნებოდა და ის, ძველთაგანვე მოაზროვნე კაცობრიობის დიდ ინტერესს იმსახურებდა. მის შესახებ ჯერ კიდევ მეცნიერებამდე პერიოდში მრავალი მოსაზრებებია გამოთქმული და თეორიებია შექმნილი.

საკუთარი თავის სიყვარული რომელიც ნარცისიზმის სახელით არის ცნობილი, დევიაციურ ქცევად მოიაზრება და არც მორალურად არის მისაღები ნარცისი ადამიანის ქცევა.

ნამდვილი სიყვარული კი თავდადებაზე, ერთგულებაზე და ნდობაზეა დამყარებული. ასეთი სიყვარული სასიამოვნოდ განიცდება პარტნიორების მხრიდან და მყარი, ხანგრძლივი ურთიერთობებით ხასიათდება.

წინამდებარე სტატია სწორედ ამ შეხედულებათა გახსენება - გათვალისწინებას ისახავს მიზნად.

საკვანძო სიტყვები: დევიაცია, სიყვარული, აგრესია, კომპლექსი, ნარცისიზმი...

შესავალი

სიყვარული - ერთ-ერთი ძირითადი ემოციაა და ყველა იმ თვისებებით ხასიათდება რაც ზოგადად ემოციებისთვის არის დამახასიათებელი [8]. ესენია:

სუბიექტურობა - „მე“-ში მიმდინარე პროცესია და სუბიექტის შინაგან მდგომარეობას გამოხატავს;

პოლარობა - ახასიათებს ორ პოლუსიანობა, მაგ: ან სიყვარული, ან სიძულვილი;

ამბივალენტობა - როცა ორივე პოლარობა ერთად განიცდება, მაგ: შიში და სიყვარული;

ინტენსივობა - როცა სიყვარული ხან ძლიერ განიცდება, ხან შედარებით

ნაკლებად;

სიღრმე - სიყვარულის ემოცია ღრმად წვდება პიროვნებას და ტოვებს კვალს, ხოლო როცა ზედაპირულია უკვალოდ ქრება,

ხანიერება - დრო, რამდენი ხნის განმავლობაშიც არსებობს ეს ემოცია;

ექსტენსივობა - განფენილობა ორგანიზმში, გავლენას ახდენს სხვა ემოციებზეც, და მნიშვნელოვნად ცვლის ადამიანის ფსიქო ემოციურ პროცესებს [12].

ძირითადი ნაწილი

სიყვარულის სხვა და სხვა სახე არსებობს, მაგ: მშობლიური, მეგობრული, სამშობლოს, პარტნიორის, პროფესიის და ა.შ.

სიყვარული გრძნობა შეიძლება მიმართული იყოს სხვა ადამიანისაკენ ან იყოს შემობრუნებული საკუთარი თავისკენ. ზოგადად, საზოგადოებაში მისაღები და მოსაწონი ფორმაა, როცა სიყვარული სხვის მიმართ განიცდება, ხოლო საკუთარი თავის სიყვარული ნარცისიზმის სახელით არის ცნობილი, რაც, საზოგადოების მიერ, მიუღებლად და დევნიაციურად აღიქმება [3].

გარდა ამისა, ნარცისიზმი ფსიქიკური გადახრაა და სამედიცინო ფსიქიატრიული დაავადებების ჩამონათვალშია შეტანილი, როგორც პიროვნული აშლილობა [2].

თვითონ ეს სიტყვა - „ნარცისი“, მოთოლოგიიდან მოდის. ბრძნულ მითებში ნარცისზე მრავალი მითი არსებობს, მაგრამ ყველაზე პოპულარული მითია ჭაბუკზე, რომელმაც წყალში ჩაიხედა და საკუთარი ანარეკლი დაინახა. მას ისე შეუყვარდა საკუთარი თავი, რომ თვალი ვერ მოსწყვიტა და გაუზიარებელი სიყვარულისაგან მალე გარდაიცვალა. ნარცისის სხეული კი ყვავილად გადაიქცა [11].

ნარცისიზმი ეგოიზმის, მედიდურობის და პატივმოყვარეობის პიროვნული თვისებაა. ასევე, მას ახასიათებს საკუთარი ხატის, საკუთარი თავის მიმართ, ავადმყოფური სიყვარულის და თვითტკობის განცდა.

ფსიქოლოგიაში ტერმინი ნარცისიზმი ფროიდმა შემოიტანა და აღწერა თვისებები, რაც ამ სენით შეპყრობილ ადამიანებს ახასიათებთ.

ნარცისული პიროვნების აშლილობების დიაგნოსტიკური კრიტერიუმი ამერიკის ფსიქიატრიული ასოციაციის დიაგნოსტიკურ-სტატისტიკური სახელმძღვანელოს გამოცემის (DSM 5) მიხედვით ასე ხასიათდება:

გრანდიოზულობის, მისით აღფრთოვანებისა და ემპათიის ნაკლებობის მდგრადი პატერნი, რომელიც იწყება ახალგაზრდა ასაკში და თითქმის ყველა ქვემოთ ჩამოთვლილი ახასიათებთ [1]:

1. გრანდიოზულობის განცდა და მოლოდინი, რომ ადამიანები ისე მოექცევიან როგორც რაიმე უპირატესობის მქონეს;
2. ფანტაზიების ფიქსაცია თემებზე: ძალაუფლება, წარმატება, ინტელექ-

ტი, მიმზიდველობა და ა.შ;

3. საკუთარი თავის ხედვა როგორც უნიკალურის, უპირატესობის მქონე და თავის მიკუთვნება „მაღალი სტატუსის“ ადამიანებთან და ინსტიტუტებთან;
4. ითხოვს მუდმივად აღტაცებას სხვა ადამიანებისგან;
5. თვლის, რომ მას უნდა ემსახურებოდნენ, განსაკუთრებულად უნდა მოექცნენ და დაემორჩილონ;
6. შეუძლია სხვა ადამიანების გამოყენება საკუთარი მიზნების მისაღწევად, ექსპლუატატორია;
7. აკლიათ ან არ აქვთ ეპმათიის უნარი;
8. ხშირად შურს სხვების და სჯერათ, რომ სხვებს შურთ მათი;
9. ამჟღავნებენ ამპარტავნულ, თავხედურ ქცევებს და დამოკიდებულებებს, პომპეზური და ქედმაღალი ყოფაქცევა ახასიათებთ [3].

როდესაც ლაპარაკია ნარცისულ პიროვნულ აშლილობებზე, როგორც დიაგნოზზე, აქ რა თქმა უნდა ქცევა დევიაციურია. უფრო მეტიც, ზოგჯერ ისეთი ფორმით არის ადამიანში არსებული და ჩამოყალიბებული, რომ გადახრილ ქცევაზე უარესადაც შეიძლება შეფასდეს.

ადამიანების უმრავლესობას გარკვეული დოზით საკუთარი თავის სიყვარული ახასიათებთ, რასაც, ხშირად, ეგოიზმს უწოდებენ და მათ ნარცისებად მოიხსენიებენ. თუმცა ზომიერად საკუთარი თავის სიყვარული აუცილებელია, რათა მოვუაროთ, დავიცვათ დაზიანებებისგან, დაავადებებისგან და გავუფრთხილდეთ საკუთარ სიცოცხლეს.

საკუთარი თავის სიყვარული დევიაციურად გადაიქცევა მაშინ, როცა სხვების ხარჯზე ცდილობენ საკუთარი კეთილდღეობის მოწყობას, მიმართავენ მანიპულაციებს, რათა მიაღწიონ წარმატებებს და სხვებს გამოყენების და მოხმარების საშუალებად აღიქვამენ, მოითხოვენ დაეხმარონ, მოემსახურონ, რათა იყოს აღიარებული, დაფასებული, სათუთად გაფრთხილებული და ფრიად მნიშვნელოვანი პერსონა. ამ ტიპის პიროვნებები, არ არიან ფსიქიატრიული პაციენტები, სრულიად ჯანმრთელი ადამიანები არიან და ვფიქრობ რომ მათთვის დევიაციის იარლიყის მიკერება - სამართლიანი და საჭიროცაა, რათა არ მოხდეს მათი მხრიდან სხვა ადამიანების შევიწროვება, სხვისი უფლებების დარღვევა, მათი ჭირვეულობის გამო.

ასეთ პიროვნებებს ძირითადად, ოჯახის წევრები და უახლოესი ადამიანები „მსხვერპლად“ ეწირებიან, რადგან მათ სხვებთან ნაკლებად გამოსდით მანიპულორება. ისინი სასიყვარულო ურთიერთობებში, ყოველთვის გამოყენებას და მსხვერპლთმეწირვას მოიაზრებენ. სხვების მიერ დანახული ასეთი სასიყვარულო თუ ოჯახური ურთიერთობა, მართლაც მიუღებელია, საზოგადოება უარყოფითად აღიქვამს და დევიაციურ ქცევადაც ფასდება.

ჩვეულებრივი სიყვარული, რომელიც სხვის მიმართ განიცდება, საზოგადოებაში მოსაწონად აღიქმება და ამ თემაზე მრავალი რომანი, პოემა თუ ლექსია დაწერილი და დღესაც ასე გრძელდება, მხატვრობა, სიმღერების უმეტესობა სიყვარულის თემაზე იქმნება. ფილმები, სპექტაკლები, ბალეტი, ოპერა და თითქმის კულტურის ყველა სფეროს მოიცავს სიყვარული. ეს ემოცია ადამიანს სიამოვნებას გვრის და ბედნიერების განცდას იწვევს ნებისმიერ ასაკში. ამბობენ სიყვარულს ასაკი არ აქვსო და მართლაც ასეა. სიყვარულის გრძნობა ადამიანს დაბადებიდან დაყვება და მთელი სიცოცხლე თან ახლავს. ადვილად შესაძლებელია ივთქვას - „ესაა, რაც გვაბედნიერებს.“

ანთროპოლოგ **დევიდ გივენს** მიაჩნია, რომ სიყვარულის უხილავი სიგნალები ჩვენი ტვინის პრიმიტიულ უბნებშია გაბნეული.... და, როგორც კი მიზიდულობის ობიექტი კონკრეტულ სამიზნედ იქცევა, სახის გამომეტყველებით (იქნება ეს ღიმილით მორცხვად დახრილი მზერით თუ სხვა) უთვალავ სასიყვარულო იმპულსებს გავცემთ.

ერიხ ფრომი სიყვარულს ხელოვნებას უწოდებს. ფრომი მიხედვით არსებობს სიყვარულის შემდეგ ფორმებს: მეგობრული სიყვარული, დედაშვილური სიყვარული, სიყვარული უმწეოთა მიმართ, ეროტიკული სიყვარული, საკუთარი თავის სიყვარული და ღმერთის სიყვარული და ა.შ. [6].

ფრომის აზრით დღეს გავრცელებულია - პათოლოგიური ფსევდო სიყვარული.

საპირისპირო სქესის სიყვარული, როცა ოჯახის შექმნის მიზნით არის მოაზრებული, მოწონებულია საზოგადოების მიერ და აუცილებლად მიიჩნევენ, რადგან მომავალი, ახალი თაობის შექმნასთან არის დაკავშირებული.

მაგრამ როცა სიყვარული დაკავშირებულია გენდერულად მსგავსი სქესის ადამიანებთან, ეს იწვევს საზოგადოების აღშფოთებას და ქცევა დევიაციურად არის შეფასებული.

ანტიკური ფილოსოფიის და სასიყვარულო ლიტერატურის ანალიზის საფუძველზე სიყვარულის სამი ძირითადი ტიპი არსებობს,(რომლის ავტორები არიან **დ. ლი, კლაიდ და სუზან ჰენტრიკები**).

ეროსი - ეროტიკული ანუ ვნებიანი სიყვარული, ეფუძნება სექსუალურ მიზიდულობას და ლტოლვას.

ლუდუსი - თამაში ანუ აზარტული სიყვარული სადაც ჭარბობს ფლირტი.

სტრონგე - ავადმყოფური სიყვარული, მიჯაჭვულობა, მეგობრობა... რაც მზრუნველობას და ურთიერთობის გაღრმავებას ეფუძნება [9]

აღნიშნულის კომბინაციით წარმოიქმნება მეორადი სიყვარულის ტიპი.

1 პრაგმა - პრაგმატული სიყვარული დაფუძნებულია ლუდუსის და სტრონგეს კომბინაციაზე.

2 მანია - ობსესიურ-კომპულსიური ანუ აკვიატებული სიყვარული და

ეფუძნება ეროსისა და ლუდუსის კომბინაციას.

3 აგაპე - იგივე ძმური სიყვარული და ეფუძნება ეროსის და სტრონგეს კომბინაციას.

იელის უნივერსიტეტის პროფესორის, **რობერტ სტენბერგის** მოსაზრებით, სიყვარულს სამი კომპონენტი ახასიათებს: **ინტიმი, ვნება, პასუხისმგებლობა** (თავდადება-ერთგულება). მისი აზრით, შესაძლოა კომბინაციაში არსებობდეს ორი ან სამი ერთად. მათი კომბინაცია კი იძლევა სიყვარულის შვიდ ტიპს. ესენია:

1. მოწონება - რომელიც გულისხმობს მხოლოდ ინტიმურობას (მეგობრობას, ვნების და პასუხისმგებლობის გარეშე);
2. რომანტიკული სიყვარული - გულისხმობს ინტიმურობას და ვნებას (პასუხისმგებლობის გარეშე);
3. მეგობრობა-სიყვარული - გულისხმობს ინტიმურობას და პასუხისმგებლობას (აქ ვნება ნაკლებად არის);
4. ძლიერი გატაცება - გულისხმობს მხოლოდ ვნებას (ინტიმურობის და პასუხისმგებლობის გარეშე);
5. განუსჯელი სიყვარული - გულისხმობს ვნებას და პასუხისმგებლობას (ინტიმურობის გარეშე);
6. ჩამქრალი სიყვარული - გულისხმობს მხოლოდ პასუხისმგებლობას (ვნების და ინტიმის გარეშე);
7. სრულყოფილი სიყვარული - გულისხმობს სამივე კომპონენტს ინტიმურობას ვნებას და პასუხისმგებლობას. იგი მიიჩნევა იდეალურ სიყვარულად.

არსებობენ სასიყვარულო კომპლექსები რომლებიც აშკარად დევიაციის ელემენტებს შეიცავენ

ალისა საოცრებათა ქვეყანაში - ეს კომპლექსი უვითარდებათ ქალებს რომლებიც ოცნებობენ იდეალური კავშირის სცენარზე, სადაც ორივე პარტნიორი გარკვეულ როლს თამაშობს. ამ ტიპის ქალები ცხოვრობენ ოცნებით განსახიერებულ პარტნიორთან შეხვედრის მოლოდინში.

კონკიას კომპლექსი - გამოხატავს ქალის ცხოვრების პასიურ პოზას. ქალი ელოდება ჯადოსნურ პრინცს ზღაპრიდან, რომელიც წაიყვანს მას თავგადასავლების, სილამაზის და კომფორტის სამყაროში. ეს კომპლექსი მოზრდილი გოგონებისათვის არის ხშირად დამახასიათებელი, მაგრამ ზრდასრულ ასაკშიც უნარჩუნდებათ. მსგავსი ტიპის ქალები ოცნებობენ, რომ მათზე აბოდედნენ, ამჩნევდნენ მათ და გზას უკვალავდნენ მაღალ საზოგადოებაში.

ტიტანიის კომპლექსი - ვნებიანი, მგრძნობიარე, სექსუალურად აღზნებული ქალების კომპლექსი, რომლებიც დიდ მოთხოვნებს უყენებენ თავიანთ

პარტნიორებს და ხშირად იცვლიან მათ.

მადონას კომპლექსი - ამ ტიპის კაცები ერთი მხრივ აფასებენ ერთგულებას, ქალურობას, სათნოებას. მეორე მხრივ კი მიისწრაფიან ვნებიანი და ადვილად მისაწვდომი ქალებისაკენ. ერთს ირჩევენ ცოლად და შვილების დედად, ასაჩუქრებენ მას სულიერი სიყვარულით, ხოლო მეორეს მიმართ განიცდიან უდიდეს სწრაფვას და მასთან ეძებენ სექსუალური მოთხოვნილებების დაკმაყოფილებას. ასეთი მამაკაცები ორად ყოფენ ქალებს: ქალები - ცოლები და ქალები - საყვარლები.

დონ კიხოტის კომპლექსი - ეს მამაკაცები ამჟღავნებენ ქალების მიმართ არარეალურ მოლოდინებს და სურვილებს, ელაპარაკებიან მათ დიდი მოწიწებით, აღმერთებენ და ეთაყვანებიან.

დონ ჟუანის კომპლექსი - მამაკაცი ცდილობს დაიპყროს ქალები, დაიპყროს თავისი სექსუალური მოთხოვნილებების დასაკმაყოფილებლად. რაც უფრო მეტია სასიყვარულო კავშირი, მით უფრო რწმუნდება საკუთარ მამაკაცურ სიძლიერეში და შეუდარებლობაში.

ოტელოს კომპლექსი - შედგება პათოლოგიური ეჭვიანობისაგან. მსგავსი კომპლექსის მამაკაცები ეჭვიანობენ ძირითადად თავიანთ პარტნიორებზე, უმეტესად ალკოჰოლის მოქმედების დროს. დალატის სცენებს წარმოისახავენ. ეს კომპლექსი უვითარდებათ შიშის გამო, ეშინიათ დალატის, დაცინვის და თავმოყვარეობის დაკარგვის, რის გამოც უჩნდებათ სურვილი მთლიანად ფლობდნენ ქალს.

ტრისტანი და იზოლდას კომპლექსი - ეს კომპლექსი აერთიანებს ეროტიზმს და დანაშაულის გრძნობას. ამ ტიპის ადამიანებს ტანჯავთ აზრები, რადგან დაარღვიეს ქორწინებამდე არსებული სქესობრივი კავშირის აკრძალვა. აქვთ სინდისის ქეჯნა და სინანული იმის გამო, რომ მათ მიერ მორალის ნორმები დაირღვა.

რომეო და ჯულიეტას კომპლექსი - პირველი ნახვით შეყვარება და მალე შეუღლების სურვილი. ამ კომპლექსის წარმოშობა ქორწინებამდე სქესობრივი კავშირის აკრძალვას უკავშირდება [3].

ვფიქრობ, აღნიშნულ სიყვარულის ტიპებში და კომპლექსებში შესაძლოა ვივარაუდოთ, რომ არის დევიაციური ქცევის შემთხვევები, მაგრამ ზოგი ადამიანისთვის მიუღებელი სასიყვარულო ქცევა შესაძლოა სხვისთვის სრულებით მისაღები იყოს. ამიტომ, მიიჩნევა, რომ სიყვარული როგორც არ უნდა იყოს, სიყვარულია და მიუღებლად არ ითვლება თუ იგი მეტად სერიოზული გადახრებით არ ხასიათდება.

სიყვარულის ემოციას რომ ხანიერება ახასიათებს ეს დასაწყისშივე აღვნიშნეთ. ამ თვისების გამო, ქორწინების შემდეგ ურთიერთობა ცივდება და სიყვარული ქრება. თუმცა სიყვარულის მართვა შეიძლება. ამბობენ,

7. იმედაძე ი, ფსიქოლოგიის საფუძვლები, მწიგნობარი, თბილისი 2011წ.
8. ნანეიშვილი გ, ოკრიბელაშვილი ნ, სამედიცინო ფსიქოლოგიის მოკლე კურსი, თბილისი 2011წ.
9. ნანეიშვილი გ, ფსიქიატრიის მოკლე კურსი, თბილისი: თობალისი, 2011
10. მითოლოგია (მითები და ლეგენდები), თბილისი: საქართველოს მაცნე.
11. უზნაძე დ, ზოგადი ფსიქოლოგია, თბილისი: საქართველოს მაცნე, 2006.

Love and Deviation

*Lali Kapanadze, PhD student
Georgian Technical University*

Summary

One of the main mechanisms of the world order, the principle of balance, is love and its extreme - confrontation, hatred. Deviation is synonymous with aggression - an expression of the negative side of this extreme.

Love, as a life-giving and progressive mental phenomenon is often equated with God (and aggression-deviation - with regression and destruction), without which progress would be impossible, and it deserved the great interest of ancient mankind. Many opinions and theories have been expressed about it in the period before science.

Self-love, known as narcissism, is considered deviant behavior, and neither is narcissistically acceptable human behavior.

True love is based on dedication, loyalty, and trust. Such love is pleasantly experienced by the partners and is characterized by a solid, lasting relationship.

This article aims to remind you of these views.

Keywords: deviation, love, aggression, complex, narcissism ...

სამოქალაქო აქტივიზმი სამხრეთ კავკასიის ქვეყნებში

*მირანდა ბორცვაძე, დოქტორანტი
საქართველოს ტექნიკური უნივერსიტეტი*

რეზიუმე

სტატიაში განხილულია სამოქალაქო აქტივიზმის განვითარების დონე სამხ. კავკასიის ქვეყნებში: საქართველოში, სომხეთსა და აზერბაიჯანში. სამოქალაქო აქტივიზმს, ქვეყნების განვითარების ისტორიულ გზაზე, ყოველთვის უდიდესი როლი ჰქონდა, მაგრამ განსაკუთრებული აქტუალობა სამოქალაქო აქტივიზმმა მას შემდეგ შეიძინა, როდესაც მსოფლიო დემოკრატიული გამოწვევების წინაშე დადგა. მათ შორის სსრკ-ს დაშლის შემდეგ, პოსტსაბჭოთა ქვეყნებში სახელმწიფოებრივი ჩამოყალიბების თვალსაზრისით, განსაკუთრებული მნიშვნელობა სამოქალაქო აქტივიზმმა და სამოქალაქო ცნობიერების გაძლიერებამ შეიძინა. სამწუხაროდ, სამოქალაქო აქტივიზმის მაჩვენებელი სამივე სამხრეთ-კავკასიურ ქვეყანაში დაბალია. საქართველოსა და სომხეთის მაჩვენებლები ერთმანეთის მსგავსია. საქართველოს შემთხვევაში, დაბალი სამოქალაქო აქტივიზმის ერთ-ერთ მიზეზად სამოქალაქო აქტივიზმის არასწორი გაგება შეგვიძლია მივიჩნიოთ. აზერბაიჯანის შემთხვევაში კი არსებული მაჩვენებლები შესაძლოა პოლიტიკური თავისუფლების დაბალ ხარისხს უკავშირდებოდეს. საბოლოო ჯამში პოსტსაბჭოთა ქვეყნებში სამოქალაქო აქტივიზმი და სამოქალაქო ცნობიერების დონე, დასავლეთ ევროპის ქვეყნებთან შედარებით საკმაოდ ახალგაზრდაა. რაც სამოცდაათწლიანი მმართველობისა და ყველა იმ მანკიერი მახასიათებლების დამსახურებაა რაც კომუნიზმს თან ახლდა.

საკვანძო სიტყვები: სამოქალაქო აქტივიზმი, სამოქალაქო ცნობიერება, დემოკრატიის მაჩვენებელი პოსტსაბჭოთა ქვეყნებში.

შესავალი

სამოქალაქო აქტივიზმი ქვეყანაში დემოკრატიული პროცესების განვითარების, კულტურული, პოლიტიკური თუ სოციალური წინსვლის აუცილებელი წინაპირობაა. ქვეყნების განვითარების ისტორიულ გზაზე მას ყოველთვის უდიდესი როლი ჰქონდა, მაგრამ განსაკუთრებული აქტუალობა სამოქალაქო აქტივიზმმა მას შემდეგ შეიძინა, როდესაც მსოფლიო დემოკრატიული გამოწვევების წინაშე დადგა. დღეს სამოქალაქო აქტივიზმი მსოფლიოს მასშტაბით ერთ-ერთი უმნიშვნელოვანესი საკითხია. ამ თემასთან დაკავშირებით ჩატარებულია არაერთი კვლევა მსოფლიოს მრავალ ქვეყანაში, მათ შორის საქართველოში. ტერმინი „სამოქალაქო აქტივიზმი“ სხვადასხვა

წყაროში სხვადასხვაგვარად არის განმარტებული. მაგალითად, ამერიკის ფსიქოლოგთა ასოციაცია - APA - მას განმარტავს, როგორც „საზოგადოებრივი ინტერესებით შემუშავებულ და განხორციელებულ ინდივიდუალურ ან კოლექტიურ საქმიანობას“, ან კიდევ, როგორც “მოქალაქეთა მოქმედებებს, რომლებიც მიმართულია სოციალური, პოლიტიკური, ეკონომიკური და სხვა სახის ცვლილებებისაკენ”. შეგვიძლია ვთქვათ, რომ სამოქალაქო აქტივიზმი, როგორც სამოქალაქო საზოგადოების აუცილებელი მახასიათებელი, გულისხმობს აქტიურ მოქალაქეობას ანუ მოქალაქეთა ჩართულობას საზოგადოებრივი ცხოვრების ყველა სფეროში და მათ პასუხისმგებლიან დამოკიდებულებას საზოგადოებაში მიმდინარე პროცესების მიმართ.

ძირითადი ნაწილი

სამოქალაქო აქტივიზმი საქართველოში. საქართველოში სამოქალაქო აქტივიზმი ძირითადად პოლიტიკასთან, პროტესტთან და ქუჩის აქციებთან არის გაიგივებული. საქართველოში დღემდე არსებობს მენტალური, სოციალური და პოლიტიკური ბარიერები, რომლებიც სამოქალაქო საზოგადოების ჩამოყალიბებას უშლის ხელს. ერთერთ მენტალურ ბარიერად, სახელმწიფოსა და საზოგადოების ცნებების დიქოტომიური ბუნების შესახებ, საბჭოთა მემკვიდრეობით მიღებულ წარმოდგენა შეიძლება დასახელდეს. ჰაინრიხ ბიოლის ფონდი გვთავაზობს 2012 წლის მარტში გამართული საჯარო დისკუსიის ტრანსკრიპტს სახელწოდებით „მოქალაქის როლი პოლიტიკაში – რას ნიშნავს სამოქალაქო აქტივიზმი“, რომელშიც მოცემულია სამი ექსპერტის მოხსენება და დისკუსია. ექსპერტები სამოქალაქო აქტივიზმს განმარტავენ, როგორც მოქალაქეთა რეაქციას სახელმწიფოს მიერ იგნორირებულ ან სახელმწიფოს მიერ შექმნილ პრობლემაზე. ერთ-ერთი მათგანი ქართულ სამოქალაქო აქტივიზმს. აკრიტიკებს და ხაზს უსვამს, რომ საქართველოში სამოქალაქო აქტივიზმს ძირითადად ემოციური წინაპირობები აქვს. ის ასევე საუბრობს ქვეყანაში პლურალიზმის პრობლემის შესახებ. აღნიშნული დისკუსიის სათაურიდან და მასში გამოთქმული მოსაზრებებიდან ჩანს, რომ სამოქალაქო აქტივიზმის გაგება საქართველოში უფრო მეტად პოლიტიკურ ასპექტებთანაა დაკავშირებული და არაპოლიტიკურ საკითხებს ნაკლებად ეხება. საკითხისადმი მსგავსი დამოკიდებულება ჩანს სამოქალაქო აქტივიზმის საკითხზე ჩატარებულ ბოლოდროინდელ კვლევებშიც. 2017 წლის ახალგაზრდობის კვლევის მიხედვით (ებერტის ფონდი, 2017) ახალგაზრდების მნიშვნელოვანი ნაწილი არ ენდობა მთავრობას (34%) და ადგილობრივ თვითმმართველობას (32%), მაშინ როცა მათი უმრავლესობა (56%) მნიშვნელოვნად მიიჩნევს არჩევნებში მონაწილეობას. მეორე მხრივ, კი გამოკითხულთა მხოლოდ 6%-ს აქვს მონაწილეობა მიღებული სამოქალაქო

შეხვედრებში, 2% გახლდათ სოციალური აქციის მონაწილე და 4%-ს ხელი აქვს მოწერილი რაიმე სახის პეტიციაზე. მიუხედავად აქტივიზმის პოლიტიკური გაგებისა, კვლევა ასევე გვიჩვენებს, რომ რეალურად ახალგაზრდების მხოლოდ 2% არის ნამყოფი პოლიტიკური პარტიის შეკრებაზე და 1% - პოლიტიკურ აქციაზე. ამ მონაცემებზე დაყრდნობით შეიძლება ითქვას, რომ არსებობს პროტესტის გრძნობა, თუმცა როგორც პოლიტიკურ, ისე არაპოლიტიკურ სამოქალაქო აქტივიზმში ახალგაზრდობა პასიურადაა ჩართული. აღსანიშნავია ისიც, რომ კავკასიური ბარომეტრის 2015 წლის მონაცემების მიხედვით, საქართველოში მოსახლეობის მხოლოდ 4% ენდობა არასამთავრობო ორგანიზაციებს. გაეროს ბავშვთა ფონდის 2014 წლის კვლევის მიხედვით, გამოკითხულთა უმრავლესობა (69.2%) არ იცნობს ბავშვთა უფლებების კონვენციას, ხოლო ზოგად ცოდნას მოქალაქის უფლებებისა და მოვალეობების შესახებ ახალგაზრდების მხოლოდ 21,4% ფლობს. ასევე, გამოკითხულთა 90.4% მიიჩნევს, რომ მას ახალგაზრდებთან დაკავშირებული საკითხების გადაჭრაში მონაწილეობის მიღების უფლება აქვს, თუმცა მხოლოდ 10.9% მონაწილეობს რაიმე სახის აქტივობებში. იგივე კვლევა გვთავაზობს ინფორმაციას სამოქალაქო აქტივობებში ინტერნეტის დახმარებით ჩართულობის შესახებ. დღევანდელ მსოფლიოში ინტერნეტი სამოქალაქო აქტივიზმის გაძლიერების ინსტრუმენტია. კვლევის მონაცემებით, ახალგაზრდების მხოლოდ 23% იყენებს ინტერნეტ-ფორუმებს საკუთარი აზრის გამოსახატავად პოლიტიკურ, სოციალურ, ეკონომიკურ თუ სხვა სახელმწიფო მნიშვნელობის საკითხებთან დაკავშირებით. აღნიშვნის ღირსია სტუდენტურ აქტივიზმი, რომელიც საქართველოში ძირითადად პოლიტიკური და სოციალური კრიტიკის სახით არის გამოხატული. მაგალითად, შეგვიძლია დავასახელოთ ანტი-სამთავრობო აქცია „სისტემა უნდა დაინგრეს“ (2012), ეკოლოგიური და სოციალური მოძრაობები „მწვანე მუშტი“ და „პარტიზანული მებაღეობა“, რომლებიც ბოლო წლების განმავლობაში აქტიურად მონაწილეობდნენ ისეთ აქტივობებში, როგორებიცაა ვაკის პარკის დაცვა, 2015 წლის 13 ივნისის წყალდიდობის შემდეგ სარეაბილიტაციო სამუშაოებში მონაწილეობა და მთავრობის მიერ ჰესების მშენებლობის კრიტიკა. ასევე, 2016 წელს თბილისის სახელმწიფო უნივერსიტეტის სტუდენტებმა შექმნეს „აუდიტორია 115“, რომელიც თავდაპირველად მხოლოდ საგანმანათლებლო საკითხებზე იყო ორიენტირებული, თუმცა დღესდღეობით უფრო ფართო მემარცხენე სოციალურ აქტივიზმშია ჩართული.

სომხეთი. დაახლოებით საქართველოს მსგავსი მდგომარეობაა სომხეთში, სადაც 2016 წელს ებერტის ფონდის მიერ ასევე ჩატარდა ახალგაზრდობის კვლევა. სომხეთში გამოკითხულთა 51.7% არ ენდობა მთავრობას, ახალგაზრდების თითქმის მეოთხედი კი (24.6%) არ აპირებს არჩევნებში მონაწილეობას.

CIVICUS CSI-ს 2014 წლის მონაცემებით, სომეხი მოსახლეობის მხოლოდ 2.4% არის არაფორმალური სამოქალაქო ჯგუფის ან მოძრაობის წევრი. ამასთანავე, კავკასიური ბარომეტრის მონაცემების მიხედვით, სომხეთში მოიმატა მოხალისეობრივ საქმიანობებში ჩართულთა რიცხვმა. 2011 წელს გამოკითხულთა მხოლოდ 22%-ს ჰქონდა მოხალისეობრივი საქმიანობის გამოცდილება, ხოლო 2013 წელს მოხალისეთა რაოდენობა 31%-მდე გაიზარდა, მოხალისეთა რაოდენობის ზრდა მნიშვნელოვანი ფაქტორია სამოქალაქო აქტივიზმის განვითარებისათვის. ეს მაჩვენებელი საქართველოში 2011 წელს მნიშვნელოვნად არ განსხვავდებოდა სომხეთისგან (17%), თუმცა 2013 წელს ზრდა გაცილებით ნაკლები იყო (19%). აგრეთვე, სომხეთში ნაკლებია მთავრობისადმი ნდობის მაჩვენებელი (2%) და მოსახლეობის მხოლოდ 3% ენდობა არასამთავრობო ორგანიზაციებს. World Value Survey-ს მიხედვით, სომეხი მოსახლეობა ნაკლებად არის პოლიტიკით დაინტერესებული (65%). საინტერესოა, რომ ეს მონაცემი გაიზარდა 1990-იან წლებთან შედარებით. 1997 წელს პოლიტიკური საკითხები არ აინტერესებდა მოსახლეობის 13%-ს, ხოლო 2011 წელს ამ მაჩვენებელმა 35% შეადგინა. გარდა ამისა, CRRC-ის მიხედვით, სომხეთში 17-დან 10 სამოქალაქო ინიციატივა ინტერნეტის, კერძოდ კი Facebook-ის დახმარებით არის დაგეგმილი. როგორც კვლევამ აჩვენა, სოციალური მედია ნამდვილად ზრდის სამოქალაქო აქტივობას, თუმცა მისი გავლენა დაბალია პოზიტიურ შედეგებზე. ფაქტია, რომ საქართველოს მსგავსად, სომეხი სტუდენტები გამოირჩევიან პოლიტიკური და სოციალური აქტივობებით. მაგალითად, 2013 წელს საპრეზიდენტო არჩევნების გაყალბების შემდეგ დაწყებული საპროტესტო აქციები (Gevorgyan, 2013). ტრჩკანის ჩანჩქერის დაცვა (2011), მაშტოცის პარკის დაცვა (2012), ტრანსპორტის ფასების მომატების საწინააღმდეგო აქციები (2013), პენსიების პრივატიზაციის წინააღმდეგ პროტესტი (2014).

აზერბაიჯანი. პოლიტიკური სიტუაცია აზერბაიჯანში განსხვავებულია. მიუხედავად საქართველოსა და სომხეთში არსებული მთელი რიგი პრობლემებისა, The Economist Intelligence Unit-ის 2016 წლის ანგარიშის მიხედვით, აზერბაიჯანი რეგიონში დემოკრატიის ინდექსის მიხედვით ყველაზე დაბალ, 148-ე პოზიციას იკავებს. ამავე ინდექსით საქართველო 78-ე და სომხეთი 120-ე ადგილებს იკავებენ. Human Rights Watch-ის 2013 წლის ანგარიშის მიხედვით, ქვეყანაში სახელმწიფოს მხრიდან კრიტიკულად განწყობილი ჟურნალისტების დევნას და მედია-საშუალებების დისკრედიტაციას მასობრივი ხასიათი აქვს. კერძოდ, მთავრობისადმი კრიტიკული განწყობილება ხშირად ცილისწამებად აღიქმება და კრიმინალიზებულია. ამავდროულად, საკანონმდებლო ორგანოს 2013 წლის მათის გადაწყვეტილებით, ცილისწამების დანაშაულს დაემატა ონლაინ ცილისწამებაც, რაც პრობლემის მასშტაბებს

კიდევ უფრო ზრდის. Freedomhouse-ის 2011 წლის მონაცემებით, მთავრობა ავიწროებს საზოგადოებრივ ცხოვრებას, რაც სამოქალაქო აპათიასა და თვითცენზურას იწვევს (Frichova Grono, 2011). პოლიტიკური სისტემისა და სხვადასხვა ორგანოს შერჩევითი დაფინანსების შედეგად, არასამთავრობო ორგანიზაციების გავლენა უმნიშვნელოა. არასამთავრობო ორგანიზაციებს უჭირთ პუბლიკაციების გამოქვეყნება, ნაკლებია სამოქალაქო ცნობიერება მოსახლეობაში და ასევე დაბალია მათ მიმართ ნდობა, განსაკუთრებით რეგიონებში (Frichova Grono, 2011). ლოგიკურია, რომ მსგავსი პოლიტიკური სიტუაცია ხელს არ უწყობს სამოქალაქო აქტივიზმს. საქართველოსა და სომხეთისაგან განსხვავებით, აზერბაიჯანის ახალგაზრდულ და სტუდენტურ სოციალურ აქტივიზმზე ნაკლები მონაცემები მოვიპოვეთ. CRRC-ის კავკასიური ბარომეტრის 2013 წლის კვლევის მონაცემების მიხედვით, აზერბაიჯანში გამოკითხულთა მხოლოდ 6%-ს მოუწერია ხელი რაიმე სახის პეტიციაზე

ამავე მონაცემთა ბაზის მიხედვით, 2013 წელს სამხრეთ კავკასიის რეგიონში მთავრობისადმი ყველაზე მაღალი ნდობის ინდექსი დაფიქსირდა (20%), რაც ბევრად აღემატება სომხეთისა და საქართველოს მაჩვენებელს, თუმცა არ არის გამორიცხული, 16 რომ ეს განსხვავება აზერბაიჯანის, ზემოთ ნახსენებ, პოლიტიკურ თავისებურებებს უკავშირდებოდეს.

აღსანიშნავია, რომ აზერბაიჯანის სტუდენტური აქტივიზმის შესახებ შედარებით მცირე ინფორმაცია არსებობს, რაც, სავარაუდოდ, უკვე ნახსენებ პოლიტიკურ ფაქტორებს უკავშირდება. ამასთანავე, კავკასიური ბარომეტრის 2012 წლის მონაცემების მიხედვით, აზერბაიჯანის მოსახლეობის 43% თვლის, რომ ხალხმა არ უნდა მიიღოს ანტისამთავრობო აქციებში მონაწილეობა, მაშინ, როდესაც იგივე მაჩვენებელი სომხეთში 20%-ს, ხოლო საქართველოში 17%-ს შეადგენს. როგორც ვხედავთ, სამოქალაქო აქტივიზმის მაჩვენებელი სამივე სამხრეთ-კავკასიურ ქვეყანაში დაბალია. საქართველოსა და სომხეთის მაჩვენებლები ერთმანეთის მსგავსია. საქართველოს შემთხვევაში, დაბალი სამოქალაქო აქტივიზმის ერთ-ერთ მიზეზად სამოქალაქო აქტივიზმის არასწორი გაგება შეგვიძლია მივიჩნიოთ. აზერბაიჯანის შემთხვევაში კი არსებული მაჩვენებლები შესაძლოა პოლიტიკური თავისუფლების დაბალ ხარისხს უკავშირდებოდეს.

დასკვნა

ამგვარად, სამხრეთ კავკასიაში, სამოქალაქო აქტივიზმის დონის ერთ-ერთ მენტალურ ბარიერად, სახელმწიფოსა და საზოგადოების ცნებების დიქტომიური ბუნების შესახებ, საბჭოთა მემკვიდრეობით მიღებულ წარმოდგენა შეიძლება დასახელდეს. აღსანიშნავია, ისიც რომ რეგიონში

სამოქალაქო აქტივიზმს ძირითადად ემოციური წინაპირობები აქვს. ის ასევე საუბრობს ქვეყანაში პლურალიზმის პრობლემის შესახებ. საქართველოში სამოქალაქო აქტივიზმის გაგება, უფრო მეტად პოლიტიკურ ასპექტებთანაა დაკავშირებული და არაპოლიტიკურ საკითხებს ნაკლებად ეხება. (დასტურდება კვლევებით). სომხეთის მოსახლეობა არ ენდობა მთავრობას, მოსახლეობის მხოლოდ 3% ენდობა არასამთავრობო ორგანიზაციებს. აზერბაიჯანში არასამთავრობო ორგანიზაციების გავლენა უმნიშვნელოა. არასამთავრობო ორგანიზაციებს უჭირთ პუბლიკაციების გამოქვეყნება, ნაკლებია სამოქალაქო ცნობიერება მოსახლეობაში და ასევე დაბალია მათ მიმართ ნდობა, განსაკუთრებით რეგიონებში ლოგიკურია, რომ მსგავსი პოლიტიკური სიტუაცია ხელს არ უწყობს სამოქალაქო აქტივიზმს.

როგორც ვხედავთ, სამოქალაქო აქტივიზმის მაჩვენებელი სამივე სამხრეთ-კავკასიურ ქვეყანაში დაბალია. საქართველოსა და სომხეთის მაჩვენებლები ერთმანეთის მსგავსია. საქართველოს შემთხვევაში, დაბალი სამოქალაქო აქტივიზმის ერთ-ერთ მიზეზად სამოქალაქო აქტივიზმის არასწორი გაგება შეგვიძლია მივიჩნიოთ. აზერბაიჯანის შემთხვევაში კი არსებული მაჩვენებლები შესაძლოა პოლიტიკური თავისუფლების დაბალ ხარისხს უკავშირდებოდეს.

ლიტერატურა:

1. ახალგაზრდობის ეროვნული კვლევა საქართველოში unicef, თბილისი, 2014.
2. თაობა გარდამავალ პერიოდში .ახალგაზრდობის კვლევა 2016-საქართველოში ფრიდრიხ ებერტის ფონდი, თბილისი 2017.
3. მ.ბეგიაშვილი, დ. ბოსტოღანაშვილი, დლეუჯავა, დ, ლოსაბერიძე, მ. მკალავიშვილი, გ. ნოზაძე, ს.ნოზაძე.დემოკრატიაზე გარდამავალი პერიოდი და აქტიური მოქალაქეობა. თბილისის პროექტთა ბიურო,თბილისი 2007.

Civic activism in the South Caucasus

*Miranda Bortsvadze, PhD student
Georgian Technical University*

Summary

The article discusses the level of development of civic activism in the South. In the Caucasus: Georgia, Armenia and Azerbaijan. Civic activism has always played a major role in the historical development of countries, but civic activism has acquired a special urgency after facing the world's democratic challenges. Among them, after the collapse of the USSR, civic activism and the strengthening of civic consciousness acquired a special significance in terms of state formation in the post-Soviet countries. Unfortunately, the rate of civic activism is low in all three South Caucasus countries. The figures for Georgia and Armenia are similar. In the case of Georgia, one of the reasons for low civic activism is the misunderstanding of civic activism. In the case of Azerbaijan, the existing figures may be related to the low degree of political freedom. After all, civic activism and civic awareness in post-Soviet countries are quite young compared to Western European countries. Which is the merit of seventy years of rule and all the vicious features that accompanied communism.

Keywords: Civic activism, civic awareness, indicator of democracy in post-Soviet countries.

კონსენსუსი, პოლარიზაციის ფენომენი

*ეკატერინე გვერდწითელი-გოგსაძე, დოქტორანტი
საქართველოს ტექნიკური უნივერსიტეტი*

რეზიუმე

კლასიკურ თეორიებზე დაყრდნობით მიღებული იყო აზრი, რომ ჯგუფური მსჯელობის შედეგად გამოტანილი გადაწყვეტილება ყოველთვის უფრო ზომიერია და ჯგუფი კონსენსუსს კომპრომისის საშუალებით აღწევს, ანუ ხდება ჯგუფური აზრის ნორმალიზაცია. თუმცა ეს საკითხი საფუძვლიანად იკვლია ფრანგმა სოციოლოგმა სერჟ მოსკოვიციმ (მარინა ზავალონისთან ერთად) და ექსპერიმენტთა მთელი სერიების შედეგად დაასკვნა, რომ როდესაც ჯგუფი კონსენსუსს აღწევს ვიღებთ ჯგუფური მოსაზრების პოლარიზაციას.

კონსენსუსი, ნორმატიული გავლენა, ინფორმაციული გავლენა, სერჟ მოსკოვიცი, ჯგუფის ნორმალიზაცია, ჯგუფის პოლარიზაცია, ჯგუფური აზრის გადაწევა.

შესავალი

გადაწყვეტილების მიღების შესახებ არსებულ კლასიკურ თეორიებსა და მოსაზრებებს თუ დავეყრდნობით, კონსენსუსის მიღებისას ხდება ე.წ. ჯგუფური აზრის ნორმალიზაცია, ანუ მსჯელობის შედეგად ჯგუფის მონაწილეთა ინდივიდუალური მოსაზრებების გასაშუალოება და საბოლოოდ უფრო ზომიერი გადაწყვეტილების მიღება, ვიდრე ცალკეულ მონაწილეებს ჰქონდათ მსჯელობის საწყისში. ამას ინდივიდზე ჯგუფის ნორმატიული და ინფორმაციული გავლენით ხსნიან. თუმცა, ამის საწინააღმდეგოდ, ფრანგი სოციოლოგი სერჟ მოსკოვიცი ამტკიცებს, რომ კონსენსუსის მიღებისას საქმე გვაქვს არა ნორმალიზაციასთან, არამედ ფენომენტთან, რომელსაც პოლარიზაცია ეწოდება.

ძირითადი ტექსტი: ჯგუფური გადაწყვეტილების მიღების პროცესში ისმის კითხვა: რა აიძულებს ადამიანს შეცვალოს თავისი საწყისი მოსაზრება და დაემორჩილოს ჯგუფის გავლენას?

1) შიში, რომ ჯგუფმა არ უარჰყოს იგი.

2) სურვილი, რომ ჯგუფისაგან მიიღოს მნიშვნელოვანი ინფორმაცია.

მორტონ დოიჩმა და ჰაროლდ ჯერალდმა აღნიშნულ მიზეზებს შესაბამისად 1) ნორმატიული და 2) ინფორმაციული გავლენა უწოდეს.

ნორმატიული გავლენა (Normative influence) ესაა კომფორმიზმის ფორმა (კომფორმიზმი, ლათინურიდან conformis — “მსგავსი”, “შესაბამისი”),

მორალურ-პოლიტიკური ტერმინი, რომელიც აღნიშნავს მორგებადობას, არსებული სიტუაციის, გაბატონებული მოსაზრების პასიურ მიღებას, რომელიც ეფუძნება ადამიანის სურვილს დააკმაყოფილოს სხვების მოლოდინები, როგორც წესი იმ მიზნით, რომ მიაღწიოს მათი მხრიდან აღიარებას.

ინფორმაციული გავლენა (Informational influence) კომფორმიზმის ფორმა, რომელიც ჩნდება რეალობის შესახებ სხვა ადამიანთა მსჯელობების მიღების შედეგად.

ნორმატიული გავლენის შედეგად ადამიანი ირჩევს დაჰყვებს უმრავლესობის გადაწყვეტილებას, რათა ამ უმრავლესობამ არ გარიყოს იგი. ამასთან, ეს გავლენა მაშინ უფრო დიდია, როდესაც ადამიანი ჯგუფის თანდასწრებით გამოთქვამს თავის აზრს. მეორეს მხრივ, კომფორმულობა მაშინაც იმატებს, როდესაც ადამიანი არაკომპეტენტურად თვლის თავს მოცემულ საკითხში, როდესაც დავალება რთულია და მას არ სურს, რომ სხვების თვალში ცუდად გამოჩნდეს, ანუ როდესაც სახეზეა ინფორმაციული გავლენის ყველა ნიშანი. ამგვარად, შეიძლება დავასახელოთ კომფორმიზმის ორი ძირითადი მიზეზი: ჩვენ გვსურს მოვწონდეთ გარშემომყოფებს და ასევე გვსურს, რომ მოვიქცეთ სწორად (გავაკეთოთ სწორი არჩევანი).

ზემოთაღნიშნული ფაქტორების გარდა, ჯგუფური გადაწყვეტილების მიღების ბუნების გასაგებად ასევე უნდა გავითვალისწინოთ ინდივიდისა და ჯგუფის ფსიქოლოგიის ის თავისებურება, რომ როდესაც ინფორმაციისა და არგუმენტების მიმოცვლა მნიშვნელოვან საგანზე ინტენსიური ხდება, მაშინ ჩართულობა ანუ კოლექტიური მოვალეობაც ასევე შესაბამისად იზრდება. მაგალითად, ის პრობლემა რომელიც არც თუ ისე მნიშვნელოვანი იყო ინდივიდისათვის (იგი ინდიფერენტულად იყო განწყობილი) განხილვისას დამატებით მნიშვნელობას იძენს მისთვის.

ფრანგი სოციოლოგი მოსკოვიცი თვლის, რომ კოლექტიურ ჩართულობას ინდივიდები და ჯგუფები იმ მიმართულებით მიჰყავს, რომელიც დეტერმინირებულია მათი ნორმებითა და ატიტუდებით, რადგან დისკუსიის განმავლობაში ხდება ღირებულებების ჩართვა (ჩათრევა) და თითოეული ინდივიდის ყურადღება კონცენტრირებულია იმ არგუმენტებისა და ცოდნის ძალიან შეზღუდულ რაოდენობაზე, რომლებიც ახლოა მათთვის. სხვა სიტყვებით, ჯგუფის წევრთა დომინანტურ ღირებულებებთან ახლოს მყოფი არგუმენტები საერთოა ჯგუფის წევრებს შორის, იმ დროს, როდესაც სხვა არგუმენტები მეტ-ნაკლებად ინდივიდუალურია. განსჯა საშუალებას აძლევს მათ მოახდინონ იდენტიფიცირება და ამორჩევა. შესაბამისად ხდება ყურადღების კონცენტრირება ისეთ არგუმენტებზე, რომლებიც საერთოა ყველასთვის, მაგრამ ამავე დროს შეესაბამება უმრავლესობის ღირებულებებსა და პრიორიტეტებს. ეს ფაქტი გულისხმობს, რომ ატიტუდები და ნორმები

(ჯგუფის წევრთა მიერ გაზიარებული) შეთანხმებას წინასწარმოხაზულობას აძლევენ.

ამდენად, მოსკოვიცის აზრით, გადაწყვეტილების მიღების პროცესში თუ გავითვალისწინებთ გაუგებრობათა გადალახვისაკენ მიდრეკილებას და ამასთან კოლექტიურ ჩართულობას, აქ იარსებებს ერთადერთი გადაწყვეტილება, რომელსაც კონსენსუსამდე მივყავართ და რომელიც შეესაბამება იმ ატიტუდებსა და ნორმებს, რომლებიც ყველაზე ახლოსაა დომინანტურ პოზიციასთან. **ეს არის არა გადაწევა, რომელიც გადაიხრება საშუალოდან, რაც უკიდურესი პოზიციაა (ექსტრემიზმი), არამედ ესაა გადაწევა პრედომინანტული ღირებულებისაკენ - რასაც პოლარიზაცია ეწოდება.**

ეს ფენომენი დაწვრილებით იკვლიეს სერჟ მოსკოვიციმ და მარიზა ზავალონიმ (1969 წელს). წინასწარ დადგმული სცენარის მიხედვით ექსპერიმენტში, რომელიც პარიზის სოციალური ფსიქოლოგიის ლაბორატორიაში ჩატარდა, სკოლის მოსწავლეებს ოთხ ჯგუფში აერთიანებდნენ. ექსპერიმენტის დაწყებამდე თითოეულ მონაწილეს ათავსებდნენ იზოლაციაში და სთხოვდნენ, რომ გამოეხატა თავისი დამოკიდებულება პრეზიდენტ დე გოლისა და ა.შ.შ.-ს მიმართ. მაგალითად ასეთ წინადადებაზე: “დე გოლი ზედმეტად მოხუცია საიმისოდ, რომ შეასრულოს ასეთი რთული პოლიტიკური ამოცანა”; “ამერიკა ეკონომიკურ დახმარებას ყოველთვის პოლიტიკური გავლენის გასაძლიერებლად იყენებს.” ეს ორი თემა ანკეტებისათვის სპეციალურად იქნა შერჩეული, რადგან არსებობდა ვარაუდი, რომ დე გოლისადმი დამოკიდებულება ცოტა უფრო კარგისკენაა გადახრილი, ხოლო ამერიკისადმი კი ცოტა უფრო ცუდისკენ. ამის შემდეგ ც.პ.-ებს კრიბავდნენ ერთად, რათა მათ განეხილათ აღნიშნული საკითხები და მისულიყვნენ საერთო შეთანხმებამდე. როდესაც კონსენსუსი მიღწეულ იქნა ც.პ.-ებს ხელმეორედ სთხოვეს გამოეხატათ დამოკიდებულება დე გოლისა და ამერიკისადმი. შედეგების შესწავლამ აჩვენა, რომ ჯგუფის წევრებმა განხილვის პროცესში მიაღწიეს უკიდურესს ექსტრემალურ კონსენსუსს და მათი საუბრის შემდეგ თითოეულის დამოკიდებულება უფრო რადიკალური გახდა. მოსკოვიცი მიღებულ შედეგს შემდეგნაირად ხსნის, რომ როდესაც უმრავლესობა ამართლებს, ან ამტყუნებს ცალკეულ ინდივიდებს, მოსაზრებას ან ქვევის კურსს _ შემდგომ იგივეს, ოღონდ უფრო მკაცრად განახორციელებს თითოეული მონაწილე. ასე მოხდა ამ ექსპერიმენტშიც: მონაწილეები გახდნენ კიდევ უფრო დადებითად დე გოლისადმი და კიდევ უფრო უარყოფითად ამერიკისადმი განწყობილნი. მათი ატიტუდები შეიცვალა და ჯგუფის ატიტუდი გახდა თითოეული წევრის ატიტუდი იმდენად, რომ ცალკე კი ისინი ამართლებდნენ სახალხოდ ერთად მიღებულ მოსაზრებას. ეს ექსპერიმენტი გამეორებულ იქნა ს/ს სიტუაციაში: როდესაც საქმე ეხებოდა

სრულიად ს/ს თემებს, როგორცაა რასიზმი, მორალური დილემა, ეკოლოგია და ა.შ. შედეგი ყოველთვის ერთი იყო - ექსტრემალური კონსენსუსი.

ამ ფენომენის აღმოჩენა მნიშვნელოვანი იყო იმ მხრივაც, რომ დაწყებული 1920-1930 წლებიდან დომინირებდა აზრი (ოლპორტი და სხვა მკვლევარები თვლიდნენ), რომ ინდივიდები უფრო რისკიან გადაწყვეტილებებს იღებენ, ვიდრე ჯგუფები, რომ თითქოს ჯგუფური დისკუსია არბილებს მასში მონაწილეთა რადიკალურ შეხედულებებს, ატიტუდებს და აიძულებს მათ გახდნენ უფრო საშუალო.

თუმცა ჯეიმს სტონერმა (James Stoner) 1961 წელს აწარმოა კვლევა ამ მოსაზრების შესამოწმებლად და შედეგად საწინააღმდეგო სურათი მიიღო. აღნიშნულ ექსპერიმენტში ც.პ.-თა ამოცანას წარმოადგენდა რჩევა მიეცათ გამოგონილი პერსონაჟისთვის, თურადონის რისკის გადაწყვეტილება კონკრეტული გადაწყვეტილების მიღებისას. თავად სტონერისთვისაც მოულოდნელი აღმოჩნდა ის ფაქტი, რომ კვლევის მონაწილეები ჯგუფურად უფრო მეტად რისკიან გადაწყვეტილებებს იღებდნენ, ვიდრე ინდივიდუალურად. ამ ფენომენს “რისკისკენ გადაწევა” ეწოდა. მოგვიანებით ჩატარებულმა მრავალმა კვლევამ აჩვენა, რომ რისკიანობა _ ეს ერთ-ერთი ატიტუდია იმ მრავალთაგან, რომელიც ჯგუფური განხილვისას უფრო ძლიერდება. ამიტომ, მოსკოვიცი თვლის, რომ მისი და ზავალონის მიერ აღმოჩენილი პოლარიზაციის მოვლენა უნივერსალურია: **ჯგუფური განხილვა იწვევს მონაწილეებში თავდაპირველი ატიტუდების გაძლიერებას.**

პოლარიზაციის ეფექტი თავიდანვე დაკავშირებული ატიტუდებთან, შემდეგ გაცილებით ფართო ცნებებთან ერთად იქნა განხილული. მოსკოვიცისა და ზავალონის შეტყობინება კარგად ეწყობოდა იმ დროის პოლიტიკურ კლიმატს, როდესაც სტუდენტური მღელვარებები ფართოდ იყო გავრცელებული. ამგვარი რეზულტატები ამტკიცებდნენ არსებულ შემამფოთებელ დაკვირვებას, რომელიც არაოფიციალურად მანამდეც ბევრმა განახორციელა: სტუდენტები ჯგუფური განხილვისას იმის მაგიერ, რომ თავიანთ შეფასებებში უფრო რბილები გამხდარიყვნენ პირიქით, უფრო ექსტრემალურნი ხდებოდნენ. საერთოდ მიღებულია, რომ სოციალურმა ცხოვრებამ შეარბილა ინდივიდუალური ტენდენციები, ხოლო მოსკოვიცის კვლევები ამტკიცებს, რომ სოციალური ცხოვრება მათ უფრო რადიკალურს ხდის. ამასთანავე, მათი ექსპერიმენტების მიხედვით ქრებოდა ის მოსაზრებაც, რომ კონსენსუსი უტოლდება კომპრომისს.

ათეულობით ჩატარებულმა ექსპერიმენტებმა დაამტკიცეს ჯგუფური პოლარიზაციის ფენომენი. მიტოტომი ისოზაკიმ აღმოაჩინა, რომ იაპონელი სტუდენტები დისკუსიის შედეგად უფრო დარწმუნებით მიიჩნევდნენ საგზაო შემთხვევის მონაწილეს დამნაშავედ. ხოლო გლენ უაითი (Glen Wyte,

1993) აცხადებს, რომ ჯგუფში მძაფრდება ფენომენი “საბოლოო გამარჯვებამდე თავშეუკავებელი რბოლისა” ინვესტირების საკითხში (ანუ ისინი ჯგუფური მსჯელობისას მიდიან უფრო დიდი რისკზე) რაც ასე ძვირად დაჯდომიან მრავალ კომპანიას.

მოსკოვიცი ხაზგასმით აღნიშნავს, რომ არ შეიძლება ექსტრემიზმის ახსნით პოლარიზაცია ახსნილად ჩაითვალოს და ასევე არ შეიძლება ამ ორი ცნების ერთმანეთში არევა. ხოლო, თანხმობის მიღწევის პროცესში თუ საქმე არა გვაქვს არც ექსტრემიზმთან და არც პოლარიზაციასთან, მაშინ მოსალოდნელია, რომ ადგილი ექნება კომპრომისს. ეს ის შემთხვევაა, როდესაც ჯგუფის წევრთა უმრავლესობა არ თვლის საკუთარ თავს ჯგუფის ურთიერთობებსა და სხვებთან დისკუსიაში დანარჩენებზე უფრო მეტად ჩართულად. ასეთ სიტუაციაში შეთანხმება მიიღწევა რათა თავიდან აირიდონ უთანხმოება, მაგრამ არა ისე, რომ თითოეულმა ინდივიდმა გაითავისოს ეს და შეცვალოს შეხედულებები. ეს გადაწყვეტილება, რომელსაც კონსენსუსამდე მივყავართ და რომლისგანაც კლასიკურმა თეორიამ გამოიმუშავა მოდელი – ყველაზე ოპტიმალურია, რადგან ყველა წევრი ერთნაირად გასცემს. ეს ვარიანტი აწყობს ისეთ ჯგუფს, სადაც წევრებს არ გააჩნიათ არანაირი გამოკვეთილი სურვილები ან უპირატესობას არ ანიჭებენ რაიმე კონკრეტულ მოსაზრებას. თანაც ეს სიტუაცია შესაძლებელია, თუ არა გვაქვს აშკარად საგრძნობი ღრმა განსხვავებები, სადაც დებატები და განხილვა ყველას სურვილით თავისთავად შემცირებულია, რათა არავინ არ ჩათვალოს თავი ზედმეტად ყველაფერზე თანახმად ანუ არ დაიჩაგროს და დისკუსიისას ზედმეტად ემოციურად არ წამოსწიოს საკითხი.

დასკვნა

ამგვარად, როდესაც ჯგუფი აღწევს კონსენსუსს სახეზეა შემდეგი ტენდენციები: ჯგუფის **ნორმალიზაცია**, **პოლარიზაცია** ან **გადაწევა**. ჯგუფური ნორმალიზაცია (ლათ. სიტყვიდან norma – ნორმა) - ესაა ჯგუფური დისკუსიისას აღმოცენებული სოციალურ-ფსიქოლოგიური ფენომენი, როდესაც მონაწილეთა განსხვავებული და ზოგჯერ ექსტრემალური პოზიციებიც კი მსჯელობის შედეგად გათანაბრდება და საბოლოოდ იღებს საერთო, მთლიან სახეს. (დიდი ფსიქოლოგიური ენციკლოპედია). ხოლო, ჯგუფის პოლარიზაცია (ლათ. სიტყვიდან polarisation – უკიდურესისკენ გადაწევა) ესაა ჯგუფური დისკუსიისას აღმოცენებული სოციალურ-ფსიქოლოგიური ფენომენი, როდესაც განსხვავებული მოსაზრებები და პოზიციები მსჯელობის შედეგად ყალიბდება ორ პოლარულად საწინააღმდეგო პოზიციად, რომელიც სრულიად გამორიცხავს ნებისმიერ კომპრომისს. თუმცა, კონსენსუსის კონტექსტში პოლარიზაცია განიხილება როგორც ჯგუფის წევ-

რების საწყისი პოზიციების გაძლიერება, რის შედეგადაც ჯგუფის საერთო პოზიცია ხდება უფრო უკიდურესი, მისი წევრების ინდივიდუალური პოზიციებთან შედარებით. თუმცა, როგორც ზემოთ ავლნიშნეთ ეს ფენომენი არ უნდა აგვერიოს ჯგუფური მოსაზრების ე.წ. გადაწევისაგან (ექსტრემიზმი, საშუალო მოსაზრებიდან უკიდურესი მოსაზრებისკენ გადაწევა), სხვაობა კი იმაშია, რომ პოლარიზაციის შემთხვევაში ჯგუფის მოსაზრების გადაწევა ხდება პრედომინანტული მოსაზრებისაკენ.

გამოყენებული ლიტერატურა:

1. Moscovici S. Doise W. conflict and consensus.) SAGE Publications. 1994
2. Майерс Д. Изучаем социальную психологию, издательство "Питер" 2007

Consensus, the phenomenon of polarization

*Ekaterine Gverdsiteli-Gogsadze, PhD student
Georgian Technical University*

Summary

There was a spreaded opinion, based on classical theories, that the decision made by group is always more moderate and the group reaches consensus through compromise and as a result we got group opinion normalization. However, this issue has been thoroughly researched by the French sociologist Serge Moscovici (with Marina Zavaloni) and he concluded from a whole series of experiments that when a group reaches a consensus we get a polarization of group opinion, not always normalization.

რუსეთ-თურქეთის ომის შედეგები და მუჰაჯირობა საქართველოში

*როინ ვარშანიძე, დოქტორანტი
საქართველოს ტექნიკური უნივერსიტეტი*

რეზიუმე

ერისრელიგიურ-ეთნიკური და სოციალურ-კულტურული მეხსიერებების საკითხების შესწავლა, ამა თუ იმ ისტორიული მოვლენის ანალიზი, თანამედროვე პერიოდში იქცა კვლევის ერთ-ერთ ძირითად მიმართულებად. მუჰაჯირობა მე-19 საუკუნის მეორე ნახევრის საქართველოს ისტორიის ერთ-ერთი ყველაზე ტრაგიკული მოვლენაა.

სიტყვა “მუჰაჯირი” (არ. muhajir) არაბულია და ქართულად ნიშნავს ემიგრანტს, გადახვეწილს, სამშობლოდან წასულს. „მუჰაჯირი ქართველი“ ჩვენს ენაში მკვიდრდება მე-19 საუკუნის ბოლო მეოთხედში საქართველოდან თურქეთში საცხოვრებლად გადასახლებული ქართველების აღსანიშნავად.

მუჰაჯირობას საკმაოდ რთული ისტორია აქვს. პირველად იგი დაიწყო მესხეთში 1828-29წწ რუსეთ-თურქეთის ომის დამთავრების შემდეგ, როცა მესხეთი დაუბრუნდა საქართველოს. მუჰაჯირობამ ფართო ხასიათი მიიღო 1877-78წწ რუსეთ-თურქეთის ომის მომდევნო წლებში. როგორც ცნობილია, ბერლინის კონგრესის გადაწყვეტილებით, ადრე ოსმალეთის იმპერიის ქვეშევრდომობაში მყოფ გამუსლიმებულ მოსახლეობას მიეცა არჩევანის უფლება - შეემლო მიელო რუსეთის ქვეშევრდომობა ან შეემლო ოსმალეთში გადასახლებულიყო. 1879 წლის 27 იანვარს, სტამბოლში დადებული ტრაქტატის თანახმად, მუჰაჯირობის ოფიციალური ვადაც კი იქნა დაწესებული - 1879 წლის 3 თებერვლიდან 1882 წლის 3 თებერვლამდე, თუმცა მომავალში გადასახლების დრო 1884 წლამდე გაგრძელდა. აღნიშნული პროცესი მომავალ წლებშიც არ შეწყვეტილა და, ფაქტობრივად, სპონტანურად 1921 წლამდე გრძელდებოდა.

მუჰაჯირობა ქართველი ხალხის ისტორიაში იყო ერთ-ერთი უმძიმესი ტრაგედია. არცერთ შემოსევას, არცერთ ბარბაროს დამპყრობელს არ მიუყენებია იმხელა ზარალი, რაც საქართველოს მუჰაჯირობამ მოუტანა.

შესავალი

რუსეთის მმართველობის დამკვიდრების პირველივე დღეებიდან დამპყრობელი დარწმუნდა, რომ ადგილობრივი ქართველი მოსახლეობის უსიტყვოდ დამორჩილებას შეძლებდა მხოლოდ იმ შემთხვევაში და მხოლოდ იმ ფორმით, თუ საზოგადოებას ჩამოაშორებდა ერის ინტელექტუალურ ნაწილს, სასულიერო პირებს ან რელიგიური ფანატიზმით შეპყრობილ მოსახლეობას.

მუჰაჯირობისას ძირძველი ქართული მიწა დაიცალა მოსახლეობისაგან. თითქმის დაცარიელდა კოლა, არტაანი, შავშეთი, კლარჯეთი, ლივანა, მურღული, მაჭახელი, ტაო, აჭარა, ქობულეთი. დაცარიელებულ სოფლებში გაჩანაგდა მეურნეობა, ბევრი სოფლის სახსენებელი სამუდამოდ წაიშალა. საარქივო ცნობები გვატყობინებენ რომ 1879 წლის გასახლების შემდეგ ქობულეთში 2000 მცხოვრებიდან 500-მდე დარჩა, ხოლო მახლობელი სოფლები სრულიად გავერანდა და გაპარტახდა. იყო სოფლები, სადაც არცერთი სული აღარ დარჩენილიყო, მაგალითად, კვირიკე - ქობულეთში, არსენაული - ქედაში.

ძირითადი ნაწილი

1877-1878 წწ. რუსეთ-ოსმალეთის ომი და ომისშემდგომი მოვლენები ფართოდ არის შესწავლილი ქართულ ისტორიოგრაფიაში, მაგრამ ობიექტური მიზეზების გამო არ არის გათვალისწინებული მუჰაჯირობის, ამ უაღრესად მნიშვნელოვანი მოვლენის, ერთ-ერთი მთავარი მონაწილის, თურქეთის საისტორიოგრაფიო მასალები. არ ჩანს, თუ რა ბედი ეწია ომის შედეგად იძულებით გადასახლებულ ხალხს, როგორ განვითარდა მათი შემდგომი ცხოვრება, კონკრეტულად სად წავიდნენ, როგორი იყო მათი განსახლების არეალი ახალ საცხოვრისში. XXს 90-იანი წლებიდან, თურქეთსა და საქართველოს შორის ურთიერთობის ახალი ეტაპის დაწყების შემდეგ, შესაძლებელი გახდა ქართველ მეცნიერებს არაერთ, დღემდე უცნობ და საინტერესო საკითხზე ეწარმოებინათ კვლევა-ძიება, მაშინ, როდესაც, არც თუ ისე დიდი ხნის წინ, იმავე თურქეთშიც, ეთნიკური ერთეულების შესახებ საუბარი თითქმის შეუძლებელი იყო. მათ შორის მუჰაჯირობის საკითხებზეც.

XIX საუკუნის 60-70-იან წლებში რუსეთის საგარეო პოლიტიკის ძირითად მიზანს ყირიმის ომის შედეგად შელახული საერთაშორისო ავტორიტეტის აღდგენა წარმოადგენდა. რუსეთის საგარეო პოლიტიკაში ძირითადი კვლავ „აღმოსავლეთის საკითხი“ იყო. 1877 წლის 12 აპრილს იმპერატორმა ალექსანდრე II-მ კიშინიოვში ხელი მოაწერა მანიფესტს ოსმალეთთან ომის დაწყების შესახებ. რუსეთი ამ ომში წარმატების შემთხვევაში გეგმავდა ყირიმის ომის შედეგად დაკარგული სამხრეთ ბესარაბიის დაბრუნებას და ბათუმის შემოერთებას. ქართველი ხალხი იმედით შეხვდა ოსმალეთთან ომის დაწყებას, ვინაიდან მიიჩნევდა, რომ მას შედეგად მოჰყვებოდა სამხრეთ-დასავლეთ საქართველოს თურქთა ბატონობისაგან განთავისუფლება. ყარსისა და პლევნის დაცემის შემდეგ, ოსმალეთმა დაკარგა ომის წარმატებით დასრულების იმედი და ევროპის სახელმწიფოებს მიმართა რუსეთთან საზავო მოლაპარაკებაზე შუამდგომლობის თხოვნით. ამ დროს ბათუმი ჯერ კიდევ ოსმალთა ხელში რჩებოდა. მაშინ, როცა რუსეთს ბათუმისადმი, როგორც

ბრწყინვალე ნავსადურისა და მნიშვნელოვანი სტრატეგიული პუნქტისადმი, განსაკუთრებული ინტერესი გააჩნდა. იანვარში ადრიანოპოლში ხელი მოეწერა ომის დროებით შეჩერებას და მომავალი საზავო ხელშეკრულების საფუძვლებს. წინასწარი შეთანხმების თანახმად, სერბია, ჩერნოგორია და რუმინეთი დებულობდა დამოუკიდებლობას, ხოლო ბულგარეთის სამთავრო-ავტონომიას. ამავე შეთანხმების მიხედვით, კავკასიაში რუსეთის მფლობელობაში გადმოდიოდა ერზრუმი, ხოლო ზედა და ქვედა აჭარა, ბათუმისა და ქობულეთის ჩათვლით, შავშეთი, ლაზისტანი და ბაიაზეთი უნდა დაეტოვებინათ ოსმალთა სამხედრო შენაერთებს 1878 წლის თებერვალში. სან-სტეფანოში დაიწყო საზავო ხელშეკრულებაზე მოლაპარაკება. რუსეთის მხარეს წარმოადგენდა ნ. იგნატიევი და პ. ნელიდოვი, ხოლო ოსმალთა მხარეს-საფვეთ-ფაშა და სადულაჰ-ფაშა. 1878 წლის 19 თებერვალს გაფორმდა საზავო ხელშეკრულება, რომლის პირობები სავსებით შეესაბამებოდა რუსეთის ინტერესებს. მე-19 პუნქტის „დ“ პარაგრაფის თანახმად, რუსეთს აზიაში გადაეცა არტანის, ყარსის, ბათუმი, ბაიაზეთი და ტერიტორია სოღანლულამდე. ხელშეკრულების 21-ე მუხლის თანახმად, ოსმალეთის მიერ რუსეთისათვის დათმობილი ტერიტორიის მოსახლეობას სამი წლის ვადაში თავისუფალი გადასახლება-გადმოსახლების უფლება ეძლეოდა. სან-სტეფანოს საზავო პირობები რუსეთის სერიოზულ წარმატებებს აკანონებდა, როგორც ბალკანეთში, ისე კავკასიაში, რაც მიუღებელი იყო ევროპის სახელმწიფოებისათვის, განსაკუთრებით ინგლისისათვის. მას მხარს უჭერდნენ ავსტრია-უნგრეთი და საფრანგეთი. ევროპის სახელმწიფოებმა ომისთვის დაიწყეს მზადება. ასეთ ვითარებაში 1878 წლის 1 ივნისს ბერლინში გაიხსნა ევროპის სახელმწიფოთა კონგრესი, რომელსაც უნდა გადაესინჯა სან-სტეფანოს საზავო პირობები. ესწრებოდნენ რუსეთის, თურქეთის, ინგლისის, გერმანიის, ავსტრია-უნგრეთის, საფრანგეთისა და იტალიის დელეგაციები. რუსეთი ამ კონგრესზე აშკარა იზოლაციაში აღმოჩნდა. საბოლოოდ, კონგრესზე მიღებული იქნა შემდეგი გადაწყვეტილება: კონგრესმა ძალაში დატოვა სან-სტეფანოს ზავის პირობების ერთი ნაწილი. ოსმალეთმა რუსეთს დაუთმო ყარსის, არდაგანისა და ბათუმის ოლქები. ინგლისი დათანხმდა ბათუმის პორტო-ფრანკოდ გამოცხადებას იმ მიზნით, რომ მომავალში ქალაქი რუსეთის წინააღმდეგ სამხედრო და ეკონომიკური შეტევისათვის გამოეყენებინა. სპეციალურმა კომისიამ გადაწყვიტა, თურქებს ქობულეთ-ჩაქვის მხარე 17-24 აგვისტოს, ხოლო აჭარა (ბათუმითურთ) 23-25 აგვისტოსთვის უნდა დაეცალათ.

1878 წლის 25 აგვისტოს ბათუმი ოფიციალურად გადაეცა რუსეთს. სვიატოპოლსკ-მირსკიმ აჭარის მოსახლეობას განუცხადა იმპერიის ნება, რომლის მიხედვით ხელშეუხებელი იქნებოდა მკვიდრთა ქონება და რელიგია,

მოსახლეობას იგივე მოვალეობები ეკისრებოდა რუსეთის მიმართ, როგორც იყო ოსმალთა ბატონობის დროს. უცვლელი დარჩებოდა ადგილობრივი მმართველობა, გადასახლების მსურველებს მიეცემოდათ ქონების გაყიდვის დრო და საშუალება. თუმცა მათი მთავარი მიზანი მკვიდრთა აყრა და სასურველი ეთნოსის ჩამოსახლება იყო. ეს ჩანს სვიატოპოლკ-მირსკის მიერ საიმპერატორო ხელისუფლებისადმი (1878 წ. 15 ოქტომბერს) გაგზავნილი პატაკიდან, რომლის მიხედვით იმპერიის უმთავრესი ამოცანაა „ბათუმის ოლქის მოსახლეობის თავიდან მოცილება. მითუმეტეს, რომ ამის საშუალებას გვაძლევს სან-სტეფანოს საზავო ხელშეკრულების 21-ე მუხლი. მოსახლეობის მიმართ გატარებული უნდა იქნას რაც შეიძლება მკაცრი ზომები, იარაღის გამოყენების ჩათვლით, მათი მორჩილებაში მოყვანის მიზნით. მსგავსი ღონისძიება საშუალებას მოგვცემს გავწმინდოთ მხარე ჩვენთვის მიუღებელი ელემენტებისაგან.“ სამწუხარო ისაა, რომ ასეთი დამოკიდებულება სამხრეთ-დასავლეთ საქართველოს მოსახლეობისადმი იყო გამოხატულება არა მხოლოდ ერთი პიროვნების პოზიციისა, არამედ შეესაბამებოდა მთელი რუსეთის პოლიტიკურ კურსს. ეს კურსი იმთავითვე მიზნად ისახავდა გადასახლებული ქართველი მოსახლეობის ხარჯზე რუსული ელემენტის მომძლავრებას, რასაც თან სდევდა დარჩენილი ქართული მოსახლეობის უფლებების შევიწროება-შეზღუდვა. რუსული მმართველობა თავისი საქმიანობით წინ აღუდგა ხალხში ტრადიციულად დამკვიდრებულ ძველი ცხოვრების ნორმებს, რითაც მკვიდრი მოსახლეობის უკმაყოფილება გამოიწვია, გარდა ამისა, როგორც ირ. ბარამიძე შენიშნავს: „რუსეთ-თურქეთის ომის შედეგად გაერთიანება მოხდა არა ორი დამოუკიდებელი ქართული სხეულისა - ქართულ სახელმწიფოში, არამედ ოსმალეთისა და რუსეთის საქართველოში - უცხო რუსული სახელმწიფოს შიგნით.

მართალია, მე-19 ს-ის ბოლოს აჭარა დაუბრუნდა საქართველოს, მაგრამ, ფაქტობრივად, რუსეთის იმპერიის შემადგენლობაში აღმოჩნდა (ბარამიძე, 1999:50). რუსეთის ხელისუფლებამ აჭარა, ისევე როგორც საქართველოს დანარჩენი მხარეები (გურია, სამეგრელო და სხვა) ქუთაისის გუბერნიის შემადგენლობაში კი არ შეიყვანა, არამედ ცალკე ოლქად გამოყო, რომელიც პირდაპირ ემორჩილებოდა კავკასიის მეფისნაცვალს.

თურქეთის ქართული დიასპორა შეიძლება პირობითად ორ კატეგორიად დაიყოს. პირველი - ავტოქტონური ქართველები, რომლებიც ოსმალეთმა მიწებიანად მიიტაცა და ისტორიულად მამაპაპისეულ მიწებზე ცხოვრობენ; მეორე - მუჰაჯირები, რომლებიც მე-19 საუკუნის 30-იანი და 70-იანი წლებიდან ოსმალეთის შიდა პროვინციებში გადასახლდნენ და მათი შთამომავლები. გადასახლებას ერთი ან ორი კონკრეტული მიზეზი არ ჰქონია, იგი მიზეზთა მთელ კომპლექსს წარმოადგენდა, რომელშიც ერთნაირი

დოზით შედიოდა რუსული და ოსმალური იმპერიალისტური ზრახვები, ხალხის განათლების დონე, ფანატიზმით გამსჭვალული სასულიერო პირები, რენეგატი ქართველები, რომლებიც, შეიძლება ითქვას, ოსმალთა დასაყრდენს წარმოადგენდნენ.

მუჰაჯირობის შესახებ არსებული ვრცელი მასალის ანალიზის საფუძველზე ჩანს, რომ პროცესის ძირითადი ფაქტორი იყო საქართველოს მიმართ ოსმალეთისა და რუსეთის ოფიციალური პოლიტიკა - ერთიც და მეორეც ცდილობდა ამ ვრცელი რეგიონის მოსახლეობის აყრა-გადასახლებას, თანაც, რაც შეიძლება მეტი რაოდენობით. თურქი ავტორებიც აღნიშნავენ, რომ ქართველი მუჰაჯირებით თვით აბდულჰამიდ II (1876-1909) იყო დაინტერესებული, რადგან ეჭვი არ ეპარებოდა რა ისლამისადმი მათ ერთგულებაში და მიაჩნდა, რომ ამ ხალხით შეძლებდა ანატოლიის დემოგრაფიული მდგომარეობის მოწესრიგებას (Muammer, 2009:40). ოსმალეთი ამით გეგმავდა, ჯერ ერთი, ვრცელი ადგილების შევსებას, მცირე აზიის ჩრდილოეთით - შავი და დასავლეთით-ეგეოსის ზღვების სანაპიროებზე, რომლებიც ჯერ კიდევ მეჩხერად იყო დასახლებული. მეორეც, ჩასახლებულთა სახით იგი მიიღებდა კულტურულ მეურნეთ, რომლებიც დააჩქარებდნენ მათთვის დასასახლებლად გამოყოფილი რეგიონის ეკონომიკურ გამოცოცხლება-აღმავლობას და ადგილობრივი მოსახლეობის კულტურულ დაწინაურებას. ამით აიხსნება ის, რომ მუჰაჯირ ქართველებს მომთაბარეთა მეზობლად ან ერთად ასახლებდნენ და მესამეც რუსეთის წინააღმდეგ მომავალ ომში ოსმალეთს ეყოლებოდა ჯარის უალრესად საიმედო კონტიგენტი, რომლის შურისძიების გრძნობა და ბრძოლისუნარიანობა მნიშვნელოვნად მაღალი იქნებოდა. 1878 წელს ოსმალებმა კიდევ შექმნეს შურისმაძიებელთა რაზმები - ე.წ „გურჯისტანის ჯარი“, რომლის მეზრძოლები მთავრობას 6 წელი ჰყავდა დაქირავებული .

მუჰაჯირობის ერთ-ერთ მიზეზად დასახელებულია ასევე რელიგიური ფანატიზმი, მაგრამ ი.ჭავჭავაძე, გრ.ორბელიანი, ს.მესხი, ნ.ნიკოლაძე, გ.წერეთელი მუჰაჯირობის ძირითად მიზეზად მიიჩნევენ ცხოვრების აუტანელ პირობებს, მმართველი წრეების დამოკიდებულებას ადგილობრივი მოსახლეობის მიმართ. მათი აზრით, ამ საქმეში რელიგიური ფანატიზმი შედარებით ნაკლებ როლს თამაშობდა. საერთოდ, მუჰაჯირობა რელიგიური შემწყნარებლობის ნიადაგზე მომხდარი პროცესი არ იყო, რასაც ადასტურებს, თუნდაც ის ფაქტი, რომ ოსმალეთში მუსლიმანებთან ერთად ქრისტიანებიც სახლდებოდნენ“.

რუსეთის ახალმა ხელისუფლებამ დამკვიდრებისთანავე ომისგან შევიწროებულ მოსახლეობას ახალი დამატებით სხვადასხვა გადასახადები დააწერა, მოსახლეობისგან აკრეფილ თანხას კი ჩამოსახლებული რუსი

და გერმანელი კოლონისტების საცხოვრებელი პირობების მოსაწყობად იყენებდა. ნ. ნიკოლაძე წერს: „ხალხმა ვერც კი მოასწრო ომის უბედურებისა და დარბევისაგან თავის დაღწევა, რომ მათგან გადასახადი აიღეს ექვსიდან ათ მანეთამდე და ამავე დროს მისი აკრეფისათვის ყველაზე უხემ მეთოდებს იყენებდნენ“.

სხვადასხვა წყაროებში მუჰაჯირობის გამომწვევ მიზეზების ანალიზისას, ერთ-ერთ მთავარ ფაქტორად მიჩნეულია „დამოჟნა“ (საბაჟო) და „პორტო-ფრანკოდ ბათუმის დატოვებამ სულ ბოლო მოუღო ხალხს“. საბოლოოდ, მთავრობაც დარწმუნდა, რომ პორტო-ფრანკო მის ინტერესებს ნაკლებად შეესაბამებოდა. მას აწუხებდა არა მუჰაჯირობა, არამედ ის, რომ ვერ იყენებდა ბათუმს, როგორც სამხედრო ბაზას. რუსეთს აუკრძალეს აქ სიმაგრეების მშენებლობაც, რადგან იგი ვერ ურიგდებოდა ამიერკავკასიაში ინგლისელთა ეკონომიკურ მეტოქეობას, რუსეთმა ისარგებლა საზოგადოებრივი აზრის მოთხოვნით და შეუდგა თავისუფალი ქალაქ-ნავსადგურის სტატუსის შეზღუდვას. საბოლოოდ, 1886 წლის 27 ივნისს ცარიზმმა უმტკივნეულოდ გააუქმა ბათუმის პორტო-ფრანკოს სტატუსი (ბარამიძე, 1996:66).

რაც შეეხება მიწისმფლობელობის საკითხს, ოსმალთა აგიტაცია ჯერ კიდევ რუსეთის ჯარის აჭარაში შემოსვლამდე მიმდინარეობდა. ხოლო რუსეთის შემოსვლის შემდეგ ოსმალეთის მთელი სასულიერო აპარატი და ბეგები გასახლებას ქადაგებდნენ. დავით წერეთელი ერთ-ერთ მიზეზად ასახელებს ბეგებს და აღებს, რომლებიც ავიწროებდნენ ადგილობრივ მოსახლეობას. გასახლების ორგანიზატორები მხოლოდ აგიტაციით როდი კმაყოფილდებოდნენ, ისინი პროვოკაციულ მეთოდებსაც მიმართავდნენ. ალი ფაშა და ოსმან ბეგ თავდგირიძეებმა ქობულეთელებს იარაღი დაურიგეს, ვითომ ცოლ-შვილის დასაცავად, მაგრამ ცოლ-შვილი სადღაც წაიყვანეს და ისინი ციხისძირის გასამაგრებლად გარეკეს. პროვოკაციის მიზნით, ოსმალეთის აგენტები აჭარის ცალკეულ სოფლებში არჩევდნენ საიმედო პირებს და ხალხის სახელით გზავნიდნენ ოსმალეთში ვითომც დასასახლებელი ადგილების წინასწარ შესარჩევად და ბინების მოსამზადებლად. ცხადია, ისეთ რთულ ვითარებაში აგიტაციამ და პროვოკაციამ გარკვეული გავლენა იქონია მოსახლეობაზე. ხალხის ნაწილმა, დარწმუნებულმა ოსმალეთში კარგ ცხოვრებას ვეწვეო, სამშობლო მიატოვა და უცხოეთში გადასახლდა. ოსმალეთი მარჯვედ ახერხებდა ახალი დამპყრობლების მიმართ მკვიდრი მოსახლეობის ნეგატიური დამოკიდებულების გამოყენებას, აგიტატორების მეშვეობით უნერგავდა შიშს, სიძულვილსა და უნდობლობას, გულგატეხილ მოსახლეობას ანუგეშებდნენ და ეხმარებოდნენ.

სპეციალურ ლიტერატურაში კარგად არის შეფასებული მუჰაჯირობის ისტორია და მისი გამოწვევის სხვადასხვა ფაქტორები: შიში (რუსეთის მი-

მართ), პროპაგანდა (ოსმალეთში ოქროს მთების არსებობის შესახებ), იძულება (ოსმალეთელებისა და გაბატონებული წოდების მხრიდან), ეკონომიკური (ომით გამოწვეული დიდი ზარალი, ნგრევა და გაპარტახება), რელიგიური (მოვლენ და გაგვარებისტიანებენ), კოლონიური ადმინისტრაცია (კერძოდ - მათი საქმიანობა), ომგადახდილ მოსახლეობაზე გადასახადების ნაადრევი გაწერა, ადგილობრივი მოსახლეობის დაუსაქმებლობა, ბეგების სამსახურიდან ჩამოცილება და საარსებო წყაროს მოსპობა, მიწისმფლობელობის საკითხის მოუგვარებლობა და სხვა მრავალი.

დასკვნა

მუჰაჯირობა ქართველი ერის სულიერი და ფიზიკური ტრაგედია იყო, რომელიც ორი დიდი იმპერიის - რუსეთის და ოსმალეთის მზაკვრული გარიგების შედეგად მოხდა.

მიჩნეულია, რომ ამა თუ იმ ერის ეთნო-მენტალური ხასიათი გენეტიკური მახასიათებლების და ისტორიული პროცესების გავლენით ყალიბდება. მუჰაჯირთა შემთხვევაში აღნიშნულ ფაქტორებს ემატება უცხო ეთნიკურ გარემო პირობებში ცხოვრება, დატოვებული საქართველოს და ნათესავების ბედი, როგორ იღწვოდნენ სამშობლოს მოწყვეტილი ქართველები უცხო ქვეყნის ძლიერებისთვის და რას აკეთებდნენ ეროვნული თვითშეგნების შესანარჩუნებლად, მათი დაკარგული და აღდგენილი კავშირები ახლანდელ პერიოდში.

საჭიროა მუჰაჯირთა შთამომავლების სოციალური, ეთნო-კულტურული თუ მენტალური მახასიათებლების გამოვლენა და ამ პროცესთან დაკავშირებული მეხსიერების საკითხების შესწავლა. ასევე მუჰაჯირთა რთულ უცხო გარემოში დამკვიდრების, ახალ გეოგრაფიულ, სოციალურ და ეთნიკურ გარემოსთან შეგუების, მათი შთამომავლების დღევანდელი ყოფის შესწავლა, მათი დამოკიდებულება თანამედროვე საქართველოსთან და რელიგიურ-ეთნიკური და სოციალურ-კულტურული კავშირები. მნიშვნელოვანია ეს გარემოებები სწორად იქნეს გამოყენებული თანამედროვე საქართველოს როგორც საგარეო, ასევე საშინაო პოლიტიკის გატარების დროს. ისტორიული ფაქტების კვლევის ანალიზით მიღებულ შედეგებს კი აქვს მნიშვნელოვანი სამეცნიერო ღირებულება, როგორც პრაქტიკული, ისე სამეცნიერო თვალსაზრისით.

ლიტერატურა:

1. ხორავა 2012: ხორავა ბ., მუჰაჯირობა სამხრეთ-დასავლეთ საქართველოდან 1878-1882წწ. საქართველო და თურქეთი: კულტურულ ურთიერთობათა ისტორია, დღევანდელი და პერსპექტივები, კონფერენციის მასალები, თბილისი.
2. შუშანა ფუტყარაძე ბათუმი 1993 წელი. „ჩვენებურების ქართული“ .
3. ვარდმანიძე ჯ. 2013; მუჰაჯირობა სამხრეთ- დასავლეთ საქართველოში (XIX საუკუნის 30- 80-იანი წლები), ბათუმი.
4. ვარშანიძე 2005: ვარშანიძე ნ., ბათუმი საერთაშორისო პოლიტიკის კონტექსტში (XIX საუკუნის ბოლო მეოთხედი), საისტორიო მაცნე, XIV, ბათუმი
5. დროება, 1878, № 41, 129, 189, 190, 247, 239, 253, 267. 1879, №14, 24, 32, 35, 40, 127, 145, 177, 208. 1880, № 4, 95, 118, 131, 151, 168, 196, 228, 234. 1882, №59 1883, № 245
6. ჭიჭინაძე 1914: ჭიჭინაძე ზ., ქართველ მაჰმადიანთა დიდი გადასახლება ოსმალეთში, მუჰაჯირი-ემიგრაცია, თბილისი.
7. სიჭინავა 1958: სიჭინავა ვლ., ბათუმის ისტორიიდან, ბათუმი.
8. გოგოლიშვილი 2009: გოგოლიშვილი ო., ბერლინის კონგრესი და მისი შედეგები, სამხრეთ-დასავლეთი საქართველო მეზობელ სახელმწიფოთა გეოპოლიტიკური ინტერესების კონტექსტში, აჭარის დედასამშობლოსთან დაბრუნების 130 წლისთავისადმი მიძღვნილი საერთაშორისო- სამეცნიერო კონფერენციის მასალები, ბათუმი.
9. კარალიძე 2009: კარალიძე ჯ., აჭარა 1878-1903 წლებში (პოლიტიკური, ეკონომიკური და სოციალური ვითარება), ბათუმი.
10. მეგრელიძე 1956: მეგრელიძე შ., აჭარის განთავისუფლება თურქთა ბატონობისაგან, ბათუმი.

Russia – Turkey war results and Muhajirism in Georgia

*Roin Varshanidze, PhD student
Georgian Technical University*

Summary

Studying religious-ethnic and social-cultural remembrance issues of a nation, analyzing any historical events, has become one of the main directions of a research in a modern era. Muhajirism became one of the most tragical occasions of History of Georgia in the second half of the 19th century.

“Muhajir” is an Arabic word which means emigrant (someone who emigrated from the homeland) in Georgian. “Muhajir Georgian” emerges in Georgian language in the last quarter of the 19th century to define Georgian people who exiled from Georgia to live in Turkey.

Muhajirism has a very tough history. It began in Meskheta after the war between Russian and Turkey was over in 1828-29 yy, when Meskheta was returned to Georgia. Muhajirism widely expanded in 1877-78yy during Russian-Turkey war. As it is known, based on a decision made during Congress of Berlin, the muslimized population who were subordinated to Ottoman Empire received a right to make a choice - whether become subordinate to Russia or exile to Ottoman Empire. According to treatise signed in Istanbul on January 27th, 1879, the official date for muhajirism was indicated – from February 3, 1879 to February 3, 1882, even though the period for relocation was expanded to 1884. The mentioned process did not stop during the following years and lasted spontaneously up to 1921.

Muhajirism was one of the toughest tragedy for Georgian people during its history. None of the invaders or barbarous conquerers did such harm to Georgia as Muhajirism did.

ფილოსოფია-ფსიქოლოგია

PHILOSOPHY-PSYCHOLOGY

ჰუმანისტური ფსიქოლოგიური თეორიის არაჰუმანური შედეგები

*როზა გაფრინდაშვილი, ასოც. პროფესორი
საქართველოს ტექნიკური უნივერსიტეტი*

რეზიუმე

ეგზისტენციალსტი ფილოსოფოსების მიხედვით, ადამიანური ეგზისტენცი (არსება, თავისებურება) არის ყოველთვის ინდივიდუალური და ის თითოეულ ადამიანს სხვებისაგან განსხვავებული და უნიკალური აქვს. ყოველი ადამიანი მას (ეგზისტენცს, თავისებურებას) თავად ქმნის, თანდათანობით.

ფსიქიკური პროცესებისადმი ამგვარ მიდგომას **ჰუმანისტური ფსიქოლოგია** უწოდებს. მაგრამ აქივობის „მთავარ მოტივატორად საკუთარი თავის აქტუალიზაციისაკენ და სრულყოფილებისაკენ სწრაფვის“ გამოცხადება „ცრუ ოპტიმიზმის“ განცდას უფრო იწვევს, რაკი სინამდვილეში „მტრულად განწყობილი სამყაროს“ არსებობაც და „უფრო ოპტიმისტური და თვითმადეტერმინირებელი საზოგადოებაც“ ადამიანთა ქცევების მარეგულირებელ მექანიზმებს - არ/აღარ საჭიროებენ, რის შეთავაზება, თანამედროვე კაცობრიობისთვის, წარმოდგენელია, რაკი ის სათანადო მატერიალურ გარანტიებს და ადამიანთა **უმაღლესად განვითარებულ შეგნებას საჭიროებს**, ანუ რეალურად მიუღწეველია და სასოწარკვეთილების (დეპრესიულ) განცდებს/სომატურ დაავადებებს უფრო იწვევს, ვიდრე სიხარულსა და კმაყოფილებას!

საკვანძო სიტყვები: ჰუმანისტური ფსიქოლოგია; ეგზისტენციალიზმი; თვითაქტუალიზაცია; ზრდის პოტენციალი; ღირებულებები; შინაგანი იმპულსები; გაუცხოება; ბიოლოგიზმი; კომპლექსები; ნევროტული მოთხოვნილებები; აგრესია; სრულყოფილება; ბრბოს ფსიქოლოგია;

შესავალი

ეგზისტენციალიზმის წარმომადგენელი ფილოსოფოსების (კარლ იასპერსი, ნიკოლაი ბერდიაევი, ლევ შესტოვი, ჟან პოლ სარტრი, ალბერ კამიუ, სიმონა დე ბოვუარი, მარტინ ჰაიდეგერის და სხვ.) აზრით, **ადამიანური ეგზისტენცი (არსება, თავისებურება)** არის ყოველთვის ინდივიდუალური და ის თითოეულ ადამიანს სხვებისაგან განსხვავებული და უნიკალური აქვს. ესაა ინდივიდალ ყოფნის პირობა; ყოველი ადამიანი მას (ეგზისტენცს, თავისებურებას) თავად ქმნის, თანდათანობით.

ჰუმანისტური ფსიქოლოგიის მიხედვითაც (რომლის ისტორიას მეოცე საუკუნის 50-60-იანი წლებიდან იწყებენ), ადამიანთა აქტივობის „მთავარი მოტივატორი საკუთარი თავის აქტუალიზაციისაკენ და სრულყოფისაკენ სწრაფვაა“, რაც „ხანდახან კონფლიქტში მოდის საკუთარი და სხვების მოწონების მოთხოვნილებებთან, განსაკუთრებით მაშინ, როცა ადამიანი გრძნობს, რომ მოწონების დამსახურებისათვის, ის გარკვეულ მოვალეობებსა თუ პირობებს უნდა აკმაყოფილებდეს“.

ესაა ფსიქოლოგიური მიმდინარეობა, რომელიც აქცენტს აკეთებს ადამიანის მიერ რაციონალური არჩევანის გაკეთებასა და თანდაყოლილი პოტენციალის მაქსიმალურ განვითარებაზე; მისი დაფუძნება ეგზისტენციალიზმის ფილოსოფიურ მიმდინარეობას და ფსიქოლოგების - კარლ როჯერსის, აბრაჰამ მასლოუს, კარენ ჰორნის და სხვა მათ თანამედროვეთა სახელებს უკავშირდება და როგორც სპეციალისტები წერენ, მათ, ამერიკულ ფსიქოლოგიას, „უფრო ოპტიმისტური და თვითმადეტერმინირებული ხედვა შესთავაზეს“.

ძირითადი ნაწილი

კარლ როჯერსის (1902-1987) აზრით, ადამიანთა ურთიერთობა - თანასწორი ადამიანების ურთიერთობაა; **თითოეულს უნარი და ძალა შესწევს თავად განსაზღვროს საით წავიდეს და გადაწყვეტილება თავად მიიღოს**; მას სჯერა, რომ თითოეულ ადამიანს ჯანმრთელი ზრდის პოტენციალი გააჩნია; მან გამოთქმა - „ფსიქოთერაპევტი - პაციენტი“ ჩაანაცვლა გამოთქმით - „კონსულტანტი - კლიენტი“ (როგორც მისი თანამოაზრეები წერენ, „ამით როჯერსმა უარყო თერაპევტის, როგორც ჭკუის დამრიგებლის, მრჩევლის ან მასწავლებლის როლი“).

როჯერსი თავის თეორიას უწოდებს - თეორიას „სრულფასოვნად ფუნქციონირებად პიროვნებაზე“; პიროვნებად კი „სრულად აქტუალიზებულ ადამიანს“ განიხილავს.

საყურადღებოა, რომ როჯერსის აზრით, სრულყოფილად ფუნქციონირებადი პიროვნების მახასიათებლები, სრულად, „მხოლოდ მცირე ოდენობის ინდივიდებს ახასიათებთ. „კარგი ცხოვრება“ იდეალური მდგომარეობაა და არა - ჩვეულებრივად არსებული“.

აბრაჰამ მასლოუს (1908-1970) აზრითაც „უპირველესი მოტივატორი“ საკუთარი თავის აქტუალიზაციისაკენ ანუ თვითაქტუალიზაციისაკენ და სრულყოფისაკენ სწრაფვაა, რასაც ხელს უშლის ბავშვისადმი უფროსების არასწორი დამოკიდებულება; მისმა ცუდმა ქცევამ მის მიმართ დამოკიდებულება არ უნდა შეცვალოს, ანუ სიყვარულის ნაცვლად მიგან „მსხვერპლად“ „წესიერი“ ქცევა არ უნდა მოვითხოვოთ, არამედ, უნდა ავუხსნათ, რატომაც ცუდი ეს ქცევა (და არა თვითონ ბავშვი). სიყვარული უნდა იყოს უპირობო, ანუ ბავშვი, სიყვარლისთვის, არ უნდა ვაიძულოთ.

პიროვნების თვითაქტუალიზაციის კვლევების შედეგად მან შექმნა პიროვნების თეორია ჯანმრთელი და რეალიზებული ადამიანების ფსიქიკური მონაცემების საფუძველზე როგორცაა - კრეატიულობა, სიყვარული, ალტრუიზმი და ა.შ., რაც ყურადღების მიღმა რჩებოდა ფსიქონალიზსაც და ბიჰევიორიზმსაც.

კარენ ჰორნს (1885-1952) მიაჩნია, რომ „ადამიანებს აქვთ „ნამდვილი მე“, რაც აქტუალიზაციისათვის ხელშემწყობ - **სითბოს ატმოსფეროს** მოითხოვს.

ჰორნი ყურადღებას სოციალური გარემოს როლზე ამახვილებს; იგი ფროიდს მხოლოდ მის ბიოლოგიზმში - ბავშვობაში განცდილი მოვლენებისათვის გადაჭარბებული მნიშვნელობის მინიჭების გამო არ ეთანხმებოდა. ოდიპოსის კომპლექსში კი ხედავდა არა სექსუალურ-აგრესიულ კომპლექსს, არამედ მშობელსა და შვილს შორის დარღვეული ურთიერთობებით გამოწვეულ შფოთვებს (ურთიერთობების დარღვევას იწვევს დასჯა, გადამეტებული მზრუნველობა, ბავშვის ავტორიტეტის იგნორირება, და ა.შ.). აგრესია კი არის საკუთარი უსაფრთხოების დაცვის საშუალება „მისადმი მტრულად განწყობილ სამყაროში“. ყოველგვარი ზედმეტობისას ბავშვს უჩნდება კომპლექსები, ნევროტული მოთხოვნილებები - ძალაუფლების მოპოვების, სიყვარულისა და მოწონების, პარტნიორი-მეურვის ყოლის, სხვისი ექსპლუატაციის, პირადი მიღწევებისაკენ ნევროზული სწრაფვის, დამოუკიდებლობის, სრულყოფილების და ა.შ.

ფსიქოლოგიის ისტორიკოსები წერენ, რომ ჰუმანისტური ფსიქოლოგიის წარმომადგენლებმა (რომელთა რიგები რამდენიმე ათეული ცნობილი ფსიქოლოგისაგან შედგება), „ამერიკულ ფსიქოლოგიას უფრო ოპტიმისტური და **თვითმადეტერმინირებელი ხედვა შესთავაზეს**“, რომ მათ მრავალი მომხრე-მიმდევრები გამოუჩნდნენ და პოპულარულებიც გახდნენ. მათი ნააზრევი, მიუხედავად მრავალი განსხვავებისა, ჰუმანისტური ფსიქოლოგიის ამოსავალი დებულების შესახებ ერთია - ადამიანთა მთავარი მოტივატორი, ცხოველებისაგან განსხვავებით, **საკუთარი თავის აქტუალიზაცია და სრულყოფილებისაკენ სწრაფვაა**“, ამასთან - „აგრესია მხოლოდ მისადმი მტრულად განწყობილი სამყაროსაგან თავდასაცავი საშუალებაა“ და ა. შ.

მაგრამ, თუ გავითვალისწინებთ, რომ ჯერ კიდევ ძველ-ეგვიპტურ ფილოსოფიის ისტორიაში ცნობილია: „ჯვრის მისტერია“ (ჯვარი, როგორც პარალელურ ხაზთა ურთიერთგადამკვეთი გამოსახულება, დადებითისა და მისი უარყოფის სიმბოლო); არისტოტელეს - „სათნობათა გრაფიკი“, (სათნობათა უკიდურესი სიჭარბისას მისი გადასვლა მანკიერებაში, ხოლო უკიდურესი ნაკლებობისას - ბოროტებაში); სპარსული - „ანგელოზისა და ეშმაკის დოხოტომია“; ბიბლიური - „ჟამი ნგრევისა და ჟამი შენებისა“; ჰეგელის „განვითარების სამი კანონიდან“ პირველი - „დაპირისპირებულთა ბრძოლისა და ერთიანობის კანონი“; ფროიდის - „ეროსული და თანატოსური საწყისი“ და ა. შ., დავრწმუნდებით, რომ ეს ყველაფერი, სამყაროული წესრიგის - წონასწორობის პრინციპის უნივერსალურობაზე - კეთილისა და ბოროტის „ბრძოლა-ერთიანობაზე“ მეტყველებს, ხოლო ჰუმანისტური ფსიქოლოგიის ჰუმანიზმი - **თვითმადეტერმინირებელი პიროვნების** შესაძლებლობებზე, ეჭვს ბადებს.

ამავე დასკვნამდე მივყავართ ფრანგი სოციოლოგის **გუსტავ ლე ბონის** ცნობილ ნაშრომს - **“ერებისა და ბრბოს ფსიქოლოგია“ (2013)**, სადაც ვკითხულობთ: “...მეცნიერების უახლესმა წარმატებებმა გამოავლინეს ეგალიტარული (თანასწორობის - რ.გ.) თეორიების უნაყოფობა და დაამტკიცეს, რომ ხალხებსა და ერებს შორის გონებრივი უფსკრული შეიძლება ამოვსებულ იქნას მხოლოდ ძალიან ნელი **მემკვიდრული დაგროვებით**. ... აღზრდა-განათლება და წესწყობილება, რომელიც კარგად არის მორგებული გარკვეულ პიროვნებებზე და კარგ შედეგებს იძლევა გარკვეულ ხალხებზე, შეიძლება ძალიან მავნე იყოს სხვებისთვის!... მცდარია ხალხთა თანასწორობის ქიმიურული იდეა... დამღუპველია ჩვენი წესწყობილება და აღზრდა განუვითარებელი ხალხებისათვის, ჩვენი კოლონიების აბორიგენებისათვის! ... ვასწორებთ რა ბუნების უსამართლო კანონებს, ჩვენ ვცდილობთ ერთ ყალიბში ჩამოვასხათ გვადელუპელი და სენეგალელი ზანგების, ასევე ალჟირელი არაბებისა და აზიელების ტვინები. ეს - სრულიად განუხორციელებელი ქიმერაა ...“ და ა. შ.

და ბოლოს - გადავხედოთ თანამედროვე მსოფლიოს ეკონომიკურ-პოლიტიკურ-სამართლებრივ-მორალურ მდგომარეობას . . . ადამიანს აქვს უფლება „თვითრელიზაციის იმედად“ დატოვოს კაცობრიობა?

დასკვნა

ა. კაცობრიობის განვითარების თანამედროვე საფეხურზე ჰუმანისტური ფსიქოლოგიის ჰუმანისტური პიზიციის რეალურობა, ეჭვსა და „ცრუ ოპტიმიზმის“ განცდას იწვევს, რაკი:

ბ. „მტრულად განწყობილი სამყარო“ და „უფრო ოპტიმისტური და თვითმადეტერმინირებელი საზოგადოებაც“ ადამიანთა ქცევების მათეული-რებელ მექანიზმებს - რელიგიას, ძალოვან სტრუქტურებს, აღზრდა-განათ-

ლებას და სხვა - ურთიერთობების მარეგულირებელ ორგანიზაციებს/გაერთიანებებს - არ/აღარ საჭიროებენ, მათ გარეშე კი ადამიანური არსებობა - წარმოუდგენელია;

გ. კაცობრიობის ისტორია სამყაროული წესრიგის - წონასწორობის ანუ თვითრეგულაციის პრინციპის უნივერსალურობას - „კეთილისა და ბოროტის ბრძოლა-ერთიანობას“ ადასტურებს.

დ. „ცრუოპტიმიზმი“ (მეშემედლო... „მეშემიძლია“ „რომმომენდომებიანა,), ან ე. წ. „უმაღლეს ღირებულებათა“ მიმართ საყოველთაო ლტოლვა - სათანადო მატერიალურ გარანტიებს და ადამიანთა უმაღლესად განვითარებულ შეგნებას გულისხმობს, რაც ძალზე შორსაა თანამედროვე საზოგადოებებისაგან, ანუ რეალურად მიუღწეველია, რაც სასოწარკვეთილების (დეპრესიულ) განცდებს და მასთან დაკავშირებულ სომატურ დაავადებებს უფრო იწვევს, ვიდრე ამ „ყველასთვის ხელმისაწვდომი“ სიკეთეებით მიღებულ სიხარულსა და კმაყოფილებას.

ამიტომ, ვფიქრობთ, რომ:

ა. კაცობრიობამ უნდა ისწავლოს საკუთარი მოთხოვნილებების/სურვილების კონტროლი - მისი შესაბამისობა საკუთარ ღვაწლთან/დამსახურებასთან (ანუ - სამართლიანობა) და ეკონომიკურად - გაძლიერდეს;

ბ. თუკი ასეთი დრო დადგება, კაცობრიობას შემდეგ მოვუწოდოთ საყოველთაო თვითრეალიზაციისაკენ! აკი თავად როჯერსი ბრძანებს - „სრულყოფილად ფუნქციონირებადი პიროვნების მახასიათებლები, სრულად, მხოლოდ მცირე ოდენობის ინდივიდებს ახასიათებთო“.

აღბათ მაშინ „ყოველივე საუკეთესოსადმი“ ადამიანთა ნევროზული ლტოლვა, მტრული კონკურენცია, კრიმინალური კონფლიქტები და ურთიერთგამანადგურებელი დამოკიდებულებები - ნაკლები, ან საერთოდ არ იქნება (რაც კომუნიზმის თეორიას ძალიან ჰგავს).

ლიტერატურა:

1. გერიგი რ., ზიმბარდო ფ., ფსიქოლოგია და ცხოვრება, „თსუ“, 2009.
2. კოდუა ე., კულტურის სოციოლოგია, „ნეკერი“ 2001.
3. იმედაძე ი., ფსიქოლოგიის ისტორია.
4. ფილოსოფიის შესავალი, „თსუ“, 1992.
5. Phanjikize D., ფანჯიკიძე დ., პიროვნების ფსიქოლოგია, 2018.
6. KhechuaShvili L., შესავალი პიროვნების ფსიქოლოგიაში, ნაწ II, 2015.

Inhumane results of humanistic psychological theory

*Roza Gaprindashvili, Associated professor
Georgian Technical University*

Summary

According to existentialist philosophers, a **human existence (being, peculiarity)** is always individual one and it is different and unique for each human. Each human himself creates it (existence, peculiarity), and makes it gradually.

Such approach to the psychical processes is called **humanistic philosophy**. But declaring “the striving for self-actualization and self-perfection the main impetus (motivator)” of activity causes rather the feeling of “wishful thinking”, since in actual fact the existence of “unfriendly world” and “more optimistic and self-determining society”, as well, requires the adjusting mechanisms of human behavior – no/no more, offering of which is not conceivable for the contemporary mankind, as far as it **needs** respective material guarantees and **highly developed consciousness** of humans, i.e. it is actually unattainable and rather becomes a reason of feeling of frustration (depression)/somatic illnesses than of optimism – joy and satisfaction!

Happiness: past and present

Giorgi Tsiklauri, PhD student
Georgian Technical University

Abstract

Humans were always wondering what happiness is, what it means to live a happy life. Nowadays from the perspective of philosophy and psychology, this question is as hard to answer as it was 2500 years ago. For centuries, from the east to the west, many thinkers of their era tried to answer this question. They had diverse thought about happiness and even nowadays, there is no clear understanding about the nature of happiness.

But not only philosophy and psychology are interested in this phenomenon, the concept of happiness is a central concept in religion as well.

In this article I review some ideas of great thinkers about happiness from a historical perspective, and modern understanding of happiness and well-being. How science sees the concept “happiness” today.

Today happiness is understood in broad category – subjective well-being, peoples cognitive and emotional evaluation of their lives.

Key words: happiness, well-being, life-satisfaction,

Introduction

Nowadays, literature about happiness, offers various definitions of the concept happiness. Many definitions are offered by different researchers, many views are offered from philosophical perspectives.

Not only in scientific literature, but in everyday language, happiness, subjective well-being, life-satisfaction, contentment, being well, quality of life, all are used interchangeably.

One of the main synonyms of the word happiness, is subjective well-being – people’s overall positive evaluation of their lives. Speaking about well-being, we often use the words “subjective well-being” – because we emphasize the fact that well-being (being well, feeling well) is optional and it mostly depends on subjective perception.

Today, researchers of happiness use this word (subjective well-being) as a broader category of happiness.

There are many types of well-being: Physical well-being, Emotional well-being, Psychological well-being, Social well-being, Economic well-being...

Happiness today

There are various understandings of the concept of happiness, but how does modern psychology understand happiness?

According to Derek Parfit, there are 3 main types of theories explaining well-being and happiness. 1. Hedonistic theories: according to hedonistic view, the good thing for human is that brings him pleasure and happiness., but of course, there are different versions of these theory. 2. desire-fulfilment theory: the best thing for someone is what fulfils his or her desires. Again, there are different versions of this theory. 3. objective list theory: there are some certain things which are bad or good for a person. For example, being educated, rich... are good for everyone. and in contrary, being uneducated, poor... are bad for everyone. **(Parfit, D: 1984)**.

Speaking about happiness, it is impossible not to mention Wilson's description of a happy person: "The happy person emerges as a young, healthy, well-educated, well-paid, extroverted, optimistic, worry-free, religious, married person with high self-esteem, high job morale, and modest aspirations, of either sex and of a wide range of intelligence". **(Wilson, W. R. 1967)**.

According to Baumeister, the concept happiness is used in two ways: in its narrow usage, it is the feelings we have when something good happens. In a broader sense, it is synonym of subjective well-being – people's global overall positive evaluation of their lives as a whole **(Baumeister, R. Vohs, K. D: 2007)**. So happiness simply means being and feeling well. **(Baumeister, R. Bushman, B: 2014)**.

As we can see there are two "types" of happiness, but interestingly they do not always co-occur. Someone might have really bad days in his or her life and feel really bad, but in general, the life might be evaluated as good and worthy.

Subjective well-being means how well a person is. It is synonym of quality of life – how a person likes his or her life. **(Veenhoven: 2000)**.

According to Diener, subjective well-being is people's cognitive and emotional evaluation of their lives. Diener, like other researchers, considers that subjective well-being, life-satisfaction and happiness are synonyms **(Diener, Oishi, Lucas: 2003)**. For Diener, "components" of subjective well-being are: life satisfaction (global judgments of one's life), satisfaction with important domains (work satisfaction...), positive affect, and low levels of negative affect. **(Diener: 2000)**.

Nowadays, one of the most influential researchers of happiness, Seligman, who was one of the first, emphasizing that psychology should focus positive aspects of human life, like happiness. He offered his well-being theory, thinks that happiness might be understood as a combination of 5 components. Well-being theory has five elements: positive emotion, engagement, meaning, positive relationships, and accomplishment.

Another important synonym is quality of life. WHO defines Quality of Life as

an individual's perception of their position in life in the context of the culture and value systems in which they live and in relation to their goals, expectations and standards. It is a broad ranging concept affected in a complex way by the person's physical health, psychological state, personal beliefs, social relationships and their relationship to salient features of their environment (WHO).

Historical review

In the review of Darrin M. McMahon's book, *Happiness: A History*, Jim Holt remarks, that the history of happiness can be understood (in a metaphorical way) in a series of changes of understanding of the idea of happiness: Happiness=luck (Homeric era), happiness=virtue (classical era), happiness=heaven (medieval era), happiness=pleasure (Enlightenment era), and happiness =a warm puppy (contemporary era) (**Kesebir, Diener: 2009**).

We can say that the “study” of happiness starts with Buddha. For him, the ultimate happiness is freeing oneself from suffering. All his teaching is about how a man can be happy, what the cause of unhappiness is, and how a man can achieve the ultimate happiness.

For buddha, the cause of unhappiness is that man lives a wrong life, living in illusions. One of these illusions is that people always try to satisfy their needs, hoping satisfying them, but in reality, people try to satisfy these needs over and over again. It is like a treadmill, endless effort to be completely satisfied, but people get more and more attached on what they try to get, but people cannot get everything they wish, so man can never be happy trying to gain something. One of the main ideas of Buddha is to live in present, not dwelling into past, and not worrying about future. “Happiness does not depend on what you have or who you are. It solely relies on what you think”. (**Shearer: 2004**).

One of the first thinkers in ancient eastern philosophy was Protagoras. He may be considered a man who brought the idea of relativism into science. For Protagoras, everything is relative, subjective. We cannot talk about a thing in a general way; everything is evaluated in its own way (as a person in his or her subjective view sees it). So, happiness is relative.

Socrates considered that cultivating happiness was not depending on having much, or satisfying all the needs a person has. Rather, he thought the most important aspect for a man to gain happiness is wisdom. There are some needs, desires which are not worth satisfying. There are some actions that can bring man unhappiness, so man must decide which needs he should satisfy and which not. Socrates emphasizes that happiness is ultimate goal of every person and mostly every action.

For Aristotle, happiness is the ultimate goal of every action. This is the

unconditional thing that everyone wishes. And happiness depends on person. “Happiness is the meaning and purpose of life, the whole aim and end of human existence”(**Singh**). Aristotle used the word “eudaimonia” as a synonym of happiness.

One of the most influential thinkers of Western philosophy was Epicurus, who sometimes mistakenly considered as a follower of a hedonistic view of the world. For Epicurus, happiness is not something that most people, even in modern era might think, that gaining much, having much, eventually brings us happiness. Epicurus, unlike this view thought that happiness is in satisfaction with little. When a person is satisfied, content having few goods. “He who is not satisfied with a little is satisfied with nothing.” (**Haris: 2019**).

As I mentioned earlier the concept of happiness is not an object of interest for philosophy and psychology only, this concept is also one of the central concepts in religion as well.

For example, Christianity understands the happiness as a gift, the gift given by the lord to a man. A man cannot get happiness on his own, but he or she must deserve this gift. In a gospel of Matthew, one of the first teachings the lord gave humans was a sermon on the mount, which was a teaching about happiness and who a happy man is (**Matthew 5:3-12**). A man must deserve this gift - living the life Christianity teaches.

Even psalmist starts his psalm with talking about happiness: “Blessed is the man who walks not in the counsel of the wicked, nor stands in the way of sinners, nor sits in the seat of scoffers...” (**Psalm 1:1**).

I mentioned Jim Holt’s remark, and in Enlightenment era, happiness was understood as a sum of pleasure and pain. One of the most famous examples of that times was Jeremy Bentham, who thought that happiness was a sum of pleasure and pain. For him, happiness is not just a concept, some kind of abstract concept people should only talk, but happiness is that, that brings goods to more people. “The greatest happiness of the greatest number is the foundation of morals and legislation”. (**Law: 2011**).

Another important figure in philosophy was John Locke, who thought that happiness is everything humans trying to achieve, it is what every human action is directed to. “All desire happiness. If it be further asked. What it is moves desire? I answer, happiness, and that alone” (**Ariew., Watkins: 2009**).

REFERENCES

1. Ariew, R. Watkins, E: Modern Philosophy. AN ANTHOLOGY OF PRIMARY SOURCES. SECOND EDITION. Hackett Publishing Company. Indianapolis/ Cambridge.2009. p354.
2. Baumeister, R. Bushman, B: Social Psychology and Human Nature, Third Edition. Jon-David Hague. 3ed. 2014. Pp. 71-110.199.
3. Baumeister, R. Vohs, K.D: ENCYCLOPEDIA OF Social Psychology 2. SAGE Publication. Los Angeles. London, New Delhi. Singapore. 2007. Pp. 558, 154, 156, 392, 669, 785, 793-800.. 411.
4. Diener, E. (2000). Subjective well-being: The science of happiness and a proposal for a national index. *American Psychologist*, 55(1),
5. Diener, E. Oishi, S. Lucas, R. E: Personality, Culture, and Subjective Well-Being: Emotional and Cognitive Evaluations of Life. *Annual Review of Psychology* 54(1):403-25. 2003.
6. Dimitriadis, H: Death is Nothing to Fear. 2019. P.77.
7. Kesebir, P. Diener, E: In Pursuit of Happiness: Empirical Answers to Philosophical Questions. *Perspectives on Psychological Science* 3(2):59-74. 2009.
8. Law, S: Humanism: A Very Short Introduction. 2011.
9. Parfit, D: Reasons and persons, CLARENDON PRESS • OXFORD. 1984. Pp. 4-30.
10. Shearer, J: Mindful Actions.2004.
11. Veenhoven, R: WELLBEING IN THE WELFARE STATE. *Journal of Comparative Policy Analysis*, 2000, vol 2, pp 91-125.
12. Wilson, W. R. (1967). Correlates of avowed happiness.
13. <https://www.who.int/healthinfo/survey/whoqol-qualityoflife/en/>.

ბედნიერება: წარსული და დღევანდელი

*გიორგი წიკლაური, დოქტორანტი
საქართველოს ტექნიკური უნივერსიტეტი*

რეზიუმე

ადამიანს ყოველთვის აინტერესებდა რა არის ბედნიერება და როგორ ეცხოვრა ბედნიერად. დღესდღეობით, ეს შეკითხვა ფისოლოგიასა და ფსიქოლოგიაში ისეთივე რთულია, როგორც იყო 2500 წლის წინ. საუკუნეების განმავლობაში აღმოსავლეთსა თუ დასავლეთში, თავისი ეპოქის დიდი მოაზროვნეები ყოველთვის ცდილობდნენ ამ შეკითხვაზე პასუხის გაცემას. მათ ერთმანეთისგან განსხვავებული შეხედულებები ჰქონდათ ბედნიერების რაობის შესახებ, და დღესაც კი არ არის ერთი კონკრეტული შეხედულება ბედნიერების ბუნების შესახებ.

ეს საკითხი არა მხოლოდ ფილოსოფიასა და ფსიქოლოგიას აინტერესებს, არამედ ბედნიერების ცნება ცენტრალური ცნებაა ასევე რელიგიაშიც.

ამ სტატიაში ისტორიული პერსპექტივიდან მიმოვიხილავ რამდენიმე დიდი მოაზროვნის შეხედულებას ბედნიერების შესახებ და ასევე ბედნიერებისა და კეთილდღეობის თანამედროვე გაგებასაც, იმას თუ როგორ ესმის დღეს მეცნიერებას ბედნიერების ცნება.

დღეს კი ბედნიერება უფრო ფართო ცნებით განიხილება, სუბიექტური კეთილდღეობა - ადამიანის ცხოვრების კოგნიტური და ემოციური შეფასება.

საკვანძო სიტყვები: ბედნიერება, კეთილდღეობა, ცხოვრებით კმაყოფილება.

საერთაშორისო ურთიერთობები

INTERNATIONAL RELATIONS

საქართველოს როლი გეოპოლიტიკურ სივრცეში და კულტურათა შორის დიალოგის აუცილებლობა

*ნინო გომართელი, პროფესორი
საქართველოს ტექნიკური უნივერსიტეტი*

*თამარ ხობოლაშვილი, პროფესორი
საქართველოს ტექნიკური უნივერსიტეტი*

რეზიუმე

სტატიაში მოცემულია ცივილიზებულ გეოპოლიტიკურ სივრცეში სამშვიდობო კონსტრუქციული დიალოგის გამოყენების პერსპექტივა, სახელმწიფოთა და ხალხთა თანამეგობრობაში ღირსეული ადგილის დაკავებისა და ახალი მსოფლიო წესრიგის პირობებში საქართველოს როლის განსაზღვრის მცდელობა, აგრეთვე, წარმოდგენილია კულტურათა დიალოგის, როგორც კაცობრიობის თვითგადარჩენის ერთ-ერთი პირობის აუცილებლობა.

შესავალი

კაცობრიობისათვის XXI საუკუნე ახალი იმედების, მოთხოვნების, მისწრაფებების, ხალხთა და სახელმწიფოთა ურთიერთობის მოწესრიგების საუკუნეა. ამ ურთიერთობაში საკმაოდ დიდი ადგილი ეთმობა მსოფლიოში მიმდინარე გლობალურ პროცესებსა და, განსაკუთრებით, გეოპოლიტიკურ სივრცეთა სწორი, სამშვიდობო ცივილიზაციური გამოყენების პერსპექტივას.

XXI საუკუნე იქნება ის ეპოქა, როცა მსოფლიოს ცივილიზებულ ქვეყნებს შორის საზღვრები მოიშლება, ოდესღაც ურთიერთდაპირისპირებული სახელმწიფოები გაერთიანდებიან და შეეცდებიან საუკუნეთა განმავლობაში

ნაცნობარი ბედნიერი სამყარო ერთად ააშენონ. კაცობრიობა დიდი ხანია დარწმუნდა, რომ ძალადობა, მტრობა, შუღლი და სიძულვილი მხოლოდ ნგრევას, სისხლს და ცრემლს მოიტანს. ჩვენ სამართლიანად ვამაყობთ, რომ საქართველო უძველესი ცივილიზაციის განუყოფელი ნაწილია და რომ ჩვენმა ქვეყანამ მნიშვნელოვანი წვლილი შეიტანა მსოფლიო ცივილიზაციაში.

საკვანძო სიტყვები: გეოპოლიტიკური სივრცე, კულტურათა დიალოგი, დასავლური ცივილიზაცია, სუვერენიტეტი, გლობალიზაციის პროცესი, ეროვნული იდენტობა.

ძირითადი ნაწილი

გეოპოლიტიკური სივრცის ახლებური გამოყენების აშკარა საჭიროება ცხადი გახდა XXI საუკუნის დასაწყისში ჩამოყალიბებული დამოუკიდებელი სახელმწიფოებისთვის. ამ ქვეყნების ცხოვრებაში სრულიად კანონზომიერად წამოიჭრა მანამდე უცნობი პრობლემების მოგვარების აუცილებლობა. მათთვის უაღრესად მნიშვნელოვანია განვითარების სწორი გზის არჩევა, მეზობელ თუ შორეულ სახელმწიფოებთან ნათელი პოლიტიკურ-ეკონომიკური და კულტურული კავშირების განვითარება, ხალხთა თანამეგობრობაში საკუთარი, ეროვნული ღირსების შესაფერი ადგილის დაკავება. ყოველივე ეს კი უნდა უნდა ეფუძნებოდეს, ძირითადად, ეროვნული ინტერესების მოთხოვნებს (5, 7-8).

XXI საუკუნის დასაწყისში საქართველო აქტიურად მონაწილეობს მსოფლიოში მიმდინარე პროცესებში საერთაშორისო ასპარეზზე. ამავე დროს, ითვალისწინებს ქვეყნის შიგნით მიმდინარე სოციალურ-ეკონომიკური და მორალურ-ეთიკური ძვრების მნიშვნელობას სახელმწიფოებრივი პოლიტიკის შემუშავებაში. ცხადია, სწორი პოლიტიკური კურსის გამომუშავება რთულია და მრავალი ფაქტორის გათვალისწინებას მოითხოვს.

საქართველოს დამოუკიდებელი სახელმწიფოს განვითარების ერთ-ერთი ძლიერი ფაქტორია მისი გეოპოლიტიკური მდებარეობა, საქართველოს მონაწილეობა ევრაზიული გეოპოლიტიკური ქვეყნების საქმიანობაში. ამ პროცესის გაანალიზებას მნიშვნელოვანი ადგილი აქვს დათმობილი თანამედროვე საქართველოს ისტორიული განვითარების კვლევისას, როგორც ქვეყნების ახალი ურთიერთობის ერთ-ერთ განმსაზღვრელ ფაქტორს.

არსებული გამოცდილება გეოპოლიტიკურ სივრცეში, ქვეყნის ეკონომიკური და სოციალური პირობების შემდგომი გაძლიერებისათვის, გასათვალისწინებელია საქართველოს განვითარების უახლესი ისტორიული პერიოდისათვის. საჭიროა განზოგადდეს საქართველოს მეზობელი სახელმწიფოების გეოპოლიტიკური მიზნები და მათი პრაქტიკული მნიშვნელობა უახლესი მომავლისათვის. აუცილებელია გეოპოლიტიკის შინა-

არსის მეცნიერული განზოგადება. გეოპოლიტიკის ყველაზე მისაღები ფორმულირება შეიძლება იყოს: გეოპოლიტიკა არის სახელმწიფოს ინტერესებში გეოგრაფიული ფაქტორის გამოყენება. საქართველოს ლტოლვა დასავლეთის ცივილიზაციისკენ განპირობებულია ქვეყნის გეოპოლიტიკური გარემოს გამოყენების ინტერესებით. ევროპის ქვეყნებსა და აშშ-თან საქართველოს დამოკიდებულება უაღრესად აქტუალურია და მრავალმხრივ მიმართულებას მოიცავს, რომელსაც საქართველო ემყარება და იყენებს ეკონომიკურ, მორალურ და პოლიტიკურ მხარდაჭერას საერთაშორისო ორგანიზაციებში (4, 91).

საქართველოს სუვერენიტეტის საკითხი აქტუალურია იმდენად, რამდენადაც დღეს ჩვენი ქვეყნის საგარეო-პოლიტიკური კურსი მთლიანადაა ორიენტირებული ევროპულ ინტეგრაციაზე. ხშირად საუბრობენ იმაზე, თუ რამდენად მზადაა ჩვენი თავისთავადი კულტურისა და მენტალიტეტის მქონე საზოგადოება ევროპული ინტეგრაციისათვის; რამდენად სასარგებლო და მომგებიანია გლობალიზაციის პროცესი ახალი დემოკრატიული სახელმწიფოსა და სამოქალაქო საზოგადოების მშენებლობისათვის. გლობალიზაციის იდეების ხორცშესხმასა და მრავალსექტორიანი ინტეგრაციის განვითარებულ ფორმას საერთაშორისო ორგანიზაციები წარმოადგენენ. იდეაში ამ ორგანიზაციათა წევრი სახელმწიფოები დამოუკიდებელ, სუვერენულ და თანასწორუფლებიან სახელმწიფოებად რჩებიან (3, 29).

გლობალიზაციის პროცესში ჩართვა და მასში აქტიური და არსებითი ხასიათის მონაწილეობა წარმოუდგენელია ევროპული თანამეგობრობის ორგანოებთან, ევროკავშირის ინსტიტუტებთან სრულყოფილი და ინტენსიური თანამშრომლობის გარეშე. ამ თანამშრომლობაში კი თავისთავად მოიაზრება სუვერენიტეტის ნაწილის “დათმობა” გარკვეული პოლიტიკური, ეკონომიკური თუ სხვა პრობლემების მოგვარების ხარჯზე. აქ საკითხი ამგვარად დგას - რომელი უფრო მნიშვნელოვანია, ის, რომ სუვერენიტეტი ნაწილ-ნაწილ დავთმოთ და ამით პოლიტიკური თუ სხვა სახის სარგებელი მივიღოთ, თუ პირიქით, თავი ავარიდოთ ევროპული ფენომენის დამკვიდრებას, უარი ვთქვათ სტრუქტურულ პოლიტიკაზე. საკუთარი სუვერენიტეტით აღფრთოვანებულებმა თავისუფლების უკიდურესი მასშტაბით ვიამაყოთ და სამუდამოდ ხელი ავიღოთ თანამეგობრობების იდეალების საფუძვლებზე საყოველთაო მშვიდობის დამყარების განზრახვაზე, მიზანზე, რომელმაც დღეს საერთო ევროპული მასშტაბი შეიძინა და ყველაზე მეტად სწორედ დღეს დაგვარწმუნა მისი განხორციელების აუცილებლობასა და მნიშვნელობაში.

საქართველოს უპირველესი მიზანია საკუთარი ადგილის მოპოვება ახალ მსოფლიო წესრიგში. ჩვენი ქვეყანა თანამედროვე ცივილიზაციის

წინაშე უნდა წარსდგეს, როგორც სახელმწიფო, რომელიც მზად არის საკუთარი წვლილი შეიტანოს ახალი მსოფლიოს მშენებლობაში. საქართველოს სტრატეგიული მიზანი ევროპისა და აზიის გზაჯვარედინზე დამოუკიდებელი, დემოკრატიული და მშვიდობისმყოფელი სახელმწიფოს დამკვიდრებაა, რომელსაც შეეძლება აღმოსავლეთსა და დასავლეთს, ჩრდილოეთსა და სამხრეთს შორის მრავალმხრივ ურთიერთობათა განვითარებაში მნიშვნელოვანი როლის შესრულება. ამ მიზნის შემადგენელი ოთხივე კომპონენტი დამოუკიდებლობა, დემოკრატია, მშვიდობა და გეოსტრატეგიული პოტენციალის რეალიზება საქართველოსათვის ურთიერთდაკავშირებული, ურთიერთგაუმიჯნავი და ურთიერთგანპირობებადი სტრატეგიული იმპერატივია (2, 272).

განვიხილოთ და გავანალიზოთ კულტურათა შორის დიალოგის როლისა და აუცილებლობის საკითხი და წარმოვაჩინოთ ქართულ-ევროპული კულტურის ძირითადი პარადიგმები. რატომ უნდა მივიჩნიოთ კულტურათა დიალოგი კაცობრიობის თვითგადარჩენის ერთ-ერთ აუცილებელ პირობად?

საქართველო ევროპის კულტურული სივრცის განუყოფელი ნაწილია, ჩვენი ქვეყანა მუდამ იყო, არის და იქნება ამ სივრცის ორგანული და ჰარმონიული შემადგენელი. ქართულ კულტურას საუკუნეების განმავლობაში აყალიბებდა მრავალფეროვანი ისტორია, რამაც უზრუნველყო ძლიერი ეროვნული თვითმყოფადობა და ხელი შეუწყო საქართველოში კულტურის განსაკუთრებულობის აღქმას. სრულიად გამორჩეულია ჩვენი ქვეყნის მდებარეობა, ევროპა-აზიის გასაყარზე მყოფი საქართველო საუკუნეების განავლობაში ერთგვარი ხიდის ფუნქციას ასრულებდა. თვალსაჩინო და ნათელია ქართული კულტურის იდენტობა ევროპულ კულტურასთან, რადგან ჩვენ საერთო საყრდენი - საერთო კულტურული ფასეულობები და ღირებულებათა სისტემა გვაერთიანებს. ქართველი ერის არჩევანი - გახდეს ევროპული ოჯახის სრულფასოვანი წევრი, არ არის მხოლოდ პოლიტიკური არჩევანი, ეს არის ცივილიზაციური არჩევანი.

გლობალიზაციის ჩარჩოებში იზრდება კულტურათა საერთაშორისო დიალოგის წარმართვის აუცილებლობა და აძლიერებს ხალხთა შორის ურთიერთგაგებას და საკუთარი იდენტობის უკეთ შეცნობის შესაძლებლობას იძლევა. თუ ადრე მიიჩნევდნენ, რომ აღმოსავლეთ-დასავლეთის კულტურები ერთმანეთს არ გადაკვეთდნენ, დღეს, როგორც არასდროს, იკვეთება მათი ურთიერთშეხებისა და ურთიერთგავლენის წერტილები. საუბარია არა მხოლოდ ურთიერთმოქმედებაზე, არამედ ურთიერთშეხებასა და გამდიდრებაზე. ქართულ-ევროპულ გზათა პირველი მნიშვნელოვანი გადაკვეთა უკავშირდება მითს არგონავტების შესახებ. ქართველობა აქტიურად ისწრაფვის ევროპასთან კავშირისაკენ, მისი სულიერი პროფილი ძირითადად

ევროპულ კულტურასთან ურთიერთობაში ჩამოყალიბდა და ამდენად, მუდამ მნიშვნელოვანი იქნება ევროპულ კულტურასთან სიახლოვე. ქართული კულტურის ისტორიის განსაკუთრებულ ნიშნად უნდა მივიჩნიოთ ის გარემოება, რომ ქართული საზოგადოება არასოდეს იყო ჩაკეტილი საზოგადოება. საქართველოს, როგორც ევროპა-აზიის შორის მდებარე გზაჯვარედინი, მუდმივად ჰქონდა ღრმა კულტურული და სულიერი კავშირები მაღალი კულტურის მქონე დიდ ერებთან (6, 318).

დასკვნა

კულტურათა დიალოგი აუცილებელია როგორც კაცობრიობის თვითგადარჩენის პირობა. მართალია, თანამედროვე მსოფლიოში კულტურათა დიალოგი რთული, მაგრამ აუცილებელი პროცესია, კულტურათა დიალოგი უნდა ხდებოდეს ამ ურთიერთქმედების მონაწილე თითოეული მხარის, საზოგადოების, სახელმწიფოს, მსოფლიო თანამეგობრობის ინტერესთა გათვალისწინებით. კულტურათა დიალოგი გვევლინება, როგორც ობიექტური აუცილებლობა და კულტურათა განვითარების პირობა. იგი შესაძლებელია მხოლოდ ურთიერთგაგების საფუძველზე, მაგრამ ამასთანავე მხოლოდ თითოეული კულტურის ინდივიდუალობაზე დაყრდნობით. თანამედროვე სამყაროში კულტურათა დიალოგი გართულებულია მთელი რიგი გარემოებების გამო. საჭიროა კულტურათა ურთიერთქმედების ისეთი გლობალიზაცია, რომლის დროსაც რეალური გახდება ყველა და თითოეული კულტურის თვითრეალიზაცია. კულტურათა შორის დიალოგი გვევლინება როგორც ობიექტური აუცილებლობა და კულტურათა განვითარების პირობა. საერთაშორისო კულტურული დიალოგი აძლიერებს ხალხთა შორის ურთიერთგაგებას და იძლევა საკუთარი ეროვნული სახის უკეთ შეცნობის შესაძლებლობას.

გამოყენებული ლიტერატურა

1. დუგელი ალ. გეოპოლიტიკის საფუძველები, თბ., 1999, გვ. 401-403;
2. ტატუნაშვილი თ. გეოპოლიტიკური ნარკვევები, I, თბ., 2018;
3. ტატუნაშვილი თ. მანჯავიძე ი. გეოპოლიტიკური ნარკვევები, II, თბ., 2018;
4. წურწუშია ალ. გეოპოლიტიკური ცვლილებები დროსა და სივრცეში, თბ., 2009;
5. ქოჩორაძე თ. ალადაშვილი გ. გეოპოლიტიკური ინტერესები, როგორც თანამედროვე პოლიტიკური პროცესების ძირითადი ფაქტორი, იხ.: ჟურნ. "ხელისუფლება და საზოგადოება", N2, თბ., 2012;
6. დავითაია თ. კულტურათა შორის დიალოგის როლი და აუცი-

- ლებლობა, იხ. ჟურნ. "ენა და კულტურა", N5, 2011, გვ. 316-319;
7. ხვიჩია ე. ქართველი ერი და მსოფლიო ცივილიზაცია, თბ., 2009.

The role of Georgia in the geopolitical space and the need for dialogue of cultures

*Nino Gomarteli, professor
Georgian Technical University*

*Tamar Khokhobashvili
Georgian Technical University*

Summary

The article presents the prospect of using a constructive peaceful dialogue in a civilized geopolitical space, attempts to take a worthy place in the community of nations and peoples and determine the role of Georgia in the New World Order, as well as the need for dialogue of cultures as one of the conditions for the self-preservation of humanity.

The 21st century for humanity is the century of new hopes, aspirations, relations between peoples and states. In these relations, much is devoted to global processes taking place in the world, and in particular to the prospects for the correct, peaceful civilizational use of geopolitical spaces.

Dialogue between cultures is necessary as a condition for the self-preservation of humanity. Indeed, the dialogue of cultures in the modern world is a complex but necessary process, the dialogue of cultures should take place in the interests of each side, society, state, and the world community involved in this interaction. Dialogue between cultures acts as an objective necessity and condition for the development of cultures. This is possible only on the basis of mutual understanding, but at the same time only on the basis of the individuality of each culture. In the modern world, the dialogue of cultures is complicated by a number of circumstances. It is necessary to globalize the interaction of cultures, during which the self-realization of each culture will become real. Dialogue between cultures is viewed as an objective necessity and condition for the development of cultures. International cultural dialogue promotes mutual understanding between peoples and makes it possible to better understand their national identity.

Key words: geopolitical space, dialogue of cultures, Western civilization, sovereignty, globalization process, national identity.

მსოფლიო პოლიტიკის ძირითადი ტენდენციები თანამედროვე მსოფლიო წესრიგის პირობებში

ალექსანდრე ტაბუცაძე

რეზიუმე

სტატია ეძღვნება თანამედროვე მსოფლიოში მიმდინარე სოციალურ-პოლიტიკურ პროცესებს. თანამედროვე მსოფლიო წესრიგის პირობებში სახელმწიფოთაშორისო ურთიერთობებს, ცალკეული პოლიტიკური პროცესების ახსნაში გამოყენებულია სისტემური მიდგომის, აგრეთვე ჯერ კიდევ ჰერაკლიტედან მომდინარე და ჰეგელის მიერ სრულყოფილი დიალექტიკის ძირითადი პრინციპები, მოშველიებული თანამედროვე საეთაშორისო ურთიერთობებისა და მსოფლიო პოლიტიკის კონკრეტული ფაქტები, მოცემულია (ნაჩვენებია) თანამედროვე მსოფლიო პოლიტიკის ზოგადი და საერთო ტენდენციები.

ძირითადი ნაწილი

სოციალურ-პოლიტიკური პროცესები გარკვეული ისტორიულობით ხასიათდებიან. მასში არის როგორც ზოგადი (და უზოგადესი), ასევე მოცემული ეპოქის (თუ კონკრეტული ქვეყნის) შესაბამისი თავისებურებანი. ჰეგელი სამართლის ფილოსოფიაში წერს, რომ „თვალსაჩინოდ არსებულ დროებითისა და წარმავალში შემეცნებული უნდა იქნას სუბსტანციური, რომელიც იმანენტურია და მარადიული და რომელიც მქლავნდება აწმყოსეულში (7, 54),

ჩვენი დრო ისტორიაში არნახული სოციალურ-ეკონომიკური პროცესებით ხასიათდება: ანტისახელმწიფოებრივი სახის მასშტაბური აქციები, მასების არნახული პოლიტიკური აქტიურობა და მუდმივი (დიდი თუ პატარა სახით) გამოსვლები. სახელმწიფო გადატრიალებები, სამოქალაქო ომები, სამხედრო-პოლიტიკური გაერთიანებები, სახელმწიფოთა რეგიონალური გაერთიანებები (როგორცაა მაგ., ევროკავშირი, ევროსაბჭო, სნგ, შანხაის თანამშრომლობის ორგანიზაცია, არაბული ქვეყნების ლიგა და ა. შ.). სახელმწიფოთაშორისო (ორ, სამ და მეტ სახელმწიფოთა) სულ უფრო მოხშირებული შეხვედრები, საერთაშორისო ტერორიზმი, ე. წ. „ისლამური სახელმწიფო“, ეთნიკური ნიშნით სახელმწიფოთა გაერთიანების პრეცედენტი (თურქეთი, აზერბაიჯანი, ყაზახეთი, უზბეკეთი, თურქმენეთი, ყირგიზეთი) შორს გამიზნული მიგრაციული პროცესები, რომლის ნაკადები ჯერ კიდევ გრძელდება, მსოფლიოში ლიდერობისათვის დიდ სახელმწიფოთა ურთიერთქიშპობა.

დიდი სახელმწიფოების სულ უფრო აქტიური მცდელობები სხვა სახელმწიფოებს თავს მოახვიონ საკუთარი პოლიტიკური პლატფორმა, მცდელობები უშუალოდ თუ გაშუალებულიად (შემოვლითი გზებით) პატარა სახელმწიფოთა შინაურ საქმეებში ჩარევა (თვით არსებული პოლიტიკური მმართველობის შეცვლის სახითაც კი).

დიდ სახელმწიფოთა შეხვედრები დიდი ოთხეულის, დიდი შვიდეულის, დიდი ათეულის და სხვ. სახით. რეგიონალური საერთაშორისო გაერთიანებების მიერ გახშირებული ე. წ. მინისტრიალებების ჩატარება, ადამიანის უფლებათა დაცვის (იდეოლოგიით) პატარა სახელმწიფოებისათვის მათთვის უცხო იდეოლოგიისა და ცხოვრების წესის თავს მოხვევა.

თანამედროვე ეპოქისათვის ერთ-ერთ მნიშვნელოვან დამახასიათებელს წარმოადგენს გამალებული შეიარაღება, სამხედრო წვრთნების ორგანიზაცია და ჩატარება, სულ უფრო ახალი იარაღების გამოცდა; ითვლება რომ დღეისათვის ბირთვული იარაღის მფლობელია 10 სახელმწიფო, რიგი სახელმწიფოები ცდილობენ რაც არ უნდა დაუჯდეს ჰქონდეთ ასევე ბირთვული იარაღი.

ყველა ეს პრობლემა ურთიერთანაა გადაჯაჭვული და გარკვეული საფუძვლებითაა გაპირობებული, რომელიც გარკვეულ ახსნას მოითხოვს, რაც გარკვეული მეთოდოლოგიური საფუძვლებიდან უნდა განხორციელდეს.

გერმანული კლასიკური ფილოსოფიის წარმომადგენელი ფიხტე წერდა, რომ „ფილოსოფიურად შეიძლება ჩაითვალოს მხოლოდ ისეთი თვალსაზრისი, რომელსაც ცდის მრავალგვარობა დაყავს ერთ საერთო საწყისზე და შემდეგ ამომწურავი სახით განმარტავს (ხსნის) და გამოყავს ამ ერთიანიდან მთელი მრავალგვარობა“ (17, 13). ყველგან და ყოველთვის ფილოსოფიის ძიების საგანია ერთიანი უზოგადესი. პლატონმა ამოსავალ პრინციპად ერთიანი და მარადიული იდეა ჩათვალა, ჰერაკლიტემ კოსმიური „ლოგოსი“, ანაქსაგორამ უთვალავი რაოდენობის ჰომეომერების მომწესრიგებლად კოსმიური „გონება“ აღიარა.

ჩვენთვის ამოსავალი უნდა იყოს აგრეთვე ის ძირითადი ფილოსოფიური პრინციპი, რომელიც ჯერ კიდევ ჰერაკლიტედან იწყება და სრულყოფილ ხასიათს იძენს ჰეგელთან, კერძოდ, სამყაროსათვის (ბუნება, საზოგადოება, აზროვნება) დამახასიათებელი წინააღმდეგობა – ურთიერთდაპირისპირებულობის შესახებ, რომლის შესახებაც ჰეგელმა გარკვეული კანონები ჩამოაყალიბა.

აღნიშნული სოციალურ-პოლიტიკური პრობლემების ასახსნელად მნიშვნელოვანია აგრეთვე ჯერ კიდევ ჰერაკლიტედან მომდინარე სამყაროში არსებული მოძრაობის, ცვალებადობის, განვითარების, დაპირისპირებულთა ურთიერთგადასვლის საყოველთაო პრინციპები. ჰეგელის უმთავრეს

დამსახურებად სწორედ ის ითვლება, რომ მან პირველმა მთელი ბუნების-სეული, ისტორიული და სულიერი სამყარო წარმოადგინა როგორც პროცესი, ე. ი. როგორც უწყვეტი მოძრაობების, ცვალებადობის, გარდაქმნისა და განვითარების სახით და შეეცადა ეჩვენებინა ამ მოძრაობისა და განვითარების შინაგანი კავშირები, ამ მეთოდოლოგიური პრინციპებიდან გაიზარა მან და განაზოგადა შემეცნების ისტორია და ობიექტური სინამდვილის განვითარების უზოგადესი კანონზომიერება (ჰეგელი „ლოგიკის მეცნიერება“, „სულის ფილოსოფია“, „სამართლის ფილოსოფია“).

მეცნიერული ძიების უმთავრეს საგნად არისტოტელეს მიაჩნდა საკვლევი საგნის „პირველი საწყისები და მიზეზები“ (არისტოტელე „მეტაფიზიკა“). რადგან, არისტოტელეს თანახმად, საგანთა წარმოშობის მიზეზების ცოდნა თვით საგნის ცოდნაა.

ისტორიის მამოძრავებელ ძალას, ინდივიდების, სოციალური ჯგუფების მოქმედების საფუძველს წარმოადგენდნენ (და წარმოადგენენ) მოთხოვნილებები და ინტერესები (ჰელვეციური, კანტი, ჰეგელი) კიდევ სხვა მეთოდოლოგიურ პრინციპებზე შეიძლება მითითება (სისტემური მიდგომა, ჰეგელისეული დიალექტიკური მეთოდი და ა. შ.), მეთოდოლოგიური მიდგომების მთელმა აღნიშნულმა კომპლექსმა მეტად თუ ნაკლებად საშუალება უნდა მოგვცეს ადეკვატურად ავხსნათ, თანამედროვე მსოფლიოში მიმდინარე სოციალურ-პოლიტიკური პროცესები. მათი შინაგანი კავშირები და ლოგიკა, უზოგადესი და აუცილებელი. ჰეგელი არაერთხელ მიუთითებდა, რომ აბსოლუტი (უზოგადესი) ცხრა მთას მიღმა არაა, ის აქაა, ჩვენს ირგვლივ“ (ლოგიკის მეცნიერება). აუცილებლადაა გასათვალისწინებელი თვით ადამიანის ბუნება. ადამიანი სოციალური არსებაა, ასევე ის ფსიქოფიზიკური მთლიანობაა, ადამიანი ღია სისტემაა. იგი აუცილებლად ექვემდებარება იდეურ ზემოქმედების, პოლიტიკურ და ინფორმაციულ პროპაგანდას, რომელიც ცვლის მას, როგორც დ. უზნაძე იტყოდა მის გარდაქმნას, „მოდისკაცის“ ახდენს. ადამიანი მიმზამველობით ხასიათდება აგრეთვე, როგორც ზ. ფროიდი იტყოდა მისთვის დამახასიათებელია არა მხოლოდ შემოქმედებითი, არამედ დამანგრეველი ინსტინქტებიც.

მსოფლიოში მიმდინარე სოციალური-პოლიტიკური პროცესების ერთიანი საფუძვლების – ძიების მიმართულებით კვლევა ისტორიიდან, კერძოდ, ძველი მსოფლიოს წარსულის მახასიათებლებიდან უნდა დავიწყოთ.

თანამედროვე მსოფლიოს ერთ-ერთი ძირითადი ტრაგედია სოციალურ-ეკონომიკური და პოლიტიკური, ტექნიკური და ტექნოლოგიური განვითარების საკმაოდ განსხვავებულ დონეებზე ყოფნაში უნდა მდგომარეობდეს, ეს ეხება ყოფილ კოლონიურ და ნახევარდკოლონიურ ქვეყნებს. თვით ერთი შეხედვით განვითარებული ქვეყნების წარმომადგენლებიც კი აღიარებენ

დღეისათვის დასავლეთის ცივილიზაციის, მათი ტექნოლოგიების უპირატესობას და თვლიან, რომ ჯერ კიდევ დამოკიდებული არიან დასავლეთზე ამ მიმართულებით (ალ ფეისალი) (8, 215217). ხოლო ბაჰამად ხათამის თანახმად აღმოსავლეთმა. არ უნდა უგულებელყოს დასავლური ტექნოლოგიების მიღწევები, ინდოეთი და პაკისტანი ბირთვული იარაღის მფლობელი ქვეყნებია, ინდოეთმა თანამგზავრები კი გაუშვა კოსმოსში, მაგრამ, ბირთვული იარაღი და თანამგზავრი ჯერ კიდევ არ ნიშნავს ერთ მილიარდიანი ქვეყნის ეკონომიკური და სულიერი განვითარების მაღალი დონის არსებობას. ინდოეთში ცალკეული ოლქები საკმაოდ განსხვავდებიან ეკონომიკური და სოციალური განვითარების დონით, ჯერ კიდევ ვერაა მიღწეული სოციალურ ფენებს (კასტებს) შორის სოციალური და სამართლებრივი თანასწორობა ცნობილი გამორჩეული web-კასტის (რაჰმანები, აშატრიები, ვაიშიებასა და მუდრების) გარდა არსებობენ ე. წ. მიუკარებლები, რომლებსაც თავის მხრივ კიდევ იყოფიან სხვადასხვა ქვეკასტებად.

იგივე ითქმის პაკისტანზე, სადაც, მიუხედავად ბირთვული იარაღის ფლობისა, მაღალი განვითარების მქონე ქვეყნად ვერ ჩაითვლება. აშშ-მა, ბირთვული იარაღის შექმნის შემდეგ შეუჩერა დახმარება, პაკისტანი ისლამურ ქვეყანად ითვლება.

რაც შეეხება აფრიკას მისი კოლონიზაციის პროცესი (გარდა ჩრ. ხმელთაშუაზღვის სანაპირო ქვეყნებისა) ძირითადად ხორციელდება XVIII ს და XIX საუკუნეებში. ჰეგელი („სამართლის ფილოსოფიაში“) წერს, რომ ჩვენს დროშიც აფრიკელ ფერადკანიანებს პირუტყვებივით ყიდიან და არავითარ წინააღმდეგობას არ უწევენო, რასაც, თვითცნობიერების განვითარების დაბალი დონის ხსნის.

ჩვეულებრივ აზია – აფრიკის ზოგიერთი ხალხების სოციალურ-ეკონომიკური ჩამორჩენილობის მიზეზად კოლონიალიზმს ასახელებენ ხოლმე, რომელმაც თითქოს მათ შეუჩერათ დამოუკიდებელი განვითარების საშუალება, მაგრამ ასეთი თვალსაზრისი არ უნდა იყოს მთლად მართალი. პირიქით, კოლონიზაციამ დააჩქარა ამ ხალხების სოციალური, ეკონომიკური და საგანმანათლებლო დონის ამაღლება. ბევრ აფრიკულ ქვეყანაში დასავლეთის მიერ ეკონომიკური და ტექნიკური განვითარების პროცესი უფრო სწრაფად ხდება, ვიდრე მათი ცნობიერებისა. XX საუკუნის დასაწყისიდან აზიისა და აფრიკის ბევრ ქვეყანაში ადგილი აქვს ეროვნულ-განმათავისუფლებელი მოძრაობების გააქტიურებას, მეორე მსოფლიო ომის შემდეგ კოლონიურ ქვეყნებში თითქმის ყველგან იწყება დეკოლონიზაციის პროცესი (10, 726), რასაც თან მოჰყვა სხვადასხვა პოლიტიკური და იდეოლოგიური მოძრაობისა და პარტიის პოლიტიკურ პლათფორმათა დაპირისპირებები, ბევრგან სამოქალაქო ომები, რელიგიურ ეთნიკური კონფლიქტები. დამო-

უკიდებელი ეროვნული სახელმწიფოებრიობის შექმნის შემდეგაც ხშირ შემთხვევაში დასავლეთი ცდილობს შეინარჩუნოს გარკვეული გავლენა ყოფილ კოლონიურ ქვეყნებზე, რადგან კოლონიზატორთა ეკონომიკა და მრეწველობა მტკიცედ იყო დაკავშირებული კოლონიური ქვეყნების ნედლეულზე. დასავლეთი არ არის ამ ქვეყნების სრული ეკონომიკური და პოლიტიკური განვითარებით დაინტერესებული, რაც სავარაუდოდ ამ ქვეყნების სრულ განთავისუფლებას გამოიწვევდა. ეს ქვეყნები, სახელმწიფოები ჩართულნი არიან თანამედროვე მსოფლიოს პოლიტიკურ და ეკონომიკურ ცხოვრებაში, საერთაშორისო სისტემაში, არიან გაეროს წევრები, სხვადასხვა საერთაშორისო თუ რეგიონალური პოლიტიკური და ეკონომიკური გაერთიანების წევრები და მონაწილეები. მაგრამ, მათი განვითარების დონე და ტემპი ჯერ კიდევ დაბალია. ცენტრალური და სამხრეთ აფრიკის მთელ ტერიტორიაზე უკვე XVIII საუკუნის დასასრულიდან (ზოგ რეგიონში უფრო ადრიდან) მიმდინარეობს ქრისტიანობისა (კათოლიკობის) და ისლამის გავრცელების პროცესი, აქტიურდებოდნენ ამ მიმართულებით რომის ეკლესიის მისიონერები და არაბული ისლამური ორგანიზაციების წარმომადგენლები (11, 65-80). ამ ქვეყნებში განათლების განვითარება, მისი ხელმისაწვდომობა, საინფორმაციო საშუალებები მასობრიობა ხელშემწყობ პირობებს ქმნის აზია-აფრიკის ქვეყნებში დასავლური ცივილიზაციისა და ცხოვრების წესის პროპაგანდისათვის. ასევე მისი გავრცელებისა და ახალგაზრდა თაობის მიერ მისი ათვისებისათვის. მოჰამედ ხათამი თავის წიგნში აღიარებს, რომ მათი ახალგაზრდობა მოკლებულია დასავლური ახალგაზრდობისათვის დამახასიათებელ სოციოკულტურულ საშუალებებს (6, 224).

თანამედროვე მსოფლიო პოლიტიკისა და მსოფლიო წესრიგთან მიმართებაში აღსანიშნავია აგრეთვე ყოფილი სოციალისტური ქვეყნებისა და საბჭოთა რესპუბლიკების ადგილზე საერთაშორისო სისტემაში და დასავლეთის ქვეყნებთან ურთიერთობებში. იგივე ითქმის საბჭოთა კავშირის გავლენის ქვეშ მყოფი აზია-აფრიკის ქვეყნებზე.

დეკოლონიზაციის პროცესშივე, მეორე მსოფლიო ომიდან (იდეოლოგიური და ტექნიკური შეიარაღებით ძლიერი) საბჭოთა კავშირი აქტიურად ერევა ყოფილი დასავლეთის კოლონიები ეროვნულ-განმათავისუფლებელი მოძრაობებში და დეკოლონიზაციის მიმდინარეობაში ცდილობს აქ პროსაბჭოური რეჟიმების ჩამოყალიბებას. კიდევაც შესძლო აღნიშნულის გაკეთება, მაშინდელი მსოფლიოს თითქმის ყველა კონტინენტზე (ავსტრალიის გარდა). საბჭოთა კავშირი, ომის დამთავრების შემდეგ აშშ-ის მოქიშპე ხდება საერთაშორისო არენაზე „ინტერნაციონალური მოვალეობის“ იდეოლოგიით თითქოსდა მფარველად ევლინებოდა დასავლეთის კოლონიებს და ეკონომიკურად (და პოლიტიკურით) სუსტ ქვეყნებს აშშ-სთან შეჯიბრი

მიმდინარეობდა რამდენიმე მიმართულებით: 1) მსოფლიო ქვეყნებზე გავლენის მოპოვებისათვის ბრძოლაში; 2) სამხედრო შეიარაღების გაძლიერებაში; 3) სამეცნიერო კვლევით სფეროში; 4) მრეწველობისა და სოფლის მეურნეობის დარგებში და სხვ. ლოზუნგი ასეთი იყო: „დავეწიოთ და გავუსწროთ აშშ-ს ერთ სულ მოსახლეზე სოფლის მეურნეობის პროდუქტების წარმოებაში“. ამ შეჯიბრებებმა < „ინტერნაციონალურმა მოვალეობამ“, ავღანეთში შეჭრამ (1978 წ.), სსრ კავშირი ეკონომიკურად წელში გატეხა. დასავლეთიც გადარჩა, რადგან ომით კი არ მოუხდა ბოლშევიკური სახელმწიფოს დამარცხება, არამედ ეკონომიკური შეჯიბრითა და „ადამიანთა უფლებების“ იდეოლოგიის შემოგდებით გორბაჩოვისათვის.

საბჭოთა კავშირის „გაქრობამ“ მთელი მსოფლიოს სამხედრო-პოლიტიკურ, ეკონომიკურ და სულიერ (მსოფლმხედველობრივ) ცხოვრებაზე მოახდინა გავლენა და არა მხოლოდ სოციალისტური ბანაკის ქვეყნებზე და უშუალოდ რუსეთის იმპერიის შემადგენლობაში მოქცეულ ხალხებზე, არამედ მთელ დანარჩენ მსოფლიოზეც თვით განვითარებული ქვეყნების ეკონომიკაზე, იდეოლოგიაზე და სტრატეგიულ კურსებზე. სსრ კავშირის დაშლამ გავლენა მოახდინა მთელი პლანეტის შეცვლაზე. მსოფლიო შეიცვალა, ახალი მსოფლიო წესრიგი მყარდება, ბოლშევიკური „რკინის ფარდებიანი“ ურჩხული გაქრა, თუმცა მისი სტრატეგია გრძელდება და არა მხოლოდ რუსეთის მიერ, არამედ 1990-იან წლებში მსოფლიოში წარმოქმნილი რიგი საერთაშორისო პოლიტიკური და ეკონომიკური გაერთიანებების სახით, სადაც პატარა სახელმწიფოებზე ზემოქმედებისა და მათზე გავლენის შენარჩუნებისათვის მრავალგვარი კონკრეტული მექანიზმი მუშავდება. ამ მიმართულებით გამოიყენება „იდეოლოგიები“: „რუსეთის საფრთხე“, „გლობალური ეკონომიკა“, „კულტურათა გავლენა“, „დემოკრატიის სწავლება და განვითარება“, „ადამიანთა უფლებები“, სხვადასხვაგვარი უმცირესობების უფლებების დაცვა“, „აღმოსავლეთით გაფართოება“ და ა. შ.

ამ ატმოსფეროში საქართველო მოექცა, ერთი მხრივ, დიდ სახელმწიფოთა ინტერესების შეჯახების ორბიტაში, მეორე მხრივ, მის გარშემო დიდი პოლიტიკური გაერთიანებების წრეში, და მესამე, უშუალოდ, კვლავ ისლამურ და არაისლამურ ალყაში, როგორც საზღვრების გარშემო გარედან, ასევე ქვეყნის შიგნითაც. რომელთაც საქართველოს მიმართ დაუსაბუთებელი ტერიტორიული პრეტენზიები გააჩნიათ. ყოველივე ამას ემატება შიდაპოლიტიკური დამაბულობა, რაც უარყოფით გავლენას ახდენს ქვეყნის ნორმალურ განვითარებასა და ცხოვრებაზე.

თანამედროვე მსოფლიოსათვის ურთულეს პრობლემად გადაიქცა მიგრანტების დაუსრულებელი და სულ უფრო მზარდი ნაკადები მახლობელი აღმოსავლეთის ქვეყნებიდან. ხალხების გადაადგილება-გადასახ-

ლებები არაა ახალი კაცობრიობის ისტორიაში. გავიხსენოთ ისტორია: ჰუნების გადაადგილება ბაიკალის სანაპიროებიდან ევროპის უკიდურეს სანაპიროებამდე, ავართა და თურქთა ნაკადები ალტაიდან, გოთების დიდი ნაკადები ცენტრალური ევროპიდან მის გარშემო მიმართულებით, აზიელების მოძრაობა და სამხრეთი აზიის რეგიონებისაკენ, კიმერიელებისა და სკვითების ნაკადები. ყოველივე ამას შეიძლება დაემატოს ანტიკური ომების დროს მოსახლეობის დიდი მასების აყრა ტყვეებად გარეკვა ანდა სხვა ადგილას გადასახლება. ნაბუქოდონოსრმა ებრაელები გადაასახლა სამხრეთ შუამდინარეთში. სპარსეთის შაჰებმა ქართველები აპყარა და გადაასახლა ირანის უდაბნოებში, სადაც ისინი დღესაც ცხოვრობენ, განა ამერიკის მთელი კონტინენტი და ავსტრალიის მოსახლეობა მიგრანტების მემკვიდრეები არ არიან? მცირე გადასახლებებს, მოძრაობებს ყოველთვის ჰქონდა ადგილი, ეს პროცესი ფილოსოფიურადაა გააზრებული კანტის მიერ (6, 10-22).

მიგრაციული მოძრაობები (ხალხთა გადაადგილებები) ყოველ ისტორიულ ეპოქაში თავისი თავისებურებებით ხასიათდებოდა. თავის კონკრეტულობაში ურთიერთგანსხვავებულობის მიუხედავად, ყველა დროის და ყველა სახის ხალხების გადაადგილებებისათვის ბევრი რამაა საერთო, ზოგადი და უზოგადესი, ერთეული და საყოველთაო. თანამედროვე რუსმა ავტორმა ა. გორელოვმა დღევანდელი მიგრანტების მომავალი გლობალური მსოფლიოს პირველი მოქალაქეები უწოდა (14, 16).

ფეისალი ჯერ კიდევ 30 წლის წინ ამბობდა: დასავლეთმა სწორად ვერ გაიგო „ჯიჰადის“ არსი, ჯიჰადი მათ ჯვაროსანთა ლაშქრობის მსგავსად აქვთ გააზრებული. ფეისალის თანახმად, ჯიჰადი დღეისათვის კულტურულ თვითგანვითარებას, თვით აქტიურობას, თვითცნობიერების განვითარებას ნიშნავს (8, 217).

თანამედროვე ჯიჰადი ორი სახესხვაობით მიმდინარეობს: სხვადასხვა ფორმის და სახეობის ტერაქტების და მიგრანტული იერიშების, დასავლეთი ევროპის ქვეყნებში დამკვიდრებისა და ევროპის თანდათან ისლამიზაციის პროცესში. ესაა მშვიდობანი „ჯიჰადი“. არაზუსტი მონაცემებით, ამჟამად საფრანგეთში 14 მილიონზე მეტი მუსულმანია მიგრირებული და 1100-მდე მეჩეთი მოქმედებს. გერმანიაში 5-6 მლნ-ს გადააჭარბა მუსულმანთა რაოდენობამ და მრავალი მეჩეთი ააშენა. 2019 წელს, კელნში კიდევ ერთი ახალი, თანამედროვე მეჩეთი აშენდა, რომლის ავტორები ერდოლანი და მერკელია.

1918 წელს გერმანელმა ფილოსოფოსმა ო. შპენგლერმა გამოსცა წიგნი „Закат Европы“ (რუსული თარგმანი) შპენგლერი კულტურის ფილოსოფიაში მუშაობდა და თვლიდა, რომ ერთი ზოგადსაკაცობრიო კულტურა შეუძლებელია. ყოველი ერი ისტორიაში ერთხელ ქმნის კულტურას. ყოველი

კულტურა წარმოიშობა, ვითარდება, ბერდება და ადგილს უთმობს სხვა კულტურას. შპენგლერი თვლიდან რომ 100-200 წლის შემდეგ ევროპული კულტურა აღარ იქნებაო (12, 29). ხალხი დარჩება, ევროპელები იარსებებენ, მაგრამ მათი კულტურის ადგილს სხვა ხალხის კულტურა დაიკავებსო. რა იყო ეს? წინასწარმეტყველება თუ მეცნიერული განჭვრეტა? თუ გადავხედავთ თანამედროვე ევროპას, ევროპელებს, მათ კულტურას, ის აღარაა რაც იყო. ყველგან ნიჰილიზმი, ინდივიდუალები, მაღალი ტექნოლოგიებით „დამთვრალნი“, სოციალურობას მოკლებულ ადამიანთა რაოდენობის ზრდა, ერთსქესიანთა ქორწინებები და მრავალი სხვა. აღარაა ტრადიციული ევროპული კულტურა.

როდესაც ვეხებით თანამედროვე მსოფლიო წესრიგისა და მსოფლიო პოლიტიკის ძირეულ პრობლემებს აუცილებლად უნდა ყურადღება მივაქციოთ დღეისათვის თითქმის ყველა სახელმწიფოში მიმდინარე პერმამენტულ და ცვალებად, ცალკეულ შემთხვევებსა თუ მოდად ქცეულ საპროტესტო აქციებს, ჰონგ-კონგში უკვე რამდენიმე თვეა გრძელდება, ბარსელონაში (თუ ესპანეთში) ასევე წელიწადზე მეტია საფრანგეთში ქვეყანა აიკლეს ე. წ. ყვითელჟილეტიანებმა, მოკლევადიან ტუ ერთჯერად გამოსვლებს აქვს თითქმის ყველა ქვეყანაში. ხშირად ხმარობენ ხოლმე ბუნტი, ამბოხება, არეულობა ანტისახელმწიფოებრივი გამოსვლა (აქცია) და ა. შ. ასეთი საპროტესტო თუ რევოლუციური გამოსვლების განმსაზღვრელი ფაქტორები, მიზეზები, საფუძვლები, საბაზი მრავალი შეიძლება იყოს. ყოველ აქციას ვიღაცა ხელმძღვანელობს, – სოციალური, პოლიტიკური პარტიებისა და მოძრაობების სახით. არაერთხელ თქმულა, რომ პოლიტიკის და პოლიტიკური ურთიერთობების ცენტრალური პრობლემა სახელმწიფო ძალაუფლების საკითხი. პარტიებისა და მოძრაობების, პოლიტიკური გაერთიანებების ბრძოლა პოლიტიკური ძალაუფლებისათვის შეიძლება იყოს პირდაპირი (უშუალო) ან გაშუალებული (არაპირდაპირი) ხასიათის ჩვენ აქ არ შევხებით ცალკეულ ქვეყანაში მიმდინარე პროცესებს. როგორც ტომას ჰობსი იტყოდა ყველა ძალისხმევას მიმართავდი რათა არაფერი მეთქვა რომელიმე ხალხის სამოქალაქო კანონებზე, ამგვარად, ვცდილობდი ახლოს არ მიგვარებოდი სანაპიროებს, სადაც ბობოქრობს ქარიშხალი და წყალქვეშა უხილავი კლდეებია (18, 274), პოლიტიკურ მოძრაობებს, სახელმწიფო ძალაუფლების ხელში ჩაგდებისათვის (რევოლუცია, სახელმწიფო გადატრიალება, ამბოხება). ადგილი ჰქონდა სახელმწიფოთა ანუ ხალხების პოლიტიკური ცხოვრების მთელი ისტორიის მანძილზე ბრძოლა პოლიტიკური ძალაუფლებისათვის ხდებოდა სამეფო ოჯახის, სამეფო გვრის ფარგლებში (და ყველაზე მწვავე დაპირისპირებების; მოწამვლა, გაგუდება, მოკვლა და ა. შ.) ანდა გარედან, სხვა გვარის ქიშპობის სახით, სადაც უკვე ადგილი ჰქონდა შეიარაღებულ

დაპირისპირებებს სამოქალაქო ომებისა თუ რევოლუციების სახით. ამ შემთხვევაში უკვე დინასტიებს შორის აქვს ადგილი ბრძოლას. ძველ შუმერულ – აქადურ, ბაბილონურ პოლიტიკურ ისტორიაში ხომ ვანსხვავებთ დინასტიებს, ასევე ეგვიპტის ისტორიაში ათობით დინასტიასთან გვაქვს საქმე. დემოკრატიული საზოგადოებაში უკვე პოლიტიკური მოძრაობები იგდებენ ძალაუფლებას ხელში (თუმცა აქაც ძირითადი ლიდერები იგდებენ მას ხელში). ამ მიმართულებით მნიშვნელოვანია არისტოტელეს მიერ „პოლიტიკაში“ მოცემული სხვადასხვა პოლიტიკურ მოძრაობათა და დაჯგუფებათა ბრძოლა სახელმწიფო ძალაუფლებისთვის. არისტოტელეს თანახმად, სახელმწიფო ხესა ჰგავს. როგორი ძლიერიც არ უნდა იყოს თუ ბევრჯერ შეარხევენ ბოლოსდაბოლოს ის წაიქცევა. ასევეა სახელმწიფოც. ისტორიას ბევრი ძლიერი სახელმწიფო ახსოვს, თუმცა შემდეგში ლერწამივით წაქცეულა. ძლიერი რომი, ვინ დაამხო? – ბარბაროსთა ხშირმა თავდასხმებმა, ძლიერი ბიზანტია რამ დაამხო (მის გვერდით, მეზობლად აღმოცენებულმა და მის თვალწინ გაძლიერებულმა ოსმალებმა. და კიდევ ერთი მნიშვნელოვანი ამოსავალი არისტოტელესათვის: პოლიტიკაში წვრილმანი არ არსებობს, ყველაფერი წვრილმანიდან იწყება (13, 533).

არისტოტელეს მიერ სახელმწიფო ძალაუფლებისათვის ბრძოლისა თუ სახელმწიფო გადატრიალებებისათვის ამბოხის სხვადასხვა მიზეზი და საფუძველია დასახელებული. ამ მიმართულებით ერთ-ერთი მნიშვნელოვანად ისაა ჩათვლილი, რომ სახელმწიფო წყობილების ჩამოყალიბებისას ადგილი ჰქონდა სრულ თანხმობას, რომ ემყარებიან სამართალს და ვარაუდობენ თანასწორობას, მაგრამ, რადგან თავის წილს ვერ ღებულობენ სახელმწიფოს მართვაში, ეს იწვევს ბუნტს (13, 526, 527). არისტოტელესთან ძირითადად საუბარია არისტოკრატიული, ოლიგარქიული და დემოკრატიული პოლიტიკურ რეჟიმებს შორის დაპირისპირებულობებზე, ასევე, თვით მოცემული რეჟიმის ფარგლებში ძალაუფლების ხელში ჩაგდებაზე. თვლის, რომ ყველგან აღშფოთების მიზეზი არის ხოლმე თანასწორობის არარსებობა (13, 529).

შუღლისა და დაპირისპირების საფუძველი შეიძლება გახდეს ხელისუფლების სათავეში მყოფთა თავხედობა, საკუთარი გამდიდრებისათვის ზრუნვა, ნამეტნავად განდიდება, ანგარებისმოყვარეობა. მოსახლეობა იწყებს მისდამი მტრულ დამოკიდებულებას (13, 530).

სახელმწიფო ძალაუფლების ხელში ჩაგდებას აქვს ხოლმე ადგილი უყურადღებობა და დიდ თანამდებობზე მოცემულია რეჟიმისადმი მტრულად დამოკიდებულთა დანიშვნა, ასევე ერთი შეხედვით, წვრილმანისადმი უყურადღებობა (13, 532). სახელმწიფოში (ქვეყანაში) შფოთის, არეულობის საბაზი შეიძლება გახდეს სახელმწიფო მოხელის მიერ დაუფიქრებლად წარმოთქმული სიტყვებიც.

ფრ. ბეკონის თანახმად, ცეზარს ზიანი მიაყენა მისმა სიტყვებმა „სულა იყო გაუნათლებელი ამიტომ მას არ შეეძლო დიქტატობა“ (15, 385). ბეკონის თანახმად, მსგავსი ფაქტები მრავალია, ამიტომ საჩოთირო და რთულ სიტუაციებში სახელმწიფოს მეთაურებს მართებთ ცალკეულ გამოძიებაში დაფიქსირება და სიფრთხილე (15, 380-386).

აქერთმნიშვნელოვან საკითხზე უნდა იქნას ყურადღება გამახვილებული: როდესაც ადგილი აქვს ანტისახელმწიფოებრივ გამოსვლებს (საპროტესტო აქციას), მისი ხელმძღვანელი „მომრაობების“ ლიდერები ოცნებობენ პრეზიდენტობაზე, პრემიერობაზე, სხვები მინისტრობაზე; კომიტეტებზე, დეპარტამენტებზე და ა. შ. „პარტიაში“ თუ „მომრაობაში“ რანგისა და სტატუსის შესაბამისად. მაშ, მასას რაღა უნდა. აქ მრავალგვარი ადამიანები მონაწილეობდნენ ასაკის, სქესის, ეთნოსის, პროფესიის, წარსულისა და აწმყოს, იმედებისა და ა. შ. მქონენი, თითოეულ მათგანს აქვს რაიმე კონკრეტული მოთხოვნილება და მისი მიღების თუ მიღწევის იმედი, ყოველივეს, მათ მთლიანობაში შეადგენს ერთიან, მთლიან სუბსტანციურ საფუძველს ანტისახელმწიფო მოძრაობისათვის, მისი აქტიურობებისათვის.

თანამედროვე მსოფლიო პოლიტიკისა და საერთაშორისო წესრიგისათვის ერთერთ უმთავრესს წარმოადგენს უსაფრთხოების უზრუნველყოფა და ბრძოლა ტერორიზმთან, მისი გამოვლენის ნებისმიერ ფორმასთან.

ტერაქტები, მისი დანიშნულება, განხორციელების საშუალებები და ფორმები ისტორიული ხასიათისაა. თავისებური სახით მას ჯერ კიდევ ძველ მსოფლიოში ჰქონდა ადგილი (ხიდების დანგრევა-განადგურება, ტყეების და ბაღების გაჩეხვა, სამოვრებისა და ყანების გადაწვა, წყალსადენების დაზიანება და მოშლა, საცხოვრებელი ხიჟინების განადგურება და ა. შ.

გამოყენებული ლიტერატურა:

1. არონ რაიმონი, მშვიდობა და ომი ერებს შორის, თბ., 2009;
2. არტი რობერტ, საერთაშორისო პოლიტიკა: მუდმივი ცნებები და თანამედროვე საკითხები, თბ., 2011;
3. ბული ჰედლი. ანარქიული საზოგადოება: წესრიგის საკითხი მსოფლიო პოლიტიკაში. თბ., 2003;
4. რონდელი ალექსანდრე, საერთაშორისო ურთიერთობები, თბ., 2006;
5. მანველიძე ირაკლი, საერთაშორისო ურთიერთობების საფუძველები. თბ., 2012;
6. Кант И. Идея всеобщей истории во всемирно-гражданском плане. – Соч, т. 6, М., 1966.
7. Гегель. Философия права. М., 1990.
8. Фейса С. Испанская встреча в верхах. М. 1981;

9. მოჰამად რათამი, დიალოგი ცივილიზაციათა შორის და ისლამური სამყარო. თბ., 2005;
10. Керимов Г. Современное исламское миссионерство как инструмент политического влияния. – Ислам и политика, вып.2, М., 1981;
11. Всемирная история. Т.10. М., 1965;
12. Шаенглер О. Закат Европы. т. I. сиб., 1923;
13. Полиника. соч. т. IV, М., 1984;
14. Горелов А. Глобальный неокOLONиализм и русская идея. М., 2003.
15. Бэкон Ф. Р. соч. . т. 2, М., 1978;
16. Мир философии, т. 1. Б., 1991;
17. Фахте. Основные черты современной эпохи – мир философии. т.1. М., 1991;
18. Гоббс Т. соч., т.1. М., 1989.

Основные тенденции мировой политики в условиях современного мироустройства

Александр Табуцадзе

Резюме

Статья посвящена социально-политическим процессам в современном мире. В раскрытии особенностей межгосударственных отношений и отдельных политических процессов в условиях современного мирового порядка использованы системный метод и основные принципы диалектики, выдвинутые ещё Гераклитом и научно-разработанные Гегелем. Приведены конкретные факты из современного международного отношения и мировой политики. Показывается общая картина и тенденции современной мировой политики.

საზღვრების ჩამოყალიბების ისტორია, ტერიტორიული კონფლიქტები და მათი მოგვარების მცდელობები ახლო აღმოსავლეთში

*ბესიკ ერიაშვილი-ჭუთათელაძე, დოქტორანტი
საქართველოს ტექნიკური უნივერსიტეტი*

რეზიუმე

წინამდებარე ნაშრომში განხილულია ახლო აღმოსავლეთში მიმდინარე მოვლენები და ტერიტორიული კონფლიქტები. აღნიშნულ საკითხთან დაკავშირებით, ბოლო წლებში ისტორიისა და პოლიტოლოგიის სფეროში მომუშავე მეცნიერ-მკვლევართა წრეებში მრავალი მოსაზრებაა გამოთქმული. კონფლიქტების მიმოხილვას მიეძღვნა არაერთი ნარკვევი, მაგრამ დღემდე ვერ მოიძებნა ის უნივერსალური გზა, რომელიც სასაზღვრო კონფლიქტებს მშვიდობიანი გზით მოაგვარებს.

თითქმის ნახევარი საუკუნეა, კვიპროსი გაყოფილია და დედაქალაქს ბერძნულად ოფიციალურად ლეფკოსია, ხოლო თურქულად – ლეფკოშა ეწოდება (ნიკოსია ევროპული სახელია). კუნძულის თურქული თემის ხელმძღვანელობამ 1983 წელს გამოაცხადა „ჩრდილოეთ კვიპროსის თურქული რესპუბლიკის“ შექმნა, რომელსაც მხოლოდ ანკარა ცნობს. გაერომ ამ „რესპუბლიკას“ საერთაშორისო ეკონომიკური სანქციები დაუწესა.

მართალია, 2008 წლის აპრილიდან თითქოს გაჩნდა კვიპროსის ორ თემს შორის ურთიერთობათა დათბობის ნიშნები, როდესაც გაიხსნა ადრე ბლოკირებული გასასვლელი დედაქალაქ ნიკოსიაში და ბერძნებსა და თურქებს საშუალება მიეცათ ნორმალური ურთიერთობა დაეწყოთ, მაგრამ საბოლოო პოლიტიკური მოწესრიგება ჯერ კიდევ შორსაა.

საკვანძო სიტყვები: გეოპოლიტიკა, სახელმწიფო საზღვრები, დემარკაცია, დელიმიტარიზაცია, ტერიტორიული კონფლიქტები.

შესავალი

კონფლიქტოლოგიის პრობლემებზე მრავალი დისციპლინა (ისტორია, ეთნოლოგია, სოციოლოგია, ფილოსოფია, ფსიქოლოგია, პოლიტოლოგია და სხვ.) მუშაობს, მაგრამ, მიუხედავად ამისა, ზოგადად, მეცნიერებსა თუ პოლიტიკოსებს შორის ერთიანი აზრიკონფლიქტების არსის შესახებ დღემდე არ არსებობს.

კონფლიქტოლოგია, რომლის შესწავლის მიზანია ეთნო-პოლიტიკური თუ სასაზღვრო კონფლიქტები, ახლად ჩამოყალიბებული დისციპლინაა. კონფლიქტები ადამიანთა საზოგადოების თანმდევნი მოვლენაა. ის შეიძლება იყოს როგორც პიროვნული, აგრეთვე სოციალურ-კლასობრივი და ცალკეულ

ეთნოსთა შორისაც ან კიდევ მესამე ძალის მიერ ინსპირირებული, რომელიც პოლიტიკურ ნიადაგზეა წარმოშობილი.

კონფლიქტები და სასაზღვრო კონფლიქტები ადამიანთა შორის უხსოვარი დროიდან არსებობს. მას ადგილი ჰქონდა ჯერ კიდევ პირველყოფილ ადამიანებში - მონადირეებსა და შემგროვებლებში. ეს პრობლემა დღესაც აქტუალურია. ძალიან ხშირად კონფლიქტები გადაიზრდება ომებში, რასაც უამრავი ადამიანის სიცოცხლე ეწირება. მონტეგიუს გამოანგარიშებით ბოლო 5600 წლის განმავლობაში მოხდა 14 500 ომი, ბოლო 3400 წლის განმავლობაში კი მშვიდობიანი იყო მხოლოდ 286წელი. 1945 წლიდან 1989 წლამდე არსებულ ომებში დაიღუპა 21,8 მილიონი ადამიანი. დიდია დაჭრილთა და ლტოლვილთა რაოდენობა.

ძირითადი ნაწილი

ეროვნულ ნიადაგზე წარმოქმნილი კონფლიქტების შესწავლა თანამედროვე ისტორიის უაღრესად აქტუალურ პრობლემას წარმოადგენს. ეს კონფლიქტები, მიუხედავად მრავალი სხვა პრობლემისა, მრავალი ქვეყნისთვის საშინაო და საგარეო პოლიტიკის მთავარ წარმმართველვექტორს წარმოადგენს თანამედროვე ეტაპზე. შევეცადოთ გავანალიზოთ გეოპოლიტიკური ვითარება ახლო აღმოსავლეთში, მათი ძალისხმევა ამა თუ იმ კონფლიქტის მოსაგვარებლად და ტერიტორიული მთლიანობის აღსადგენად. ეს კონფლიქტები უდავოდ საინტერესოა და მისი შესწავლა ისტორიის გადაუდებელი ამოცანაა.

თანამედროვე ეტაპზე მიმდინარეობს მსოფლიო გლობალიზაციისა და პოლარიზაციის უაღრესად აქტუალური პროცესები. დღეს ჩვენ გვიწევს ცხოვრება ე.წ. გარდამავალ ეპოქაში, როდესაც დაინგრა ყველა დროის ყველაზე დიდი იმპერია - საბჭოთა კავშირი და ფაქტობრივად ხელახლა ხდება მსოფლიოს გადანაწილება. ინტერნეტ-სივრცეში, სხვადასხვა საიტებზე ქვეყნდება ახლო აღმოსავლეთის, კავკასიის და მსოფლიოს სხვა მეტად მნიშვნელოვანი რეგიონების ახალი პოლიტიკური რუკები, რომლებზეც სრულიად შეცვლილია დღევანდელი მსოფლიოს პოლიტიკური სურათი.

ახლო აღმოსავლეთი, XXI საუკუნეს არა მხოლოდ ძველი, მოუგვარებელი პრობლემების მძიმე მემკვიდრეობით შეხვდა, ახალ ათწლეულის დაწყების-თანავე აღმოჩნდა მოუგვარებელი კონფლიქტების წინა ხაზზე.

ტერმინი „ახლო აღმოსავლეთი“, რომელსაც ხშირად არქეოლოგები და ისტორიკოსები იყენებენ, მიუთითებს რეგიონზე, რომელიც მოიცავს თანამედროვე ისრაელს, პალესტინის ტერიტორიებს, იორდანას, სირიასა და ლიბანს, ასევე მცირე აზიას (თანამედროვე თურქეთი), მესოპოტამიას (ერაყი და აღმოსავლეთ სირია) და ირანის პლატო (ირანი, ავღანეთი და დასავლეთ

პაკისტანი). ალტერნატიულად ასევე არსებობს ტერმინი შუა აღმოსავლეთი, რომელსაც უფრო ნაკლებად გასაზღვრული საზღვრები აქვს და ამიტომ არქეოლოგებისა და ისტორიკოსების მიერ ნაკლებად გამოიყენება. კიდევ ერთი ალტერნატიული, არა-ევროცენტრისტული ტერმინი, რომელიც ბოლო დროს აღმოცენდა არის „სამხრეთ-დასავლეთი აზია“, თუმცა ეს ჯერჯერობით არც თუ ისე პოპულარულია.

XX საუკუნემდე ახლო აღმოსავლეთში ნომინალურად მხოლოდ ორი სახელმწიფო იყო ოსმალეთი და სპარსეთი. იყო რამდენიმე ბრიტანული პროტექტორატი. XX საუკუნის ბოლოს კი იმავე ტერიტორიაზე 16 სახელმწიფო არსებობდა. სპარსეთი (1935 წლიდან ირანად წოდებული) იმავე ტერიტორიას ფლობს, რაც მას 1857 წლიდან დარჩა (დიდ ბრიტანეთთან ავღანეთის გამო ომის შემდეგ).

ომანის სასულთნო ნომინალურ სახელმწიფოებრიობას ფლობდა, რადგან ბრიტანული პროტექტორატის ნაწილი იყო ისევე, როგორც ადენი, რომელიც ახლა იემენის შემადგენლობაშია. ასეთივე პროტექტორატები იყო დღევანდელი კატარი, ბაჰრეინი, გას-ი. არაბეთის ნახევარკუნძულის ტერიტორიაზე სხვადასხვა ტომებთან ბრძოლაში ჩამოყალიბდა საუდის არაბეთი, რომელიც I მსოფლიო ომის პერიოდიდან 1920-იანი წლების შუამდე სარგებლობდა ბრიტანეთის ფინანსური დახმარებით. დანარჩენი 11 სახელმწიფო კი წარმოიქმნა ოსმალეთის იმპერიის ნანგრევებზე. ესენია თურქეთი, ერაყი, სირია, ლიბანი, ისრაელი, იორდანია, კვიპროსი, ეგვიპტე, იემენი, ქუვეითი და ჯერ სრულად არ აღიარებული პალესტინა [1. 35].

არაბეთის ნახევარკუნძულის სამხრეთ და დასავლეთ პერიფერიაზე არსებული ყველა არაბული სახელმწიფო, ერაყი, იორდანია და ისრაელი „ბრიტანული ქმნილებაა“. ლონდონს არ სჭირდებოდა ახლო აღმოსავლეთში ერთიანი დიდი არაბული სახელმწიფოს წარმოშობა და არ მისცა საშუალება ნახევარკუნძულის შუაგულში დაწყებულ არაბთა გამაერთიანებელ მოძრაობას (რაც პრაქტიკაში წარმოადგენდა საუდიანთა დინასტიის ექსპანსიას) შეეყვანა მთელი ნახევარკუნძული ერთი სახელმწიფოს შემადგენლობაში.

რეგიონში ამჟამად არსებული სახელმწიფოები პოლიტიკური რეალობაა. ისინი სცნო საერთაშორისო საზოგადოებრიობამ და, როგორც 1991 წლის ოპერაცია „უდაბნოს ქარიშხალმა“ აჩვენა, მათ ძალისმიერ ურთიერთშერწყმას დანარჩენი მსოფლიო (პრაქტიკულად – ზესახელმწიფოები) აქტიურად შეეწინააღმდეგება, როგორც არსებული გეოპოლიტიკური და გეოეკონომიკური ბალანსის უხეშ დარღვევას. ახლო აღმოსავლეთში მუდმივობა შეიძინა იმ პოლიტიკურმა სივრცემ, რომელიც XX საუკუნის საზღვრებმა გამიჯნა. ისევე, როგორც ყველგან თანამედროვე მსოფლიოში, ახლო აღმოსავლეთის პოლიტიკურ-გეოგრაფიულ წესრიგში ძირითად, ლეგიტიმურ და უნივერ-

საღურ ერთეულს ამჟამად წარმოადგენს ეროვნული სახელმწიფო.

მსოფლიოში ამჟამად „არაბულ ქვეყნად“ მიჩნეულია 22 პოლიტიკური ერთეული – 21 აღიარებული სახელმწიფო და პალესტინის ადმინისტრაცია, რომლის საზღვრები დაუდგენელია, მაგრამ მისი სახელმწიფოებრიობის აღიარება აქა-იქ უკვე ხდება. ამ 22 არაბული პოლიტიკური ერთეულიდან 13 მდებარეობს ახლო აღმოსავლეთში.

საზღვრების აბსოლუტური უმრავლესობა ახლო აღმოსავლეთში XX საუკუნის ქმნილებაა. გამონაკლისი არაა თურქეთ-ირანის საზღვარიც კი, თუმცა მისი ძირითადი მონახაზი მოდის 1555წლიდან, როდესაც სპარსეთის შაჰისა და ოსმალეთის სულთნის ელჩებმა ქ. ამასიაში მოუნახეს გარკვეული კომპრომისი საკუთარი მზრძანებლების ტერიტორიულ ამბიციებს.

სინამდვილეში 1555 წელს ქ. ამასიაში ზავის დადებისას დაადგინეს შაჰისა და სულთნის შესაბამის მფლობელობაში მყოფი მიწების სასაზღვრო ზოლი, ანუ ის, რასაც ინგლისურად frontier ჰქვია, ხოლო ქართულ შესატყვისად შეიძლება ისტორიული ტერმინი „ნაპირი“ გამოვიყენოთ. ოსმალეთ სპარსეთის ნაპირი ერთადერთი ლეგალური მიჯნა იყო მთელ ახლო აღმოსავლეთში თითქმის სამნახევარი საუკუნის განმავლობაში. სხვა ნაპირს და, მითუმეტეს, საზღვარს (იმას, რასაც ინგლისურად boundary/ border ჰქვია) ოსმალეთი და სპარსეთი რეგიონში არ ცნობდნენ. საქართველო მათ მიერ გავლენის სფეროებად იყო გაყოფილი: დასავლეთ საქართველოს სამეფო-სამთავროები ოსმალეთის სულთნის სუვერენიტეტის ქვეშ იყვნენ, აღმოსავლეთ საქართველოს სამეფოები – სპარსეთის შაჰისა. სამცხე საათაბაგო და აჭარა უშუალოდ იქნა ინკორპორირებული (შეყვანილი) ოსმალეთის იმპერიაში [1. 216]

ოსმალეთ-სპარსეთის საზღვრის დემარკაცია (ადგილზე მონიშვნა) მხოლოდ 1913 წელს დამთავრდა: ის ჩაატარეს რუსმა და ბრიტანელმა სპეციალისტებმა. საზღვარი ოფიციალურად გაფორმდა იმავე წლის სტამბოლის შეთანხმებით. ამ შეთანხმებით დემარკირებული საზღვარი ამჟამად ამორიშორებს ერთმანეთისაგან თურქეთსა და ირანს, ერაყსა და ირანს.

ამრიგად, უძველესი საზღვარი რეგიონში ას წელზე ცოტა მეტი ხნისაა. დანარჩენი საზღვრების უმეტესობა კიდევ უფრო გვიანდელია: ისინი ჩამოყალიბდა და გაფორმდა ძირითადად 1920-იანი წლებიდან.

საზღვრების უდიდესი ნაწილი ახლო აღმოსავლეთში ევროპული კოლონიალიზმის (სამანდატო სისტემის, პროტექტორატების) მემკვიდრეობაა. I ტომის მე-10 თავში აღწერილია, თუ როგორ ისაზღვრებოდა მომავალი სახელმწიფოების ტერიტორია ლონდონის კაბინეტებში. სერ მარკ საიქსისა და ფრანსუა ჟორჟ პიკოს ფერადი ფანქრებით გავლებული ხაზებიდან სრული სიზუსტით პოლიტიკურ რუკაზე მხოლოდ მცირე მონაკვეთები

აისახა, მაგრამ მათი „სასაზღვრო გარიგების“ ძირითადი მონახაზი, როგორც იტყვიან, პრაქტიკაში დაინერგა და შესაბამისი პრობლემებიც წარმოშვა. თავისი უარყოფითი წვლილი მომავალ სასაზღვრო დავებში შეიტანეს გეოგრაფიულად ბუნდოვანმა ბალფურის დეკლარაციამ და გაეროს უშიშროების საბჭოს შეუსრულებელმა რეზოლუციებმა [1].

ყველა სასაზღვრო პრობლემის შექმნას გარეშე ძალებს ვერ დავაბრალებთ: ადგილობრივმა სახელმწიფოებმა (რომელთა გამომწვევი იყვნენ ლონდონი და პარიზი!), დამოუკიდებლადაც შეიქმნეს პრობლემები. ასე მაგალითად, ისრაელის სახელმწიფოს სადავო აქვს საზღვარი სირიასთან (სირიის კუთვნილი გოლანის მაღლობი ისრაელს 1967 წლიდან აქვს ოკუპირებული, 1981 წელს კი მისი ცალმხრივი ანექსირება მოახდინა), ლიბანთან (ხარ-დოვის/შებაას ფერმების მომცრო ტერიტორია).

გაურკვეველია, თუ სად გადის ისრაელის საზღვარი პალესტინის ადმინისტრაციასთან, ან სად გაივლის საზღვარი მომავალ პალესტინის სახელმწიფოსთან. სამაგიეროდ, ეგვიპტესთან (საბოლოოდ, 1982 წლიდან) და იორდანიასთან (1994 წლიდან) ისრაელმა სასაზღვრო საკითხები მოაგვარა.

თავისებური სასაზღვრო პრობლემა აქვს კატარს, რომლის ამირა-სათვის უსიამოვნო ფაქტი იყო, როდესაც 1974 წელს მან შეიტყო, რომ მის სამფლობელოს აღარა აქვს საერთო საზღვარი გას-თან და ამიერიდან მხოლოდ საუდის არაბეთს ესაზღვრება. ეს მოხდა მას შემდეგ, რაც გას-ის ყველაზე დიდი და მდიდარი საამიროს, აბუ-დაბის, მონარქი შეიხ ზაიედ ბინ სულტან ან-ნაჰაიანი 1974 წელს 21 აგვისტოს ქ. ჯიდაში ფარულად შეუთანხმდა საუდის არაბეთის მეფეს ფაისალ ბინ აბდულაზიზ ასსაუდს და გაუცვალა მას ტერიტორია. შეთანხმების ტექსტი მხოლოდ ოცი წლის შემდეგ გამოქვეყნდა.

გაცვლის შედეგად აბუ დაბიმ მიიღო ექვსი სოფელი მცირე ოაზისებში, ხოლო საუდის არაბეთმა – 25 კილომეტრი სიგრძის გასასვლელი სპარსეთის ყურეში კატარის სამხრეთით და ამ სახელმწიფოს ერთადერთი მეზობელი გახდა. სხვათა შორის, ეს შეთანხმება დღემდე არაა რატიფიცირებული გასის მიერ, მაგრამ საზღვარი რეალობაა.

საზღვრების რამდენიმენაირი კლასიფიკაცია არსებობს. მათ შორის ერთ-ერთი ყველაზე გავრცელებულია ბოგსის კლასიფიკაცია, რომელიც სახმელეთო საზღვრებს შემდეგნაირად აჯგუფებს: ფიზიოგრაფიული, ანთროპოგეოგრაფიული, გეომეტრიული; კომპლექსური.

ფიზიოგრაფიული საზღვრები მიჰყვება ტერიტორიის გამოკვეთილ ფიზიკურ ნიშ-ნებს, მაგალითად, მდინარეს, ქედს, ტბის ნაპირს და ა.შ.;

ანთროპოგეოგრაფიული საზღვრები ადამიანის ხელქმნილ ნიშნებს მიჰყვება (მაგალითად, 1920 წლის თურქეთ-საფრანგეთის ხელშეკრულებით (ტომი I, თავი 10) დადგენილი სირია-თურქეთის საზღვრის 390-კილომეტ-

რიანი მონაკვეთი, რომელიც ასიოდე წლის წინ გაყვანილი „ბაღდადის რკინიგზის“ ლიანდაგს მიუყვება. აქ საყურადღებოა, რომ ანთროპო-გეოგრაფიული საზღვარი ზოგჯერ ადამიანთა ჯგუფებს შორის არსებულ განმასხვავებელ (მაგალითად, ეთნიკურ ან რელიგიურ განსახლებას) ნიშნებსაც ეყრდნობა.

გეომეტრიული საზღვრები მისდევს გრძელს ან განედს (მაგალითად, ეგვიპტის დასავლეთი და სამხრეთი საზღვრები), ან/და სწორ ხაზებს, რომლებიც გარკვეულ წერტილებს აერთებს. თუ რუკაზე გავლებული სწორი ხაზი ისეთ უდაბნოში გადის, სადაც მოძრავი ქვიშის დიუნებია, იქ ძნელია საზღვრის დემარკაცია.

ახლო აღმოსავლეთის ბევრი სახელმწიფოს საზღვრები (განსაკუთრებით, თუკი ისინი უდაბნოში გადის) სახაზავით იქნა გავლებული უაიტჰოლის კაბინეტებში (სირიის შემთხვევაში – პარიზთან შეთანხმებით). იქ კი არ იცნობდნენ ახლო აღმოსავლეთის სოციალურ გეოგრაფიასა და ტოპოგრაფიას. ამიტომაც საზღვრების დიდი ნაწილი გეომეტრიულია: კარგი მაგალითია იორდანის საზღვრები სირიასთან, ერაყთან და საუდის არაბეთთან. 1906 წელს ოსმალეთის იმპერიის ნაწილებს – ეგვიპტესა და ჰიჯაზის ვილაიეთს – შორის ლონდონის დაქინებით გავლებული სწორი ხაზი (იმ დროს – ადმინისტრაციული საზღვარი) საბოლოოდ ისრაელ-ეგვიპტის სახელმწიფო საზღვრად იქცა.

კომპლექსური საზღვრები ზემოაღნიშნული ვარიანტების ნებისმიერ კომბინაციას წარმოადგენს. ხანდახან ისმის ხოლმე ლაპარაკი „ბუნებრივ საზღვრებზე“, რომელიც თითქოს შედარებით ადვილად დასაცავი მიჯნაა. მაგრამ, როგორც ინგლისელი სპეციალისტები აღნიშნავენ: „არ არსებობს ის, რასაც „ბუნებრივ საზღვარს“ უწოდებენ. ყველა საზღვარი თვითნებურია. იქნება თუ არა ის კარგი ღობე, დამოკიდებულია მისი განვითარების სტადიაზე და არა ფიზიოგრაფიაზე. „მოწიფული“ გეომეტრიული საზღვარი, ანუ ისეთი, რომელიც სათანადოდაა აღიარებული და კარგად იმართება, შეიძლება ბევრად უფრო სტაბილური და საიმედო იყოს, ვიდრე ფიზიკურად მკაფიო, მაგრამ სადავო საზღვარი“ [2. 8].

როდენ კარგადაც უნდა იყოს დელიმიტირებული, დემარკირებული და დაცული საზღვარი, არ არსებობს სრული გარანტია, რომ არ წარმოიშობა სახელმწიფოთაშორისი დავა საზღვრების გამო. დავა თითქმის გარდაუვალია, თუკი საზღვარი მოუწყობელია, ან ის არ არის მოსაზღვრე ქვეყნების მიერ აღიარებული.

1878-1960 წლებში კუნძულ კვიპროსზე ბრიტანული მმართველობა იყო. 1914 წლიდან კუნძული ბრიტანეთის გვირგვინის კოლონიას წარმოადგენდა, თუმცა იქ ვითარდებოდა თვითმმართველობა. იმ პერიოდშიც არსებობდა

სუსტად გამოხატული თემთაშორისი დაპირისპირება ბერძნებსა (1960 წლისათვის მოსახლეობის 80 პროცენტი) და თურქებს (18 პროცენტი) შორის. 1950-იან წლებში ბერძნული პარტიზანული ორგანიზაციები ძირითადად ებრძოდნენ ბრიტანულ ადმინისტრაციას, ხანდახან, ტერორისტული მეთოდებითაც.

მიუხედავად შიდა კონფლიქტებისა, ქვეყანამ შედარებით მცირე სისხლით მოიპოვა დამოუკიდებლობა, რომლის ოფიციალურ გარანტებად გამოდიოდნენ დიდი ბრიტანეთი, საბერძნეთი და თურქეთი. 1959 წლის 19 თებერვლის შეთანხმებით თითოეულს ამ სამი სახელმწიფოდან უფლება ჰქონდა დამოუკიდებლად მიეღო ზომები, რათა დაეცვა ამავე შეთანხმებით დადგენილი პირობები, რომელთა შორის მთავარი იყო კვიპროსის დამოუკიდებლობის შენარჩუნება.

1960 წელს კვიპროსი დამოუკიდებელი რესპუბლიკა გახდა, რომლის კონსტიტუციით პრეზიდენტი უნდა ყოფილიყო ბერძენი, ხოლო ვიცე-პრეზიდენტი – თურქი. კვიპროსელ ბერძნებს შორის იყვნენ მთელი კუნძულის საბერძნეთთან შეერთების (ენოსისის) აქტიური მომხრეებიც. ამ მოტივით, 1974 წლის ივლისში ამზოხებულმა კვიპროსის ეროვნულმა გვარდიამ იმ დროს საბერძნეთის მმართველ სამხედრო ხუნტასთან (ე.წ. „შავი პოლკოვნიკები“) შეთანხმებით გადააყენა კვიპროსის რესპუბლიკის პრეზიდენტი, არქიეპისკოპოსი მაკარიოსი და მთელი კუნძულის საბერძნეთის შემადგენლობაში შეყვანა გამოაცხადა. ეს იყო ნაციონალისტური ავანტიურა, მცდარი და თვით ბერძნებსათვის დიდად საზიანო ნაბიჯი.

გადატრიალებამ მოახდინა თურქეთის ინტერვენციის პროვოცირება. თურქეთის არმიამ იმავე 1974 წელს სასწრაფოდ დაიკავა კუნძულის ჩრდილოეთი ნაწილი, საერთო ფართობის 36,2 პროცენტი და დადგა იმ ე. წ. „მწვანე ხაზზე“, რომელიც ჯერ კიდევ ბრიტანელმა ოფიცრებმა გაავლეს თურქებისა და ბერძნების დასაშორებლად.

თურქულ ინტერვენციას მოჰყვა მოსახლეობის იძულებითი გაცვლა: ჩრდილოეთ ნაწილში მცხოვრები 180-200 ათასი ბერძენი გაიქცა სამხრეთ ნაწილში, ხოლო სამხრეთით მცხოვრები 45-60 ათასი თურქი – თურქეთის არმიის მიერ ოკუპირებული კუნძულის ჩრდილოეთ ნაწილში.

თითქმის ნახევარი საუკუნეა, რაც კუნძული გაყოფილია, მათ შორის დედაქალაქი, რომელსაც ბერძნულად ოფიციალურად ეწოდება ლეფკოსია, ხოლო თურქულად – ლეფკოზა (ნიკოსია ევროპული სახელია). კუნძულის თურქული თემის ხელმძღვანელობამ 1983 წელს გამოაცხადა „ჩრდილოეთ კვიპროსის თურქული რესპუბლიკის“ შექმნა, რომელსაც მხოლოდ ანკარა ცნობს. გაერომ ამ „რესპუბლიკას“ საერთაშორისო ეკონომიკური სანქციები დაუწესა. ჩრდილოეთ კვიპროსზე მრავლადაა ტურისტულად საინტერესო

მეგლები, იქ მდებარეობს ძირითადი სასოფლო-სამეურნეო სავარგულები და სამხრეთზე უკეთესი კლიმატური პირობებია, თუმცა ის მაინც კუნძულის ჩამორჩენილ ნაწილად რჩება. ამის საპირისპიროდ, კუნძულის სამხრეთი, მთაგორიანი ნაწილი ბევრად უფრო სწრაფად განვითარდა.

აღსანიშნავია, რომ ლტოლვილი ბერძნული მოსახლეობა ძირითადად სამხრეთის ქალაქებში დასახლდა. ამის გამო ქალაქი ლარნაკა კუნძულის სიდიდით მეორე ქალაქი გახდა, მაშინ როცა ოკუპაციამდე ხალხმრავლობით მეორე ქალაქი იყო ფამაგუსტა, ამჟამად თურქების კონტროლქვეშ მყოფი. სამხრეთ კვიპროსში მოსახლეობის 80 პროცენტი ახლა ქალაქად ცხოვრობს.

კუნძულის ამ ნაწილის ეკონომიკური განვითარება დაჩქარდა მას შემდეგ, რაც ის 2004 წელს ევროპულ კავშირში მიიღეს. მისი კეთილდღეობის წყაროა უცხოური ტურიზმი და პირდაპირი უცხოური ინვესტიციები. ის ოფშორული ზონა გახდა. მრავალი, არცთუ ლეგალური გზით გამდიდრებული, რუსი ბიზნესმენი დასახლდა კვიპროსში. ლარნაკაში, პათოსში მთელი უბნებია, სადაც მხოლოდ რუსულად ლაპარაკობენ, გამოდის რუსული გაზეთები და მუშაობს რუსული რადიოარხი.

სამხრეთ კვიპროსიდან ლტოლვილი თურქები ჩრდილოეთ ნაწილის ბერძნულ ნასოფლარებში ჩასახლდნენ. ჩრდილოეთ კვიპროსის ხელისუფლებამ გაატარა შეგნებული დემოგრაფიული პოლიტიკა, როდესაც მიიღო და განასახლა საკუთრივ თურქეთის 100 ათასზე მეტი მოქალაქე. შედეგად კუნძულზე ეთნიკური თურქების რიცხოვნობა თითქმის სამჯერ გაიზარდა. ასეთმა პოლიტიკამ კიდევ უფრო გაამრუდა ვითარების გამოსწორების გზა. თურქეთის პრესაში გამოჩნდა ცნობები, რომ ჩრდილოეთ კვიპროსის ადგილობრივი თურქები უარყოფითად არიან განწყობილი ანატოლიიდან ჩამოსახლებულთა მიმართ და ამჯობინებენ სამხრეთ კვიპროსელ ბერძნებთან თანაცხოვრებას ერთ სახელმწიფოში.

2004 წლის აპრილში გაეროს ეგიდით ჩატარდა რეფერენდუმი კვიპროსის გაერთიანების შესახებ. გაერთიანებას მხარი დაუჭირა კვიპროსელი თურქების უმრავლესობამ, რომელთაც იტაცებდა ევროკავშირში შესვლის პერსპექტივა. კვიპროსელი ბერძნების უმეტესობამ კი გაერთიანებისათვის შეთავაზებული პირობები უსამართლოდ მიიჩნია, რადგან თურქეთის არმიის ნაწილს მაინც ეძლეოდა კვიპროსზე დარჩენის უფლება. ამ პირობებით ადგილზე უნდა დარჩენილიყვნენ ანატოლიიდან ჩამოსახლებული თურქებიც. ამიტომაც ბერძნულენოვანი კვიპროსელების უმრავლესობამ უარყოფითი პასუხი გასცა რეფერენდუმის კითხვას „მხარს უჭერთ თუ არა კვიპროსის გაერთიანებას?“.

იმავე წლის მაისში ევროკავშირის წევრად მიღებული კვიპროსის რესპუბლიკა მხოლოდ კუნძულის სამხრეთ ნაწილს წარმოადგენს. ჩრდილოეთი

ნაწილი კვლავაც რჩება არადიარებულ სახელმწიფოდ, რომელსაც ცნობს მხოლოდ თურქეთი.

კვიპროსის რესპუბლიკაში ჯერაც მოქმედებს 1960 წლის კონსტიტუცია, მაგრამ მისი ის მუხლები, სადაც ლაპარაკია ბერძნებისა და თურქების უფლებებზე, პრაქტიკულად უმოქმედოა. ჩრდილოეთ კვიპროსს 1985 წლიდან საკუთარი კონსტიტუცია აქვს, რომელიც თურქეთის რესპუბლიკის კონსტიტუციის მოდელზეა აგებული. კუნძულის არც ერთი ნაწილის კონსტიტუციაში სახელმწიფო რელიგია ნახსენები არაა.

2003 წლიდან გაიხსნა ადრე ბლოკირებული გასასვლელი დედაქალაქ ნიკოსიაში (Ledra Palace Ceossing) და კვიპროსელ ბერძნებსა და თურქებს საშუალება აქვთ გადავიდნენ ადრე მათთვის აკრძალულ ტერიტორიებზე.

დასკვნა

მართალია, 2008 წლის აპრილიდან თითქოს გაჩნდა კვიპროსის ორ თემს შორის ურთიერთობათა დათბობის ნიშნები, როდესაც გაიხსნა ადრე ბლოკირებული გასასვლელი დედაქალაქ ნიკოსიაში და ბერძნებსა და თურქებს საშუალება მიეცათ ნორმალური ურთიერთობა დაეწყოთ, მაგრამ საბოლოო პოლიტიკური მოწესრიგება ჯერ კიდევ შორსაა. ეს კიდევ ერთხელ ადასტურებს იმას, თუ რამდენი პრობლემის განმაპირობებელი ხდება ქვეყნებს შორის შეუთანხმებელი და სადავო საზღვრების არსებობა და ხაზს უსვამს საზღვრების დელიმიტირებისა და დემარკაციის აუცილებლობას.

გამოყენებული ლიტერატურა:

1. საიქს-პიკოს შეთანხმება და „ბალფურის დეკლარაცია“ განხილულია წიგნში: გაჩეჩილაძე რ., „ახლო აღმოსავლეთი“. ტ. 1. გეოგრაფიული და ისტორიული ნიშანსვეტები. ბაკურ სულაკაურის გამომცემლობა, თბ., 2018.
2. გაჩეჩილაძე რ., „ახლო აღმოსავლეთის პოლიტიკური გეოგრაფია“, თბ., 2018.
3. გაჩეჩილაძე რ., „ახლო აღმოსავლეთი. სივრცე, ხალხი, პოლიტიკა“. თბ., 2008.
4. Першин А. А., Теория государственных границ М., 2001.
5. PM Yatseniuk: Some 50,000 military participate in ATO //Ukrinform, 11 August 2014;

History of border formation, territorial conflicts and attempts to resolve them in the Middle East

*Besik Eriashvili-Kutateladze, PhD student
Georgian Technical University*

Summary

The present paper discusses current developments and territorial conflicts in the Middle East. In recent years, many opinions have been expressed in the circles of scientists-researchers working in the field of history and political science. Numerous essays have been devoted to the review of conflicts, but to date no universal way has been found to resolve border conflicts peacefully.

For almost half a century, Cyprus has been divided and the capital is officially called Lefkosia in Greek and Lefkosia in Turkish (Nicosia is a European name). In 1983, the Turkish community on the island announced the creation of the “Turkish Republic of Northern Cyprus”, recognized only by Ankara. The UN imposed international economic sanctions on this “republic”.

It is true that there seemed to be signs of warming relations between the two communities of Cyprus in April 2008, when a previously blocked exit was opened in the capital Nicosia and the Greeks and Turks were allowed to start normal relations, but the final political settlement is still far away.

Keywords: Geopolitics, State borders, Demarcation, Delimitation, Territorial conflicts.

რელიგიის ფაქტორი საერთაშორისო ურთიერთობებში (ზოგადი ისტორიული ასპექტი)

*ნინო კიკვაძე, დოქტორანტი
საქართველოს ტექნიკური უნივერსიტეტი*

რეზიუმე

სტატია ეხება რელიგიის ფაქტორს საერთაშორისო ურთიერთობებში, რელიგიათა ისტორიული ევოლუციის შესაბამისად. ყურადღების ცენტრშია პირველყოფილი წარმართული რწმენების ადგილი გვარებისა და ტომების ურთიერთობებში, პოლითეისტური რელიგიების მიმართება პოლიტიკასთან, ზოგიერთი ეროვნული რელიგიის (იუდაიზმის, ძვ. ებრაელთა რელიგიის, ძვ. სპარსული რელიგიების, ასევე ბაბიზმისა და ბეჰაიზმის) ადგილი ხალხებს შორის ურთიერთობებში.

საკვანძო სიტყვები: რელიგიის ფაქტორი, წარმართული რწმენა, გვარები, ტომები, პოლიტიკა, იუდაიზმი.

შესავალი

რელიგია ცნობიერების ერთ-ერთი უძველესი ფორმათაგანია. პირველყოფილ საზოგადოებაში წარმოიშვა და განვითარების შესაბამისად სხვადასხვა ფორმების სახით არსებობდა. საზოგადოებისათვის, ადამიანთა ერთობებისათვის, ის იყო არა მხოლოდ რწმენა და საკულტო მოქმედება, არამედ, აგრეთვე სოციალურ ნორმათა ერთობლიობა, ცხოვრების წესი, მსოფლმხედველობა და იდეოლოგია. მთელი არსებობის და განვითარების მანძილზე, არსებით გავლენას ახდენდა საზოგადოებრივი ცხოვრების თითქმის ყველა მხარეზე. ჩვენი თემის ფარგლებში მნიშვნელოვანია რელიგიის ფაქტორი სოციალურ ურთიერთობებს, ეთნოსებს, ერებს, სახელმწიფოებს შორის ურთიერთობებში. პრობლემის განხილვა შეიძლება როგორც რელიგიათა ისტორიული განვითარების და მათი ფორმირების (მაგიურ-ფეტიშურ-ტოტემური, პოლითეისტური, ეროვნული რელიგიების და ა. შ.) მიმართულებით, ანდა მსოფლიო ისტორიული პროცესის შესაბამისად. თუმცა, ორივე ასპექტი ურთიერთ დაკავშირებულია და რელიგიის განვითარების სხვადასხვა ისტორიულ ეტაპზე, მისი ფუნქციების რეალიზაციას გამოხატავს. თუ გადავხედავთ ისტორიას ვნახავთ, რომ რელიგიის სოციალური, პოლიტიკური, იდეოლოგიური ფუნქციები ისტორიის ცალკეულ პერიოდებში დამოკიდებული იყო საზოგადოების განვითარების (ეკონომიკა, განათლება, კულტურა და სხვ.) დონეზე. მაშასადამე, რელიგიის სოციალურ-პოლიტიკური მახასიათებლების თავისებურება და გამოვლენის შესაძლებლობები ბევრად

იყო დამოკიდებული მოცემული ეთნოსისა თუ ერის განვითარების დონით, მათი მოთხოვნილებებით, ინტერესებითა და ღირებულებებით. სოციალური და პოლიტიკური ურთიერთობების რელიგიურ-მითოსური, პოლიტიკური, ეროვნულ-რელიგიური და თანამედროვე მსოფლიო რელიგიების პოზიციებიდან გააზრება ერთგვაროვანი არაა.

ძირითადი ნაწილი

პირველ რიგში, უნდა გაირკვეს ტომების, ეთნოსების, ერების, სახელმწიფოების ურთიერთობებში რელიგიური ფაქტორის არსი. რას გულისხმობს ის და კონკრეტულად რა მოიაზრება მასში. თავისთავად რელიგიათა შინაარსი არ მოიცავს საერთაშორისო ურთიერთობებს, ომებსა და კონფრონტაციებს. პოლიტიკური ჯგუფები, ეთნოსები და ერები, სახელმწიფოები იყენებენ რელიგიურ ფაქტორს პოლიტიკური მიზნებისათვის რევოლუციებსა და კონტრევლუციებში, ეთნიკურ და პოლიტიკურ კონფლიქტებში, ქვეყნებს შორის ურთიერთობებში. ანალოგიურად მოქმედებენ რელიგიური მოღვაწეებიც. რელიგიური ფაქტორის გამოყენებით ზემოქმედებდენ ადამიანების ცნობიერებაზე და მას წარმართავდნენ გარკვეული პოლიტიკური მიზნების მიმართულებით. რელიგია ცნობიერების ფორმაა. მას გარკვეული მიმართებები აქვს ცნობიერების სხვა ფორმებთან (პოლიტიკასთან, ზნეობასთან, სამართალთან, ხელოვნებასთან). პოლიტიკასთან გარკვეულ მიმართებაში იყო ძველი შუმერულ-აქატური რელიგიები, ძველ ეგვიპტური პოლითეიზმი, ძვ. ბერძნული რელიგია, ასევე ძველი აღთქმის რელიგია (ეროვნულ-პოლიტიკური მიმართულებით). ხშირად ისლამზე მიუთითებენ ხოლმე როგორც პოლიტიკურ რელიგიაზე მაგრამ პოლიტიკას კავშირი გააჩნია, როგორც ითქვა, ბევრ სხვა რელიგიასაც. რელიგიების პოლიტიკასთან მიმართებები უფრო ცხადად ჩანს საერთაშორისო ურთიერთობებში მისი ადგილით.

ცალ-ცალკე უნდა იქნეს განხილული:

1) თავდაპირველი მაგიურ-ფეტიშური რწმენების ადგილი და როლი, გვარებს, ტომებს შორის ურთიერთობებში;

2) პოლითეისტური ღმერთების პერიოდის ურთიერთობები ქალაქ-სახელმწიფოების, სახელმწიფოთა გაერთიანებებს შორის და

3) ეროვნული რელიგიების ადგილი და როლი (ძვ. სპარსული მაზდეანობა, ძვ. ებრაული რელიგია, ინდუიზმის და სხვ.) მნიშვნელობა ხალხებს შორის ურთიერთობებში.

ა) თავდაპირველი მაგიურ-ფეტიშურ-ანიმისტური რწმენები და მათი გავლენა გვარებს, ტომებს შორის ურთიერთობებზე. საერთაშორისო ურთიერთობების გენეზისსაც სწორედ უძველესი ტომების ურთიერთობებიდან იწყებენ.

გვარის თუ ტომის ფეტიშები და კერპები მათი მფარველი „ძალები“ იყვნენ. ისინი „იკავდნენ“ მათ ყოველგვარი ხიფათისაგან, ხელს უწყობდნენ მათ „ნადირობას“, სხვა გვარებთან თუ ტომებთან შეჯახებაში გამარჯვებას. ეს „ფეტიშები“ (კერპები) იყვნენ მათი ყოფიერების საფუძვლები. ამიტომ მათდამი მოწიწება, შიში, თაყვანისცემა პირველხარისხოვან მოვალეობად ითვლებოდა მოცემული გვარისა თუ ტომის წევრებისათვის (7, 24-25).

უცხო გვარისა თუ ტომისაგან, აღნიშნული ფეტიშების (კერპების) შეურაცხყოფა უდიდეს დანაშაულად ითვლებოდა. მოცემული გვარი თუ ტომი მზად იყო თავიც კი გაეწირა მის დაცვაში. სწორედ ასეთად აღქმული, გაგებული, გაცნობიერებული „მნიშვნელობა“ აღნიშნული „ფეტიშებისა თუ კერპებისა“ განსაზღვრავდა მოცემული გვარისა თუ ტომის ურთიერთობებს სხვა ტომებთან. ძველი აღთქმის თანახმად, ფილისტიმიელების მიერ ღმერთის სამყოფელი „კიდობანის“ გატაცებას მეტად განიცდიდნენ ებრაელები. ბოლოს დავითის დროს იქნა ეს კიდობანი დახსნილი ფილისტიმიელებისაგან და ჩამოტანილი (დიდი ზეიმით) თავის ტაძარში (1 მეფ. 6, 1-12; 7, 1-12).

სახელმწიფოებრიობის წარმოშობამდე გვარებს, ტომებს შორის ურთიერთობების განვითარების აუცილებელი პირობა უნდა ყოფილიყო მოცემული ერთობის წევრების მიერ საკუთარი გვარის, ტომის (კოლექტივის) ერთიანობის, მთლიანობის, სხვა ერთობებისაგან მისი განსხვავებულობის გაცნობიერება, ბინადარი გვარებისა და ტომების შემთხვევაში რელიგიურ-საკულტო ნიშნებით, ენისა და ტერიტორიის არსებობით, მათი წევრ ადამიანებს შორის ურთიერთობათა მარეგულირებელი ზნეობრივი და ადათობრივ-სამართლებრივი ნორმების და ზოგიერთი სხვა მახასიათებლების განვითარება.

სწორედ აქ დგას თავდაპირველი რელიგიური რწმენების როლი და მნიშვნელობა პირველყოფილი გვარებისა თუ ტომების წევრების მიერ საკუთარი გვარის თუ ტომის ერთიანობის გაცნობიერებაში. ერთ მთლიანობას ქმნის მოცემული გვარის მაგიურ, ფეტიშურ, ტოტემურ, ანიმისტიკურ რწმენათა და საკულტო მოქმედებათა თავისებურებათა განსაზღვრა მოცემული გვარის თუ ტომის თავისებურებებით და, თავის მხრივ, „რწმენებისა და საკულტო“ მოქმედებათა გავლენა, ერთი რწმენით გაერთიანებისათვის ფსიქოლოგიისა და სხვა მახასიათებლების განსაზღვრა. ამდენად ეს რწმენები ითვლება მოცემული გვარისად, ხოლო გვარი ამ რწმენების დამკვიდრების საფუძვლად. აქ იქმნება მთლიანობა გვარი და ერთი მთლიანობის შექმნა და ყოველი წევრების მიერ მისი მთლიანობის გაცნობიერება.

სწორედ ერთიმეორისაგან გარკვეულწილად განსხვავებული გვარები და ციფრები შედიან ერთმანეთთან ურთიერთობებში.

როგორც ითქვა, ჩვენ აქ არ ვხეებით თავდაპირველი რწმენებისა და

შესაბამისი საკულტო პრაქტიკის წარმოშობას. მას ეთნოგრაფია სწავლობს. ჩვენთვის, რაც მთავარია, მაგიური, ტოტალური და ანიმური რწმენები, ფეტიშებისადმი (და კერპებისადმი) თაყვანისცემა ერთ მთლიანობაში ქმნიან მოცემული გვარის თუ ტომის სარწმუნოებრივ მთლიანობას. ასეთი მთლიანობა გვარის თუ ტომის მთლიანობის იდეური საფუძველია, რაც სხვა სოციალურ ერთობებთან (როგორც ასეთსავე მთლიანობებთან) ურთიერთობებისათვის ქმნის აუცილებელ პირობას. „პირველყოფილი ჯოგის ყველა წევრს შორის ობიექტურად არსებული მთლიანობა, გაცნობიერებული იყო როგორც ტოტემის ერთობა, როგორც ტოტემის მიხედვით ნათესაობა, როგორც ტოტემური ერთიანობა, როგორც ტოტემური ნათესაობა“ (6, 333).

ამ მიმართულებით აღსანიშნავია, რომ პირვანდელი წარმართობის უმაღლეს ფორმას და ეტაპს წარმოადგენდა ანიმიზმი (სულების არსებობის რწმენა), რომლის საფუძველზე თავდაპირველ გვარებში ჩნდება წინაპართა სულებისადმი თაყვანისცემა, რაც თანდათანობით გარდაიქმნება გვაროვნული სარწმუნოების საფუძვლად, თავისი მითოსური ღმერთებით, აქედან იღებს სათავეს პოლითეიზმი, მორალური და ადათობრივ-სამართლებრივი ნორმებით, კულტურითა და ხელოვნებით. ამ მახასიათებლებით შედიოდნენ გარკვეული ურთიერთობებში გვარები და ტომები, როგორც ბინადარის, ისე მომთაბარე ტომებთან როგორც ითქვა სახელმწიფოებრიობის წარმოშობიდან საქმე გვაქვს უკვე სახელმწიფოთაშორისო ურთიერთობებთან. ამ ურთიერთობების მიმართულებით გარკვეული ადგილი ეკავათ პოლითეისტურ რელიგიებს (ძველ შუმერში, ბაბილონში, ძვ. ეგვიპტეში, მცირე აზიაში, ძვ. საბერძნეთში და ა. შ.).

ა. მენზისის თანახმად, ადამიანებს სწამდათ რიგი ღმერთებისა, თუმცა მათ შორის ერთი ითვლებოდა უმაღლეს ღვთაებად (7, 41). ძვ. საბერძნეთში ოლიმპოს პანთეონი შედგებოდა უამრავი ღმერთებისა და ქალღმერთებისაგან, რომელთაგან თითოეულს თავისი ფუნქცია გააჩნდა, თუმცა უმაღლეს ღვთაებად ზევსი ითვლებოდა (7, 209). ისლამამდელ არაბეთში თითოეულ ბედუინთა ტომს თავისი ღმერთი ჰყავდათ, მაგრამ მექაში ყველა მათი ღმერთთა გამოსახულება და წელიწადში სამი თვე ითვლებოდა წმინდად და ამ თვეების განმავლობაში ტომები ვალდებული იყვნენ მექაში თაყვანი ეცადათ თავიანთი ღმერთებისათვის. ღმერთების საერთო სახლი და ეს წმინდა თვეები იყო მათი ერთიანობის იდეური, სარწმუნოებრივი საფუძველი და მეზობელ ხალხებთან ურთიერთობაში მათი ეროვნული ყოფიერების გამომხატველი (7, 165-166).

უზარმაზარ ნაბიჯს წარმოადგენდა ტომების, ქალაქი სახელმწიფოების გაერთიანება და ერთიან ეროვნულ სახელმწიფოებრიობად გაერთიანება (7, 61-62). ცვლილებებს განიცდის რელიგიაც. საფუძველი ეყრება ეროვნულ

რელიგიებს, ერთიანი ეროვნული კულტურის საწყისებს, ეთნოსები და ერები სხვა მეზობელ სახელმწიფოებთან ურთიერთობებში მედია თავისი კულტურითა და რელიგიით. ამ მიმართულებით შევხებით ძველი აღთქმის რელიგიას. მის ადგილს ებრაელთა სხვა ხალხებთან ურთიერთობებში, ამ მხრივ უხვი მასალაა ძველ აღთქმაში. მიზანს არ წარმოადგენს ძველ ებრაელთა რელიგიის და ძვ. აღთქმის შინაარსის ანალიზი, რაც მრავალრიცხოვან სამეცნიერო და საღვთისმეტყველო შრომებშია ასახული. ჩვენთვის უმთავრესია ვუჩვენოთ, რომ ძვ. ებრაელთა მონოთეისტური ეროვნული რელიგიისა და ებრაელთა ტომების ერთ მთლიან ერად ჩამოყალიბების პროცესი ერთდროულად მიმდინარეობდა, რჩეული ხალხის და აღქმული მიწის იდეები. ამ რელიგიის ადგილი არა მხოლოდ ებრაელთა ეროვნული კონსოლიდაციის, არამედ სხვა ხალხებთან ურთიერთობების სფეროში, მკაცრი მონოთეიზმი, ასევე მკაცრად შემოსაზღვრული რელიგიური და რელიგიურ-ყოფითი, ზნეობრივი და სამართლებრივი ნორმები, სხვა რელიგიების მიმდევარ ხალხებთან ურთიერთობების ზუსტად განსაზღვრული წესები და საზღვრები ქმნიან ძველ ებრაელთა ეროვნული ყოფიერების საფუძვლებს. ღმერთი როგორც ებრაელთა ღმერთი და ებრაელი ხალხი, როგორც ამ ღმერთის მიერ არჩეული ხალხი ერთი მთლიანობადაა წარმოდგენილი პირველ აღთქმაში. ამ რელიგიის მიერ ებრაელთა რელიგიურ-ეთნიკური მკაცრი საზღვრების დაწესებისა სხვა ხალხებთან ურთიერთობებში ძვ. ებრაელები თვითიზოლირებულები არ ყოფილან. საომარი თუ მშვიდობიან ურთიერთობებში იმყოფებოდნენ შორეულ თუ ახლო მეზობელ ხალხებთან თუ სამეფოებთან. დაწყებული ეგვიპტიდან სამხრეთ შუამდინარეთამდე და უფრო შორსაც. ძველ აღთქმაში ნაჩვენებია, რომ ღმერთი ხშირადშეახსენებს ებრაელებს ცხოვრების პროცესში თუ რა შეცდომებს უშვებდნენ ღმერთთან და ერთმანეთთან, სხვა ხალხებთან ურთიერთობებში. დაწესებული საზღვრებიდან ყოველ გადახვევას თან ახლდა გარკვეული სასჯელიც. ასეა წარმოდგენილი ძვ. ებრაელების ერთ ერად ჩამოყალიბების, ღმერთთან და ერთმანეთთან ურთიერთობების, სხვა ხალხებთან კონტაქტების, ცხოვრების ყოფითი და სამართლებრივი ნორმების დაცვის მიმართულებით და ა. შ.

ყველა აღნიშნული პროცესი ძველ ებრაელთა ეთნიკური, რელიგიური, პოლიტიკური, კულტურული და ა. შ. ფორმირებისა, ერთბაშად არ მომხდარა. ისე როგორც სხვა ხალხებმა და ერებმა, მათაც რელიგიურ, ეთნიკური ქმნადობის ხანგრძლივი და ტრაგიზმებით სავსე გზა განვლეს. კერპთაყვანისმცემლობიდან ერთი ღმერთის რწმენამდე (4, 53-60), დაქსაქსული ტომებიდან ერთ ერად და სახელმწიფოებრივად ჩამოყალიბებამდე (4, 92-96). ბელენკიი მ. ს. წიგნში „იუდაიზმი“ 1966, აღნიშნავს, რომ „ძველ ებრაელებს შორის მონოთეისტური იდეების გავრცელების საქმეში უმთავრესი როლი

შეასრულეს იერუსალიმის ტამარში კონცენტრირებულმა ქურუმებმა“ (4, 60).

დროთა განმავლობაში მეფეების დახმარებით შეძლეს იუდეაში ყველა სხვა წმ. ადგილების (კერპების, სამსხვერპლოების) განადგურება და ებრაელთა შვილების იელოვას ერთიანი კულტით გაერთიანება (იქვე). ავტორი აღნიშნავს, რომ მონოთეიზმისადმი ტენდენცია არსებობდა ბაბილონის, ეგვიპტის, ირანის რელიგიებშიც და ეს იყო ამ ქვეყნებში პოლიტიკური ცენტრალიზაციის ასახვა. მაგრამ მისი მიღწევა ვერ ხერხდებოდა. იუდაიზმში კი პირველად რელიგიის ისტორიაში მკვიდრდება მონოთეიზმი (4, 60). მხოლოდ ასეთი მონოთეისტური რელიგიისა და მისი მკაცრი ეთნიკურ-მორალური, ყოფითი ნორმების მოთხოვნითა და მისი დაცვით უნდა აიხსნას, მთელს მსოფლიოში დიასპორის პირობებში მცხოვრები ებრაელების ეროვნული თვითმყოფადობისა და ეროვნული თვითცნობიერების შენარჩუნება. მკ. აღთქმის თანახმად ეგვიპტიდან გამოსვლისა და ქანაანელთა ქვეყანამდე მისვლის (მგზავრობის) პირობებში მიმდინარეობდა ებრაელთა ეთნიკური კონსოლიდაცია, მათი ერთ ერად გაერთიანებისა და რელიგიური (ერთი ღმერთის მქონედ) ჩამოყალიბების პროცესს. ეგვიპტიდან გამოსვლიდან იწყება იქ მყოფ ებრაელთა ეთნიკურ-ფსიქოლოგიური მომზადება და ერთიანი რელიგიური რწმენის, რელიგიურ-ყოფითი და ზნეობრივ-სამართლებრივი ნორმების დაცვის აუცილებლობის გაცნობიერება. „წესად დაიცავით ეს თქვენთვის და თქვენი შვილებისთვის, სამარადისოდ“ (გამ. 12.24).

„რელიგიური ფაქტორი საერთაშორისო ურთიერთობებში“ არ ნიშნავს, რელიგიურ მოწოდებებს მხოლოდ თანამშრომლობისა და ურთიერთობებისაკენ. ის გულისხმობს აგრეთვე მოწოდებას თავი შეიკავონ სხვა ხალხებთან ნათესაობისაგან, აქტიური ეთნიკურ-პოლიტიკური კონტაქტებისაგან, სწორედ ამით გამოირჩევა იელოვას მიერ „საკუთარი ხალხის დაცვა, სხვა ხალხებთან აღრევისაგან“. აქ მოვიყვანთ რამდენიმე ადგილს მკ. აღთქმიდან. „როდესაც ხელში ჩაგაგდებინებ ქვეყნის მკვიდრთ და მოიშორებ მათ. ნუ შეეკვრები ნურც მათ და ნურც მათ ღმერთებს“ (გამ. 23, 31-32). „გაფრთხილდი, არ შეკრა კავშირი იმ ქვეყნის მცხოვრებთან, სადაც შეხვალ, რომ მახეში არ გაება“ (გაგ. 34, 12). „უთხრა უფალმა მოსეს ნუ გეშინია მისი, რადგან ხელში ჩაგაგდებინებს მას და მთელს მის ჯარს, სულს მის ქვეყანას“ (რიცხ. 21, 34). „უფალმა ისრაელის ღმერთმა, ხელში ჩაუგდო ისრაელს სიხონი და მთელი მისი ხალხი“ (მსაჯ. 11. 21). „იყო უფლის სიტყვა სამეულის მიმართ: ვნანობ რომ გავამეფე საული, რადგან განმიდგა მე და აღარ ასრულებს ჩემს სიტყვებს“ (I მეფ. 15, 10-11). ღმერთის მიერ დაწესებული ზნეობრივ-ყოფითი ნორმებიდან გადახვევისათვის, ღმერთი სასტიკად სჯიდა მათ. „შეიძულა უფალმა ისრაელის მთელი მოდგმა, მოტეხა იგი და მძარცველებს ჩაუგდო ხელში“ (4 მეფ. 17, 20)ჯ. ღმერთი შეახსენებდა მათ:

„მუდამდღე იცავდეთ წესებს, სამართალს, სჯულსა და მცნებას, რაც უფალმა დაგიწესათ და უცხო ღმერთებს ნუ ესავთ“; „ნუ დაივიწყებთ ალთქმას, მე რომ დაგიდეთ და უცხო ღმერთებს ნუ ესავთ“ (4 მეფ. 17, 37-38). მოყვანილი ბიბლიური (მველალთქმისეული) გამონათქვამები ჩვენთვის საყურადღებოა იმ მხრივ, რომ რელიგიური ფაქტორი, როგორც ეროვნული სულიერების საფუძველი მნიშვნელოვან როლს ასრულებდა ძველ ებრაელთა სხვა ხალხებთან ურთიერთობებში.

ეროვნული რელიგიების მიმართულებით უნდა შევეხოთ ძველ ირანულ მაზდეანობას, ასე ისლამის დამკვიდრების შემდეგ, შიიზმის ფარგლებში წარმოქმნილ ბაბიზმსა და ბეჰაიზმს.

მაზდეანობა და ზოროასტიზმი ხშირად ერთი და იგივედ განიხილება თუმცა მათ შორის არის განსხვავებაც. ითვლება, რომ მაზდეანობა გაბატონებული იყო მიდიის სახელმწიფოებში (ძვ. წ. IX-VI სს.), სახელწოდება მიიღო უმაღლესი ღვთაების მაზდის (აჰურამაზდას) სახელწოდებიდან. ბევრი რამ აქვს მას ზოროასტიზმთან, კერძოდ, ის, რომ ორივეში ძირითადია ზეციური ღმერთის აჰურამაზდას კულტი, რომელიც იბრძვის ბოროტ ღმერთ ანჰრი-მაიანიასთან და ცეცხლის კულტი.

აქედან გამომდინარე მაზდეანობაში ძირითადად მიჩნეული იყო ცეცხლთაყვანისცემა. ეს იყო ირანის სახელმწიფო რელიგია, რომლის დანერგვასაც ის ცდილობს მეზობელ და გავლენის ქვეშ მყოფ ხალხებში, მათ შორის საქართველოშიც (7, 323-327). პოლიტიკური მიზნებით საქართველოში მაზდეანობის გავრცელების მცდელობები კარგადაა ასახული იაკობ ცურტაველის „შუშანიკის წამებაში“ (19, 33-38). ვარსკენის მიერ ირანში ქრისტიანობის დატოვებასა დამაზდეანობის მიღებას დედოფალი შუშანიკი განიცდის როგორც ეროვნული ღირებულებებისადმი ღალატს. ივ. ჯავახიშვილი აღნიშნავს, რომ ცეცხლთაყვანისმცემლობა სპარსელების ეროვნულ სარწმუნოებად ითვლებოდა“ (7, 323). აღნიშნულია, რომ სპარსეთიდან ეს სარწმუნოება, მეზობლებშიც გავრცელდა“ (იქვე). „ცეცხლთაყვანისმცემლობა არამცთუ საქართველოს აღმოსავლეთ ნაწილში იყო გავრცელებული, არამედ დასავლეთშიაც“ ივ. ჯავახიშვილის თანახმად, V საუკუნეში იბერიაში ისეთი გამწვავებული ბრძოლა იყო ქრისტიანობასა და ცეცხლთაყვანისმცემლობას შორის, რომ ოჯახში განხეთქილება სუფევდა და ერთი წილი მაზდეანობას ემხრობოდა, მეორე ქრისტიანობას იცავდა“ (იქვე).

მამასადამე, სპარსეთისათვის მაზდეანობის გავრცელება მეზობელ ხალხებში მათზე პოლიტიკური გავლენის შენარჩუნებას ემსახურებოდა.

პოლიტიკასთან და საერთაშორისო ურთიერთობების საკითხებთან დაკავშირებით სპარსული რელიგიებიდან ასევე მნიშვნელოვანია ბაბიზმი და

ბეხაიზმი და მათ საფუძველზე განვითარებული ბახაის რელიგია (11, 9-16). ბაბიზმი წარმოიშვა ისლამის ერთ-ერთი ძირითადი განშტოების შაიზმის და (შიიტური) ისლამიზმის საფუძველზე. ისლამზე, მის პოლიტიკურ ფუნქციებზე, ძირითად განშტოებებზე (სუნიზმი და შიიზმი) სხვა სტატიაში გვექნება საუბარი. აქ კი აღვნიშნავთ, რომ როგორც შიიზმის, ისე მისი ძირითადი მიმართულების ისმაილიზმის ერთ-ერთ ძირითად დოქტრინას წარმოადგენს ე. წ. „ფარული იმამის“ რწმენა, რომელიც მესიის სახით მოველინება მსოფლიოს. ამ დოქტრინაზეა აგებული ბაბიზმი და ბეხაიზმი, მათი ძირითადი რელიგიურ-პოლიტიკური მოძღვრება.

ბაბიზმი როგორც რელიგიურ-პოლიტიკური მოძრაობა წარმოიშვა ირანში XIX ს. 40-50-იან წლებში ფეოდალური მოძალეობის, შაჰის თვითმპყრობელობის და უცხოური კაპიტალის წინააღმდეგ მასობრივი დემოკრატიული მოძრაობების პერიოდში. ბაბიზმის ფუძემდებელი იყო შირაზელი ვაჭარი მირზაალი მუჰამედი (დაიბ. 1820 წ.), რომელმაც 1844 წ. მიიღო სახელწოდება „ბაბი“, არაბ. „კარი“, საიდანაც ადამიანებს ხსნა უნდა მოვლენოდათ (2, 62). მან შიიტურ ფარულ იმამად, მესიად (მხსნელად) გამოაცხადა თავი.

ბაბის მიხედვით მთელი უსამართლობის და ჩამორჩენილობის მიზეზია წმინდა წიგნი, რომელსაც ემყარებოდა ირანის მთელი სახელმწიფოებრივი და პოლიტიკური ცხოვრება. აქამდე არსებული წმინდა წიგნები, რომლებიც მოძველდა და აღარ შეესატყვისება თანამედროვეობის მოთხოვნებს, უნდა შეიცვალოს უფრო პროგრესული წიგნით. ასეთი წიგნი დაწერილი იქნა მის მიერ, რომელსაც „ბეიანი“ („გამოცხადება“) ეწოდა და რომელშიც ბაბმა ჩამოაყალიბა საკუთარი რელიგიურ-პოლიტიკური შეხედულებები (2, 62). ბაბი ალი მუჰამედის ძირითადი მიზანი იყო არა მხოლოდ ფეოდალიზმისა და შაჰის რეჟიმის წინააღმდეგ ბრძოლა, არამედ ირანის ეროვნულ-რელიგიური თვითშეზღუდულობის დაძლევა, უცხოური კაპიტალის წინააღმდეგ გალაშქრება და იმდროინდელი მოწინავე ქვეყნის დონემდე განვითარება.

1847წ. 9 ივლისს ბაბიალი მუჰამედი ქ. თებრიზში სიკვდილით დასაჯეს (2, 63). ბაბის სიკვდილით რეფორმირებული რელიგიურ-პოლიტიკური მოძრაობა არ შეჩერებულა. ბაბიზმის წიაღში, ამავე მოძრაობის ფარგლებში, იმამების შესახებ რწმენისა და მოძღვრების შესაბამისად წარმოიშვა ბეჰაიზმი. რომელმაც ბაბიზმისაგან განსხვავებული მიმართულებით განავითარა ეს აღმოსავლური პროტესტანტიზმი (2, 63). მის დამფუძნებლად ითვლება ბაბის მოწაფე მირზა ალი ჰუსეინმა, სახელწოდებით ნეჰაულლამ (1817-1892), თავისი რელიგიური პოლიტიკური მოძღვრება ჩამოაყალიბა წიგნში „ქითაბ ალ-აქდას“, სადაც მისი მოძღვრების ძირითად პრინციპებია ჩამოყალიბებული (13, ლექსები). მირზა ალი აღნიშნავდა, რომ თითქოს მას ბაბმა თავის

სიცოცხლეშივე უანდერმა მისი დაწყებული საქმის გაგრძელება. მან თავის თავს ბეჰაულლა უწოდა (ღვთაებრივი ბრწყინვალება). ბეჰაულლას თქმით ბაბის სიკვდილის შემდეგ ღვთაებრივი სული მასში ჩასახლდა. ბეჰაულლა ყველა თავისი მოწაფისაგან მოითხოვდა ჰქონდეს რაიმე სპეციალობა, არავინ დარჩეს უმუშევარი, არ დაკარგოს ტყუილად დრო (13, 70-71). ის ილაშქრებს არა მხოლოდ უსაქმურობის, არამედ მათხოვრობის წინააღმდეგაც (13, 72). ბურჟუაზიისათვის აუცილებელია განათლება, ამიტომ, ბეჰაულლა ყველა მშობელს მოუწოდებს განათლება მისცენ თავიანთ შვილებს, როგორც ვაჟების, ისე ქალიშვილების (13, 118).

ბეჰაიზმის მოძღვრებაში ერთ-ერთ მნიშვნელოვანს ის წარმოადგენს, რომ ქადაგებს კოსპოლუტიზმს, მოუწოდებს თავის მიმდევრებს უარი თქვას სახელმწიფოებრივ საზღვრებზე. ასეთმა რელიგიურ-პოლიტიკურმა მოძღვრებამ მალე მიიპყრო კოლონიზატორთა ყურადღება. ბეჰაიზმი გავრცელდა აშშ-სა და დასავლეთ ევროპაში. ბეჰაულლას სიკვდილის შემდეგ სექტას (მოდრაობას) ხელმძღვანელობდა მისი შთამომავლობა. ბეჰაულლას ადგილი დაიკავა აბდულ ბეჰამ (1844-1921). ჩვენს დროში მიმდინარე გლობალური გლობალიზაციის, მსოფლიოს ერთიანობის მიმართულებით საყურადღებოა „ბეჰაიზმი“ ანუ „ბეჰაის“ რელიგია. ასახულია იონესიანის წიგნში „ბეჰაის სარწმუნოება“, 2003 (11, 9-316). ავტორის თანახმად, „ესაა დამოუკიდებელი მონოთეისტური რელიგია, უკანასკნელი გამოცხადების რელიგიათა შორის“ (11, 9). აღნიშნულია, რომ ბრიტანელმა მეცნიერმა ე. ბრაუნმა ის განსაზღვრა როგორც დიდი მომავლის მქონე მსოფლიო რელიგია (11, 9). ამ რელიგიის ძირითადი ცნებებია: ერთიანობა და ჰარმონია, კაცობრიობის ერთიანობა, რელიგია როგორც ამოსავალი სიყვარულისა და მეგობრობისა, საყოველთაო მშვიდობის დამყარება და ხალხთა საერთო და პლანეტარული თანამეგობრობის შექმნა (21, 210).

ბეჰაულლას ნაწერები შეიცავენ სულიერ პრინციპებს, კანონებსა და დადგენილებებს, რომლებიც საფუძვლად დაედება პლანეტარულ ცივილიზაციას (11, 12). ბეჰაულლას მიაწერენ სიტყვებს: „დადგება დრო, როდესაც ყველგან წარმოიქმნება მოწოდება ფართო ყოვლისმომცველი კრების მიწვევისა. დედამიწის (პლანეტის) მმართველები და სახელმწიფოები მასში უნდა შევიდნენ და მონაწილეობა მიიღონ მის მუშაობაში, მოძებნონ გზები და საშუალებები, რაც მიგვიყვანს და ხალხთა შორის საყოველთაო დიდი მშვიდობის დამყარებისაკენ“ (11, 211),

ბეჰაიზმში მთლიანობაშია მოცემული რელიგიური და პოლიტიკური, თანამედროვე მსოფლიოსათვის დამახასიათებელი ძირითადი პრინციპები. „ბეჰაის რელიგიას“ მიმდევრები ჰყავს ყველა პლანეტაზე, რომელთა რაოდენობა 6-7 მილიონამდეა.

დასკვნის სახით შეიძლება გვეთქვას, რომ თვით თავდაპირველი წარმართობიდან დაწყებული, პოლითეისტური (მრავალღმერთიანი) რწმენები და ეროვნული რელიგიები მეტ-ნაკლებ გავლენას ყოველთვის ახდენენ, თავისი დროის შესაბამის გავლენას ხალხთა შორის ურთიერთობებზე. განსაკუთრებით ეს ითქმის პოლითეისტურ და ეროვნულ რელიგიებზე დიდი იყო ბერძნული ღმერთების პანთეონის გავლენა არა მხოლოდ ბერძნულ ხალხებში (მატერიკის ბერძნებში და პოლისებში) არამედ მეზობელ ხალხებში. ჰომეროსის „ილიადას“ თანახმად, ბერძნულ ღმერთებს თავყვანს სცემდნენ ტროაშიც. იგივე ითქმის ირანულ მაზდეანობაზე, რომლის ძირითად კულტს ცეცხლთაყვანისმცემლობა შეადგენდა. ირანის გავლენით ცეცხლთაყვანისცემა გავრცელებული იყო ნაწილობრივ მაინც ინდოეთში, შუა აზიაში, ამიერკავკასიაში და ა. შ. მნიშვნელოვანია აგრეთვე ძველი ებრაული იუდაიზმის (ძვ. აღთქმის რელიგიის) ადგილი ებრაელთა სხვა ხალხებთან ურთიერთობებში.

ლიტერატურა:

1. Гегель. „Жизнь Иисуса – философия религии. Т. 1. М., 1976;
2. ანდრიაშვილი რ. ისლამი და პოლიტიკა. თბ., 2013;
3. იაკობ ხუცესი. შუშანიკის წამება. თბ., 1966;
4. Беленский М. С. Иудаизм. М., 1966;
5. Авдиев В. И. История Древнего Востока. М., 1948;
6. Семенов Ю. И. Как возникло человечество. М., 1966;
7. Мензис А. История религии. СПб., 1899.
8. Крывелев И. А. История религии. Очерки в двух томах. т. I, М., 1975.
9. Крывелев С. А. История религии, т. 2, М., 1976.
10. Токарев С. А. Религия в истории народов мира. М., 1965;
11. Иоаннесян Ю. А. Вера Бахаи. СПб, 2003;
12. Беляев Евг. Мусульманское сектанство. М., 1957;
13. Китабе Акдесс. Священная книга бабидов. с.-пб., 1899.
14. ჯავახიშვილი ივ. თხზ. 12 ტომად, ტ. 1. თბ., 1969;
15. ძველი აღთქმა.

**The factor of religion in international relations
(General historical aspect)**

*Nino Kikvadze, PhD student
Georgian Technical University*

Summary

The article is related to the factor of religion in international relations in accordance with the historical evolution of the religions. The focus is placed on the role of primitive pagan beliefs in family and tribe relations, the relation of the polytheist religions with politics, the role of some national religions (Judaism, old Jewish religion, old Persian religions, as well as Babism and Behaism) in relations between the people.

„მარტოხელა მგლის” მოქმედების მეთოდი – „ოდუს პერანდი”

ია რუსიეშვილი, დოქტორანტი
საქართველოს ტექნიკური უნივერსიტეტი

რეზიუმე

ტერორისტული შემთხვევებიდან გამომდინარე, შეიძლება ითქვას, რომ “მარტოხელა მგლის” ტიპის ტერორიზმი ეფექტური სტრატეგიაა ძალადობრივი ქმედების განხორციელებისას, რაც კიდევ ერთხელ დადასტურდა ბრევიკის შემთხვევაში.

ასევე, თუკი, გავითვალისწინებთ ევროპაში საზოგადოებისა და პოლიტიკური პარტიების მხრიდან არსებულ უარყოფით დამოკიდებულებას “მულტიკულტურალიზმისა” და “ისლამიზაციის” მიმართ, სავარაუდოდ, ევროპა იმყოფება ამ ტიპის ტერორიზმის ზრდის საფრთხის წინაშე.

საკვანძო სიტყვები: თანამედროვე ტერორიზმი მარტოხელა მგლის” ტიპის ტერორიზმი მოტივაცია, იდეოლოგია, რადიკალიზაციის პროცესი. “მარტოხელა მგლის” მოქმედების მეთოდი – “ოდუს პერანდი”

შესავალი

ზოგადად, ნებისმიერი ტიპის ტერორი შოკისმომგვრელია, ამ მხრივ ბრევიკის მიერ დაგეგმილი ტერაქტები უნიკალურია. ეს კი გამოწვეულია იქიდან, რომ „მარტოხელა მგლები” და „ულიდერო წინააღმდეგობის მებრძოლები” გეგმავენ და ამზადებენ საკუთარ თავდასხმებს დიდი ყურადღებითა და სიფრთხილით. იშვიათია ან სრულიად შეუძლებელი, რომ ეს ინდივიდები დაგეგმვის ადრეულ სტადიაში იქნან აღმოჩენილნი, თუნდაც, როცა ისინი უახლოვდებიან თავის სამიზნეებს. მათი სტრატეგია ოთხი ეტაპის საფუძველზე იგეგმება. 1. წარმოსახვითი ეტაპი, რო-დესაც ტერორისტს იდეის დონეზე უჩნდება ტერაქტის დაგეგმვა. 2. განვითარების ეტაპი, როდესაც ინდივიდი ახდენს თავისი უნარების მობილიზებას და ტაქტიკის შესწავლას 3. გაუმჯობესების ეტაპი როდესაც ”მარტოხელა მგელი” ტერორისტი სრულიად ფოკუსირებულია მისიის შესრულებაზე; პრაქტიკულად, შესწავლილი აქვს თითოეული დეტალი და ზუსტად იცის თავისი სამოქმედო ადგილმდებარეობის განლაგება და ბოლოს 4. შესრულების ეტაპი – ბოლო ეტაპი, როდესაც “მარტოხელა მგელი” უშუალოდ ახორციელებს თავდასხმას.

ძირითადი ნაწილი

ამ ტიპის ტერორიზმის წარმომადგენლები განსაკუთრებულ გამოწვევას წარმოადგენენ, რამეთუ მათ მიერ განხორციელებული ტერაქტები განსხვა-

ვებულის. თავდასხმები შეიძლება იყოს საშუალო დონის ან, როგორც ბრეივიკის შემთხვევამ დაადასტურა, მაღალი ხარისხის და დასჭირდეს წლები მის მომზადებას. ნორვეგიელის მსგავსი ინდივიდები, მეტნაკლებად ფრთხილობენ და რჩებიან “რადარის ქვეშ”, სანამ არ განახორციელებენ ტერაქტს. ცხადია, მათ არ ესაჭიროებათ სხვებთან კავშირის დამყარება, რადგან განმარტოებით ყოფნის დროს უზრუნველყოფილია მათი უსაფრთხოება, ეს კი ზოგიერთ “მარტოხელა მგელ” ტერორისტებს, როგორც იყო კაცინსკი, აძლევს საშუალებას, წლების განმავლობაში იმოქმედონ შეუმჩნეველად ასევე, იყო ბრეივიკის დროსაც, რომელსაც დასჭირდა რამოდენიმე წელი, რომ შეემუშავებინა და განეხორციელებინა ორმაგი ტერაქტი. შესაბამისად, შეიძლება ვივარაუდოთ, რომ “თვით-დამწყები” (სელფ-სტარტერ) ანუ “მარტოხელა მგელი” ტერორისტი წარმოადგენს ტერორიზმის ყველაზე საშიშ კატეგორიას. ეს არის მარტოდ და ფარულად მოქმედი ინდივიდი, რომელიც პასუხისმგებელია წარმოუდგენელ, არაპროგნოზირებად და შეუჩერებელ ტერორისტულ ქმედებაზე. ხოლო, ეს ერთი ქმედება ნერგავს მუდმივ შიშს საზოგადოებაში. ლუის ბიმისა და ალ-სურის “ულიდერო წინააღმდეგობაც” ასახავს ამ ტიპის თავდასხმებს, რასაც შეუძლია ძლიერი ეფექტის მოხდენა ნაკლები რესურსით.

11 სექტემბრის შემდეგ, აშშ-ს მთავრობამ კონცენტრაცია მოახდინა სათვალთვალო სისტემების შემუშავებაზე, რაც გაადვილებდა კონვენციური “ტერორისტული ქსელების” განადგურებას. თუმცა, ევროპაში მსგავსი მექანიზმის არ არსებობის გამო ბრეივიკმა თავისი 1500 გვერდიანი “მანიფესტი” განათავსა ინტერნეტში, რომელიც თავდასხმის გეგმის დეტალურად ახსნის საფუძველზე (იარაღის შექმნიდან დაწყებული, ასაფეთქებელი მოწყობილობებით დამთავრებული) უზიძგებს სხვა ინდივიდებს ძალადობრივი ქმედებებისკენ..

იქიდან გამომდინარე, რომ მთლიანი გეგმის მომზადება და შემდგომში მისი განხორციელება ხდება საკუთარი ძალების საფუძველზე, მარტოხელა ინდივიდებისთვის მარტო მოქმედება რთულია. მოსალოდნელი შედეგის მისაღწევად, ისინი თავდაპირველად სწავლობენ საკუთარ სამიზნეებს, მარაგდებიან საჭირო აღჭურვილობით და ტერაქტამდე ახდენენ “ბომბის” აფეთქების იმპროვიზაციას. ამ ყველაფერს ესაჭიროება დროის დიდი რესურსი, რაც მათ ახალი უნარების ათვისების უფლებას არ აძლევს, ამიტომ თავდამსხმელები ახდენენ არსებული რესურსის სრულ მობილიზებას. ამ სირთულეების ფონზე სავარაუდოდ მაინც არსებობენ ინდივიდები, ვინც ამ ტიპის ტერორიზმს იყენებს და შემდგომშიც გამოიყენებს. ევროპაში, რამოდენიმე თავდასხმა იქნა განხორციელებული “მარტოხელა მგელი” ტერორისტის მიერ. მაგალითად, როგორც იყო შვედი საგარეო მინისტრის –

ანა ლინდის- მკვლელობა. ასევე, კოსოველი ისლამისტის არიდ უკას მიერ ფრანკფურტის აეროპორტში განხორციელებული თავდასხმა ორ ამერიკელ მომსახურე პერსონალზე.

“მარტოხელა მგელი” ტერორისტები ირჩევენ განსხვავებული ტიპის სამიზნეებს, რომელთაც გააჩნიათ სიმბოლური დატვირთვა და “მტრის” კატეგორიას განეკუთვნებიან. სიმბოლიზმს დიდი მნიშვნელობა აქვს ზოგადად ტერორიზმში. იმის გათვალისწინებით, თუ რა დონის რისკისკენ არის მიდრეკილი ინდივიდი ან რა რესურსებსა და შესაძლებლობებს ფლობს ის, “მარტოხელა მგელი” ტერორისტი ხშირ შემთხვევაში, უპირატესობას ანიჭებს შეიარაღებულ თავდასხმას, აფეთქებას, მძევლად აყვანას. მათი მოქმედების მეთოდი გამორჩეულია, რაც ერთგვარი გამოწვევაა კონტრ-ტერორიზმის სპეციალისტებისთვის. ეს ეხება არა მხოლოდ პოტენციური სამიზნეების შესწავლას, არამედ იარაღის შერჩევასაც. ინდივიდი, რომელიც უფრო მიდრეკილია რისკისკენ იწვევს უფრო მეტ ქაოსს, მაგ. როგორც იყო ოკლაჰომა სიტის დაბომბვა. ცალკეული ექსტრემისტის თავდასხმები შეიძლება იყოს მარტივიც და რთულიც, თუმცა გააჩნია რა სამხედრო რესურსები არსებობს და როგორია მათთან წვდომა. შეერთებულ შტატებში წვდომა იარაღთან დაშვებულია, რამეთუ იქ არსებობს ლიბერალური კანონი იარაღის შეძენასთან დაკავშირებით. აგრესორის თავდასხმები შეიძლება განხორციელდეს ცეცხლსასროლი იარაღით: ეს იქნება “პისტოლეტი” თუ თოფი. დღესდღეობით, ყველაზე გავრცელებული და ეფექტური “გლოკის” ტიპის პისტოლეტია, რომელიც ასევე გამოყენებულ იქნა ნორვეგიის თავდასხმების დროს. ეს არის მოხერხებული, კომპაქტური იარაღი, რომელსაც შეიძლება გაუკეთდეს 30 ტყვიანი მჭიდი, რაც საკმარისია იმისთვის, რომ განახორციელო ხოცვა. ამ ტიპის თავდასხმის დროს, მარტოხელა ტერორისტს შეუძლია იმოქმედოს სპონტანურად ადგილისა და დროის გათვალისწინების გარეშე. “მარტოხელა მგელი” ტერორისტები განსხვავდებიან ერთმანეთისგან თავდასხმების ტიპებით. ეს შეიძლება იყოს: I. დისტანციური თავდასხმა, რაც გამოიყენა “უნაბომბერმა” თეოდორ კაცინსკიმ, რომელიც 17 წლის განმავლობაში ახორციელებდა საფოსტო აფეთქებებს. იმ მიზნით, რომ არ გამოამჟღავნებულყო, მან აირჩია შორ-მანძილიანი თავდასხმების მეთოდი. ხოლო, ინციდენტებს შორის ხანგრძლივმა ინტერვალებმა გაზარდა გაურკვეველობა და დამაბულობა. II. “ხოცვის” ტიპის თავდასხმა, როდესაც ინდივიდი ირჩევს ამ ტიპის მეთოდს, მოსალოდნელია დიდი რაოდენობით მსხვრეპლი, რომლის უკანასკნელი მაგალითია კუნძულ უტოიაზე თავდასხმა. გარდა ამისა, თუკი, ცალკეული აქტორი ფლობს საკმარის უნარს, ის განახორციელებს მასშტაბურ აფეთქებებს ავტომანქანის ან საზოგადო ტრანსპორტის მეშვეობით. ეფექტური შედეგის

მისაღწევად კი ტერორისტი ვალდებულია უკიდურესი სიფრთხილით და სიზუსტით მოამზადოს გეგმა. ამ შემთხვევაში, ის აირიდებს თავიდან ზედმეტ კონტროლსა და თვალთვალს. ნორვეგიელი “მარტოხელა მგელი” კი სწორედ ასეთ კატეგორიას მიეკუთვნება. მან ორივე შემთხვევაში, სრული უპირატესობა მოიპოვა და შედეგიც წარმატებული აღმოჩნდა.

“მარტოხელა მგელი” ტერორისტი ირჩევს ისეთ ძალადობრივ მეთოდს, რომელიც საბოლოოდ იწვევს ადამიანურ ტრაგედიას. “შპრეე” “მარტოხელა მგელი” ტერორისტები უპირატესობას ანიჭებენ მოკლევადიან თავდასხმებს. თუმცა, “შპრეე” არ გულისხმობს, მხოლოდ სროლას ან შეიარაღებულ თავდასხმას და მაინც და მაინც მთელი დღის განმავლობაში არ მიმდინარეობს. ეს შეიძლება იყოს “ბრეივიკისეული” თავდასხმის სტილის, რომელიც ორ ნაწილად იყო დაყოფილი: პირველი – ეს იყო დანადგომული ავტომატური სამთავრობო შენობის აფეთქება. მეორე კი – 40 კილომეტრის მოშორებით კუნძულ უტოიაზე ახალგაზრდების ბანაკზე ცეცხლსასროლი იარაღით “შპოოტინგ შპრეე”-ს განხორციელება. “შპრეე” “მარტოხელა მგელი” გამოირჩევა იმით, რომ ის ახორციელებს ტერაქტს უცბად და იყენებს მაქსიმალურ რესურსს, მისი თავდასხმებიც მაქსიმალურად ძლიერია. სწორედ ამიტომ, ბრეივიკი შეიძლება მივიჩნიოთ უნიკალურ “მარტოხელა მგელ” ტერორისტად, ხოლო მისი თავდასხმები კი “მარტოხელა მგლის” ტიპის ტერორიზმისა და “შპოოტინგ შპრეე”-ს იშვიათ კომბინაციადაა.

გარდა იმისა, რომ ბრეივიკის მასშტაბური თავდასხმები წარმოადგენს ამ საფრთხის გაზრდის მიზეზს, ისეთი მარტოხელა ტერორისტების თავდასხმები, როგორც იყო მუჰამედ მერაჰის მიერ საფარანგეთში ასევე ხელს უწყობენ ამ ტიპის ტერორიზმის გავრცელებას. მიუხედავად იმისა, რომ საფარანგეთში არსებობს ეროვნული უსაფრთხოების სისტემა “ვიგიპირატე” (Vigipiratte), “ალ-ქაედას”, მცირე ქსელებსა და “მარტოხელა მგელ” ტერორისტებზე ინფორმაციის მოპოვება მაინც რთულია და ხშირ შემთხვევაში, ინფორმაცია საფრთხის შესახებ არასრულია. თუმცა, საფარანგეთში არსებობენ საშიში ინდივიდები, რომლებიც პოტენციურ საფრთხეებს წარმოადგენენ. ჰოლანდიაში, დაწყებულია სოციალური ქსელების მონიტორი იმ მიზნით, რომ შესწავლილ იქნას საშიში ინდივიდები საშიში იდეებით.

ყველაზე ეფექტური სადაზვერვო სისტემების ფონზეც კი ვერ ხდება “მარტოხელა მგლის” ტიპის ტერორიზმის შეჩერება. ნორვეგია იყო იდეალური თავშესაფარი ამ ტიპის ტერორისტისთვის, როგორც ავღანეთი იყო “ალ-ქაედასთვის” 9/11-ის თავდასხმებამდე. განსხვავებით იმ ვროპული ქვეყნებისგან, როგორც არის გაერთიანებული სამეფო, გერმანია, საფარანგეთი, რომელთაც განიცადეს ტერორისტული თავდასხმები და მეტნაკ-

ლებად გააძლიერეს თავდაცვითი მექანიზმები, ისეთ ქვეყნებში, სადაც ტერორისტული საფრთხის დაბალი მაჩვენებელი იყო - ნორვეგიაში, ფინეთში, ავსტრიაში, შვეიცარიაში უფრო მოსალოდნელია, რომ ბრეივიკის ქმედებამ გამოიწვიოს მემარჯვენე ექსტრემისტების მხრიდან ანალოგიური (“ცოპყცატ”) “მარტოხელა მგლის” ტიპის ტერორისტული თავდასხმები.

გამოყენებული ლიტერატურა:

1. Kovaleski, Serge. F., Russakoff, Dale. “An Ordinary Boy’s Extraordinary Rage”. The Washington Post. 1995.
2. “Explaining Lone wolf Terrorism”. 2011.
3. Berwick, Andrew. ” 2083 - European Declaration of Independence”. London. 2011, 6.
4. Persaud, Raj., Spaaij, Ramón. ”Inside the Mind of Anders Breivik - The Norwegian on Trial for Mass Murder”. 2012.
5. Chen, Michelle. “Muslim “Terrorists,” White “Lone Wolves,” and the Lessons of Oslo”. 2011.
6. Cathail, O Maidhc. “An ill wind from Norway”. The Tehran Times. 2011.
7. Bakker, Edwin., De Graaf, Beatrice. “Lone Wolves, How To Prevent This Phenomenon”. Expert Meeting Paper. International Centre for Counter-Terrorism. The Hague. 2010.
8. Burton, Fred., Stewart, Scott. “The ‘Lone Wolf’ Disconnect”. 2008.
9. Final Draft. Lone Wolf Terrorism. Citizens and Governance in a Knowledge-Based Society, 2007, 1-111.

„Modus Operandi“

*Ia Rusieshvili, PhD student
Georgian Technical University*

Summary

In the theme is considered that the type of terrorism lone wolf is very strategic power to implement the terrorist act. Breivik’s example showed the international arena deplorable fact. And it is world wide known that in Europe Multiculturalism and Islamization is not granted (like P.N.G) supposedly Europe is in such growth danger

Key Words: Modern Terrorism, Lone wolf”- the type of Terrorism’s Ideology and the process of radicalization, “Modus Operandi”.

ჰაიდი ტალიავინის როლი, ევროკავშირის საგამომიებო კომისიის ანგარიშში

*პავლიკა ყაველაშვილი, დოქტორანტი
საქართველოს ტექნიკური უნივერსიტეტი*

რეზიუმე

საერთაშორისო ორგანიზაციებსა და სასამართლოებს ყველაზე მნიშვნელოვანი როლი უკავია თანამედროვე ლიბერალური ცივი ომის შემდგომ სამყაროში. ძალიან მნიშვნელოვანი და საინტერესოა ის გადაწყვეტილებები, რომლებსაც იღებენ ეს უზარმაზარი ორგანიზაციები: ევროკავშირი, გაეროს ორგანიზაცია, სტრასბურგის საერთაშორისო სასამართლოები და ჰააგის საერთაშორისო სასამართლოები. სწორედ ამიტომ, 2008 წლის საქართველოსა და რუსეთს შორის კონფლიქტის შეფასებისას, მნიშვნელოვანია ჰაიდი ტალიავინის ხელმძღვანელობით ევროკავშირის ინვერსიული კომიტეტის მოხსენებას მჭიდროდ გაცნობა, განსაკუთრებით მაშინ, როდესაც ამ მოხსენებამ საერთაშორისო ასპარეზზე ბინჰომოგენური შეფასებები გამოიწვია.

საკვანძო სიტყვები: საერთაშორისო ორგანიზაციები; საერთაშორისო სამართალი, ევროკავშირი, გაერო, რუსეთ-საქართველოს კონფლიქტები.

შესავალი

2008 წლის რუსეთ-საქართველოს საომარი მოქმედებების, როგორც მიმდინარეობის, ასევე მის შემდგომ პერიოდში ნათლად გამოაჩინა მსოფლიო საერთაშორისო, პოლიტიკურ-სამართლებრივ-სამხედრო ორგანიზაციების დამოკიდებულებებისა და შესაძლებლობების ფართო სპექტრი, თუ რა ზეგავლენის უნარებს ფლობს ესა თუ ის ორგანიზაცია და იძულებითი აღსრულების რა მექანიზმები გააჩნიათ მათ კონკრეტულ საკითხებთან მიმართებაში. უახლესმა ისტორიულმა გამოცდილებამ ნათლად წარმოაჩინა, რომ საერთაშორისო ორგანიზაციების მუშაობის პროცესი ხშირად დამოკიდებულია იმაზე თუ ვის ინტერესებშია ამა თუ იმ კონფლიქტის დარეგულირება და ხშირ შემთხვევაში, გადაწყვეტილების მიღების პროცესში იკვეთება მთელი რიგი სუბიექტური მიდგომები. არც რუსეთ-საქართველოს 2008 წლის საომარი მოქმედებები ყოფილა გამონაკლისი.

ძირითადი ტექსტი

საომარი მოქმედებების დამთავრებიდან (მიიჩნევა „მედვედევი-სარკოზი-საკაშვილის 6-პუნქტიანი ხელშეკრულება“)¹, რამდენიმე თვეში, ევროკავშირის

¹ 12 აგვისტოს საქართველოს პრეზიდენტმა ხოლო 15 აგვისტოს რუსეთის ფედერაციის პრეზიდენტმა მოაწერა ხელი ცეცხლის შეწყვეტის 6 პუნქტიან ხელშეკრულებას. თუმცა ცეცხლის

2008 წლის 2 დეკემბრის გადაწყვეტილებით, (2008/901/GFSP)¹ ევროკავშირმა ჩამოაყალიბა საქართველოში მომხდარ კონფლიქტთან დაკავშირებით ფაქტების დამდგენი დამოუკიდებელი საერთაშორისო მისია, რომლის მიზანსაც წარმოადგენდა მხოლოდდამხოლოდ კონკრეტული ფაქტების დადგენა [1].

მისიის მიერ დადგენილი ფაქტების ანალიზისთვის კი, ამავე გადაწყვეტილების საფუძველზე შეიქმნა პარალელური საგამომიებო კომისია, რომელიც ამავე ფაქტებზე დაყრდნობით გააკეთებდა ანალიზს სამხედრო მოქმედებებთან დაკავშირებით. განსაკუთრებით საინტერესო აღმოჩნდა საგამომიებო კომისიის ხელმძღვანელის არჩევა, რომელსაც წინ უძღოდა მთელი რიგი პოლიტიკური დამოკიდებულებები მოცემულ პიროვნებასთან დაკავშირებით. მათ შორის ევროკავშირის არაწევრ² სახელმწიფოთა მხრიდან.

შვეიცარიელი დიპლომატი ჰაიდი ტალიავინი მისაღები ფიგურა აღმოჩნდა რუსეთის ფედერაციისთვისაც, რადგანაც მისი დამოკიდებულებები რუსეთის ფედერაციასთან მიმართებაში ჯერ კიდევ (ჩეჩნეთის მეორე კომფლიქტის დროს³ და მისი რუსეთში, საელჩოში მუშაობის პროცესში ნათლად გამოიკვეთა). შესაბამისად 2008 წლის 2 დეკემბრის გადაწყვეტილებით, რუსეთის ფედერაციისა და საქართველოს ხელისუფლების პოლიტიკური ნებათა თანხმობით, კომისიის ხელმძღვანელად დაინიშნა ჰაიდი ტალიავინი. კომისიის პროფესიული შემადგენლობა შემდეგნაირად ჩამოყალიბდა: სამართალმცოდნეთა, ისტორიკოსთა, ადამიანის უფლებათა დამცველთა, სამხედრო ექსპერტთა, შემადგენლობა, რომელთაც უნდა გამოეძიებინა 2008 წლის საომარი მოქმედებების დაწყებისა და მიმდინარეობის პროცესები [2].

3. ტალიავინის კომისიის მიერ მომზადებული ანგარიშის თეორიული ჩარჩო შემდეგნაირად გამოიყურება: შესავალი ნაწილი, რომელშიც მოცემულია 37 მუხლი (თეზისი), ძირითადი ნაწილი. სადაც სიღრმისეულადაა განმარტებული თითოეული თეზისი და დასკვნითი ნაწილი. ანგარიშში გამოყოფილია რამდენიმე ძირითადი მუხლი, რომლებიც გარკვეულ პასუხისმგებლობებს აკისრებს ქართულ მხარეს. ესენია: 14, 16, 17, 18, 19, 20, 22, თუმცა თუ ჩავუღრმავდებით კომისიის მიერ გამოქვეყნებულ, საქართველოს საწინააღმდეგო ფაქტებს, დავადგენთ, რომ მასში არის მნიშვნელოვანი სამართლებრივ-პოლიტიკური ცდომილებები, რომლებსაც ქვემოთ მოგახ-

შეწყვეტის თარიღად 12 აგვისტო ითვლება.

¹ კომისიის ნომერი, კომისია შედგებოდა 2 ნაწილისაგან. პირველი-ფაქტების დამდგენი და მეორე-ფაქტების ანალიზის შემდგენი, იგივე დასკვნითი ნაწილის კომისიებისაგან.

² არაწევრ სახელმწიფოებში ნაგულისხმებია 2008 წლის საომარი მოქმედებებში ჩართული მხარეები, რუსეთის ფედერაცია და საქართველო.

³ „1999 წელს დაწყებული კომფლიქტი რუსეთის ფედერაციასა და ჩეჩენ სეპარატისტებს შორის“ საომარი მოქმედებების დასკვნაში აქტიურად იყო ჩართული შვეიცარიელი დიპლომატი ჰაიდი ტალიავინი, რომელმაც სხვა საერთაშორისო ორგანიზაციების დასკვნებისაგან განსხვავებით უარყო, რუსული არმიის არაჰუმანური და არაპროპორციული ძალის გამოყენებით მშვიდობიანი მოსახლეობის მასობრივი გარდაცვალებები.

სენებთ:

მუხლი 14: ამ მუხლში საუბარია საქართველოს სამხედრო შენაერთების მიერ 7-8 აგვისტოს გამთენიისას მასიური საარტილერიო ცეცხლის გამოყენების თაობაზე, ამავდროულად ისმება კითხვა თუ რამდენად სამართლებრივი იყო საომარი მოქმედებების დაწყება ქართული მხრიდან და უძლოდა თუ არა მას რაიმე სამართლებრივი გადაცდომები. მაგალითისათვის როგორცაა: ომის გამოცხადება უმაღლესი საკანონმდებლო ორგანოს ნებართვის გარეშე, საერთაშორისო ხელშეკრულებების (მოსკოვის 1993 წლის, სოჭის 1994 წლის, „გაერო“-ს რეზოლუცია მშვიდობის ხელშეწყობისათვის) დარღვევას. თუმცა თუ გადავხედავთ სამშვიდობო ოპერაციების ხელმძღვანელისა და უმაღლესი მთავარსარდლის განცხადებას დავასკვნით, რომ 2008 წლის 7 აგვისტოს ღამით ცენტრალური თბილისის დაქვემდებარებაში მყოფმა სამხედრო ნაწილებმა არათუ საომარი მოქმედებები წამოიწყეს მისსავე ტერიტორიაზე, არამედ მათ სცადეს განეხორციელებინათ კონსტიტუციური წესრიგის აღდგენა იმ კონფლიქტურ ტერიტორიაზე, რომლიდანაც კონფლიქტის წინა დღეებში მასიურად ხდებოდა ქართული სოფლებზე ცეცხლის წარმოება.

შესაბამისად, საომარი მოქმედებები, როგორც ცნება ამ დროს არ არსებობს და მისი რატიფიცირება ხდება უკვე 2008 წლის 8 აგვისტოს, რუსეთის ფედერაციის განაცხადის შემდგომ საომარი მოქმედებების დაწყების თაობაზე. საერთაშორისო კონვენციებისა და ქვეყნის კონსტიტუციის მიხედვით რაიმე დარღვევები ამ მიმართულებით არ განხორციელებულა რადგანაც, ქართულმა მხარემ ჩაატარა ტაქტიკური მანევრები საკუთარ ტერიტორიაზე, საკუთარი მოქალაქეების დაცვის მიზნით, ტერიტორიაზე, რომელიც 2008 წლის აგვისტომდე რუსეთის ფედერაციასაც კი საქართველოს განუყოფელ ნაწილად ჰქონდა აღიარებული [3].

მუხლი 16, 20: მოცემულ მუხლებში ევროკავშირის საგამომიებო კომისია ამტკიცებს, რომ „ფატების არარსებობის გამო შეუძლებელია დავუშვათ მოსაზრება, რომლის მიხედვითაც 2008 წლის 7 აგვისტოს რუსული მასიური შენაერთები იმყოფებოდნენ ცხინვალის რეგიონში“¹ ასევე კომისია პასუხისმგებლობას აკისრებს ქართულ მხარეს მასიური სამხედრო ძალების გამოყენებაში. თუმცა 2020 წლის ივლისის თვეში „სამხრეთ ოსეთის ოფიციალური სახელისუფლებო წყაროებიდან ვრცელდება ინფორმაცია, რომლის მიხედვითაც ოკუპირებულ ტერიტორიებზე დააკავეს და ჯაშუშობისათვის გაასამართლეს, სერგეი და ნანული ლიპინები. მათ გამამტყუნებელი განაჩენი

¹ დასტურდება იმ ფაქტით, რომ 2020 წლის ივლისის ბოლოს სამხრეთ ოსეთის არაღიარებულმა მთავრობამ გამოაქვეყნა ინფორმაცია, რომლის მიხედვითაც მათ დააკავეს პრეზიდენტის ადმინისტრაციის ყოფილი თანამშრომლები, რომლებიც 2008 წლის აგვისტოს დასაწყისში ქართულ ხელისუფლებას აწვდიდნენ ინფორმაციას რეგიონში შემოსული რუსი სამხედრო კოლონების შესახებ.

გამოუტანეს, რომლის მიხედვითაც ბრალი დაედოთ ქართული ხელისუფლების სასარგებლოდ ჯამუშობისათვის. ცოლ-ქმარმა ლიპინებმა აღიარეს 2008 წლის აგვისტოს ომამდე პერიოდში, ქართული მხარისათვის რუსული კოლონების ცხინვალში გაადგილებისა და დისლოკაციის ადგილების კოორდინატების ქართული მხარისათვის გადაცემა. ასევე აღსანიშნავია, რომ ზემოხსენებული პიროვნებები მუშაობდნენ ოკუპირებული სამხრეთ ოსეთის პრეზიდენტის ადმინისტრაციაში მაღალ თანამდებობებზე. მოცემული არგუმენტი არის ერთ-ერთი მნიშვნელოვანი დოკუმენტური წყარო ტალიავინის კომისიის დასკვნის საპირწონედ და 16, 20 მუხლებს, რომლის მიხედვითაც კომისია ომის დაწყებაში საქართველოს ირიბად ადანაშაულებს, შესაძლებელია ვთქვათ, რომ სამართლებრივადაც კი აბათილებს [3].

მუხლი 17: ამ მუხლში საერთაშორისო კომისია ასკვნის, რომ ქართული მხარის საარტილერიო იერიშების შედეგად დაშავდნენ ან დაიღუპნენ რუსული სამშვიდობო ძალების წარმომადგენლები თუმცა ამავე დასკვნის 16, 20 მუხლებში ჩვენს მიერ წამოყენებული არგუმენტების საფუძველზე შეგვიძლია ვთქვათ, რომ: რუსეთის ფედერაციის საჯარისო სამხედრო ნაწილები იმყოფებიან ცხინვალის ტერიტორიაზე (საუბარია ე.წ. არასამშვიდობო¹ ძალებზე) შესაბამისად რუსეთი 2008 წლის 7 აგვისტოს რეგიონში წარმოადგენს კომფლიქტის მხარეს, სწორედ ამიტომ მისი სამშვიდობო ძალები მეტნაკლებად კარგავენ ლეგიტიმაციას. ამავდროულად რუსული „სამშვიდობო“ ძალების დაზარალების შესახებ კომისიას რაიმე კონკრეტული ფაქტები და მასალები ვერ მოგყავს და ძირითადად რუსეთის მოხსენებებს ეყრდნობა [3].

მუხლი 18, 22: კომისია რუსეთის ფედერაციის არგუმენტს, რომ მან ცხინვალის რეგიონში დაიწყო „მშვიდობის დამყარების ოპერაცია“, მიიჩნევს მეტ-ნაკლებად სადავო არგუმენტს. მაშინ როდესაც ამავე კომიუნიკაციის შედეგად, უარი ეთქვა არსებული არგუმენტის მიღებაზე, მან ის სადავო საკითხად აქცია. თუმცა იმის გათვალისწინებით, რომ რუსულმა შეიარაღებულმა ძალებმა არამხოლოდ ცხინვალის რეგიონში აწარმოა სამხედრო ოპერაციები, არამედ მან დაიკავა: ქარელი-გორის მაგისტრალის, ახალგორის, სენაკის, ზუგდიდის, საჩხერის, შიდა ქართლის ტერიტორიები, ბათუმისა და ფოთის საზღვაო აკვატორია, დაბოძა: ვაზიანის, ქუტაისის, გორის, სამხედრო და ასევე სამოქალაქო ნაგებობები, კიდევ ერთხელ უსვავს ხაზს, რომ რუსეთის ფედერაციის მიზანს სცდებოდა ცხინვალის რეგიონის გაკონტროლება.

მუხლი 19: ამ მუხლში საუბარია, რომ: საქართველომ გამოიყენა

¹ მიიჩნევა ის სამხედრო დანაყოფები, რომლებიც ოფიციალურად არ იყვნენ ჩართულები, ქართულ-ოსურ-რუსულ სამშვიდობო ძალების ერთობლივ კონტინენტში. ამავდროულად ამ ძალებს არ ჰქონდათ ლეგიტიმური უფლება ყოფილიყვნენ ცხინვალის ტერიტორიაზე.

„გრადის“ ტიპის¹ ზალპური ცეცხლის სისტემები და კასეტური ჭურვები ცხინვალის მიმართულებით. ზემოთ აღნიშნული განცხცადება მნიშვნელოვან საერთაშორისო პასუხისმგებლობას აკისრებს საქართველოს, განსაკუთრებით იმის ფონზე რომ ამ დოკუმენტს ხელი კონფლიქტის ორივე მხარემ მოაწერა. თუმცა საინტერესო მიგნება სწორედ ის გახლავთ, რომ: 1997 წლის გაეროს კონვენცია, რომელიც მიზანშეუწონლად მიიჩნევა კასეტური იარაღის გამოყენებას, მასში არ გაწევრიანებულია და რატიფიცირება არ მოუხდენია, არათუ საქართველოს არამედ ისეთ დიდ ქვეყნებს როგორებიცაა: აშშ, ესპანეთი, საფრანგეთი რუსეთის ფედერაცია და ა.შ. შესაბამისად ტალიავინის კომისიის დასკვნის ეს თავი სამართლებრივ სტატუსს კარგავს. ასევე 1982 წელს აღნიშნული ტიპის იარაღი გამოყენებულ იქნა „გიბლარტარის კონფლიქტში“ ინგლისის მიერ, საფრანგეთის სამხედრო შენაერთების მხრიდან აფრიკის სპეცოპერაციის დროს და ა.შ. რაც შეეხება მოსაზრებას, რომლის მიხედვითაც თითქოსდა საქართველოს მხრიდან კასეტური ჭურვების გამოყენებამ გამოიწვია სამოქალაქო მსხვერპლი ცხინვალის რეგიონში, სამართლებრივ ფაქტს არ შეესაბამება, რადგანაც კომისიას ვერ მოჰყავს კონკრეტული ფაქტები და მასალები სადაც ადასტურებს, რომ ქართული მხარის მიერ გამოყენებულმა ჭურვებმა დააზარალა ადგილობრივი მშვიდობიანი მოსახლეობა. ასევე, იმის გათვალისწინებით, რომ საომარი მოქმედებების მიმდინარეობისას მსგავს ჭურვებს იყენებდა რუსეთის ფედერაციაც², მეტად რთულ და, შესაძლოა, გაურკვეველ საკითხს წარმოადგენდეს, ვის მიერ გასროლილმა ჭურვებმა შეიწირა მშვიდობიანი მოსახლეობა.

ევროკავშირის საგამოძიებო კომისიის დასკვნისას საბოლოოდ შეგვიძლია გავაკეთოთ ანალიზი, რომ დასკვნა, ჰ. ტალიავინის ხელმძღვანელობით ორაზროვან დოკუმენტს წარმოადგენს, რაც დასტურდება ამავე დოკუმენტში მისი თეზისებისა და მოსაზრებების ურთიერთსაწინააღმდეგო შინაარსის არსებობით. გარკვეულ შემთხვევებში კომისიის გამოძიების შედეგად გაკეთებული ანალიზი ერთგვარ წინააღმდეგობაში მოდის იმ საერთაშორისო დონის დოკუმენტებთან, რომლის მონაწილეც არის ან ხშირ შემთხვევაში არ არის როგორც საქართველო ასევე რუსეთის ფედერაცია. თუმცა მოცემულ დოკუმენტში გამოკვეთილია ისეთი ფაქტების ერთობლიობა, რომელთა გარკვეული რაოდენობა რუსეთის ფედერაციის საწინააღმდეგოდაც მეტყველებს [4].

მიუხედავად ამისა, მოცემული დოკუმენტი ორივე მხარეს აძლევს ლა-

¹ მიიჩნევა ყველა სახის სარაკეტო სისტემები, რომლებსაც აქვთ რამდენიმე, ერთმანეთისაგან განცალკევებული გამშვები დანადგარები. ზემოხსენებული სისტემა შედგება 40 ერთეული გამშვები სისტემისაგან.

² 2008 წლის აგვისტოში საქართველო და მათ შორის რუსეთის ფედერაცია არ არიან „გაერო“-ს 1997 წლის რეზოლუციის მონაწილეები, რომლის მიხედვითაც იკრძალებოდა კასეტური ჭურვების გამოყენება, როგორც სამხედრო ასევე სამოქალაქო ან გაურკვეველ მიზნებზე.

ვირების შესაძლებლობას და პოლიტიკური მიზნების მიღწევის საშუალებას. ამავდროულად გაეროს სისხლის სამართლის საერთაშორისო სასამართლოს (ფუტუ ბენსუდა) ხელმძღვანელობით ევროკავშირის საგამომიებო კომისიის მიერ მიღებული დასკვნები, საერთაშორისო სასამართლოში მიღებულ იქნა როგორც ერთ-ერთ დოკუმენტურ წყაროდ და მას რაიმე მნიშვნელოვანი ზეგავლენის მოხდენა გამოძიების პროცესზე არ შეუძლია. თუმცა აქვე აღვნიშნავთ, რომ კომისიის დასკვნამ ზეგავლენა მოახდინა საქართველოს შეიარაღებული ძალების განვითარების პროცესზე, რადგანაც ევროპის რამდენიმე სახელმწიფომ, კომისიის დასკვნაზე დაყრდნობის შედეგად გარკვეული სამხედრო ემბარგოები დაადო საქართველოს თავდაცვის სამინისტროსთვის კონკრეტული შეიარაღების მიწოდებას. ასევე თუ გადავხედავთ ამავე კომისიის მიერ განხორციელებულ მნიშვნელოვან შეხვედრებს, ის არ მოიცავს დროის იმ მონაკვეთს რა პერიოდშიც გამოძიებას შესაძლებლობა ექნებოდა სიღრმისეულად შეესწავლა არსებული ფაქტები, რომელიც 2008 წლის აგვისტოში საომარი მოქმედებების პროცესში გამოიკვეთა [5].

ჩვენთვის, როგორც საერთაშორისო ურთიერთობების სპეციალისტებისათვის, აბსოლუტურ ჭეშმარიტებას წარმოადგენს ის ფაქტი, თუ რა კონტექსტი უდევს ჰაიდი ტალიავინის კომისიის დასკვნას. მისი მთავარი თეზისი მდგომარეობს შემდგომში: საომარი მოქმედებები არ დაუწყია საქართველოს, თუმცაღა ქვეყნის პოლიტიკური ელიტის გარკვეულ ნაწილს ეკისრება მნიშვნელოვანი პასუხისმგებლობები საომარი და საბრძოლო მოქმედებების შედეგების დამძიმებაში.

მოცემული დოკუმენტი წარმოადგენს ბრძოლის შესაძლებლობას საერთაშორისო ორგანიზაციებში და შესაბამისად საქართველოს ეროვნული ინტერესია მაქსიმალურად გამოიყენოს ის არგუმენტები, რომლებიც რუსეთის ფედერაციას აკისრებს მნიშვნელოვან პასუხისმგებლობებს. მოცემული საკითხის პოლიტიზირება კი გახლავთ ის საკითხი, რომელიც არავითარ შემთხვევაში არ აისახება ქვეყნის ტერიტორიული მთლიანობის სამართლებრივ დავაში ჩვენსავე საკეთილდღეოდ. ასევე უნდა აღინიშნოს მთელი რიგი საკითხების გამოძიების აუცილებლობისა, რომლებიც წარმოადგენენ მნიშვნელოვან არგუმენტებს საქართველოს სახელმწიფოს საკეთილდღეოდ: მაგალითისათვის მნიშვნელოვანია იგივე რუსეთის ფედერაციის 2007-2008 წლის ეროვნული უსაფრთხოების კონცეფციების ანალიზი, რომლის მიხედვითაც ეს უკანასკნელი ერთ-ერთ მნიშვნელოვან საფრთხედ წარმოიდგენდა:

- ნატოს გაფართოებას კავკასიის რეგიონში;
- ნატოს სამხედრო ბაზებისა და სარაკეტო კომპლექსების განთავსებას ამავე რეგიონში.

შესაბამისად 2007-2008 წელს რუსეთის ფედერაციამ კავკასიის რეგიონში

(ვლადიკავკაზი, ცხინვალის რეგიონი) ეროვნული უსაფრთხოების კონცეფციაზე დაყრდნობით, ჩაატარა საფრთხეებზე ორიენტირებული სამხედრო სწავლება, რასაც უკვე შემდგომ მოჰყვა 2008 წლის აგვისტოს საომარი მოქმედებები [6].

დასკვნა. როგორც სტატიის დასაწყისში ავლნიშნეთ ჰაიდი ტალიავინის კომისიის დასკვნა ორაზროვან დოკუმენტს წარმოადგენს და ხშირ შემთხვევაში, ლავირების საშუალებას აძლევს ორივე მხარეს. თუმცა ხშირად კომისიის მიერ საქართველოს საწინააღმდეგოდ მიღებული დასკვნები არ მოდის შესაბამისობაში საერთაშორისო ნორმებთან და ხელშეკრულებებთან. სწორედ ამიტომ აუცილებელ პირობას წარმოადგენს სახელმწიფოს მხრიდან იმ ფაქტებისა და არგუმენტების ხელახალი შესწავლა, რომელიც ჩვენი ქვეყნის საწინააღმდეგოდ მეტყველებს. რაც შეეხება ზემოთ ხსენებულ დოკუმენტს მასში, შესავალშივეა ხაზი გასმული რომ „კომისიას არ აქვს ასბოლუტური გარანტია, მოცემული ფაქტების სრულ ჭეშმარიტებაზე“.

გამოყენებული ლიტერატურა

1. სააკაშვილი-სარკოზი-მედედევის 12 აგვისტოს 6-პუნქტიანი ხელშეკრულება <https://www.peaceagreements.org/view/724> - გადამოწმებულია - 25.01.2020.
2. ევროკავშირის მინისტრთა საბჭოს 2008 წლის 2 დეკემბრის გადაწყვეტილება #2008/901/CFSP
3. საქართველოში მომხდარ კონფლიქტთან დაკავშირებული ფაქტების დამდგენი დამოუკიდებელი საერთაშორისო მისიის 2009 წლის სექტემბრის ანგარიში, ტომი I, II, III.
4. ევროკავშირის სადამკვირვებლო მისია საქართველოში.
5. https://www.eumm.eu/data/image_db_innova/EUMM%20Factsheet%20GEO%202018%20December.pdf - გადამოწმებულია - 14.02.2019
6. საქართველოს წინააღმდეგ დაწესებული სანქციების ჩამონათვალი 2008 წლის რუსეთ-საქართველოს ომის შემდგომ <https://fas.org/sgp/crs/row/RL34618.pdf>
7. რუსეთის ფედერაციის ეროვნული უსაფრთხოების კონცეფცია 2007-2008 წწ. მოსკოვი, 2008.
8. ბაკურაძე ხ., „ძალის გამოყენების სამართლებრივი ასპექტები საერთაშორისო სამართალში“, თბილისის სახელმწიფო უნივერსიტეტი, თბ., 2011.
9. გაეროს გენერალური მდივნის წარმომადგენლის ვოლტერ კელინის ანგარიში, ევროპის საბჭოს ადამიანის უფლებათა კომისრის ანგარიში,

2011.

10. ჯოჯუა დ., ფრანჩესკო ნიტი „რუსული პოლიტიკა“ და საქართველო, გამომცემლობა „უნივერსალი“, თბ., 2001.

The role of Heidi Tagliavini in the report of the „EU“ Comission

*Pavlika Kavelashvili, PhD student
Georgian Technical University*

Summary

International organizations and courts have the most important role in modern, liberal post cold war world. It is very important and interesting things are decisions such huge organizations take: European Union, United Nations Organization, International Courts in Strasbourg and International Courts in Hague. That's why while evaluating 2008 year conflict between Georgian and Russia, it's very important to become closely acquainted with European Union Inverstigating Committee report, under the guidance of Haidi Tagliavini, Especially when this report caused binhomogeneous evaluations on international arena.

Keywords: international organizations; International law, EU, UN, Russia-Georgia conflicts.

ტერორიზმის სახეები და საერთაშორისო მასშტაბები

*შოთა ჭანუყვაძე, დოქტორანტი
საქართველოს ტექნიკური უნივერსიტეტი*

რეზიუმე

ტერორიზმი კაცობრიობის წინააღმდეგ მიმართულ დანაშაულს წარმოადგენს, მაგრამ საერთაშორისო საზოგადოებამ დღემდე ვერ შეიმუშავა ტერორიზმის წინააღმდეგ ბრძოლის ერთიანი კონცეფცია. ყველა ქვეყანა ცდილობს თავისებურად ახსნას და ეროვნულ კანონმდებლობაში თავისებური განსაზღვრება მისცეს, ან ჩამოთვალოს ის ძირითადი ნიშნები, რომელიც ტერორიზმს ახასიათებს. ტერორისტული ორგანიზაციები, დღითიდღე ძალას იკრებენ, განსაკუთრებით ეს შეიძლება ითქვას, ყველაზე დიდ და გავლენიან ტერორისტულ ორგანიზაცია „აისისი“-ის შესახებ, საჭირო და აუცილებელია მსოფლიო თანამეგობრობის მიერ მიღებულ იქნეს მკაცრი ზომები, რომელსაც რეალური შემაკავებელი გავლენა ექნება ტერორისტთა საქმიანობაზე.

ტერორიზმის წინააღმდეგ ბრძოლისას ყველა ის გამოცდილება და სამეცნიერო მიღწევა უნდა იქნეს გამოყენებული და გათვალისწინებული, რაც დღემდე მსოფლიოს სამეცნიერო და სამართალდამცავ სტრუქტურებს გააჩნიათ. ასევე, მიმაჩნია, რომ ტერორიზმის დანაშაულის წინააღმდეგ ბრძოლისას ტერორიზმთან დაპირისპირება უნდა მოხდეს, არა მხოლოდ ფიზიკური წინააღმდეგობით, არამედ საჭირო და აუცილებელია იდეოლოგიური ომის წარმოება.

საკვანძო სიტყვები: ტერორიზმი, რელიგია, საერთაშორისო სამართალი, საერთაშორისო ურთიერთობები, საერთაშორისო ორგანიზაციები.

შესავალი

თანამედროვე მსოფლიოს უდიდესი პრობლემა - ტერორიზმი - გლობალური ხასიათის მოვლენაა და იგი, როგორც მსოფლიოში განვითარებული მოვლენებიდან ჩანს, პოლიტიკური, რელიგიური, სოციალური, ეკონომიკური და სხვა მიზნების მიღწევის ერთ-ერთ საუკეთესო საშუალებას წარმოადგენს, რის მიღწევასაც სოციალურ და ეროვნულ ჯგუფებს შორის უნდობლობისა და სიძულვილის გაღვივების გზით ახერხებს [1. 2].

ტერორიზმის საფუძველი სხვადასხვა სოციალური ჯგუფების წინააღმდეგობრივ და განსხვავებულ ხასიათში მდგომარეობს. სწორედ ამიტომ ხდება ტერორიზმის გამოვლინება სხვადასხვა ფორმით და არსებობს მისი მრავალი სახე. ამასთან, ტერორიზმი შეიძლება აღმოცენდეს ისეთი მოტივის საფუძველზე, რომელსაც დღემდე ისტორიაში არ ჰქონია ადგილი.

ძირითადი ნაწილი

ტერორიზმი განსხვავდება ყველა სხვა ძალადობრივი - მკვლელობის, ფიზიკური განადგურებისა და ა.შ - დანაშაულებისაგან. იგი წარმოადგენს მასობრივი შიშის, ფიზიკური და მატერიალური ღირებულებების განადგურების გამომწვევ და დანაშაულებრივ მოვლენას და არ შეიძლება გაიგივებული იქნას მკვლელობასთან, ძალადობასთან და სხვა დანაშაულებრივ ქმედებებთან, რომლებიც თავისთავად შიშის გამომწვევია, მაგრამ არა იმ მასშტაბით და ხარისხით, როგორც ეს ტერორიზმს ახასიათებს.

ეთნიკური ტერორიზმის დროს ქვეყნის მოსახლეობის ერთი ეთნოსი (მოსახლეობის გარკვეული ნაწილი) დომინანტის როლის მოსაპოვებლად ცდილობს დამთრგუნველი ზემოქმედება იქონიოს მეორე ეთნოსზე და მას, ძირითადად, მიმართავს დაჩაგრული ერი, ეთნიკური ჯგუფი ან ცალკეული პირებისაგან შემდგარი ჯგუფი, რომელიც უარყოფს სახელმწიფოს სამართალს და მისი წარფვის თვით გამორკვევისაკენ. ეთნოტერორიზმი ხშირ შემთხვევაში იღებს რასობრივ ხასიათს

რელიგიური ტერორიზმი საკუთარი ორგანიზაციის წევრთა და სხვა მრწამსის მოქალაქეთა დამთრგუნველ ზემოქმედებაზეა გათვლილი და ამ დროს ერთი რელიგიური მიმდინარეობა ცდილობს დომინანტის როლის მოპოვებას სახელმწიფოში, სახელმწიფოთა შორის ურთიერთობისას და ა.შ. რელიგიური ტერორიზმის სათავეები შორეული ისტორიული წარსულიდან იღებს საწყისს. ზოგიერთ რელიგიურ-ტერორისტული ჯგუფი დარწმუნებულია, რომ მათ უნდა გაწმინდონ მსოფლიო ახალი ეპოქისათვის [2. 88-89].

რელიგიური ტერორიზმის, რომლის სუბიექტები რელიგიური უმცირესობები ან ცალკეული რელიგიის მიმდევრები არიან, განსაკუთრებული სახეა არატრადიციული რელიგია (სექტა, მიმდინარეობა და ა.შ.), რომლებიც საკუთარ ქმედებას ამართლებენ იმით, რომ ისინი არიან „მხსნელები“ და „რჩეულები“. ამის კლასიკური მაგალითია თანამედროვე ისლამური ტერორიზმი. „ღმერთის ნების შესასრულებლად“ რელიგიური ტერორისტები ფართოდ იყენებენ ძალადობას მოსახლეობის ფართო მასების წინააღმდეგ. რელიგიური ტერორისტები შეიძლება მიეკუთვნებოდნენ, როგორც დიდ რელიგიას, ასევე პატარა კულტებს. მსგავსი სახის ტერორიზმი იზრდება და ვითარდება ძალიან სწრაფად. რელიგიური ფანატიზმით გამსჭვალულ რადიკალებს სურთ, რომ საკუთარი შეხედულებისამებრ განახორციელონ „ღმერთის ნება“. მათი ძალადობა შესაძლოა მიმართული იყოს საზოგადოების ნებისმიერი კატეგორიისა და ფენის წინააღმდეგ, რომელიც არ არის მათი რელიგიისა ან სექტის აღმსარებელი.

დღეს, ზოგიერთ ქვეყანაში, რელიგიური ტერორის უზრუნველსაყოფად შექმნილია მებრძოლთა სპეციალური ცენტრები [1. 2], ისტორიის ფურცლე-

ზიდან კი ვხედავთ, რომ მას ადგილი ჰქონდა წინა საუკუნეებშიც, მაგალითად, შუა საუკუნეებში რელიგიური ტერორი ხორციელდებოდა ინკვიზიციისა და ჯვაროსნული ომების სახით [2. 89].

პოლიტიკური ტერორიზმი მოიცავს სხვადასხვა სახის ქმედებათა ერთობლიობას, რომელთა მთავარი მიზანია პოლიტიკურ ლიდერებზე, ხელისუფლებაზე და მმართველ ძალაზე ზეგავლენის მოხდენა, გარკვეული მოქმედების განხორციელების ან ასეთი მოქმედების განხორციელების თავის შეკავების მიზნით.

სახელმწიფოების მიერ გარკვეული სტრუქტურების მეშვეობით პოლიტიკური ტერორიზმის გამოყენება ხდება პოლიტიკურ ორგანიზაციათა გარკვეულ ნაწილზე განხორციელებული დამთრგუნველი ზემოქმედებისათვის [2. 91].

შნაიდერი თვლის, რომ პოლიტიკური ტერორიზმი უნდა გავიგოთ როგორც ძალადობის ან ძალადობის მუქარის გამოყენება პირების ან ნივთების წინააღმდეგ, პოლიტიკური მიზნების მისაღწევად ხორციელდება ცალკეული პირების ან პირთა ჯგუფის მიერ, რომელიმე მთავრობის დავალებით, რომელიმე მთავრობის წინააღმდეგ.

ჟან პრადელი და მიშელი დანდი ჟუანი მიიჩნევენ, რომ ტერორისტული აქტი არის ქმედება, რომელიც კოლექტიურ შიშს წარმოშობს, „ნერგავს“ მოსახლეობაში მისგან, ან მთავრობისაგან გარკვეული დათმობის მიზნით [3].

სამეცნიერო ლიტერატურაში ასევე გვხვდება სუიციდური ტერორიზმი, რომელიც მოიცავს ტერორისტის მიერ საკუთარი საერთო იდეისა და მიზნის მიღწევისათვის თავის „შეწირვას“, თვითმკვლელობას. ასეთი სახის ტერორიზმმა განსაკუთრებით ფართო გავრცელება ჰპოვა ბოლო პერიოდის განმავლობაში. სუიციდური ტერორიზმი დიდ საფრთხეს უქმნის მსოფლიოსა და თითოეულ ადამიანს, ვინაიდან ის ტერორიზმის ჩადენის უკიდურესი ფორმაა.

ტერორიზმის სოციალური საფუძვლები, როგორც წესი, უკავშირდება სოციალურ და ეკონომიკურ უთანასწორობას. ლოგიკურია, ჩნდება კითხვა – თუ აღმოვფხვრით სოციალურ და ეკონომიკურ უთანასწორობას ტერორიზმის ეს საფუძველი ჩამოშორდება ტერორიზმის ჩასახვისა და გამომწვევ მიზეზებს, მაგრამ შეუძლებელია სრული სოციალური და ეკონომიკური თანასწორობის ჩამოყალიბება. აღნიშნული იდეოლოგია სოციალისტური მმართველობის მიუღწეველი რეალობაა. მიუხედავად ამისა, ვფიქრობ, შესაძლებელია აღნიშნული უთანასწორობის კოეფიციენტის გარკვეულ ზღვრამდე დაყვანა, რომელიც შეამცირებს ტერორიზმის ჩადენის ალბათობას აღნიშნულ მოტივზე.

რაც შეეხება, ტერორიზმის რელიგიურ საფუძვლებს, ის გარკვეული რელიგიური სარწმუნოების მქონე ჯგუფის რადიკალური გამოვლინებაა,

რომელიც მიზნად ისახავს სხვა რელიგიური ჯგუფის წევრებზე დამთრგუნველი ზემოქმედების მოხდენას. დღევანდელ რეალობაში მუსლიმი მებრძოლი ორგანიზაციები ნათელ მაგალითს წარმოადგენს რელიგიური მოტივით დაპირისპირებისა. აღნიშნული იდეოლოგიით მებრძოლ პირთა რაოდენობა ასობით ათასს აღწევს, როგორც მუსლიმანურ ქვეყნებში, ასევე სხვა ქვეყნებიდან. მუსლიმი ტერორისტული ორგანიზაციები აქტიურად იყენებენ თავიანთ სარწმუნოებას იდეოლოგიის გავრცელებისა და მათთვის „საერთო ინტერესის“ ქვეშ მებრძოლთა გასაერთიანებლად „ძველი დიდების“ დასაბრუნებლად, ისინი აქტიურად იყენებენ თანამედროვე ტექნოლოგიებს და შესაძლებლობებს თავიანთი იდეოლოგიური ბრძოლისათვის.

საფრანგეთსა და ევროპის სხვადასხვა ქვეყნებში მომხდარმა ტერორისტულმა აქტებმა მსოფლიო დაარწმუნა ტერორისტული აქტების რეალურ საფრთხეში. რის გამოც ევროპის ქვეყნები „ისლამური სახელმწიფოსა“ და სხვა ტერორისტული ორგანიზაციის მუქარას უკვე სერიოზულად განიხილავენ.

„ისლამური სახელმწიფოს“ რესურსებზე საუბრისას არ უნდა დავიწყდეს, რომ ის ყველაზე მდიდარი ორგანიზაციაა და აგენტურული ქსელის სახითაც უზარმაზარი რესურსი გააჩნია. მსოფლიო თანამეგობრობა კატეგორიულად გმობს პოლიტიკური მიზნის მისაღწევად ტერორიზმის ნებისმიერი საშუალების გამოყენებას, ამიტომაც გაერთიანებული ერების ორგანიზაცია, მსოფლიოს საერთაშორისო სტრუქტურები, ტერორიზმის წინააღმდეგ ბრძოლას აღიარებენ თანამედროვე მსოფლიოსათვის ერთ-ერთ ყველაზე უფრო პრიორიტეტულ პრობლემად.

დ. ლუისი საერთაშორისო და შიდა ტერორიზმს ქვემოთმოხსენებული ნიშნებით განასხვავებს. საერთაშორისო ტერორიზმი ქვეყნის გარედან მართულია, მხარდამჭერი ქვეყნების ან ორგანიზაციების მიერ. ეს ქვეყნები ტერორიზმს განიხილავენ, როგორც საგარეო პოლიტიკის ინსტრუმენტს, რომელიც შენიღბული ფორმით ხორციელდება, კერძოდ, ტერორისტული ორგანიზაციების შექმნით, დაფინანსებით, კოორდინაციით და სხვაგვარი მხარდაჭერით [4. 1-2].

შიდა ტერორიზმი კი ჯგუფის ან ცალკეული პირის აქციებია, რომელთა განხორციელება ქვეყანაში გარეშე ძალების ჩარევის გარეშე ხდება. იგი მიმართულია არსებული ხელისუფლების წინააღმდეგ, ქვეყნის დესტაბილიზაციისა და ნგრევისაკენ ძალადობის სხვადასხვა მეთოდისა და ხერხის გამოყენებით. შიდა ტერორიზმის უმნიშვნელოვანესი ამოცანაა წარმოაჩინოს მთავრობა, როგორც უუნარო თავდაცვისა და უშიშროების უზრუნველყოფაში.

შიდა ტერორიზმი ასევე არის ძალის ან ძალადობის უკანონო გამოყენება, ადამიანების ან ქონების წინააღმდეგ, მთავრობის, სამოქალაქო მოსახლეობის ან ნებისმიერი მისი სეგმენტის დაშინებისათვის, პოლიტიკური ან სოცი-

ალური მიზნის მისაღწევად. 3. შნაიდერი კი განასხვავებს პოლიტიკურ ტერორიზმს, რომელიც ხორციელდება ცალკეული პირის ან პირთა ჯგუფის მიერ, რომელიმე მთავრობის დავალებით ან რომელიმე მთავრობის წინააღმდეგ; განმარტავს ნაციონალურ ტერორიზმს ანუ ის არის ძალადობა რომელიმე ხალხის დამოუკიდებლობის მისაღწევად, რომელიმე ეთნიკური ჯგუფის მეორესაგან გამოსაყოფად ან გასაერთიანებლად [5. 12].

80-იანი წლებიდან ტერორიზმის პრობლემა მსოფლიო თანამეგობრობას მოეკლინა ისეთი ასპექტებით, როგორცაა ტერორისტული ორგანიზაციების საერთაშორისო კორპორაცია ან ზოგიერთი სახელმწიფოს მხრიდან მათდამი პოლიტიკური, მორალური თუ მატერიალური მხარდაჭერის ფონი. სახელმწიფოს „სპონსორების“ მხარდაჭერამ განსაკუთრებულ სიმაღლეზე აიყვანა ტერორისტული ორგანიზაციების შესაძლებლობები. თანამედროვე მსოფლიო დადგა იმ აუცილებლობის წინაშე, რომ შემუშავდა სახელმწიფო ტერორიზმის წინააღმდეგ ანტიტერორისტული ღონისძიებების საერთაშორისო სისტემა.

ტერორიზმი, გადის რა კონკრეტულად აღებული ქვეყნების ფარგლებს გარეთ, იღებს საერთაშორისო ხასიათს და საფრთხეს უქმნის საერთაშორისო თანამეგობრობას; გაეროს 2001 წლის 1373 რეზოლუციის თანახმად, „საერთაშორისო ტერორიზმი, რომელსაც მოყვება უდანაშაულო ადამიანების მასობრივი განადგურება და უმძიმესი მატერიალური ზარალი, დღეს განიხილება ისეთ ქმედებად, რომელიც ხელყოფს საერთაშორისო მშვიდობასა და უშიშროებას“ [6].

საყოველთაოდ აღიარებულია, რომ ტერორიზმი კაცობრიობის წინააღმდეგ მიმართულ დანაშაულს წარმოადგენს, მაგრამ საერთაშორისო საზოგადოებამ დღემდე ვერ შეიმუშავა ტერორიზმის წინააღმდეგ ბრძოლის ერთიანი კონცეფცია. ყველა ქვეყანა ცდილობს თავისებურად ახსნას და ეროვნულ კანონმდებლობაში თავისებური განსაზღვრება მისცეს, ან ჩამოთვალოს ის ძირითადი ნიშნები, რომელიც ტერორიზმს ახასიათებს. სპეციალისტები, რომლებიც ანალიზებენ სხვადასხვა ტერორისტული ორგანიზაციებისა და ჯგუფების საქმიანობას „ექსპერტთა აზრით“, ასეთი ტიპის გაერთიანებების რიცხვი მსოფლიოში 500-ს აღწევს“. გამოყოფენ მათი მხრიდან პიროვნებისა და საზოგადოებაზე ძალადობის რამდენიმე სახეობას, ფიზიკურს, ქონებრივს და მორალურ ფსიქოლოგიურს. ტერორისტების მხრიდან, ფიზიკური ძალადობის მიზანს წარმოადგენს კონკრეტული პირის ან პირთა ჯგუფის სახელმწიფო ან საზოგადოებრივი საქმიანობიდან ჩამოცილება, მათი განეიტრალების (მათ შორის ლიკვიდაციის) გზით პოლიტიკის კურსის შეცვლა. ფიზიკური ძალადობის მეთოდი შეიძლება გამოიხატებოდეს არა მარტო სიცოცხლის ხელყოფით, არამედ ჯანმრთელობის ისეთი სერიოზული დაზიანებით ან თავისუფლების იმ დონემდე შეზღუდვით, როდესაც

დაზარალებულს პრაქტიკულად აღარ შეუძლია იმ საქმიანობის შესრულება, რომელსაც მანამდე ასრულებდა.

მორალურ-ფსიქოლოგიური ძალადობის განხორციელების ფორმები და გზები არის შანტაჟი, მუქარა, ცილისწამება და სხვა მსგავსი მოქმედებები პოლიტიკური მიწინააღმდეგის დაშინებისა და დისკრედიტაციისათვის.

საერთაშორისო გამოცდილების ანალიზითა და ექსპერტების შეფასებებზე დაყრდნობით, შეიძლება ითქვას, რომ თანამედროვე პირობებში ტერორიზმი ერწყმის ორგანიზებულ დანაშაულს და მისი ერთ-ერთი შემადგენელი ნაწილი ხდება. ტერორიზმი აფართოებს ორგანიზებული დანაშაულებრივი სტრუქტურის შესაძლებლობებს.

საქართველო დიდი ხანია დგას ამ მძიმე რეალობისა და შესაბამისად, აუცილებლობის წინაშე, შემუშავდეს და შესრულდეს ორგანიზებული დანაშაულისა და ტერორიზმის სიმბიოზური გამოვლინების წინააღმდეგ ბრძოლის ეფექტური პრობლემა. ქვეყნის ზოგიერთ რეგიონში, ბოლო პერიოდში შექმნილი ვითარება შეიძლება შევაფასოთ როგორც პრობლემური ე.წ. „კრიმინალური ტერორიზმის“ თვალსაზრისით.

გერმანიაში ტერორისტული ორგანიზაციების გამოსავლენად სხვადასხვა კრიტერიუმებია შემუშავებული, კერძოდ, პოლიტიკური მიზნის არსებობა და მისი გამოვლინების ანტიდემოკრატიული ხასიათი; ორგანიზაციის მიერ დასაშინებლად; ზეწოლისათვის ძალადობის სისტემატური გამოყენება; ორგანიზაციული სტრუქტურების არსებობა, ტერორისტულ აქტებში მონაწილე პირების საზოგადოებიდან იზოლირება.

ევროპის მთელ რიგ ქვეყნებში გამოიყენება ე.წ. „გაყინვის“ ტექნიკა, როდესაც ხდება ფიზიკური ძალადობის შეჩერება, იმ ადგილმდებარეობის იზოლაცია, რომელშიც იმყოფებიან ტერორისტები და მათ მიერ აყვანილი მძევლები, მათთვის საკვებისა და მედიკამენტების მიწოდება, ტერორისტების დაკავებამდე ან იქამდე, ვიდრე შესაძლებელი არ იქნება ანტიტერორისტული ძალის გამოყენება უმცირესი დანაკარგებით.

დასკვნა

ყოველივე ზემოაღნიშნულიდან გამომდინარე და ამავე დროს იმის გათვალისწინებით, რომ ტერორისტული ორგანიზაციები, დღითიდრე ძალას იკრებენ, განსაკუთრებით ეს შეიძლება ითქვას, ყველაზე დიდ და გავლენიან ტერორისტულ ორგანიზაცია „აისისი“-ის შესახებ, საჭირო და აუცილებელია მსოფლიო თანამეგობრობის მიერ მიღებულ იქნეს მკაცრი ზომები, რომელსაც რეალური შემაკავებელი გავლენა ექნება ტერორისტთა საქმიანობაზე.

ტერორიზმის წინააღმდეგ ბრძოლისას ყველა ის გამოცდილება და სამეცნიერო მიღწევა უნდა იქნეს გამოყენებული და გათვალისწინებული,

რაც დღემდე მსოფლიოს სამეცნიერო და სამართალდამცავ სტრუქტურებს გააჩნიათ. ასევე, მიმაჩნია, რომ ტერორიზმის დანაშაულის წინააღმდეგ ბრძოლისას ტერორიზმთან დაპირისპირება უნდა მოხდეს, არამხოლოდ ფიზიკური წინააღმდეგობით, არამედ საჭირო და აუცილებელია იდეოლოგიური ომის წარმოება.

კომპეტენტური მიდგომა, პროგნოზირების სისტემის პროფესიონალური ორგანიზაცია, ადრეული დიაგნოსტიკა, რისკის ფაქტორების გამოვლენა, პოტენციური ტერორისტული საქმიანობის სფეროში და ზომების კომპლექსურად, უშიშროების ერთიანი სისტემის ყველა აუცილებელი სუბიექტის მხრიდან პრევენცია, გადაკეტვა-ნეიტრალიზაცია და ა.შ. ეს ის საკითხებია, რომელთაც შეუძლიათ ქმედითი გავლენა მოახდინონ ტერორიზმის წინააღმდეგ ეფექტურ ბრძოლაზე.

გამოყენებული ლიტერატურა

1. კუხალაშვილი დ., „ტერორისტული ორგანიზაციები და მათი საქმიანობა“, გამომცემლობა „ფავორიტი“, თბ., 2007.
2. გორაშვილი გ., „ეთნიკურ-სეპარატისტული ტერორიზმის განვითარების საფრთხე საქართველოში და მისი პროფილაქტიკის გზები“, თბ., 2010.
3. ჟან პრადელი, ჟურნალი „droit penal special“, 1995.
4. ლუისი დ., „ტერორიზმთან ბრძოლა XXI საუკუნეში“, 2010.
5. Шнайдер Г., Криминология. Прогресс. М.,1994.
6. გაეროს უშიშროების საბჭოს რეზოლუცია 1373, 2001 წელი, matsne.gov.ge, გადამოწმებულია 12.07.2017წ.
7. ქელდიშვილი გ., „ტერორიზმი და ტერორისტული აქტები“, გამომცემლობა „ბარტონი“, თბ., 2015.
8. ჩქოფია ს., ჭყოიძე კ., ლომიძე ნ., რაზმაძე მ., „საერთაშორისო ტერორიზმი (იდეოლოგია და პოლიტიკა)“, თბ., 2016.

The types of terrorism and their international scale

**Shota Chanukvadze, PhD student
Georgian Technical University**

Summary

Terrorism is a crime against humanity, but the international community is not able to develop a unified concept of the fight against terrorism. Every country tries to explain the fact in its own way and give its own definition in the national legislation, or list the main signs characterizing terrorism. Terrorist organizations are gaining strength day by day, including the largest and most influential terrorist organization “AIS”. In this regard, the world community must take tough measures that will actually have a deterrent effect on terrorist activities.

In the fight against terrorism there should be used all the experience and scientific achievements of the scientific and law enforcement agencies of the world. Also, I believe the fight against the crime of terrorism should be conducted through both physical resistance and ideological war.

სირიის კონფლიქტი და მისი მნიშვნელობა ევროპისთვის

*ნინო ხუბუნაიშვილი, დოქტორანტი
საქართველოს ტექნიკური უნივერსიტეტი*

რეზიუმე

სტატია ეძღვნება სირიის კრიზისს, როგორც თანამედროვეობის გლობალურ პრობლემას. ავტორის მიერ განხილულია სირიის გეოპოლიტიკური მნიშვნელობა მსოფლიო საზოგადოებისა და განსაკუთრებით ევროპისთვის. სტატიაში განხილულია ამერიკის შეერთებული შტატებისა და ევროკავშირის პოზიციები სირიის კრიზისთან მიმართებით. ევროკავშირმა და მისმა წევრმა სახელმწიფოებმა გამოავლინეს თავისი უძლურება დაერეგულირებინათ სირიის კონფლიქტი. თემის აქტუალურობა განპირობებულია იმ გარემოებით, რომ სირიის კონფლიქტი, რომელიც თავდაპირველად შიდა კონფლიქტის ხასიათის მატარებელი იყო, სწორედ დროულად ჩარევის სურვილის არქონის გამო გადაიზარდა გლობალურ კონფლიქტში, რომლის შედეგებიც ევროპაზე აისახება.

სირიის ომის განმავლობაში საზოგადოება იმ დონის სისასტიკის მოწმე გახდა, როგორც კაცობრიობის ისტორიის განმავლობაში იშვიათად თუ გვინახავს. დღეს ჩვენ თვალს ვადევნებთ, თუ როგორ შეუძლია მასობრივი განადგურების იარაღის გამოყენებას, ქალაქი აქციოს ჯოჯოხეთად. კონფლიქტი კვალიფიცირებულია, როგორც კაცობრიობის წინააღმდეგ მიმართული ერთ-ერთი ყველაზე დიდი დანაშაული.

საკვანძო სიტყვები: სირიის კონფლიქტი, ევროკავშირი, სირიის პრობლემა, სირიის კრიზისი, „ისლამური სახელმწიფო“.

შესავალი

2010 წლიდან მოყოლებული ახლო აღმოსავლეთის ბევრი ქვეყანა მოიცვა მასობრივმა პროტესტებმა და არეულობამ. ისეთ ქვეყნებში როგორცაა, ტუნისი, ეგვიპტე, იემენი და ლიბია, ხდებოდა მთავრობის ცვლილება. სირიაში 2011 მარტიდან მოყოლებული გრძელდება სამოქალაქო ომი. 2016 წლის 26 თებერვალს გაეროს უშიშროების საბჭომ მიიღო რეზოლუცია, რომელიც ითვალისწინებდა სირიაში საომარი მოქმედებების დაუყოვნებლივ შეწყვეტას. თუმცა დღევანდელ დღეს არ ჩანს სირიის პრობლემის გადაჭრის რაიმე რეალური საშუალება.

ძირითადი ტექსტი

სირია მდებარეობს არაბული სამყაროს ცენტრში, რაც მის გეოპოლიტი-

კურ მნიშვნელობას კიდევ უფრო ზრდის. სირიის კრიზისი საკმაოდ რთულ და არაერთმნიშვნელოვან გლობალურ პოლიტიკურ პროცესს წარმოადგენს. რეგიონალურ დონეზე სირიის ხელისუფლება ირანთან და ჰეზბოლასთან ერთად გამოდის არაბული ალიანსის წინააღმდეგ, რომელსაც სათავეში საუდის არაბეთი, ყატარი და თურქეთი უდგას. ხოლო საერთაშორისო დონეზე, სირიის კრიზისი წარმოადგენს „არაბული გაზაფხულის“ ნაწილს, სწორედ ამიტომ აშშ და ევროკავშირი სირიის ხელისუფლებას, როგორც მთავარ ბოროტებას ისე განიხილავს. ყოველივე ზემოაღნიშნულიდან გამომდინარე, სირია საერთაშორისო პოლიტიკის მონაწილე სხვადასხვა ძალების დაპირისპირების ადგილად იქცა. დაჯგუფებამ „ისლამური სახელმწიფო“, პოლიტიკური „ვაკუუმის“ დროს შეძლო დაეპყრო ერაყის, სირიის, ლიბანის და სხვათა მნიშვნელოვანი ტერიტორიები, რის შედეგადაც იგი საერთაშორისო უშიშროების ერთ-ერთ მთავარ საფრთხედ იქცა.

დღესდღეისობითაც კი სირიის კონფლიქტი, რომელიც 21-ე საუკუნის კონფლიქტებიდან ერთ-ერთი ყველაზე ჩახლართული სცენარისაა, არ ექვემდებარება პოლიტიკურ ანალიზს. მიუხედავად ამისა, თუ კონფლიქტს ევროპის გადმოსახედიდან შევხედავთ, შეიძლება გამოვყოთ ზოგიერთი ტენდენცია. ის პოზიცია, რომელსაც ევროკავშირი სირიის კონფლიქტის განვითარების სხვადასხვა ეტაპზე იჭერდა, მოვლენათა განვითარებაზე მნიშვნელოვან ზეგავლენას ვერ ახდენდა. სირიის ომმა გამოიწვია დიპლომატიური ლანდშაფტის ცვლილება, მნიშვნელოვანი როლის შემსრულებლებად მოგვევლინა აშშ და რუსეთი, ხოლო ევროკავშირი მეორეხარისხოვანი როლის შემსრულებლად დარჩა.

საინტერესოა მკვეთრი კონტრასტი ევროკავშირის თავდაპირველ რადიკალურ პოზიციასა და მის მიერ განხორციელებულ ქმედებებს შორის. თავდაპირველ პოზიციაში იგულისხმება ევროკავშირის ერთმნიშვნელოვანი განცხადება იმასთან დაკავშირებით, რომ პრეზიდენტი ბაშარ ასადი უნდა გადამდგარიყო, თუმცა აღნიშნულ პოზიციას მოჰყვა საკმაოდ მწირი სამხედრო და დიპლომატიური „ღვაწლი“ მისი მხრიდან. ევროკავშირის ზეგავლენა მიმდინარე მოვლენებზე საკმაოდ შეზღუდულია. მიმდინარე კრიზისის მიერ გამოწვეული ჰუმანიტარული პრობლემები კი სწორედ ევროკავშირს აწვება ტვირთად. მიუხედავად იმ შედეგებისა, რომლებიც ევროპულ ქვეყნებზე იქონიებს დიდ გავლენას, მიმდინარე კრიზისიდან გამომდინარე, ნაკლებად სავარაუდოა, რომ ევროკავშირის უმოქმედობა სირიაში შეიცვალოს. ლისაბონის ხელშეკრულების ამოქმედებამ, მიუხედავად მისი ბევრი დადებითი მხარისა, მის შედეგად შექმნილი საგარეო პოლიტიკური სტრუქტურიდან და პრაქტიკიდან გამომდინარე, მნიშვნელოვანწილად შეასუსტა კავშირის შესაძლებლობა ეფექტურად იმოქმედოს მსგავსი კრიზისების დროს.

დიდი ხნის მანძილზე ევროპული საზოგადოების მიერ უგულებელყოფილი იყო სირიის კონფლიქტის მნიშვნელობა ევროპისთვის. ასევე არც ასადის რეჟიმი მიიჩნევა ევროკავშირთან ურთიერთობას, აშშ-სთან, რუსეთთან და ლიბანთან ურთიერთობისგან განსხვავებით, თავისი საგარეო პოლიტიკის მთავარ მიმართულებად. ხსენებულიდან გამომდინარე არცაა გასაკვირი, რომ ევროკავშირის ლიდერები სერიოზულ ყურადღებას არ აქცევდნენ იმ მოვლენებს, რომლებიც სირიაში 2011 წლიდან მიმდინარეობდა და არც ამ მოვლენებზე ზეგავლენის მოხდენას ცდილობდნენ. მხოლოდ მას შემდეგ რაც სირიის კონფლიქტმა მსოფლიო პრესის პირველი გვერდები დაიპყრო, ევროპული საზოგადოება თითქოს გამოფხიზლდა და გააცნობიერა, რომ სირიაში განვითარებულ მოვლენებს ძალუძს მნიშვნელოვანი ზეგავლენა იქონიოს ევროპის ინტერესებზე. ბოლო პერიოდი (განსაკუთრებით ოქტომბრის თვე) ევროპისთვის გახდა გარდამტეხი, ავტორს მხედველობაში აქვს არა Brexit არამედ სირიაში განვითარებული მოვლენები.

სირიის შემთხვევა წარმოადგენს დასავლეთის და ევროპის მარცხს, რომელშიც იგულისხმება არა მხოლოდ სამხედრო არამედ პოლიტიკური ფიასკოც. ჩრდილო-აღმოსავლეთ სირიის ტერიტორიაზე განვითარებული მოვლენები შეიძლება ითქვას ლეტალურია ათი ათასობით ადამიანისთვის, რომელიც ამ ტერიტორიაზე იმყოფებოდა. ხსენებული ვითარება ევროპაზე იმაზე მეტ გავლენას მოახდენს, ვიდრე ამის აღიარება თვითონ ევროპელებს სურთ. დონალდ ტრამპმა აღნიშნა, რომ უცხოელი ბოევიკები, რომლებიც დაკავშირებულნი არიან ისლამურ სახელმწიფოსთან ახლა თავისუფლები არიან და შეძლებენ ევროპაში დაბრუნებას. მან ნათლად მიუთითა იმ გარემოებაზე, რომ აღნიშნულთან გამკლავება ევროპას დამოუკიდებლად მოუწევს.

მიუხედავად იმისა, რომ ევროპისთვის ზემოხსენებული პრობლემის საკუთარი ძალებით მოგვარება საკმაოდ სუსტ პერსპექტივად მევლინება, იგი ფართო სურათის მხოლოდ მცირე ნაწილია. ამას ემატება ის გარემოებაც, რომ რუსეთ-ირანის ავტორიტარული ღერძი მიმდინარე მომენტში ევროპის ზღურბლთან გამარჯვებას მოიპოვებს.

ბაშარ ალ ასადის ძალები, რომელსაც ეხმარება რუსეთისა და ირანის ძალები, მიიწევენ ჩრდილოეთით, რომ დაიპყროს ის ტერიტორიები, რომლებსაც ანტი-ISIS, დასავლეთის კოალიცია და მისი ქურთებით დაკომპლექტებული სახმელეთო ჯარები აკონტროლებდნენ და იცავდნენ სირიის დიქტატორისგან. ტრამპის მოულოდნელმა გადაწყვეტილებამ, გამოეყვანა სამხედრო ძალები სირიიდან და სწრაფად განვითარებულმა მოვლენებმა, ცხადყო, რომ რუსეთი არ კარგავს დროს, რათა დაიკავოს/შეავსოს „სიცარიელე“. რუსეთ-ირანის ღერძი ასეთი ძლიერი არასოდეს ყოფილა, რაც განაპირობა არა მხოლოდ ტრამპის „America first“ დოქტრინამ, არამედ ყველა დასავლური დემოკრატიის ქვეყნების დაბნეულობამ [1]; [2].

მართალია, დღეისათვის ევროპის ქვეყნები ცდილობენ თურქეთის წინააღმდეგ სანქციების ამოქმედებას, სირიაში ქურთებით დაკავებულ მიწებზე თავდასხმის გამო, თუმცა აქაც არ ჩანს ქვეყნებს შორის ერთობა. შეიძლება დავასკვნათ, რომ ევროპა წარმოადგენს იმ საშინელების მაცურებელს, რომლის არც წინასწარ განჭვრეტა შეეძლო და არც მისი მოგვარება ძალუძს. როგორც არ უნდა სურდეთ ევროპელებს, უნდა აღვნიშნოთ, რომ ევროპისთვის სირია არ წარმოადგენს იმ შორეულ პრობლემას, რომელიც მას არ შეეხება. საპირისპიროს დასამტკიცებლად, საკმარისია გავიხსენოთ 2015 წლის ლტოლვილთა კრიზისი, რომელშიც არც თუ პატარა როლი სწორედ სირიაში იმ დროს განვითარებულმა მოვლენებმა (დიქტატორმა ჯარი მიმართა საკუთარი მოსახლეობის წინააღმდეგ, რათა შეენარჩუნებინა ძალაუფლება) შეასრულა.

შექმნილი ავტორიტარული ღერძიც არ წარმოადგენს, მხოლოდ ძლიერი პიროვნებების - ვლადიმერ პუტინის, რეჯეფ ტაიფ ერდოღანის და აიათოლა ალ-უზმა ჰაჯი სეიდდის „დიდ საქადრაკო დაფას“. გამარჯვება, რომლის მოპოვებასაც ისინი ცდილობენ, წარმოადგენს ძლიერ გზავნილს, იმისა, თუ როგორ მყისიერად შეიძლება შეიცვალოს დღევანდელი გეოპოლიტიკური წყობა, რომელშიც ალიანსების დაცვის პრინციპს ჯერ კიდევ გააჩნია მნიშვნელობა.

ტრამპის მიერ სირიიდან სამხედრო ძალების გაყვანით, აშშ-ს უსაფრთხოების გარანტიები ევროპისთვის ქარწყლდება. ამერიკის პრეზიდენტის ამ ნაბიჯმა კიდევ ერთხელ ხაზი გაუსვა ტრამპის დამოკიდებულებას ნატოს ძალების მიმართ. შეიძლება ითქვას, რომ უახლესი ისტორიის მანძილზე, ევროპა მარტო, ამერიკის „მფარველობის“ გარეშე პირველად დარჩა. ისტორიაში არაერთი მაგალითია, როდესაც ევროპას საკუთარი ძალებით არ შეეძლო კრიზისთან გამკლავება და მოვლენათა „დარეგულირება“ ამერიკის ხარჯზე ხდებოდა. არანაკლებ სავალალოა ადამიანის უფლებათა კონვენციის დარღვევის ფაქტები, რომლის ერთ-ერთ გარანტად ევროპა უნდა გვევლინებოდეს, თუმცა რომელთა დაცვაშიც იგი ასევე უძლურია. თურქული, სირიული და რუსული ძალები, რომლებიც იბრძვიან კონტროლისთვის, თავის გზაზე ტოვებენ სამოქალაქო მოსახლეობის გვამებს. ჩვენ თვალს ვადევნებთ იმას, თუ როგორ შეუძლია სახელმწიფოს მიერ დაფინანსებულ მასობრივ სისასტიკეს მიგვიყვანოს ათწლეულის ომამდე სირიაში. აქამდე თუ არსებობდა ეჭვი სახელმწიფოთა მხრიდან დაფინანსების მიზანმიმართულებაზე, რუსეთის მიერ ჰოსპიტალების სისტემატიური დაბომბვის რეპორტებმა ისინი გააქარწყლა.

შეუძლებელია იმაზე თვალის დახუჭვა, რომ ევროკავშირი არ მონაწილეობს სირიის საკითხისთვის მიძღვნილ მთავარ დიპლომატიურ დისკუსიებში და 2011 წლიდან არ განუცხადებია, რაიმე სერიოზული დიპლომატიური

ინიციატივა. ევროკავშირის წევრების უმეტესობა მონაწილეობს „ისლამური სახელმწიფოს“ წინააღმდეგ მიმართულ ბრძოლაში, თუმცა ძირითადად ყურადღება გამახვილებულია ერაყის ოპერაციებზე, ხოლო სირიაში ხსენებული ისლამური დაჯგუფებების წინააღმდეგ ბრძოლაში სირიის ტერიტორიაზე ძირითადად მონაწილეობდა საფრანგეთი აშშ-სთან ერთად [3].

ამერიკასა და საფრანგეთს, ღიად თუ ირიბად მხარს უჭერდა გერმანია [4], დანია [5], ნიდერლანდები [6] და დიდი ბრიტანეთი [7].

უნდა აღინიშნოს, რომ ამერიკის მიერ სამხედრო ძალების გაყვანით, ჩამოთვლილ კოალიციას ერთ-ერთი ყველაზე მსხვილი წევრი მოაკლდა, რასაც დიდი ალბათობით მძიმე შედეგები მოჰყვება, მითუმეტეს ბრექსიტსაც თუ გავითვალისწინებთ.

ახლო აღმოსავლეთში მიმდინარე მოვლენები ევროპის უშიშროების-თვის, პოლიტიკისა და ევროპული საზოგადოებისთვის სერიოზულ შედეგებს გამოიწვევს. უშიშროების კუთხით შესაძლებელია გამოვყოთ ტერორიზმის საფრთხე, პოლიტიკური თვალსაზრისით ასადის და პუტინის მოკავშირეების გაძლიერება ევროპის მთლიან პოლიტიკურ სიბრტყეზე იქონიებს გავლენას. ასადის რუსეთის დახმარებით მოპოვებული გამარჯვება გახდება გადამწყვეტი თავი შიშისა და დეზინფორმაციის ეპოქაში. და მაინც კონკრეტულად რა იცვლება ევროპისთვის?

პირველ რიგში, უნდა აღინიშნოს, რომ ევროპის კონტინენტი იმყოფება ახლო აღმოსავლეთის ტერიტორიაზე სავაჭრო, ფინანსურ და რეგიონალური კონკურენციის გადაკვეთის ცენტრში. ამერიკის ჯარების გაყვანა სირიიდან ზღუდავს ევროპის შესაძლებლობას განსაზღვროს რეგიონში მიმდინარე მოვლენები.

შემდგომ პრობლემას წარმოადგენს ლტოლვილთა ახალი ტალღა, იმ შემთხვევაში თუ ომი გაძლიერდება. დევნილთა არაკონტროლირებადმა ოდენობამ ადრე ძალა დააკარგვინა დუბლინი III რეგლამენტს [8], რომელიც განსაზღვრავს ევროკავშირის რომელი წევრი არის პასუხისმგებელი თავშესაფრის მინიჭებისთვის წარდგენილი აპლიკაციის განხილვისთვის.

მესამეც, ირანის, თურქეთის და რუსეთისგან განსხვავებით, ევროკავშირს არ სურს სამხედრო აქტივების განთავსება, იმისათვის, რომ კონფლიქტის ვითარება შეიცვალოს. საფრანგეთი და დიდი ბრიტანეთი წარმოადგენენ უშუალოდ მონაწილე მხარეებს, თუმცა მხოლოდ ე.წ. ისლამური სახელმწიფოს წინააღმდეგ სირიის ტერიტორიაზე. ამერიკის მიერ სირიიდან ჯარების გაყვანამ, კიდევ ერთხელ გაუსვა ხაზი ევროპის უძლურებას მოაგვაროს პრობლემა დამოუკიდებლად. ევროკავშირი სირიაში არ ატარებს ქმედით საგარეო პოლიტიკას, ვინაიდან არ შეუძლია მისი სამხედრო ძალით გამყარება.

ამერიკის მიერ სამხედრო ძალის ახლო აღმოსავლეთიდან გაყვანის შემ-

დეგ ჩნდება კითხვა: შეუძლია თუ არა ევროკავშირის სირიის პრობლემის მოგვარება? ევროკავშირის სამხედრო ძალა შეზღუდულია, ხოლო გადაწყვეტილებების მიღების პროცესი ნელი და რთული. საღი აზრის საწინააღმდეგოდ, ევროკავშირმა სცადა ლიბიის კონფლიქტში ჩარევა, რამაც კატასტროფული ეფექტი გამოიწვია როგორც ლიბიისთვის, ასევე ევროპისთვის. სირიის ომი ხაზს უსვამს იმ გარემოებას, რომ ევროპა საკმაოდ დაუცველია უკეთესი მიგრაციის პოლიტიკის გარეშე [9].

მნიშვნელოვანია იმის ხაზგასმა, რომ სირიაში განვითარებული მოვლენები ახალი პოლიტიკური ლანდშაფტის ფორმირების წინაპირობაა, რომელთან შეგუება და შეჩვევა მოუწევს ევროკავშირს. პირველად ბოლო ათწლეულების მანძილზე ამერიკა არ ცდილობს რეგიონში უსაფრთხოებას და სტაბილურობის გარანტიების შექმნას. ამავდროულად რუსეთმა ახლო აღმოსავლეთში შექმნა მუდმივი სამხედრო ინფრასტრუქტურა, რითაც საერთაშორისო დიპლომატიურ არენაზე თავისი როლი უფო მნიშვნელოვანი გახადა. საინტერესოა ასევე მოსკოვ-ვაშინგტონის თანამშრომლობა სირიის კონფლიქტთან მიმართებაში. ამახალმა ტენდენციამ აიძულა თურქეთი თავისი საგარეო პოლიტიკა დაეკორექტირებინა. მნიშვნელოვანია იმის აღნიშვნაც, რომ რუსეთისა და დასავლეთის პოზიცია ასადის ბედთან და ისლამურ სახელმწიფოსთან ბრძოლასთან დაკავშირებით სამხედრო ოპერაციების, ომის დანაშაულებისა (war crimes) და კაცობრიობის წინააღმდეგ მიმართული დანაშაულებისთვის (crimes against humanity) შესაძლო სამართლებრივი დევნასთან მიმართებაში განსხვავებულია, მაშინ როდესაც ევროკავშირს თავისი მკვეთრი პოზიცია არ დაუფიქსირებია [10].

ევროკავშირის არსებული კრიზისის დარეგულირებაში თავისი წვლილის შეტანა შეუძლია ორი მიმართულებით, პირველი ესაა წევრი-სახელმწიფოების მხრიდან სამხედრო თვალსაზრისით ჩართულობა და მეორე ევროკავშირის უმაღლესი წარმომადგენლის დიპლომატიური ძალისხმევა. ამასთანავე ევროკავშირისთვის ნელ-ნელა რთულდება თურქეთთან პარტნიორული ურთიერთობის შენარჩუნება. ისლამური სახელმწიფოს მიმართ თურქეთის არაერთმნიშვნელოვანმა პოლიტიკამ, რეგიონში სტრატეგიული ცვლილებების უგულებელყოფამ, ფაქტიურად სამოქალაქო ომმა ქვეყნის სამხრეთ-აღმოსავლეთით, კანონის უზენაესობის უარყოფითმა განვითარებამ თურქეთი უფრო დააშორა ევროკავშირის შიდა სტანდარტებსა და საგარეო-პოლიტიკურ პრინციპებს. აღნიშნული კი იმას გულისხმობს, რომ თურქეთის ევროკავშირში ინტეგრაციის პროცესი უფრო გაიწელება, რაც თავის მხრივ ნიშნავს იმას, რომ ბრიუსელის ზეგავლენა თურქეთში კანონის უზენაესობაზე მნიშვნელოვანწილად შესუსტდება. იმას, თუ რა როლს აიღებს საკუთარ თავზე ევროკავშირი სირიის კრიზისის დარეგულირებისათვის, დიდი

მნიშვნელობა აქვს, ვინაიდან სწორედ აღნიშნული წარმოაჩენს გააჩნია თუ არა ევროკავშირს საერთო საგარეო და უშიშროების პოლიტიკა, თუ იგი კვლავ მხოლოდ ფურცელზე არსებულ ცნებად დარჩება. ევროკავშირს არც საერთო ინსტიტუტების და არც ცალკეული წევრი სახელმწიფოების დონეზე არ უჭირავს წამყვანი როლი სირიის კონფლიქტში, რაც შეიძლება ითქვას ორი მიზეზითაა გამოწვეული. პირველ რიგში აღნიშნული განპირობებულია იმ გარემოებით, რომ ევროკავშირმა საკმარისი სერიოზულობით არ აღიქვა ასადის რეჟიმის სამხედრო მხარდაჭერის მასშტაბი ირანის და რუსეთის მხრიდან. ამასთანავე ამერიკის შეერთებულ შტატებს არ სურდა წასულიყო რისკზე სრულმასშტაბური სამხედრო ჩარევით. მეორე რიგში ევროკავშირის სამი ყველაზე მსხვილი სახელმწიფო შეთანხმებულად არ მოქმედებს. დიდ ბრიტანეთს არ სურს მონაწილეობა მიიღოს სამხედრო ჩარევაში, მხარს არ უჭერს ევროკავშირის პოლიტიკას ლტოლვილებთან მიმართებაში. გერმანია მიუხედავად სურვილის არქონისა მაინც უშვებდა თავის სამხედრო ძალებს ქვეყნის ფარგლებს გარეთ და პირველ ეტაპზე ლტოლვილთა უპრეცედენტო მიღების მაგალითად იქცა. საფრანგეთი თავის მხრივ თანახმაა მონაწილეობა მიიღოს სამხედრო ოპერაციებში, გარკვეულ ზღვრამდე. საკითხისადმი განსხვავებულმა მიდგომამ გამოიწვია ისეთი ვითარება, როდესაც ვერც ცალკეული წევრი სახელმწიფოები და ვერც თვითონ ევროკავშირი ვერ ახდენს მიმდინარე მოვლენებზე რაიმე სახის ზემოქმედებას. დიდი ალბათობით ბრიტანეთის სახით წამყვანი მოთამაშის დაკარგვის შემდეგ სიტუაცია კიდევ უფრო გაუარესდება.

რა თქმა უნდა, ხანგრძლივი პროგნოზის გაკეთება, თუ რა შედეგები ექნება სირიის კონფლიქტს პრაქტიკულად შეუძლებელია. თუმცა ნათელია, რომ ევროკავშირის წევრი სახელმწიფოებისთვის მას კრიტიკული მნიშვნელობა გააჩნია, რასაც ადასტურებს ტერაქტები, მიგრაციის ნაკადები და ევროკავშირისა და თურქეთის ურთიერთობა.

სირიის პრობლემის მოსაგვარებლად საჭიროა ისეთი პოლიტიკის შემუშავება, რომელიც მიმართული იქნება რიგითი, სამოქალაქო მოსახლეობის მდგომარეობის გაუმჯობესებისაკენ და შეძლებს გაუმკლავდეს კონფლიქტის დინამიკას. აქამდე არსებულმა ევროკავშირის პოლიტიკამ საპირისპირო გააკეთა. გატარებულმა სანქციებმა რიგითი მოსახლეობის მდგომარეობა გააუარესა.

მიუხედავად იმისა, რომ სირიის კონფლიქტი გადაიზარდა რევოლუციის, სამოქალაქო ომის, რეგიონალურ და საერთაშორისო ომის და ტერორიზმის საკმაოდ კომპლექსურ კომბინაციაში, კონფლიქტის საფუძველს პოლიტიკური დევნა და საზოგადოებრივი უკმაყოფილება წარმოადგენს. 2011 წლის მაისში, სირიაში აჯანყების დაწყებიდან ორი თვის შემდეგ, ევროკავშირმა

განხორციელა პირველი ქმედებები სირიის მთავრობის წინააღმდეგ. შეწყდა ორმხრივი თანამშრომლობა ევროკავშირსა და სირიის მთავრობას შორის, შეჩერდა ასოცირების პროექტი, შეჩერდა სირიის მთავრობის მონაწილეობა ევროკავშირის რეგიონალურ პროგრამებში, ასევე ევროკავშირის ინვესტიციები სირიაში, მიღებულ იქნა ცალმხრივი სანქციები.

მართალია ევროპის ლიდერებმა არაერთხელ გამოხატეს მღელვარება, თურქეთის მიერ განხორციელებულ ქმედებებთან დაკავშირებით, რაშიც მოიაზრება მასობრივი გადასახლებები, სიკვდილიანობა და ლტოლვილთა შესაძლო ახალი ნაკადები, თუმცა მათ ან არ შეუძლიათ ან არ სურთ ერდოღანის წინააღმდეგ რაიმე ქმედითი სტრატეგიის შემუშავება. ევროპელებმა არაერთი წელი მიუძღვნეს საერთო საგარეო და უშიშროების პოლიტიკის შემუშავებას. არაერთი დისკუსია დაეთმო საერთო სამხედრო ძალის შექმნასაც, თუმცა ყოველთვის, როდესაც ევროკავშირმა უნდა იმოქმედოს სტაბილურობის შენარჩუნებისთვის ან/და დამყარებისთვის, როგორც ეს სირიის შემთხვევაში იყო საჭირო, მის წევრ სახელმწიფოებს არათურაიმე ქმედების განხორციელება, არამედ საერთო პოლიტიკის შემუშავებაც კი უჭირთ.

დასკვნა

ევროპას და მსოფლიოს კიდევ დიდხანს მოუწევს სირიის კრიზისით გამოწვეულ შედეგებთან გამკლავება. სწორედ სირიის კრიზისში დროულად ჩარევის სურვილის არქონამ უარესი სავალალო შედეგები გამოიწვია ევროპისთვის. დასავლური სამყარო შეცდა მაშინ, როდესაც მიმდინარე მოვლენები პერიფერიულ კონფლიქტად მიიჩნია, რომელიც მას არ შეეხებოდა. შიდა კონფლიქტიდან სირიის კონფლიქტი მალევე გადაიზარდა რეგიონალურში, ხოლო რეგიონალურიდან კი გლობალური ხასიათის კონფლიქტის სახე მიიღო. სწორედ ევროპაზე გადატყდება კონფლიქტით გამოწვეული შედეგები. კონფლიქტის შედეგებს უკვე ვხედავთ ევროპის ტერიტორიაზე მომხდარი ტერაქტების სახით, ასევე ჰუმანიტარული კრიზისით, რომელიც ევროპისთვის უცხო იყო. სწორედ მომხდარმა ტერაქტებმა და ლტოლვილთა დიდმა ნაკადმა გამოიწვია ევროპული ქვეყნების ტერიტორიაზე ულტრამემარჯვენე ძალების ჩამოყალიბება. თუმცა მთავარი დარტყმა ევროპისთვის მაინც ის არის, რომ იგი აღარ აღიქმება მსოფლიო პოლიტიკის საჭადრაკო დაფის მნიშვნელოვან ფიგურად. მსოფლიომ ნათლად დაინახა მისი უძლურება დაარეგულიროს კონფლიქტი ამერიკის დახმარების გარეშე. მან დაკარგა გავლენა რეგიონში და ჩვეულებრივ პაიკად იქცა.

გამოყენებული ლიტერატურა:

1. “America First” – U.S. Trade Policy under President Donald Trump, <https://english.bdi.eu/article/news/america-first-u-s-trade-policy-under-president-donald-trump/>; (02.03.2020 წლის მდგომარეობით),
2. Donald Trump: ‘America first, America first’, <https://www.bbc.com/news/av/world-us-canada-38698654/donald-trump-america-first-america-first> (02.03.2020 წლის მდგომარეობით), Trump pushes aggressive ‘America First’ message to world leaders, <https://www.politico.com/story/2019/09/24/trump-america-first-unga-1509356>; (02.03.2020 წლის მდგომარეობით),
3. Partners Archive — The Global Coalition. — The Global Coalition, <https://theglobalcoalition.org/en/partners/> (02.03.2020 წლის მდგომარეობით),
4. The fight against ISIS: German Bundestag approves Bundeswehr mandate, <https://www.auswaertiges-amt.de/en/aussenpolitik/laenderinformationen/syrien-node/151204-syr-mandat/276880> (02.03.2020 წლის მდგომარეობით),
5. Broad support in the Danish Parliament making Denmark a frontrunner in the fight against Da’esh, <https://fmn.dk/eng/news/Pages/broad-support-in-the-danish-parliament-making-denmark-a-frontrunner-in-the-fight-against-daesh.aspx> (02.03.2020 წლის მდგომარეობით),
6. Dutch military contribution in Iraq, <https://english.defensie.nl/topics/iraq/dutch-military-contribution> (02.03.2020 წლის მდგომარეობით),
7. MPs approve motion on ISIL in Syria, <https://www.parliament.uk/business/news/2015/december/mps-debate-motion-on-isil-in-syria/> (02.03.2020 წლის მდგომარეობით),
8. Country responsible for asylum application (Dublin), The Dublin Regulation https://ec.europa.eu/home-affairs/what-we-do/policies/asylum/examination-of-applicants_en
9. CAROLINE DE GRUYTEREUROPEAN AFFAIRS CORRESPONDENT FOR NRC HANDELSBLAD - Judy Asks: Is Europe Endangered by Its Impotence in Syria?, <https://carnegieeurope.eu/strategieurope/80176> (02.03.2020 წლის მდგომარეობით),
10. Rome Statute of the International Criminal Court, <https://www.icc-cpi.int/resource-library/documents/rs-eng.pdf>

The Syrian conflict and its importance for Europe

*Nino Khukhunaishvili, PhD student
Georgian Technical University*

Summary

The article deals with the Syrian crisis as a global issue of our time. The author analyses the geopolitical importance of Syria for the world community and especially for Europe. The author analyses the positions of the United States and the European Union on this issue. The European Union and its member states have demonstrated their weakness to resolve the Syrian conflict. Actuality of the issue is primarily due to the fact that the Syrian conflict, which originally was an internal conflict because of unwillingness to intervene, escalated into global conflict, whose consequences will affect Europe.

The Syrian war has reached the level of atrocity, which we have rarely seen in civilization history. We are watching now how can the use of lethal weapons turn the city into the hell. This conflict is qualified as one of the biggest crimes against humanity.

Key words: Syrian Conflict, EU, Syrian crisis, Syrian problem, “Islamic State”.

კოლიტიკის მეცნიერებები

POLITICAL SCIENCES

აფხაზეთის კონფლიქტის გადაჭრის გზების ასპექტების შესახებ

*მამული ბერია დოქტორანტი
საქართველოს ტექნიკური უნივერსიტეტი*

რეზიუმე

სტატიაში მოცემულია აფხაზეთის კონფლიქტის გადაჭრის გზების ახლებური ხედვები და მიდგომები, რომელთაც თავიანთი ობიექტური საფუძვლები აქვთ ახლო თუ შორეულ წარსულში. ამ ფონზე გაკრიტიკებულია კონფლიქტის გადაჭრის დღემდე არსებული შეხედულებები და მიდგომები, რომელთაც პრაქტიკული შედეგები არ მოყვა.

კონკრეტულად მსჯელობა მიდის დიალოგის, „სახალხო დიპლომატიის“, „მიმზიდველობის“ საკითხის როლზე კონფლიქტის მოგვარებაში. ეს მიდგომები დაექვემდებარა კრიტიკას, რევიზიას და დაყენებულია კონფლიქტის მოგვარების სხვა პრინციპული პოზიციები.

ამ პრინციპული პოზიციებიდან ერთ-ერთი მნიშვნელოვანია ეთნო-ტერიტორიული იდენტობის საკითხის სწორად გააზრება და დაყენება საზოგადოებრივ თუ პოლიტიკურ სივრცეში. მსჯელობა მიდის იმის შესახებ, რომ კატეგორიულად არ შეიძლება „აფსუების“ გაიგივება აფხაზეთთან, საქართველოს ძირძველ ტერიტორიასთან. ეს ეროვნული უსაფრთხოების საკითხია. აფხაზები ჩვენ ვართ და ჩვენ უნდა დავბრუნდეთ აფხაზეთში.

საკვანძო სიტყვები: აფხაზეთი, კონფლიქტი, ეთნო-ტერიტორიული იდენტობა.

შესავალი

აფხაზეთის კონფლიქტმა ქართული სახელმწიფო სერიოზული გამოწვევების წინაშე დააყენა. ტერიტორიული მთლიანობის პრობლემა პირდა-

პირ და მთლიანად მიზნულია ქართული სახელმწიფოებრიობის მომავალთან - აფხაზეთისა და ცხინვალის რეგიონის გარეშე ვერ შედგება ძლიერი და დემოკრატიული ქართული სახელმწიფო.

აფხაზეთის კრიზისი გადაწყვეტილი არაა. 27 წლის განმავლობაში შემუშავებულმა შეხედულებებმა, პოზიციებმა შედეგები არ გამოიღო. წინამდებარე სტატიაში მოცემული მიდგომები მიგვაჩნია მეტად აქტუალურად, მნიშვნელოვნად და აუცილებლად, მითუმეტეს მაშინ, როდესაც აფხაზეთის საკითხი პოლიტიკური პარტიების PR-ის ნაწილი ხდება მხოლოდ არჩევნების წინ. თითქოს ქართული საზოგადოებაც მხოლოდ არჩევნების წინაა დაინტერესებული ამ საკითხით.

ძირითადი ნაწილი

აფხაზეთის კონფლიქტის გადაჭრის გზებთან დაკავშირებით დღეს უდავოდ შეიძლება შემდეგი დასკვნის გაკეთება: დღემდე არსებულმა პოზიციებმა და მიდგომებმა ვერ გაამართლა, შესაბამისად შედეგი არ დადგა. დიალოგის პოლიტიკამ, რომელსაც წინ უძღოდა ე.წ. „სახალხო დიპლომატიის“ კურსი, ბუნებრივია, პრაქტიკული შედეგი არ მოიტანა.

პლატფორმა „აფხაზეთა კრების“ ერთ-ერთი ლიდერი მალხაზ პატარაია ამასთან დაკავშირებით ამბობს: „ე.წ. „სახალხო დიპლომატია“ იყო რუსეთის იმ პოლიტიკის ნაწილი, რომელსაც ჩვენ მორჩილად ვახორციელებდით. ეს ამართლებდა რუსეთის ჯარის ყოფნას საქართველოში ანუ იყო ანტურაჟი ე.წ. სამშვიდობო პროცესისა, თორემ რეალურად არავითარი აზრი, პერსპექტივა არც მაშინ ჰქონდა მას და მითუმეტეს არც ახლა აქვს ერთი მარტივი მიზეზის გამო: იქითა მხარე, რომელსაც აფხაზურ მხარესაც უწოდებენ (და ამასაც არასწორად) არიყო დამითუმეტეს დღეს არ არის საკუთარი ნების თავისუფალი გამოხატვის პირობებში. ის არის ოკუპაციის ქვეშ. რუსეთის ხელისუფლება ყველა სტრუქტურებით მართავს ტერიტორიას და მოსახლეობას. ფაქტიურად სახალხო დიპლომატია ასეთ პირობებში არ ატარებდა და არც ატარებს იმ შინაარსს, რაც მასში ჩადებულია“.¹

სასურველია ამ კონტექსტში გამოიკვეთოს კიდევ ერთი საკითხი, რომელიც ბევრს მიაჩნია აფხაზეთის კონფლიქტის გადაწყვეტის პირობად, ესაა „მიმზიდველობის“ საკითხი. შეიძლება მიმზიდველი გახდეს იმ საზოგადოებისათვის, იმ ელიტისათვის, რომელიც ჩაკეტილია და რუსულ დოტაციებზე არსებობს? თანესმდგომარეობამისთვის ხელოვნურადაა შექმნილი რუსეთის მიერ. ასეთი საზოგადოება მიიღებს დასავლური ცხოვრების წესს - კონკურენციას, განათლებას, თანასწორობის იდეას? ამას დამატებული

¹ მამული ბერიას ინტერვიუ პლატფორმა „აფხაზეთა კრების“ ლიდერთან მალხაზ პატარაიასთან, თბილისი, ოქტომბერი, 2018.

აფსუების ეთნოკრატიული აზროვნება, როდესაც ეს ეთნოსი ყოველთვის იყო სხვებთან, მათ შორის ქართველებთან მიმართებაში პრივილეგირებულ მდგომარეობაში, რამაც საფუძველი დაუდო მათ აპარტიდულ აზროვნებას. ამის შედეგია ზუსტად დღეს არსებული რეალობა აფხაზეთში - ფაშიზმი, სეგრეგაცია, ფაქტიურად გულაგის რეჟიმია გალის რაიონში. მიმზიდველია დღეს განვითარებული სამხრეთ კორეა ჩრდილოეთ კორეისათვის? მუშაობს ამ შემთხვევაში ე.წ. „ვიტრინიზაცია“? მეორე მაგალითი - დასავლეთ გერმანია მიმზიდველი იყო აღმოსავლეთ გერმანიისთვის? შეიძლება გარკვეულწილად მიმზიდველი იყოს, მაგრამ პრობლემის გადაჭრა ამ საფუძველზე არასდროს მომხდარა და არც მოხდება.

აფხაზეთის კონფლიქტის მოგვარება უნდა დაეყრდნოს სამ ძირითად პრინციპს: ესაა დეოკუპაცია, ტერიტორიული მთლიანობის აღდგენა და დევნილთა უპირობო და სრული დაბრუნება. ყველა სხვა განზომილება - ჰუმანიტარული, სოციალური, დიალოგის თუ სხვა, ზემოთხსენებულ ამ სამ პრინციპს უნდა დაექვემდებაროს. დაუშვებელია აქ პრიორიტეტთა გადაჯგუფება.

აფხაზეთის კონფლიქტის გადაწყვეტის საფუძველი სწორედ გეოპოლიტიკური პრობლემა და ცნობიერების საკითხია. „აფხაზეთის კრიზისის დარეგულირების ძირითადი გზა ამ ზესახელმწიფოს ეტაპობრივ დასუსტებასა და მისი აგრესიული პოლიტიკის საფუძვლების თანდათანობით მოსპობაზე გადის. შესაბამისად, ჩვენი პოლიტიკის მთავარი გზა უნდა გადიოდეს გარკვეული „ტექტონიკური“ ძვრების აქტიურ სტრატეგიულ ლოდინზე და ამ ლოდინის პირობებში აგრესორთან სტრატეგიული სახელშეკრულებო პროცესის უკუგდებაზე. არცერთ დოკუმენტში არ უნდა ჩაიდოს ასეთი ნაღმები, რომლებსაც - ჯერ ერთი, შეუძლიათ პერსპექტივაში საქართველოს ტერიტორიული დანაწევრების ლეგიტიმაცია, მეორე, შეუძლიათ რუსეთის დასუსტების, საერთაშორისო ძალების მიერ მისი ქმედითი შეკავებისა და უკუგდების ვითარებაში ჩვენი ლეგიტიმური აქციების ბლოკირება.“¹

რა თქმა უნდა, ძალიან რთულია ეს გზა, წინააღმდეგობებით, დაბრკოლებებით სავსეა, როგორც სახელმწიფოსათვის ზოგადად, ისე პიროვნულად ადამიანებისათვის. მაგრამ სხვა გზა უბრალოდ არ არსებობს და მას გვერდს ვერ ავუვლით. ეს გზა ობიექტური და კანონზომიერია. ამ გზას ვერ ჩავანაცვლებთ „დიალოგებით“, „სახალხო დიპლომატიით“, „მშობის და მეგობრობის“ ფარისევლური ლოზუნგებით, „მიმზიდველობითა“ და „ვიტრინიზაციით“. როგორც ვთქვით, პრიორიტეტების გადაჯგუფება არ შეიძლება, რომელსაც

¹ დაზმირ ჯოჯუა, „ვიტრინიზაციის“ ქიმერა - კონფლიქტოლოგიური რომანტიზმი და აფხაზეთის მენტალური დაკარგვის საფრთხე, newposts.ge, უკანასკნელად იქნა გადამოწმებული - 4.05.2020

მიყვავართ რუსეთის გავლენის ქვეშ მოქცევამდე და აფხაზეთის მენტალური დაკარგვის საშიშროებამდე.

ქართული საზოგადოება მზად არის ასეთი გეოპოლიტიკური ძვრებისათვის? ცნობიერების პრობლემა არსებობს როგორც აფსუურ, ისე ქართულ საზოგადოებაში.

ქართული საზოგადოების ცნობიერების ერთ-ერთი პრობლემა მდგომარეობს „მშობისა და მეგობრობის“ ფარისევლური ლოზუნგების მუდმივ სროლაში და აფიშირებაში. ჩვენ სისხლის კალოს გაღეწვის მომხრე არ ვართ, რამეთუ ერთად, ერთ სახელმწიფოში უნდა ვიცხოვროთ. მაგრამ ეს თანაცხოვრება უნდა ეფუძნებოდეს სამართლიანობას, თანასწორობას, კონკურენციას, დასავლური ცხოვრების წესს. ქართველი ხალხის გენოციდის მომწყობი უნდა დაისაჯოს. საქართველოს პროკურატურაში დევს 250 ტომი ამ გენოციდის შესახებ. დაუსჯელობის სინდრომი უნდა მოისპოს. სხვათაშორის, ამ ცნობიერების გარღვევის თვალსაზრისით შესამჩნევი წინსვლა გვაქვს. საქართველოს პარლამენტმა რუსეთის ტერიტორიის მიმართ უპრეცედენტოდ მკაცრი რეზოლუცია მიიღო - „რუსეთის ფედერაციის მიერ ოკუპირებულ აფხაზეთსა და ცხინვალის რეგიონში ადამიანის უფლებების უხეში დარღვევისა და „ოთხოზორია-ტატუნაშვილის“ სიის“ შესახებ. ეს სია უნდა გახდეს დევნილების, ოკუპირებულ ტერიტორიებზე და მის მიმდებარე რეგიონში მცხოვრები ჩვენი თანამემამულეების დაცვის ერთ-ერთი ძირითადი გარანტი.

„ოთხოზორია-ტატუნაშვილის სიის“ საკითხი ოკუპანტთან და აგრესორთან ბრძოლის თვალსაჩინო ილუსტრაციაა. საერთოდ უნდა ითქვას, რომ ოკუპაციის წინააღმდეგ ბრძოლა მარტო პოლიტიკური მანიფესტაციებით არ ხდება. ბრძოლის მაგალითები უკვე დავაფიქსირეთ. პირველი არის ქართველი ერის 1992-1993 წლებში გენოციდის მომწყობთა დასჯა და საქართველოს პროკურატურაში არსებული 250 ტომის - გენოციდის მასალების, როგორც საშინაო, ისე საერთაშორისო სამართლებრივ ბრუნვაში მოქცევა. მეორე - „ოთხოზორია-ტატუნაშვილის სია“. მესამე - ოკუპირებულ ტერიტორიებზე დევნილთა საკუთრების საქართველოს საჯარო რეესტრში რეგისტრაცია, რაც უაღრესად მნიშვნელოვანია დევნილთა უფლებების დაცვის და საერთაშორისო ასპარეზზე ოკუპანტი რუსეთისათვის სერიოზული ფულადი სანქციების დასაკისრებლად. მეოთხე - აფხაზეთის ლეგიტიმური ხელისუფლების სტრუქტურების რეფორმის აუცილებლობა, რაც ნიშნავს აფხაზეთის უმაღლესი საბჭოს პერიოდულ და პირდაპირი გზით არჩევას. სტრუქტურებში უნდა მოღვაწეობდნენ პატრიოტი, პროფესიონალი ადამიანები, დღეს კი იგი გადაქცეულია ნეპოტიზმის, კორუფციისა და კოლაბორაციონიზმის ბუდედ.

აფხაზეთის კონფლიქტის მოწესრიგების საკითხში ერთ-ერთი გადამ-

წყვეტი ადგილი უკავია ეთნოტერიტორიულ იდენტობის პრობლემას. შესაბამისი სასურველი საერთაშორისო და საშინაო ვითარების შემთხვევაში ქართული მხარე დღეს შეიძლება არც იყოს მზად ცნობიერად დაბრუნებისთვის, არაფერს ვამბობთ აფსუურ მხარეზე რომელიც დატვირთულია ეთნოკრატიული აზროვნებით, ანუ პრივილეგირებული ეთნოსის აზროვნებით, მათ შორის განსაკუთრებით ქართველების წინაშე. ჩვენ უნდა დავბრუნდეთ აფხაზეთში, როგორც ავტოქტონი მოსახლეობა. ეს არ ნიშნავს იმას, რომ ჩვენ სისხლის კალოს გალექვა გვინდა და უარს ვამბობთ ერთად ერთ სახელმწიფოში ცხოვრებაზე, თანასწორობისა და სამართლიანობის საფუძველზე - ინტეგრალური ნაციონალიზმის პრინციპის დაცვით.

აქვე უნდა განვმარტოთ, რომ ჩვენს სტატიაში მსჯელობის დროს გამოყენებული იქნება ტერმინი აფსუა ხალხი, მითუმეტეს მაშინ, როდესაც ეს ეთნოტერმინი მათი თვითდასახელებაა- ასე უწოდებენ ოფიციალურად თავიანთ თავს. თუ ჩვენ მათ აფხაზეთი ვუწოდებთ, მაშინ რა აზრი აქვს მოცემულ კვლევას - ჩვენი კონცეფციის განვითარებას, რომ აფხაზეთი ჩვენ ვართ და ჩვენ უნდა დავბრუნდეთ აფხაზეთში. შეიძლება შემოგვედაონ და ფაქტად საქართველოს კონსტიტუცია მოგვეყვანონ. საქართველოს კონსტიტუციაში კი მითითება არ არის აფხაზეთ ეთნოსზე, მითითება არის მხოლოდ ენაზე. ჩვენს კონსტიტუციაში შავით თეთრზე წერია: „საქართველოში სახელმწიფო ენა არის ქართული, ხოლო აფხაზეთის ავტონომიურ რესპუბლიკაში აგრეთვე აფხაზეთი“.¹

საქართველოს არცერთ კანონში აფხაზი არ არის ნახსენები. აფხაზი მხოლოდ ნახსენებია კანონქვემდებარე ნორმატიულ აქტებში. ეს აბსოლუტურად სწორია, რამდენადაც, ჩვენი სამართალი და კანონმდებლობა აგებულია ინტეგრალური ნაციონალიზმის პრინციპზე - ყველა საქართველოს მოქალაქეები ვართ. არ არსებობს და არ იარსებებს განსხვავებები და პრივილეგიები.

აფსუა დასახელება ისტორიულად და მეცნიერულად სწორია. ჩვენი მეცნიერული მიდგომა სწორედ იმაშია, ვამტკიცოთ, რომ ეთნოტერიტორიული იდენტობა - ანუ აფსუა ხალხის გაიგივება აფხაზეთის ტერიტორიასთან საშიშროებაა.

„ქართველების არაავტოქტონობა აფხაზეთში რუსული პროპაგანდის, მისი დამპყრობლური იდეოლოგიის ნაწილია და მტრის მოხელე ახალს არაფერს ამბობს. ცოდვა გამხელილი სჯობსო და ამაში ბრალი ჩვენ მიგვიძღვის. განსაკუთრებით ეს ეხებათ ქართველ ისტორიკოსებს და ზოგადად ქართულ საბჭოთა ისტორიოგრაფიას, როდესაც ბოლშევიკური ხალხთა შორის ძმობისა და მეგობრობის ყალბი და ფარისევლური ლოზუნგის შესაბამისად მოხდა ისტორიის ჩასწორება, აფსუა ხალხთან ტერმინ „აფხაზისა“ და „აფხაზეთის“

¹ საქართველოს კონსტიტუცია, მუხლი 2, პუნქტი 3. (2018 წლის 23 მარტის მდგომარეობით)

იდენტიფიკაცია. ისტორიული წყაროების, მეხსიერებისა და ზოგადად საღი აზრის საწინააღმდეგოდ ჩამოყალიბდა ასევე ყალბი და ფარისევლური „ორაბორიგენობის“ თეორია.

გვეგონა, რომ სხვადასხვა სფეროში კოჭის გაგორებითა და დაუმსახურებელი პრივილეგიების მინიჭებით მათ გულს მოვიგებდით, მორიგ ჭირვეულობას დავაკმაყოფილებდით და სამუდამოდ ვიცხოვრებდით „დიდ საბჭოეთში“. თუმცა მტერს ძალიან მკაფიო პოლიტიკური და სამართლებრივი მიზანი ჰქონდა - აფსუათა სახელმწიფოებრიობაზე პრეტენზია საქართველოს თავისუფლების და დამოუკიდებლობის მოთხოვნის შემთხვევაში. ეს ხერხი კომუნისტურმა იმპერიამ წარმატებით გადაიბარა მეფის რუსეთისგან და პირუთვნელი მეცნიერული ისტორიის ნაცვლად, იმპერიულმა კონიუნქტურამ მათთვის ყალბი ისტორია (და არა მარტო ისტორია) შეგვამწმენინა, რის სავალალო შედეგებსაც ვიმკით¹.

საინტერესო მაგალითები ეთნოტერიტორიული იდენტობის კუთხით თანამედროვე უახლეს ისტორიაში ბევრი გვაქვს. რატომ გამოეკიდნენ ბერძნები სახელწოდება „მაკედონიას“ გასული საუკუნიდან? მათი პროტესტის გამო იუგოსლავიის დაშლის შედეგად წარმოშობილ სახელმწიფოს მხოლოდ ახლახან, მიენიჭა სახელი. ეს იმიტომ, რომ ბერძნებს თავად გააჩნიათ ორი პროვინცია ელინისტური სახელწოდებით. ისინი თავის სახელმწიფოებრიობას იცავენ და მართლები არიან.

უკრაინელებმა სადავოდ გახადეს სახელწოდება „რუსეთი“ და მას საკუთრად მიიჩნევენ. ამას მსოფლიო პატრიარქიც გამოეხმაურა. უკრაინელებიც ამით თავიანთ სახელმწიფოებრიობას იცავენ და მათთვის ეს ეროვნული უსაფრთხოების საკითხია. ისინიც მართლები არიან და რუსეთი დაკარგავს არა მარტო იმპერიულ „მესამე რომის“ იდეას, არამედ ისტორიასაც.

ბრიტანელებისთვის მეტად საშიში შოტლანდიელთა დამოუკიდებლობის რეფერენდუმი დემოკრატიულად ჩაითვალა, მაგრამ თავად შოტლანდიელებმა თქვენს უარი დამოუკიდებლობაზე და ეს რეფერენდუმის მონაწილეთა სულ რამდენიმე პროცენტმა გადაწყვიტა. ამ დიდი სახელმწიფოს ერთიანობა ბეწვზე ეკიდა და კაცმა არ იცის, ეს საფრთხე როდის განმეორდება.

ისმის მეტად ლოგიკური კითხვა, იმის შესახებ, რომ თუ შოტლანდიელებს შოტლანდიაში ეკუთვნით დამოუკიდებლობა, მაშინ რატომ არ ეკუთვნით დამოუკიდებლობა აფხაზებს აფხაზეთში? რატომ არ უნდა გაერთიანდეს ჩრდილოეთი და ე.წ. სამხრეთ ოსეთი? როდესაც გაერთიანდა აღმოსავლეთ და დასავლეთ გერმანია, ჩრდილოეთ და სამხრეთ ვიეტნამი, დღის წესრიგშია

¹ პატარაია მ. ნამდვილი ისტორიის დაწერა ეროვნული უსაფრთხოების საქმეა. ფაქტები.ჯი. 2018. ინტერნეტრესურსი <https://paqtebi.ge/?p=14149>, უკანასკნელად იქნა გადამოწმებული იქნა - 4.05.2020

ჩრდილოეთ და სამხრეთ კორეის გაერთიანების საკითხიც. რა პასუხი გვექნება ამაზე, რომელიც შეიძლება დასვას როგორც მტერმა, ისე მოყვარემ.

აფხაზეთის კონფლიქტის მოგვარების გზაზე ეთნოტერიტორიული იდენტობის საკითხის სწორად დასმის მკაფიო მაგალითი მოგვცა ბატონმა აკაკი ბაქრაძემ სტატიაში „დავაბრუნოთ აფხაზები აფხაზეთში“. ის ამბობს: „... უგუნურობის, უდარდელობის, ზერელობის გამო ქართველებს საბედისწერო შეცდომა მოგივიდა, როცა რუსული პროპაგანდის ანკესს წამოვეგეთ და უცხო ხალხს - აფსუას აფხაზი შევარქვით და საკუთარი მიწა-წყალი დავუთმეთ. ახლა აფსუა ამით სარგებლობს: ეთნონიმსაც გვართმევს, მიწა-წყალსაც და საკუთარი სახლ-კარიდან გვერეკება. დღეს აფხაზეთიდან აფხაზები გამოდევნილები არიან, ამიტომ ლოზუნგი უნდა იყოს: დავაბრუნოთ აფხაზები, აფხაზეთში! ყველა დოკუმენტიც, სამართლებრივი თუ პოლიტიკური ამ თვალსაზრისით უნდა დაიწეროს“.¹

დასკვნა

აფხაზეთის კონფლიქტის გადაწყვეტის გზების შესახებ ფუნდამენტური, ყოვლისმომცველი ნაშრომი არ არსებობს. არსებობს მხოლოდ ფრაგმენტული სახის სტატიები და ნაშრომები, სადაც კრიზისიდან გამოსავალს ვერ ვხედავთ. ისეთი წარმოდგენა რჩება, თითქოს ეს ფრაგმენტები მხოლოდ დროის გაწელვას და ორთქლის გამოშვებას ემსახურებიან. თუმცა სამართლიანობისათვის უნდა ითქვას, რომ ზოგიერთი მათგანი მართლაც იმსახურებს ყურადღებას და შესაბამის მეცნიერულ თუ პოლიტიკურ ანალიზს.

სტატიაში მოცემული შეხედულებები და პოზიციები არ წარმოადგენს ერთი დღის ნააზრევს. ეს პოზიციები ეყრდნობა კონფლიქტის მოგვარების მთელი ამ ათეული წლების გამოცდილების კრიტიკული ანალიზის შედეგებს და განმტკიცებულია საქმეში ჩახედული, კვალიფიციური ადამიანების დასკვნებით. სასურველი იქნება ზემოთ დასახელებული პოზიციები გათვალისწინებულ იქნას ოფიციალური ინსტიტუციების მიერ და მათ საფუძველზე დაიწყოს კონფლიქტის მოგვარების გზების გააზრება. იქნებ ასე დავიწყოთ კონფლიქტის გადაჭრის ილუზორულ-ეთნოკრატიული მიმართულების 30-წლიანი გამოცდილების დაძლევა და სახელმწიფოებრივ-სამართლებრივი აზროვნების შემოტანა ამ პრობლემის გადაწყვეტაში.

¹ ბაქრაძე ა. დავაბრუნოთ აფხაზები აფხაზეთში, გაზეთი „დაბრუნება“.1999.2.გვ.1

გამოყენებული ლიტერატურა

1. მამული ბერიას ინტერვიუ პლატფორმა „აფხაზთა კრების“ ლიდერთან მალხაზ პატარაიასთან, თბილისი, ოქტომბერი, 2018.
2. დაზმირ ჯოჯუა, „ვიტრინიზაციის“ ქიმერა - კონფლიქტოლოგიური რომანტიზმი და აფხაზეთის მენტალური დაკარგვის საფრთხე, newposts.ge, უკანასკნელად იქნა გადამოწმებული - 4.05.2020
3. საქართველოს კონსტიტუცია, მუხლი 2, პუნქტი 3. (2018 წლის 23 მარტის მდგომარეობით)
4. პატარაია მ.ნამდვილი ისტორიის დაწერა ეროვნული უსაფრთხოების საქმეა. ფაქტები.ჯი. 2018. ინტერნეტრესურსი <https://paqtebi.ge/?p=14149>, უკანასკნელად იქნა გადამოწმებული იქნა - 4.05.2020
5. ბაქრაძე ა. დავაბრუნოთ აფხაზები აფხაზეთში, გაზეთი „დაბრუნება“.1999. 2. გვ.1

On Aspects to Resolve the Conflict of Abkhazia

*Mamuli Beria PhD student
Georgian Technical University*

Summary

The article presents new visions and approaches to ways to resolve conflict of Abkhazia, which have their objective basis in the recent or distant past. The existing views and approaches to the resolution of the conflict, which have not had practical results, have been criticized.

Specifically, the role of dialogue, “public diplomacy”, “attractiveness” in resolving the conflict is discussed. These approaches have been subject to criticism, revision, and other, more principled approaches have been suggested.

One of those principled positions is to properly understand and raise the issue of ethno-territorial identity, in the public or political space. The argument is that the “Apsuebi” can not, categorically, be equated with Abkhazia, the indigenous territory of Georgia. This is a matter of national security. We are Abkhazians and we must return to Abkhazia.

კონფლიქტები და მათი პრევენცია ზოგადსაგანმანათლებლო დაწესებულებებში

ირმა ჩარტია, დოქტორანტი
საქართველოს ტექნიკური უნივერსიტეტი

რეზიუმე

განათლება მნიშვნელოვან როლს ასრულებს ადამიანის ცხოვრებაში, რაც უფრო მაღალია პიროვნების განათლების დონე, მით უფრო ნაკლებად არის მოსალოდნელი მისგან სიტუაციის ესკალაცია ან ძალადობის დაშვება. კონფლიქტი ნებისმიერ სიტუაციაში შეიძლება წარმოიშვას, გამონაკლისი არც ზოგადსაგანმანათლებლო დაწესებულებაა, კონფლიქტი ნდობის შესუსტებას იწვევს, რაც შეიძლება ხანგრძლივად გაგრძელდეს და ძალადობრივ ქმედებებში გადაიზარდოს, ამიტომ არის აუცილებელი მისი ამოცნობა, მოგვარება, შეთანხმება - ზოგადად დროული განმუხტვა.

ნებისმიერი კონფლიქტური სიტუაციისას და განსაკუთრებით ზოგადსაგანმანათლებლო დაწესებულებებში, საჭიროა ისეთი ადამიანების რეკრუციით სარგებლობა, რომლებიც ნდობასა და პატივისცემას იმსახურებენ, თავისუფლად შეძლებენ მედიატორის როლის მორგებას, კომუნიკაციის უნარი გააჩნიათ და შეუძლიათ ადამიანების (მოზარდების) დარწმუნება. ასეთ ადამიანებს საუკეთესო უნარ-ჩვევები გააჩნიათ იმისათვის რომ იმოქმედონ ლოგიკით, ფაქტებზე დაყრდნობით და არა ემოციებით. კონფლიქტს ჰყავს მხარეები, საჭიროა თითოეულის დარწმუნება - პრობლემას მეორე მხარის თვალთ შეხედოს და პირიქით. მოზარდთათვის მნიშვნელოვანია მხარდაჭერა, მათ აქტიური მოსმენა და პასუხი სჭირდებათ, მთავარი ურთიერთნდობა და თანამშრომლობაა.

კონფლიქტის განმუხტვა, ძალადობის პრევენცია, ბულინგის ამოცნობა არის მნიშვნელოვანი საკითხი ზოგადსაგანმანათლებლო დაწესებულებებში, რაშიც უდიდესი როლი მასწავლებელს ეკუთვნის, სწორედ მისი პიროვნული თვისებები შეიძლება გადამწყვეტი აღმოჩნდეს მოზარდის ჩამოყალიბებასა და მისი ნდობის მოპოვებაში. მასწავლებლის მხრიდან გამოხატული ემპათია, მხარდაჭერა, დახმარების სურვილი აარიდებს მოზარდთა უმრავლესობას, როგორც კონფლიქტს, ასევე ძალადობის წახალისებასა და სიტუაციის ესკალაციას.

საკვანძო სიტყვები: კონფლიქტი, პრევენცია, დისკრიმინაცია, აგრესია, კრიზისი, იმიჯი, კოგნიტური, ნეგატიური, მეტაკოგნიტური, ესკალაცია, მედიატორი.

შესავალი

კონფლიქტი ლათინური სიტყვაა (conflict) და ნიშნავს ჩხუბს, შერკინებას/შეჯახებას, დაპირისპირებას, რაც თავისთავად იწვევს უთანხმოებას, ფიზიკურ და ფსიქოლოგიურ დაპირისპირებას.

კონფლიქტის დროს დაპირისპირებულია ორი ან მეტი მხარე, რაც ნეგატიურ ხასიათს ატარებს. ერთი მხარე ყოველთვის თვლის მეორეს დამნაშავედ, ან ერთი მხარე თვლის რომ მის მიმართ მეორე მხარე ახორციელებს მუქარას.¹¹

ნებისმიერ კონფლიქტურ სიტუაციას ჰყავს მხარეები, აქვს დაპირისპირების მიზეზი ან საგანი; საინტერესოა კონფლიქტის მონაწილეთა მოქმედებები და რაღა თქმა უნდა შედეგი. მხარეები სხვადასხვა ინტერესების მქონე ადამიანები არიან, ურთიერთობის გარკვევას ერთ-ერთი მხარე იწყებს, ანუ ინიციატორია და ფაქტობრივად ის ესხმის თავს მეორეს, რომელიც თავს იცავს. კონფლიქტის მიზეზი ნებისმიერი, ზოგჯერ შეიძლება ერთი შეხედვით უწყინარი ქმედება, კონკრეტული საგანი, ნათქვამი, კონკურენცია ან სულაც იუმორი იყოს. კონფლიქტში მონაწილე პირებს საკუთარი მოთხოვნები აქვთ, კონფლიქტის მოტივები ხშირად ფარულია გარშემო მყოფთათვის, მხარეებს არ აქვთ სურვილი მოტივის გამჟღავნების. ამის მიზეზი კი შეიძლება იყოს ის, რომ სინამდვილესთან, მიზეზს, არანაირი კავშირი არ აქვს.

კონფლიქტი საკმაოდ რთული ფენომენია, რომელიც ხშირად აგრესიაში გადადის, აგრესია სტიქიურად წარმოიშვება და შეიძლება ადამიანი (კონფლიქტის მონაწილე/მონაწილეები) დამნაშავეებად აქციოს.

კონფლიქტი ხშირია სასწავლო დაწესებულებებშიც, მოსწავლე და მასწავლებლებს, მოსწავლეებს, მასწავლებელსა და მშობლებს, დირექცია-მოსწავლე-მასწავლებლებს შორის. მოსწავლეთა დაცვა ძალადობისა და დისკრიმინაციისაგან-ყველაზე აქტუალური და მნიშვნელოვანი ფაქტორია დღევანდელობის. დისკრიმინაცია ანუ განსხვავებულობა, რაც ადამიანთა უფლებების შეზღუდვას ნიშნავს, ეთიკური, რელიგიური, სქესობრივი, რასის, გამო.

დაცინვა, გარიყვა, ძალადობა, დაშინება, რეპრესიები, სამწუხაროდ სკოლა არ არის თავისუფალი ძალადობისგან. გაცნობიერებულად თუ გაუცნობიერებულად მაინც ხდება ძალადობის ფაქტები, როგორც ფსიქოლოგიური ისე ფიზიკური, როგორც მოსწავლეებში, ისე მასწავლებლების მხრიდან.

ძირითადი ნაწილი

ძალადობის პრევენცია, ძალადობის ფაქტის დროული აღმოჩენა და აღმოფხვრა; პრობლემის მოგვარების გზების ძიება-ეს არის მთავარი მიზანი,

¹¹<https://www.google.com/search?q=%E1%83%99%E1%83%9D%E1%83%9C%E1%83%A4%E1%83%9A%E1%83%98%E1%83%A5%E1%83%A2%E1%83%98&oiq=%E1%83%99%E1%83%9D%E1%83%9C%E1%83%A4%E1%83%9A%E1%83%98%E1%83%A5%E1%83%A2%E1%83%98&qs=chrome..69i57j0l7.4162j0j7&sourceid=chrome&ie>

რასაც უნდა ემსახუროს სასკოლო სოციუმის ყველა წევრი. თანამედროვე სამყაროში საკმაოდ აქტუალურია კონფლიქტების მშვიდობიანი და ძალადობის გარეშე მოგვარება, რაშიც უდიდესი წვლილი უნდა მიიღოს განათლებამ, კონკრეტულად სკოლამ. სკოლამ, სადაც უნდა ისწავლოს მოზარდმა დემოკრატიულად აზროვნება და ქცევა, კრიტიკული აზროვნება, სკოლამ უნდა მოამზადოს პასუხისმგებელიანი მოქალაქეები, მისცეს ყველა ის უნარ-ჩვევები რაც, დაეხმარება მათ სოციუმში ადგილის დასამკვიდრებლად და ცხოვრების პირობების გასაუმჯობესებლად.

მაქსიმალური ჩართულობა მოსწავლეთა სასკოლო ცხოვრებაში და სწორი კომუნიკაცია, ეს არის წინ მიმავალი გზა, მასწავლებლებმა უნდა გაითავისონ და იყვნენ წინდახედულები მოსწავლეებთან ურთიერთობისას, იყვნენ აქტიურები, ორგანიზებულები, პროფესიონალები, მეგობრულები, რომლებიც მოსწავლეებს აღიქვამენ ჩამოყალიბებულ პიროვნებად და დაეხმარებიან მათ, როდესაც ისინი გაურკვევლობაში არიან ან მცდარ არჩევანს აკეთებენ, მიუხედავად იმისა რომ ვაძლევთ მათ თავისუფალი არჩევანის უფლებას.¹

სასკოლო საზოგადოების თითოეულმა წევრმა ყურადღება უნდა გაამახვილოს და არ უნდა უგულვებელყოს მოსწავლეებს შორის კონფლიქტი, რადგან სწორედ მცირე კონფლიქტმა შეიძლება გამოიწვიოს დაპირისპირება, კრიზისიდან გამოყვანა კი, საკმაოდ რთული და ხანგრძლივი პროცესია. აგრესიის მიზეზად ხშირად აღზრდის პრობლემებს ასახელებენ, არაერთი კვლევით დადგინდა, რომ კონფლიქტური მოზარდების უმრავლესობა ისეთ ოჯახებში აღიზარდნენ, სადაც მათზე ფიზიკურად ძალადობდნენ.² ზოგადად არამხოლოდ ვაჟებს აქვთ პრობლემები, არამედ გოგონებსაც, პრობლემა შეიძლება იყოს ასაკობრივი, ოჯახური, ეკონომიურ/სოციალური და სხვა; იწყება ბრძოლა-ბრძოლა თავის დამკვიდრებისთვის, რასაც მოსდევს დაპირისპირება და კონფლიქტი, რაც გადადის აგრესიაში და ერთი მხარე აუცილებლად ბულინგის მსხვერპლად გვევლინება. ასეთ მოსწავლეებს არ აქვთ მეგობრობისა და თანაგრძნობის განცდა, მოკლებულნი არიან ამგრძნობას, რაც მარტობას იწვევს და იწყება ბრძოლა თავის დამკვიდრებისთვის.

სწორედ აქ ერთვება პედაგოგი, რომელსაც თავისთავად ცხადია არ უნდა გამოეპაროს მსგავსი შემთხვევა და დაიწყოს ქმედებები, ნებისმიერი ხერხით უნდა შეძლოს პროცესის მართვა, რაც საკმაოდ რთული იქნება, მაგრამ შედეგი გარდაუვალია.

აღნიშნულ სიტუაციაში საკმაოდ ეფექტური იქნება სოციალური მუშაკის ჩართულობა, რომელიც ალბათ უფრო მეტ დროს დაუთმობს ამ საკითხზე მუშაობას, ვიდრე პედაგოგი და აქ ისმის კითხვა-რატომ ვიდრე პედაგოგი?

¹ ბეკმენი ელისაბედ, ტრაფორდი ბერნარდ, სკოლების დემოკრატიული მმართველობა

² მშობელთა ჩართულობა; usaid-კვლევები 2015;

უპირველეს ყოვლისა პედაგოგის დატვირთული გრაფიკიდან გამომდინარე, მას არ უნდა გამორჩეს კონფლიქტური ვითარება, დაადგინოს არსი, გაესაუბროს მათ, დაგეგმოს შესაბამისი ღონისძიებები, მაგრამ სკოლაში შესასრულებელი სამუშაოს სპეციფიკიდან გამომდინარე, სოციალური მუშაკი უკეთ შეძლებს გააგრძელოს, პედაგოგის მიერ მიწოდებული ინფორმაციითა და მისივე ჩართულობით, სამუშაოები. დაიწყოს კონფლიქტის მონაწილეთა ხასიათის გარკვევა, რაც საკმაოდ მნიშვნელოვანია, ასევე ახსნას/აუხსნას კონფლიქტის (ხშირად) მიზეზი, სოციალურ-ეკონომიკური მდგომარეობა, შეურაცხყოფა, გაუგებრობა, ლიდერობისთვის ბრძოლა, გოგონებს შორის კონფლიქტი ბიჭების გამო, კონფლიქტი ხშირად არსებული წესების დარღვევამაც შეიძლება გამოიწვიოს.

სკოლაში მომხდარი კონფლიქტების უმრავლესობა მოზარდთა ქცევის თავისებურებებიდან გამომდინარეობს. ხშირად ყველაზე მშვიდი, გაწონასწორებული და ერთი შეხედვით შეუმჩნეველი მოსწავლეც კი ხდება ბულერი, ეს არის სწორედ ის, რასაც ჩვენ ასაკობრივ კრიზისს (გარდატეხის ასაკი) ვეძახით. მოულოდნელი ცვლილება, რომელმაც შეიძლება აგრესია გამოიწვიოს აბსოლუტურად სხვა რეალობაში ამოყოფინებს თავს მოზარდს და იწყება ბრძოლა მასა და მთელ სამყაროს შორის. თითქოს შეგნებულად იქცევიან არაადეკვატურად, სწავლობენ, როგორ მოქმედებებსა და სიტყვებს შეუძლია ადამიანი (მეორე მხარე) გამოიყვანოს მდგომარეობიდან, თითქოს ეძებენ კონფლიქტურ სიტუაციას და იწყება ის, რასაც შეიძლება ხშირად სავალალო შედეგი მოყვეს. მათი დახმარება ერთი შეხედვით შეუძლებელია, რადგან აგრესიული ქმედება ამის საშუალებას არ იძლევა, მაგრამ მცდელობად ნამდვილად ღირს, ვინაიდან ყოველთვის არსებობს ადამიანი, რომელსაც მისთვის/მათთვის არასდროს უღალატია, უპატიებია შეცდომაც. ასეთი მოსწავლეები ფარულად მაინც გრძნობენ მათ მხარდაჭერას ან აქვთ განცდა რომ მას გაუგებენ.

მასწავლებელს არ უნდა გამოეპაროს კონფლიქტი მოსწავლეებს შორის და შენიშვნაც თუ გადაწყვიტა საჯაროდ მისცეს, უნდა იყოს კორექტული, ან სულაც სწორედ ნდობის მოპოვების მიზნით ცალკე გაესაუბროს მოსწავლეს და თუ ხვდება უნდა ჩარიოს სხვა სამსახურის წარმომადგენელი, ეს აუცილებლად მასთან შეთანხმებით უნდა მოხდეს. როგორც ჩვენთვის ცნობილია სკოლაში უსაფრთხოებას მანდატურის სამსახური იცავს. მათთან გადამისამართება გარკვეულ ასაკში შეიძლება შედეგიანი იყოს, მაგრამ მაინც სადამსჯელო ღონისძიებებს უკავშირდება და აქედან გამომდინარე განსაკუთრებულ შემთხვევებში, სოციალური მუშაკი უკეთ შეძლებს სიტუაციის შესწავლას და დახმარებას.

ბულინგის თავიდან ასაცილებლად მისი პრევენციისთვის სახელმწი-

ვომ უნდა მოახერხოს სკოლაში არსებული კადრების დატრენინგება. მან-დატურის სამსახურმა თანამშრომლების გადამზადება უნდა დაიწყოს ამ მიმართულებით და სკოლაში წარდგენილი მანდატურებიდან ერთი მაინც უნდა იყოს სოციალური მუშაკი, რომელიც თავის მოვალეობას შეასრულებს და მას საჭირო შემთხვევისას სკოლის ტერიტორიის დატოვების უფლებაც კი ექნება, ვინაიდან ადგილზე სიტუაციის განმუხტვამ, შეიძლება შედეგი ადგილზევე გამოიღოს და სკოლის გარეთ გადანაცვლებულ კონფლიქტს კი, სწორედ სკოლის გარეთ ყურადღება სჭირდება.¹

მნიშვნელოვანია მშობელთა ჩართულობის გაზრდა, რომელიც ემსახურება შემდეგ მიზანს: ზოგადსაგანმანათლებლო დაწესებულების მშობლების/მეურვეების ინფორმირებულობის გაზრდის ხელშეწყობა და მოსწავლის ცხოვრებაში მათი ჩართულობის ამაღლებას.

”მშობელთა ჩართულობა მნიშვნელოვნად უკავშირდება მოსწავლის კოგნიტურ-ემოციურ განვითარებას. ის თუ რას აკეთებენ მშობლები ბევრად მნიშვნელოვანია, ვიდრე ის თუ რა განათლება და გამოცდილება აქვთ მათ. მაგალითად მშობელთა მიერ სახლში განხორციელებული აქტივობები უფრო მნიშვნელოვანია, ვიდრე მათი შემოსავალი, პროფესია და განათლება. კვლევები ადასტურებს მშობელთა ჩართულობის დიდ მნიშვნელობას მოზარდობისა და მოზრდილობის პერიოდში. მოსწავლეების მიღწევების შესახებ ჩატარებულმა კვლევამ აჩვენა რომ 7 წლის ბავშვის განვითარების პროცესში დედისა და მამის ჩართულობა მნიშვნელოვან ზეგავლენას ახდენს მოგვიანებით 20 წლის ახალგაზრდის წარმატებებზე. მშობელთა ჩართულობაში ამჯერად იგულისხმება ბავშვთან ერთად გატარებული დრო, მშობელთა დაინტერესება ბავშვის განათლებით და ბავშვთან ერთად კითხვა.”²

მოსწავლე, რომლის მშობელი ჩართულია შვილის განათლების პროცესში, უფრო წარმატებით ამთავრებს სკოლას და სწავლის გაგრძელების უკეთესი შესაძლებლობები და პირობები აქვთ. ასეთი მოსწავლეები დადებითად არიან სკოლის მიმართ განწყობილნი და საკუთარი თავის რწმენაც უფრო მეტად აქვთ. მათ კარგი ურთიერთობები აქვთ, როგორც მასწავლებლებთან ასევე ოჯახის წევრებთან. მშობელთა ჩართულობა დადებითად აისახება სკოლაზეც, სკოლას მეტი მხარდაჭერა აქვს მშობლებისგან; იზრდება სკოლის იმიჯი; კვლევების შედეგად: სასკოლო პროგრამები, რომელშიც მონაწილეობენ მშობლები უფრო წარმატებულია, ვიდრე ის პროგრამები,

¹ <https://www.google.com/search?q=%E1%83%91%E1%83%A3%E1%83%9A%E1%83%98%E1%83%9C%E1%83%92%E1%83%98+%E1%83%A1%E1%83%99%E1%83%9D%E1%83%9A%E1%83%90%E1%83%A8%E1%83%98&oq=%E1%83%91%E1%83%A3%E1%83%9A%E1%83%98%E1%83%9C%E1%83%92&aqs=chrome.4.69i57j0l7.6866j0j7&sourceid=chrome&ie=UTF-8>

² მშობელთა ჩართულობა;usaid;რეკომენდაციები სკოლის დირექტორებისათვის.

რომელშიაც მშობლები არ მონაწილეობენ; სკოლებში, სადაც მოსწავლეთა მოსწრება ძალიან დაბალია, მშობლების ჩართულობის გაზრდის შემდეგ ეს მაჩვენებელი აშკარად გაუმჯობესდება.¹

დასკვნა

აუცილებლად უნდა მოხდეს წარმატებული პრაქტიკის გაცნობა და განვრცობა. პროცესის მიმდინარეობისას გამოიკვეთებიან ლიდერები, რომლებიც ხელს შეუწყობენ შემდგომ თანამშრომლობას, ყოველივე ეს კი ხელს შეუწყობს კოგნიტური და მეტაკოგნიტური უნარების განვითარება/გამოყენებას სხვადასხვა ამოცანის გადასაჭრელად. რაც მთავარია, ეს არ იქნება ფორმალური, არამედ იქნება იმ უნარ-ჩვევებზე ორიენტირებული, რომელიც მათ გამოადგებათ ყოველდღიურ ცხოვრებაში. მთავარია და საჭიროც პრობლემის გადაჭრა, ისეთი გადაწყვეტილების მიღება, რომელიც ორივე მხარეს დააკმაყოფილებს, რაც გამოიწვევს მხარეთა ინტერესების მორიგება/შეთანხმებას.

გამოყენებული ლიტერატურა:

1. ბეკმენი ელისაბედ, ტრაფორდი ბერნარდ, სკოლების დემოკრატიული მმართველობა
2. გაერთიანებული ერების ბავშვთა უფლებების კონვენცია;
3. მარზანო, რ.ჯ. ფიქერინგი, დ.ჯ. ფოლოქიჯ.ი. (20010) ეფექტური სწავლება სკოლაში; კვლევებზე დაყრდნობით შემუშავებული მეთოდები, რომლებიც აუმჯობესებენ მოსწავლეთა აკადემიურ მოსწრებას. ალექსანდრია, ვირჯინი; ASCD. (ქართული თარგმანი)
4. მშობელთა ჩართულობა; usaid-კვლევები 2015;
5. სკოლის დირექტორის პრაქტიკული გზამკვლევი (მასწავლებელთა პროფესიული განვითარების ეროვნული ცენტრი)

¹ usaidi-ს კვლევა 2010

Conflicts and Prevention of Conflicts in Institutions of General Education

*Irma Chartia, PhD student
Georgian Technical University*

Summary

Education plays a significant role in human's life, the higher is the education, the lower is the possibility to expect from the person any kind of escalation of situation or tolerance of violence.

Conflict can arise in any situation and educational institutions are not exemptions, conflict causes the weakening of trust that can last long and grow into violence, that's why it is necessary to detect it, solve it and come to agreement – to timely de-escalate a conflict in general.

During a conflict situation, and especially in educational institutions of general education, you need persons with reputation that inspire confidence and respect, can easily adopt a role of a mediator, have communication skills and have the ability to convince young people. Such people have the best skills to act with logic, based on facts rather than emotionally. Conflict has parties, it is necessary to convince each of the party – to look at the problem with the other party's eyes and vice versa. Young people need support, they need to be actively listened and answered, relationships and co-operation is essential.

Conflict detention, prevention of violence, detection of bullying – are very important issues in institutions of general education, where teacher has a significant role, his/her personal skills can become critical in development of a young person and gaining his/her trust.

By empathizing, supporting, willing to help – a teacher can help the most of young people to avoid conflicts, prevent encouragement of violence and escalation of situations.

Keywords: conflict, prevention, discrimination, aggression, crisis, image, cognitive, negative, metacognitive, escalation, mediator.

ეკონომიკა და ბიზნესი

ECONOMICS AND BUSINESS

პროფესიული მოტივაციის თავისებურებები ტურისტული განთავსების ობიექტებში

*კახი კოპალიანი, პროფესორი
საქართველოს ტექნიკური უნივერსიტეტი*

*მაია თოიბე, დოქტორანტი
საქართველოს ტექნიკური უნივერსიტეტი*

რეზიუმე

სტატიაში ასახულია ტურისტული განთავსების ობიექტებში დასაქმებულ პირთა მოტივაციის, ორგანიზაციული კულტურისა და ორგანიზაციული ერთეულების ცვლადებს შორის ურთიერთკავშირის ემპირიული კვლევის მონაცემები.

კვლევა ჩატარდა აჭარის ავტონომიური რესპუბლიკის ტერიტორიაზე არსებულ საშუალო ზომის სასტუმროებში, სადაც გამოკითხულ იქნა სხვადასხვა პოზიციებზე დასაქმებული 110 პირი. კვლევისთვის გამოყენებულ იქნა კ. კამერონისა და რ. კუინის „ორგანიზაციული კულტურის დიაგნოსტიკის კითხვარი“, კ. ზამფირის „პროფესიული მოტივაციის შესწავლის მეთოდიკა“ და ჯ. მეიერისა და ნ. ალენის „ორგანიზაციული ერთეულების სკალა“. ძირითადი კითხვარების გარდა, რესპონდენტების მიერ შევსებულ იქნა დამატებითი კითხვარი, რომლის მიზანი იყო სოციალურ-დემოგრაფიული მაჩვენებლების შეგროვება: სქესი, ასაკი, განათლება, სამუშაო გამოცდილება და თანამდებობრივი პოზიცია. კვლევის ასაკობრივმა დიაპაზონმა მოიცვა 18-65 წელი.

ჩატარებული კვლევების შედეგად მიღებული მონაცემების ემპირიული

ანალიზის საფუძველზე გამოვლინდა ტურისტული განთავსების ობიექტებში დომინანტური ორგანიზაციული კულტურის ფორმები, როგორც რეალობის, ისე სასურველობის მიხედვით და ასევე, გაირკვა შიდა და გარე მოტივაციური კომპლექსისა და ორგანიზაციისადმი ერთგულების მონაცემები. კერძოდ, ტურისტული განთავსების ობიექტებში, კვლევის შედეგების მიხედვით, როგორც რეალობის, ასევე, სასურველობის სფეროში ლიდერობს ორგანიზაციული კულტურის კლანური ტიპი. ხოლო მოტივაციური მონაცემები შემდეგნაირად გადანაწილდა: პირველ ადგილზეა შიდა მოტივაცია, შემდეგ მოდის გარე დადებითი მოტივაცია და ყველაზე დაბალი მაჩვენებელი აქვს გარე უარყოფით მოტივაციას.

კორელაციურმა ანალიზმა კი უჩვენა, რომ პერსონალის შიდა მოტივაცია სტატისტიკური მნიშვნელობის კავშირშია, როგორც ერთგულების საერთო მაჩვენებელთან, ასევე, აფექტურ და ნორმატიულ ერთგულებასთან. ხოლო, ამ უკანასკნელ ცვლადსა და ორგანიზაციის კულტურას შორის შემდეგი სახის კავშირები გამოიკვეთა: კლანური ორგანიზაციული კულტურა დადებით კორელაციაშია ნორმატიულ ერთგულებასთან, ადჰოკრატულ კულტურასა და განგრძობით ერთგულებას შორის კი კორელაცია უარყოფითია. უარყოფითი ნიშნით კორელაცია დადასტურდა ნორმატიულ ერთგულებასა და იერარქიულ და საბაზრო ორგანიზაციულ კულტურებს შორის. ასევე, სტატისტიკური მნიშვნელობის კავშირი დადებითი ნიშნით დადასტურდა პერსონალის მოტივაციასა და სამუშაო გამოცდილებას შორის.

საკვანძო სიტყვები: შიდა მოტივაცია, გარე დადებითი მოტივაცია, გარე უარყოფითი მოტივაცია, ორგანიზაციული კულტურა, ორგანიზაციული ერთგულება.

შესავალი

ორგანიზაციული განვითარების გზაზე კომპანიის წარმატებას მნიშვნელოვნად განსაზღვრავს მოტივირებული ადამიანური რესურსი. ადამიანური კაპიტალის თეორიის შემუშავებისათვის ნობელის პრემიის ლაურეატი ჰერი ბეკერი ადამიანურ კაპიტალს განიხილავს როგორც თითოეული ადამიანის ცოდნის, უნარ-ჩვევებისა და მოტივაციის მარაგს [9; 32-40]. ორგანიზაციის პერსონალი არის ის მთავარი კაპიტალი, რომელსაც უნდა ეყრდნობოდეს და ავითარებდეს კომპანიის მენეჯმენტი. თანამედროვე სოციალურ-ეკონომიკური ვითარების, განსაკუთრებით კი არსებული კრიზისისა და განუსაზღვრელობის პერიოდში ორგანიზაციებს განსაკუთრებულად სჭირდებათ მოტივირებული, მიზანზე ორიენტირებული თანამშრომლები.

საქართველოს მთავრობის 2019-2020 წლების სამთავრობო პროგრამის მიხედვით, ეკონომიკის ერთ-ერთ ძირითად პრიორიტეტულ მიმართულებ-

ზად განსაზღვრულია ტურიზმი [8]. კერძო დასაქმების სააგენტოს (hr.ge), ასევე, სახელმწიფო დასაქმების ხელშეწყობის პროგრამის ფარგლებში შრომის ბაზრის მართვის საინფორმაციო სისტემაში (worknet.gov.ge) რეგისტრირებული სამუშაოს მაძიებლებისა და ვაკანსიების ანალიზით იკვეთება, რომ 2018 წელს გა-მოქვეყნებული ვაკანსიების უმრავლესობა მომსახურებისა და გაყიდვების სფეროში დასაქმებულ პირებზე, მათ შორის, ტურიზმის სექტორზე (სასტუმროები და რესტორნები) მოდის. [4. 29-30]. აქედან ვასკვნით, რომ ტურიზმის სექტორის მთავარ გამოწვევას კვალიფიციური მუშახელი წარმოადგენს. როდესაც ერთი და იგივე ორგანიზაცია სისტემატურად განიცდის კადრების დეფიციტს და ეს არ არის განპირობებული ორგანიზაციული გაფართოებით, ეს შესაძლოა გამოწვეული იყოს სხვადასხვა ფაქტორით, მაგალითად: პერსონალის არამოტივირებულობით, ორგანიზაციისადმი ერთგულებისა თუ შრომითი კმაყოფილების დაბალი დონით, დაწესებულების ორგანიზაციული კულტურით და სხვა.

ქართულ სამეცნიერო ლიტერატურაში აღნიშნული მიმართულებით ემპირიული კვლევები მცირედაა წარმოდგენილი. თანამედროვე სოციალურ-ეკონომიკური ვითარებისა და შრომის ბაზარზე კონკურენციის ზრდის პირობებში კი შრომითი ორგანიზაციისთვის დიდი მნიშვნელობა აქვს მოტივირებულ პერსონალს. ასეთი თანამშრომლები არსებითად განსაზღვრავენ კომპანიის წარმატებას და ვფიქრობთ, რომ პერსონალის მოტივაციის შესწავლის საფუძველზე შემუშავებული რეკომენდაციები მნიშვნელოვნად დაეხმარება მათ ადამიანური რესურსების მოტივირების სტრატეგიების შერჩევაში.

ძირითადი ნაწილი

ამერიკული, ევროპული, იაპონური, ჩინური და სამხრეთ ამერიკული ფირმების საქმიანობის შეფასებისას, კვლევებით დადგენილია, რომ საქმიანადმი თანამშრომლების დამოკიდებულებას, მათ შრომით პროდუქტიულობას (R. Lukas 1987) [3; 314] მნიშვნელოვნად განსაზღვრავს ორგანიზაციული კულტურა. ამასთან, ბოლო წლების პერიოდში ორგანიზაციულ ფსიქოლოგიაში განსაკუთრებული ყურადღება ეთმობა ორგანიზაციისადმი თანამშრომლების ერთგულების შესწავლის საკითხს. ორგანიზაციის ეფექტურობისათვის არ არის საკმარისი მხოლოდ სწორი დაგეგმარება, კვალიფიციურ და კომპანიისადმი ერთგულადამიანურ რესურსზე მნიშვნელოვნადაა დამოკიდებული კომპანიის წარმატება.

ზემოთქმულიდან გამომდინარე, კვლევის მიზნად დავისახეთ ტურისტული განთავსების ობიექტებში დასაქმებულ პირთა პროფესიული მოტივაციის, ორგანიზაციული კულტურისა და ორგანიზაციული ერთგულების ურთიერთკავშირის ემპირიული შესწავლა.

კვლევა ჩატარდა აჭარის ავტონომიური რესპუბლიკის ტერიტორიაზე არსებულ საშუალო ზომის სასტუმროებში. კვლევაში ჩართული ყველა სასტუმრო არის მაღალი კლასის, მათ შორის, ორი სასტუმრო არის საერთაშორისო ქსელის ბრენდული სასტუმრო.

კვლევაში მონაწილეობა მიიღო 110-მა პირმა, აქედან 69 (63%) მდედრობითი სქესის წარმომადგენელია, ხოლო 41 (37%) - მამრობითის. კვლევაში მონაწილეობა მიიღეს 18-დან 66 წლამდე პირებმა. გამოკითხული პერსონალის უმრავლესობის (42%) ასაკობრივი ზღვარია 25 - 34 წელი.

გამოკითხულთა 59% უმაღლესი აკადემიური განათლების მქონე პირია, რომლებიც კომპანიებში დასაქმებული არიან სხვადასხვა დონის პოზიციებზე. კვლევაში თანაბრად იყო ჩართული ერთი მხრივ, მმართველობითი და საშუალო რგოლის, მეორე მხრივ, დაბალი რგოლის პერსონალი. გამოკითხული პირების უმრავლესობას (54%) აქვს ორგანიზაციაში 24 თვეზე მეტი პერიოდის სამუშაო გამოცდილება.

საკითხის შესწავლის მიზნით გამოყენებული იქნა რაოდენობრივი კვლევის მეთოდი.

ძირითადი მეთოდის (ინსტრუმენტების ბატარეა) ბლოკი შედგება შემდეგი კითხვარებისაგან:

- კ. ზამფირის „პროფესიული მოტივაციის შესწავლის მეთოდი“ (მოდიფიცირებული - ა. რეანის მიერ);
- კ. კამერონისა და რ. კუინის „ორგანიზაციული კულტურის დიაგნოსტიკის კითხვარი“;
- ჯ. მეიერისა და ნ. ალენის „ორგანიზაციული ერთგულების სკალა“.

ძირითადი კითხვარების გარდა, კვლევის მონაწილეებმა შეავსეს დამატებითი კითხვარი, რომლის მიზანი იყო სოციალურ-დემოგრაფიული მაჩვენებლების შეგროვება: სქესი, ასაკი, განათლება, სამუშაო გამოცდილება და თანამდებობრივი პოზიცია. გამოკითხვების ჩატარების დროს დაცული იყო კვლევის ეთიკური ნორმები.

კ. ზამფირის „პროფესიული მოტივაციის შესწავლის მეთოდიკა“ ეფუძნება შიდა და გარე მოტივაციის კონცეფციას. მოტივაციის შიდა ტიპი გულისხმობს იმ შემთხვევას, როცა მნიშვნელოვანია თავისთავად საქმიანობა. თუ პროფესიული საქმიანობის მოტივაციის საფუძველია სხვა მოთხოვნილებათა (სოციალური პრესტიჟის, ხელფასის მოტივი და ა.შ.) დაკმაყოფილებისკენ სწრაფვა, საქმე გვაქვს გარე მოტივაციასთან. ამ მეთოდიკაში გარე მოტივები გაყოფილია გარე დადებით და გარე უარყოფით მოტივებად. მასალების ანალიზის საფუძველზე კი განისაზღვრება პიროვნების მოტივაციური კომპლექსი - მოტივაციის სამი ძირითადი სახის: შიდა მოტივაციის, გარე დადებითი და გარე უარყოფითი მოტივაციების თანაფარდობის გათვალისწინებით.

დიაგრამის სახით წარმოდგენილია მოტივაციის მიმართულებით ჩატარებული კვლევის საფუძველზე მიღებული სიხშირეების საშუალო მაჩვენებელი, რაც შესაძლოა შეფასდეს როგორც საუკეთესო, ოპტიმალური მოტივაციური კომპლექსი. მეთოდის თანახმად, საუკეთესო, ოპტიმალური მოტივაციური კომპლექსი გულისხმობს, რომ კვლევაში ჩართული პირების შიდა მოტივაცია მეტია ვიდრე გარე დადებითი მოტივაცია და თავის მხრივ, გარე დადებითი მოტივაცია მეტია ვიდრე გარე უარყოფითი მოტივაცია.

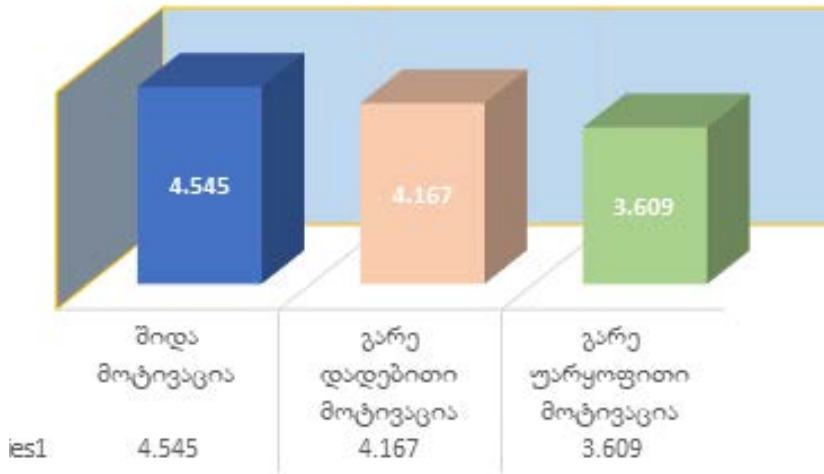

ნახ. 1. მოტივაციის კომპლექსი განთავსების ობიექტებში

კვლევის პროცესში გამოვლენილი პერსონალის მოტივაციური კომპლექსის დეტალურად გაანალიზება გვაძლევს შემდეგ ინფორმაციას: დასაქმებულთა მოტივაციას პირველი რიგში განსაზღვრავს შიდა მოტივატორები: თავად მუშაობის პროცესი, მისი შედეგები და აღნიშნულ სფეროში საკუთარი თავის რეალიზაციის შესაძლებლობა. მოტივატორებს წარმოადგენს გარემოდან მომდინარე დადებითი შინაარსის მქონე ისეთი მდგენელებიც, როგორცაა: ანაზღაურება, კარიერული წინსვლა, სოციალური პრესტიჟისა და სხვათა მხრიდან პატივისცემის დამსახურება. ნაკლებად, მაგრამ მაინც გავლენას ახდენს გარე უარყოფითი დატვირთვის მქონე მოტივატორები: ხელმძღვანელის ან კოლეგების მხრიდან კრიტიკის, გაკიცხვის თავიდან აცილება და შესაძლო უსიამოვნების თუ დასჯის აცილება.

კომპანიათა ორგანიზაციული კულტურის შესწავლის მიზნით გამოყენებული იქნა კ. კამერონის (Kim Cameron) და რ. კუინის (Robert Cuinn) „ორგანიზაციული კულტურის დიაგნოსტიკის კითხვარი“, რომელიც ადგენს ორგანიზაციული კულტურის ტიპს. ავტორების მიერ გამოყოფილია კრიტერიუმის ოთხი ჯგუფი, რომელიც განსაზღვრავს ორგანიზაციის ძირითად ღირებულებებს: დისკრეტულობა და მოქნილობა; სტაბილურობა და

კონტროლი; ინტეგრაცია და შიდა ფოკუსი; დიფერენციაცია და გარე ფოკუსი.

კლანური ორგანიზაციული კულტურის ღირებულებათა კრიტერიუმები ჩამოყალიბებულია იაპონური მენეჯმენტის გამოცდილების გაზიარებით (W. C. Ouchi 1981). კლანური კულტურა გულისხმობს ტრადიციებისადმი ერთგულებას და თავდადებას, კოლექტივის დარაზმულობას და ხელსაყრელ მორალურ კლიმატს, ასევე, გუნდურ მუშაობას და თანამშრომელთა დაუზარელობას. კლანური ტიპის ორგანიზაციებში სუფევს მიზნებისა და ღირებულებების ერთობლიობა, თანამონაწილეობა, ინდივიდუალურობა და ერთიანი „მე“-ს განცდა.

ადპოკრატიული ორგანიზაციული კულტურის შემთხვევაში ორგანიზაციის შემაკავშირებელი არსი ნოვატორობასა და ექსპერიმენტებისაკენ სწრაფვაში მდგომარეობს. ორგანიზაციული კულტურის საბაზრო ტიპი კი განსაზღვრავს ორგანიზაციის ტიპს, რომელიც ორიენტირებულია გარემოზე და არა საკუთარ შიდა საქმიანობაზე. მისი ყურადღება, ძირითადად, ფოკუსირებულია კლიენტებთან თანამშრომლობაზე და კონკურენტული მაჩვენებლების ამალგებაზე. ასეთი ორგანიზაცია ორიენტირებულია შედეგებზე, ძირითადი მიზანი კი დასახული ამოცანის შესრულებაა.

ბიუროკრატიული (იერარქიული) ტიპის ორგანიზაციული კულტურის მქონე ორგანიზაცია ფორმალიზებული და სტრუქტურირებული სამუშაო ადგილია. ამ კულტურის ძირითადი მახასიათებლები ჩამოაყალიბა გერმანელმა სოციოლოგმა მაქს ვებერმა (Max Weber). ეს მახასიათებლებია: მკაცრად განსაზღვრული იერარქია, წესები, სპეციალიზაცია, კონკრეტული კრიტერიუმებით კადრების შერჩევა, გაუპიროვნებელი სტრუქტურა, გაწერილი პროცედურები და მონაცემების სკურპულოზური აღრიცხვა, რესურსების მიზნობრივი დანაწილება [3].

კვლევის ფარგლებში შესწავლილია ტურისტული განთავსების ობიექტებში ორგანიზაციული კულტურის რეალური და სასურველი ტიპები.

ტურისტული განთავსების ობიექტებში, ცდისპირთა გამოკითხვის მონაცემების თანახმად, რეალობის მიხედვით პირველ ადგილზეა ორგანიზაციული კულტურის კლანური ტიპი (32,94). რაც შეეხება კულტურის დანარჩენ ტიპებს, ისინი შემდეგნაირად გადაწილდა: ბიუროკრატიული (იერარქიული) ორგანიზაციული კულტურა (25,0), საბაზრო ორგანიზაციული კულტურა (23, 19) და ადპოკრატიული ორგანიზაციული კულტურა (18,87).

სასურველ ორგანიზაციულ კულტურად გამოიკვეთა ორგანიზაციული კულტურის კლანური ტიპი (34,55). შემდეგ პოზიციებზეა ბიუროკრატიული ორგანიზაციული კულტურა (24,03), საბაზრო ორგანიზაციული კულტურა (21, 29) და ბოლოს ადპოკრატიული ორგანიზაციული კულტურა (20,14).

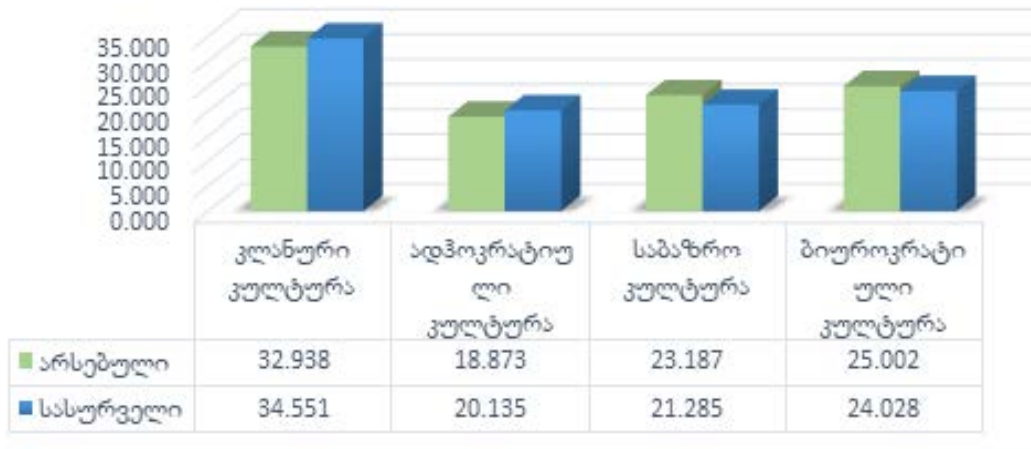

ნახ. 2. ორგანიზაციული კულტურის ტიპები რეალობისა და სასურველობის მიხედვით

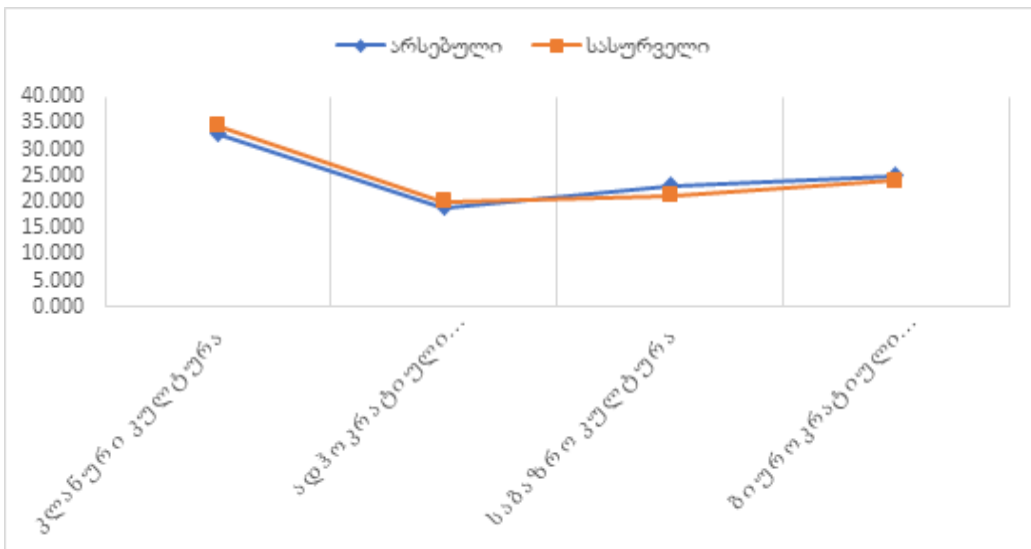

ნახ. 3. ორგანიზაციულ კულტურათა შედარებითი ანალიზი

ემპირიული ანალიზის საფუძველზე გაირკვა, რომ კლანური და ადპოკრატული ორგანიზაციული კულტურის მონაცემები სასურველობის მიხედვით აღემატება რეალობის მონაცემებს, ხოლო რეალობის მიხედვით საბაზრო და ბიუროკრატული ორგანიზაციული კულტურის მონაცემები აღემატება სასურველობის მონაცემებს.

საინტერესო მონაცემები მივიღეთ დემოგრაფიულ და მოტივაციურ ცვლადებს შორის კორელაციური ანალიზის საფუძველზე. სტატისტიკური მნიშვნელობის კავშირი დადასტურდა სამუშაო გამოცდილებასა და მოტივაციურ ცვლადებს შორის, სამივე განზომილების მიხედვით. სხვა სიტყვებით, რაც უფრო მაღალია პერსონალის გამოცდილება ტურისტული განთავსების

ობიექტებში, მით უფრო მაღალია მათთან, როგორც შიდა მოტივაცია, ასევე, გარე დადებითი და გარე უარყოფითი მოტივაცია. პერსონალის მოტივაციის ცვლადებსა და ისეთ დემოგრაფიულ ცვლადებს შორის კი, როგორიცაა: ასაკი, სქესი, განათლება და პოზიცია სტატისტიკური მნიშვნელობის კორელაცია არ დასტურდება.

ცხრილი №1

კორელაციური მაჩვენებლები დემოგრაფიულ და მოტივაციურ ცვლადებს შორის

	ასაკი	სქესი	განათლება	პოზიცია	გამოცდილება
შშ	-.166	-.131	.093	.142	.273"
გდმ	-.154	-.137	.054	-.076	.291"
გუშ	.172	-.066	.017	.015	.207'
ასაკი	1	-.186	.152	.142	.174
სქესი	-.186	1	-.147	.086	-.113
განათლება	.152	-.147	1	.490"	.215'
პოზიცია	.142	.086	.490"	1	.251"
გამოცდილება	.174	-.113	.215'	.251"	1

კორელაცია დადასტურდა მოტივაციასა და პერსონალის სამუშაო გამოცდილებას შორის. რაც იმაზე მიუთითებს, რომ რაც უფრო ხანგრძლივი თანამშრომლობა აკავშირებს დასაქმებულს კომპანიასთან, მით უფრო მოტივირებულია მისი ქმედებები, განსაკუთრებით გარე დადებით მოტივაციასთან და შიდა მოტივაციასთან მიმართებაში.

ორგანიზაციულ ფსიქოლოგიაში თანამშრომლისა და ორგანიზაციის ურთიერთობები შეისწავლება ორგანიზაციული ერთგულების კვლევის ფარგლებში (organizational commitment), რაც განისაზღვრება, როგორც ფსიქოლოგიური კონსტრუქტი, რომელიც ასახავს კავშირს ადამიანსა და ორგანიზაციას შორის.

განთავსების ობიექტებში დასაქმებული პერსონალის მოტივაცია ორგანიზაციულ ერთგულებასთან მიმართებაში შესწავლილი იქნა ჯ. მეიერისა და ნ. ალენის „ორგანიზაციული ერთგულების სკალის“ გამოყენებით.

მეიერი და ალენი ერთგულებისადმი სამ მიდგომას განიხილავენ: ორგანიზაციისადმი ემოციური დამოკიდებულება, ორგანიზაციის დატოვებასთან დაკავშირებული ხარჯების გაცნობიერება და ორგანიზაციის მიმართ ვალდებულების შეგრძნება. მოდელის კომპონენტების აღნიშვნის მიზნით, ავტორებმა გამოიყენეს ტერმინები: აფექტური (affective), განგრძობადი (continuous) და ნორმატიული (normative) ერთგულება. აფექტური (ემოციური) ერთგულების ქვესკალა (Affective Commitment Scale - ACS) ზომავს თანამშრომლის იდენტიფიკაციის, ჩართულობისა და ემოციური დამოკიდებუ-

ლების ხარისხს ორგანიზაციისადმი; განგრძობადი ერთგულების ქვესკალა (Continuous Commitment Scale - CCS) ზომავს თანამშრომლის მიერ იმის გააზრების ხარისხს, თუ როგორ აკავშირებს ორგანიზაციის დატოვებასთან დაკავშირებული ხარჯები მას ორგანიზაციასთან. ნორმატიული ერთგულების ქვესკალა (Normative Commitment Scale - NCS) - თანამშრომლის მიერ ორგანიზაციის მიმართ ვალდებულებების შეგრძნების ხარისხია [11].

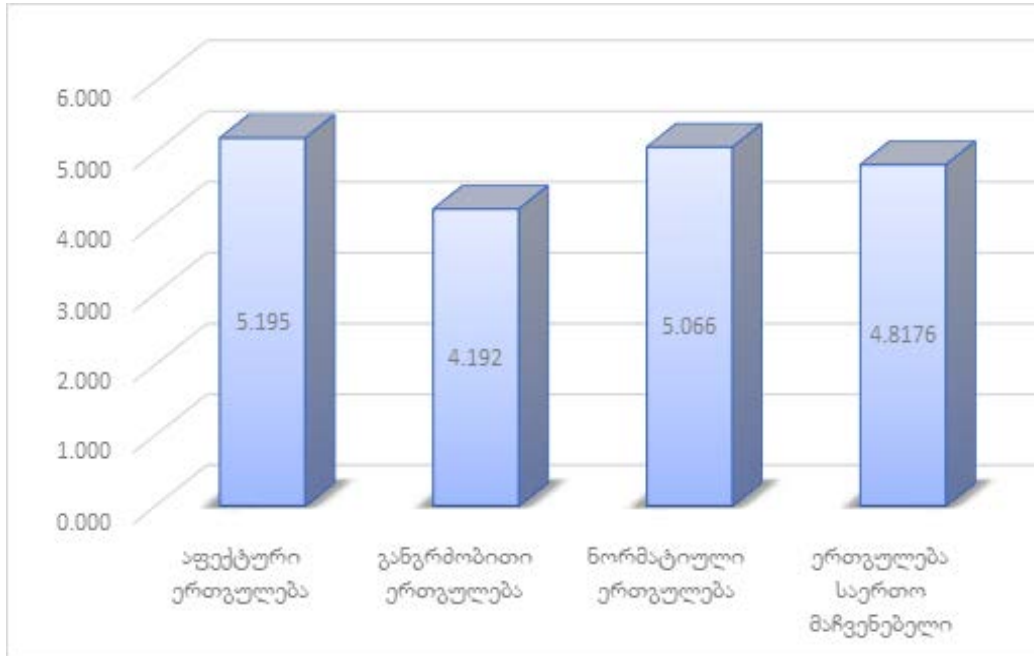

ნახ. 4. პერსონალის კომპანიისადმი ერთგულების მაჩვენებლები

ჩვენს მიერ ჩატარებული კვლევის მიხედვით განთავსების ობიექტების პერსონალის კომპანიებისადმი ერთგულების საშუალო მაჩვენებელი შეადგენს 4, 82 ქულას, შესაძლო 7 ქულიდან.

გამოვლინდა სტატისტიკური მნიშვნელობის კავშირი პერსონალის შიდა მოტივაციასა და ერთგულების საერთო მაჩვენებელს შორის. აღნიშნული კავშირი განპირობებულია შიდა მოტივაციას და აფექტურ და ნორმატიულ ერთგულებას შორის სტატისტიკურად მნიშვნელოვანი კავშირით.

ცხრილი.№1

კორელაციური მაჩვენებლები პერსონალის მოტივაციასა და ორგანიზაციულ ერთგულებას შორის

	აფექტური ერთგულება	განგრძობითი ერთგულება	ნორმატიული ერთგულება	ერთგულების საერთო მაჩვენებელი
შიდა მოტივაცია	.258 ^{**}	.098	.212 [*]	.243 [*]
გარე დადებითი მოტივაცია	.110	.072	-.031	.064
გარე უარყოფითი მოტივაცია	-.002	.023	-.063	-.018

კორელაციური ანალიზის საფუძველზე დადგინდა, რომ ორგანიზაციაში კულტურის სხვადასხვა ტიპის არსებობა გავლენას ახდენს პერსონალის ერთგულებაზე. კლანური ორგანიზაციული კულტურა დადებით კორელაციაშია ნორმატიულ ერთგულებასთან. ადჰოკრატიული კულტურა უარყოფით კორელაციაშია განგრძობით ერთგულებასთან, ხოლო იერარქიული და საბაზრო კულტურები ასევე, უარყოფით კორელაციაშია ნორმატიულ ერთგულებასთან.

ცხრილი.№2

კორელაციური მაჩვენებლები ორგანიზაციულ კულტურას, აფექტურ, განგრძობით და ნორმატიულ ერთგულებას შორის

	აფექტური	განგრძობითი	ნორმატიული
კლანური	.045	.152	.201*
ადჰოკრატიული	-.055	-.262**	-.081
იერარქიული	-.140	-.073	-.220*
საბაზრო	-.191*	-.010	-.242*

აღნიშნული შედეგები შემდეგნაირად აიხსება: კლანური ორგანიზაციული კულტურის ნიშნების მატების შემთხვევაში მატულობს ნორმატიული ერთგულების მაჩვენებელი. ხოლო იერარქიული და საბაზრო კულტურების შემთხვევაში ეს მაჩვენებელი, თანამშრომლის მიერ ორგანიზაციის მიმართ ვალდებულებების შეგრძნების ხარისხი, მცირდება. ანალოგიურად მცირდება ადჰოკრატიული კულტურის შემთხვევაში განგრძობითი ერთგულების მაჩვენებლები და მიღებული მაჩვენებელი სტატისტიკურად მნიშვნელოვანია. შედეგად ვასკვნით, რომ ორგანიზაციაში ღია კომუნიკაცია, ხელმძღვანელობის მხრიდან სანდო და მეგობრული ურთიერთობების ფორმირება, თავისუფლების განცდა ხელს უწყობს თანამშრომელთა ერთგულების დონის ამაღლებას.

დასკვნა

ჩატარებული კვლევების საფუძველზე მიღებული მონაცემების ემპირიულმა ანალიზმა აჩვენა შემდეგი:

1. ტურისტული განთავსების ობიექტებში, გამოკითხვის მონაცემების თანახმად, რეალობის მიხედვით პირველ ადგილზეა ორგანიზაციული კულტურის კლანური ტიპი. შემდეგ მოდის ბიუროკრატიული (იერარქიული) ორგანიზაციული კულტურა, საბაზრო ორგანიზაციული კულტურა და ბოლოს ადჰოკრატიული ორგანიზაციული კულტურა.
2. საერთო ანალიზმა აჩვენა, რომ კლანური და ადჰოკრატიული ორგანიზაციული კულტურის მონაცემები სასურველობის მიხედვით აღემატება რეალობის მონაცემებს, ხოლო რეალობის მიხედვით საბაზრო და ბიუროკრატიული ორგანიზაციული კულტურის მონაცემები აღემატება სასურველობის მონაცემებს.

3. ტურისტული განთავსების ობიექტებში ჭარბობს შიდა მოტივაცია, შემდეგ მოდის გარე დადებითი მოტივაცია და ყველაზე დაბალი მაჩვენებელი აქვს გარე უარყოფით მოტივაციას.
4. კორელაციურმა ანალიზმა აჩვენა, რომ პერსონალის მოტივაციულ კომპლექსსა და ორგანიზაციულ კულტურებს შორის კავშირი არ არის სტატისტიკური მნიშვნელობის.
5. კორელაცია დადებითია პერსონალის შიდა მოტივაციასა და ერთგულების საერთო მაჩვენებელს შორის. ასევე დადებითი კორელაცია დადასტურდა შიდა მოტივაციასა და აფექტურ და ნორმატიულ ერთგულებას შორის.
6. ორგანიზაციაში კულტურის სხვადასხვა ტიპის არსებობა გავლენს ახდენს პერსონალის ერთგულების დონეზე. კერძოდ, კლანური ორგანიზაციული კულტურა დადებით კორელაციაშია ნორმატიულ ერთგულებასთან. ადჰოკრატულ კულტურასა და განგრძობით ერთგულებას შორის კი კორელაცია უარყოფითია. ასევე, უარყოფითი ნიშნით კორელაცია დადასტურდა ნორმატიულ ერთგულებას და იერარქიულ და საბაზრო ორგანიზაციულ კულტურებს შორის.
7. ტურისტული განთავსების ობიექტებში, ცდისპირთა გამოკითხვის მონაცემების თანახმად, პერსონალის მოტივაციის ჩამოყალიბებაზე გავლენას არ ახდენს ისეთი დემოგრაფიული მონაცემები, როგორცაა: ასაკი, სქესი, განათლება და თანამდებობრივი პოზიცია. სტატისტიკური მნიშვნელობის კავშირი დადასტურდა მხოლოდ პერსონალის მოტივაციასა და სამუშაო გამოცდილებას შორის.

გამოყენებული ლიტერატურა

1. „ბიზნეს სექტორი საქართველოში-2018, საქართველოს სტატისტიკის ეროვნული სამსახური, სტატისტიკური პუბლიკაცია, 2019 <https://bit.ly/333lHWE>.
2. კოპალიანი ვ. ორგანიზაციული კულტურა და პერსონალის მოტივაცია; ბიზნესი და კანონმდებლობა, №2, 2019.
3. მაჭავარიანი შ. - მენეჯმენტის საფუძვლები; თეორიები, კონცეფციები და პრაქტიკული მიდგომები, თბილისი, 2011 წ.
4. „საქართველოს შრომის ბაზრის ანალიზი“; საქართველოს ეკონომიკის და მდგრადი განვითარების სამინისტრო, 2019 წ.
5. ტურიზმის ამოქმედების ანტიკრიზისული გეგმა, საქართველოს მთავრობა, 2020 წ. <https://bit.ly/33lmOBd>
6. ჩარკვიანი დ. - ფსიქოლოგია ინდუსტრიულ ორგანიზაციებში; თბილისი, 2001 წ.

7. ხუციშვილი ი. „ორგანიზაციული კულტურის გავლენა დასაქმებულთა მოტივაციაზე“; დოქტორის აკადემიური ხარისხის მოსაპოვებლად წარდგენილი დისერტაცია. თბილისი, 2019.
8. „2019-2020 წლების სამთავრობო პროგრამა“; საქართველოს მთავრობა, 2019 წ. <https://bit.ly/35d1ZKH>
9. Becker H.S. Notes on the concept of commitment // American Journ. of Sociology. 1960. V. 66. N 1.
10. Cameron K., Quinn R. - Diagnosing and Changing Organizational Culture: Based on the Competing Values Framework, 3-rd edition., 2011.
11. Meyer J.P., Allen N.J. Testing the "side-bet theory" of organizational commitment: Some methodological considerations // Journ. of Applied Psychology. 1984. V. 69. N

Peculiarities of professional motivation in tourist accommodation facilities

*Kakhi Kopaliani, Professor
Georgian Technical University*

*Maia Toidze, PhD student
Georgian Technical University*

Summary

The article reflects the data of an empirical study of the relationship between the variables of motivation, organizational culture and organizational commitment of employees in tourist accommodation facilities.

The survey was conducted in medium-sized hotels in the territory of the Autonomous Republic of Adjara. During the survey were interviewed 110 people employed in various positions. For the study we used "Organizational Culture Diagnosis Questionnaire" by K. Cameron and R. Quinn, "Methodology for the Study of Professional Motivation" by K. Zamfir and "Organizational Commitment Scale" by J. Meyer and N. Allen. In addition to the basic questionnaires, respondents completed an additional questionnaire aimed to collecting socio-demographic indicators: gender, age, education, work experience and position. The age range of the study was 18-65 years.

Based on the empirical analysis of the data obtained from the conducted studies,

we revealed the forms of dominant organizational culture in the tourist accommodation facilities, both in terms of reality and desirability and also, we found out the data about internal and external motivational complex and commitment to the organization. Particularly, according to the results of the research, the clan type of organizational culture is the leader in the field of both reality and desirability. And the motivational data were distributed as follows: the first place takes the internal motivation, then comes the external positive motivation and the lowest rate takes the external negative motivation.

Correlation analysis showed that the internal motivation of the staff is statistically significant in relation to the overall commitment Scale, as well as affective and normative commitment. And the following types of connections were found between the latter variable and the culture of the organization: the clan organizational culture is positively correlated with normative allegiance, while the correlation between continuous adhocratic culture and commitment is negative. A negative correlation was confirmed between normative commitment and hierarchical and market organizational cultures. Also, a statistically significant association was confirmed with a positive sign between staff motivation and work experience.

Keywords: Internal motivation, External positive motivation, External negative motivation, Organizational culture, Organizational commitment.

ქალთა დასაქმების ძირითადი ტენდენციები

*ასმათი ფიფია, ასისტენტ-პროფესორი
საქართველოს ტექნიკური უნივერსიტეტი*

*ნინო ნუცუბიძე, დოქტორანტი
საქართველოს ტექნიკური უნივერსიტეტი*

აბსტრაქტი

თანამედროვე პირობებში მწვავედება გენდერული ბალანსის პრობლემა დასაქმების სფეროში. შეიძლება გავაკეთოთ დასკვნა შრომის ბაზარზე ქალთა სამუშაო ძალის საერთო მარგინალიზაციის შესახებ, რაც ვლინდება სხვადასხვა ფორმით, დაწყებული ქალთა გამეგებით ნაკლებად ანაზღაურებად და არაპრესტიჟულ სამუშაო ადგილებზე იერარქიული კიბის ქვედა ნაწილში, შემდგომ კი, არაფორმალური დასაქმების სფეროში და დამთავრებული სამუშაოზე მიღებისას პირდაპირი დისკრიმინაციით სქესის მიხედვით.

იმავედროულად, თვისებრივმა ცვლილებებმა საქართველოს ეკონომიკაში, რომლებმაც გამოიწვია, კერძოდ, მცირე მეწარმეობის აღორძინება, გარკვეული შესაძლებლობები შექმნა ქალთა ეკონომიკური ინიციატივის გამოსავლენად, შრომის სფეროში ქალთა პოტენციალის უფრო სრულად წარმოსაჩენად, მათი აქტივობის ასამაღლებლად. ეკონომიკური რეფორმა გარკვეულწილად აძლევს შესაძლებლობას ქალებს სხვა მდგომარეობა დაიკავონ საზოგადოებასა და მის ეკონომიკურ სფეროში. სამეწარმეო საქმიანობის ლეგალიზაციამ შესაძლებლობა მისცა ჩვენს თანამემამულე ქალებს დაეწყოთ საკუთარი საქმე და ამგვარად გადაეჭრათ დასაქმების პრობლემა. დღეისათვის მოთხოვნადი გახდა ქალთა ის უნარები, რომლებიც ჩამოყალიბდა სქესთა ურთიერთდამოკიდებულებების განვითარების წინარე ისტორიის პერიოდში. მეწარმეობის უნარი ვითარდება ოჯახის მოთხოვნილებების უზრუნველყოფის აუცილებლობიდან გამომდინარე, ხოლო საბოლოო შედეგზე პასუხისმგებლობის აღების უნარ-ჩვევები ქალებს გადაეცემოდა მასწავლებლისა და აღმზრდელის, ოჯახური კერის დამცველის გენდერული გამოცდილებით.

მცირე მეწარმეობის სფეროში ქალთა დასაქმების უზრუნველსაყოფად აუცილებელია მთელი რიგი ღონისძიებების გატარება, მ.შ. მცირე მეწარმეობის განვითარების სოციალურ-ეკონომიკური ანალიზი და ქალ-მეწარმეთა უკვე არსებული სოციალური ჯგუფის შესწავლა.

საკვანძო სიტყვები: საბაზრო მექანიზმი, ტერიტორიული დანაწილება, აგრარული სექტორი, სპეციალიზაცია, ქალთა დასაქმება, სტრუქტურა, ეკონომიკა.

შესავალი

1980-იანი წლების მეორე ნახევრიდან საქართველო დაადაგა ეკონომიკური რეფორმების გზას, რომელთა საერთო მიმართულებას წარმოადგენდა ცენტრალიზებული მართვის სისტემიდან საბაზრო მექანიზმების მეშვეობით კოორდინაციაზე გადასვლა. დასაქმების სფეროს ეს ისევე ეხება, როგორც ეკონომიკური საქმიანობის სხვა სფეროებს. მოსახლეობის დასაქმებას საქართველოში სპეციფიკური რეგიონული მახასიათებლები გააჩნია. შრომის ტერიტორიულ დანაწილებაში საქართველო ტრადიციულად უმსხვილეს არასანედლეულო აგრარულ-ინდუსტრიულ რეგიონს წარმოადგენს. საქართველოს სახალხო მეურნეობის სტრუქტურა განსხვავდება ეკონომიკაში აგრარული სექტორის პრორიტეტულობით, საბაზრო პირობებისადმი სპეციალიზაციის დარგების დაბალი ადაპტაციური შესაძლებლობებით, ეკონომიკურ-გეოგრაფიული განლაგებით. საქართველოს მდგომარეობა საბაზრო ეკონომიკაზე გადასვლის მომენტში არახელსაყრელად შეიძლება შევაფასოთ, რაც აისახა მისი შემდგომი განვითარების ტემპებსა და სიტუაციაზე მოსახლეობის, განსაკუთრებით ქალების დასაქმების სფეროში.

ძირითადი ტექსტი

უკანასკნელ წლებში, საქართველოს ქალთა დასაქმების განმსაზღვრელ მნიშვნელოვან მახასიათებლებს განეკუთვნება ეკონომიკურად აქტიური ქალების მაღალი წილი მოსახლეობის ფემინისტურ ნაწილს შორის - 58 %-ის დონეზე. ქალთა ეკონომიკური აქტიურობის დონე შრომისუნარიან ასაკში (16-60 წ.) კიდევ უფრო მაღალია - 72 %¹. ასეთი სიტუაცია დაკავშირებულია პირველ რიგში ჯერ კიდევ გეგმური ეკონომიკის პირობებში ჩამოყალიბებულ ანაზღაურებად სამუშაოზე მოთხოვნილების, ოჯახის შემოსავლის მისაღები დონის შენარჩუნებასთან.

ზოგიერთი შეფასებით, ქალი უზრუნველყოფს მთლიანი საოჯახო შემოსავლის დაახლოებით 40%-ს, რაც განაპირობებს ანაზღაურებად სამუშაოზე მოთხოვნილებას.

რეგისტრირებული დასაქმების ფარგლებში ხდება მომუშავე მოსახლეობის დაჯგუფება ეკონომიკის დარგების მიხედვით, რომელიც ასახავს, ერთი მხრივ, ზოგად პროცესებს ეკონომიკის დარგების მიხედვით სამუშაო ძალის განაწილებაში; მეორე მხრივ კი - ქალთა ნაკლებ კონკურენტუნარიანობას. მთლიანობაში, დასაქმებულ ქალთა და მამაკაცთა დარგობრივი სტრუქტურის დინამიკა საერთო ტენდენციებთან ხასიათდება. მათ უნდა მივაკუთვნოთ მომუშავეთა უპირატესი განაწილება მომსახურების სფეროს დარგებში. ძირითადად ეს ხდება მრეწველობასა და სოფლის მეურნეობაში

¹ წყარო: მსოფლიო ბანკი; გაეროს ევროპის ეკონომიკური კომისია

დასაქმებულთა რიცხვის შემცირების, ვაჭრობასა და საზოგადოებრივ კვებაში, ასევე არამატერიალური წარმოების პრაქტიკულად ყველა მსხვილ დარგში დასაქმებულთა წილის ზრდის ხარჯზე.

მიუხედავად ცვლილებებისა, მომუშავე ქალთა და მამაკაცთა დარგობრივი სტრუქტურა ინარჩუნებს არსებით განსხვავებებს, რომლებიც განპირობებულია წარმოებისა და მომსახურების სფეროებში დასაქმებულთა თანაფარდობით. ქალთა წილი მომსახურების სფეროს დარგებში მნიშვნელოვანწილად (2-ჯერ მეტად) აღემატება მამაკაცთა წილს. მთლიანობაში, ქალთა დასაქმების სტრუქტურა უფრო ახლოსაა პოსტინდუსტრიული საზოგადოების მომუშავეთა შემადგენლობასთან, ვიდრე დასაქმებული მამაკაცებისა.

საქართველოს ეკონომიკის დარგების მიხედვით ქალთა განაწილება (ცხრილი 1) წარმოაჩენს ე.წ. ქალთა დანიშნულების სტერეოტიპს და მოწმობს ზოგიერთი სფეროს: ჯანდაცვის, განათლების, კულტურისა და ხელოვნების, ფინანსების, კრედიტის, დაზღვევისა და საპენსიო მომსახურების ფემინი-ზაციას.

ცხრილი 1. საქართველოს ეკონომიკის დარგების დაჯგუფება მათში 2019 წელს ქალთა კონცენტრაციის ხარისხის მიხედვით

ქალთა წილი დარგში დასაქმებულთა საერთო რაოდენობაში, %	ეკონომიკის დარგები
30-მდე (დაბალი კონცენტრაცია)	სატყეო მეურნეობა, მშენებლობა, მატერიალური წარმოების სფეროს სხვა სახეობები
30-დან 50-მდე (საშუალო კონცენტრაცია)	მრეწველობა, სოფლის მეურნეობა, ტრანსპორტი, მატერიალურ-ტექნიკური მომარაგება და გასაღება, დამამზადებელი საწარმოები, საინფორმაციო-გამომთვლელი მომსახურება, უძრავ ქონებასთან დაკავშირებული ოპერაციები, საბინაო-კომუნალური მეურნეობა, სამეცნიერო ორგანიზაციები, მართვა
50-დან 70-მდე (მაღალი კონცენტრაცია)	კავშირგაბმულობა, ვაჭრობა და საზოგადოებრივი კვება, ბაზრის ფუნქციონირების უზრუნველმყოფი საერთო კომერციული საქმიანობა, გეოლოგია და წიაღისეულის დაზვერვა, გეოდეზიური და ჰიდრომეტეოროლოგიური სამსახურები
70-ზე მეტი (მაქსიმალური კონცენტრაცია)	ჯანდაცვა, ფიზიკური კულტურა და სპორტი, სოციალური უზრუნველყოფა, განათლება, კულტურა და ხელოვნება, ფინანსები, კრედიტი, დაზღვევა და საპენსიო უზრუნველყოფა

ქალები, შრომის არსებული დანაწილების ძალით, უპირატესობას ანიჭებენ ეკონომიკის სახელმწიფო სექტორში მუშაობას, მ.შ. სოციალურ-კულტურულ დაწესებულებებში, სადაც ხელფასის დონე არც ისე მაღალია. ეს იმით აიხსნება, რომ სოციალური პოლიტიკის გატარება კონკრეტული საწარმოს ფარგლებში (საავადმყოფო ფურცლების, ბავშვთა მოვლის, საშველებლო ანაზღაურების შესაძლებლობა, გარანტირებული სამუშაო ადგილი ბავშვის დაბადებიდან 3 წლის განმავლობაში, ფიქსირებული დროის რეჟიმი) მნიშვნელოვანი პირობა ხდება ქალების მიერ სამუშაო ადგილის არჩევისას.

ეკონომიკის ზოგიერთ დარგში შეინიშნება სქესის მიხედვით დასაქმებულითა შემადგენლობის ცვლილების ტენდენცია უფრო მაღალანაზღაურებად დარგებში დასაქმებულ ქალთა წილის შემცირების ხარჯზე (ცხრ. 2.).

ცხრილი 2. ქალთა დასაქმება საქართველოში ეკონომიკის დარგების მიხედვით 2010-2019 წლებში პროცენტულად, დარგში მომუშავეთა მიმართ¹

ეკონომიკის დარგი	2010	2014	2015	2016	2017	2018	2019
მრეწველობა	45	43	38	40	39	39	39
სოფლის მეურნეობა	37	35	36	35	35	35	36
ტრანსპორტი	23	28	32	33	32	30	31
კავშირგაბმულობა	67	64	61	62	63	63	60
მშენებლობა	24	21	25	24	24	23	23
ვაჭრობა, საზოგადოებრივი კვება, მატერიალურ-ტექნიკური მომარაგება, გასაღება, დამზადება	77	74	69	66	66	56	55
საბინაო კომუნალური მეურნეობა, მოსახლეობის საყოფაცხოვრებო მომსახურების არამეწარმეობრივი სახეობები	44	35	35	37	37	37	38
ჯანდაცვა ფიზიკური კულტურა და სპორტი, სოციალური უზრუნველყოფა	83	82	82	83	83	82	82
განათლება	78	79	79	79	79	79	79
კულტურა და ხელოვნება	69	73	76	71	73	74	73
სამეცნიერო ორგანიზაციები	53	51	49	49	49	47	46
ფინანსები, კრედიტი, დაზღვევა და საპენსიო უზრუნველყოფა	89	83	80	80	79	80	76
მართვა	66	59	65	50	49	49	49

ჩვენ მიგვაჩნია, რომ გასაანალიზებელ პერიოდში ქალთა მდგომარეობა დასაქმების სფეროში გაუარესდა: მკვეთრად გაძლიერდა კონკურენცია მამაკაცთა მხრიდან, ქალებმა შეინარჩუნეს თავიანთი პოზიციები ისეთ დარგებში, რომლებიც გამოირჩევა დაბალი ანაზღაურებით, ანუ - ჯანდაცვაში, განათლებაში, კულტურასა და ხელოვნებაში. მთლიანობაში ყველა დარგში ქალთა ხვედრითი წილი მომუშავეთა საერთო რაოდენობაში უცვლელი დარჩა - 50%-ის დონეზე.

დადებით ტენდენციად უნდა ჩავთვალოთ დასაქმების ახალი თანამედროვე სფეროების გაჩენა, რომლებიც დაკავშირებულია ინფორმაციულ და საბაზრო ინფრასტრუქტურასთან, სადაც ქალები საპირისპირო სქესთან კონკურენციაში შეძლებდნენ ღირსეული ადგილის დამკვიდრებას. ასე, მაგალითად, საბაზრო ინფრასტრუქტურის ორგანიზაციებში მათი რიცხვი 45-60%-ს აღწევს.

¹ წყარო: Laborsta, შრომის საერთაშორისო ორგანიზაცია

იმავდროულად, ძალზე დაბალია ქალთა წარმომადგენლობა გადაწყვეტილებათა მიღების დონეზე როგორც სახელმწიფო დასაქმების სექტორში, ასევე კერძოშიც. მამაკაცები, როგორც სოციალურ-დემოგრაფიული ჯგუფი, არ წარმოადგენს საქართველოს მოსახლეობის უმრავლესობას, თუმცა მაღალი სოციალური პოზიციები უკავია სახელმწიფო ხელისუფლებისა და მმართველობის ორგანოებში. თვითრეალიზაციის, პროფესიული კარიერისათვის არათანაბარი შესაძლებლობების გამო მრავალი ქალი-სპეციალისტი ვერ ვითარდება და იმკვიდრებს ღირსეულ ადგილს ცხოვრებაში.

დღეისათვის არსებული შრომითი სტატისტიკა არ გვაძლევს საშუალებას აღვწეროთ იმ პროფესიული ჯგუფების ძირითადი მახასიათებლები, სადაც დასაქმებული არიან ქალები და მამაკაცები, თუმცა ადრეულ პერიოდში ჩატარებული შესაბამისი კვლევები გვიჩვენებს, რომ ქალები დასაქმებული არიან პროფესიული ზრდის დაბალი ნიშნის მქონე დაბალანაზღაურებად პროფესიებში. ასეთი ვითარება შენარჩუნებულია დღემდე.

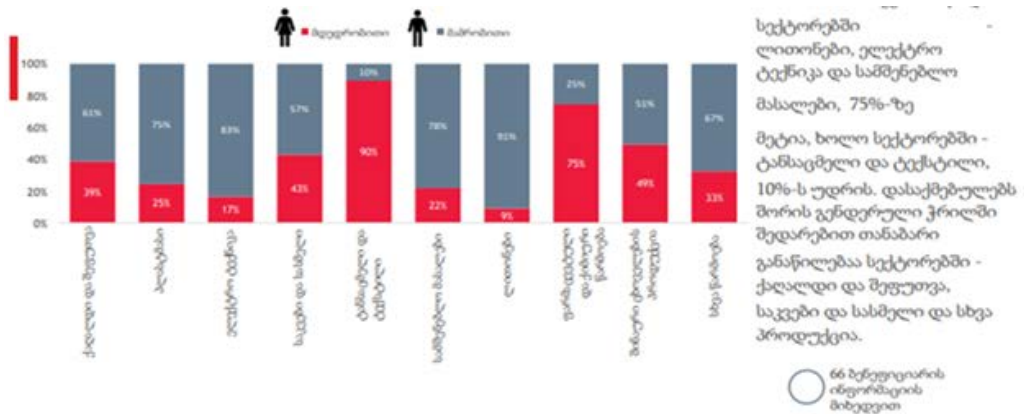

ნახაზი 1. დასაქმებულთა ანალიზი გენდერულ და სექტორულ კრიოლი¹

მომუშავე ქალთა პროფესიულ-საკვალიფიკაციო სტრუქტურის თავისებურებები მნიშვნელოვნად განსაზღვრავენ ქალთა ჩამორჩენას მამაკაცებისგან შრომის ანაზღაურების დონის მიხედვით. შრომის დანაწილება „მამაკაცურ“ და „ქალურ“ შრომად გულისხმობს მამაკაცებისა და ქალების არათანაბარ შესაძლებლობებს, უშვებს განსხვავებულ შრომის ანაზღაურებას. მამაკაცთა და ქალთა შრომის ანაზღაურებაში უკანასკნელ წლებში განსხვავებების ჩვენ მიერ ჩატარებულმა ანალიზმა გვიჩვენა, რომ:

- ქალთა შრომის ანაზღაურება ნაკლებია თითქმის ყველა დარგში, მ.შ. ისეთებშიც, სადაც ჭარბობს ქალთა შრომა;
- ქალთა ხელფასის დარგობრივი დიფერენციაცია მამაკაცების ანალოგიურია: თუ ქალი მუშაობს ტრადიციულ „მამაკაცურ“ დარგში,

¹ წყარო: პროგრამის „აწარმოე საქართველოში“ ინდუსტრიული ნაწილის, ტექნიკური მხარდაჭერის და ფინანსებზე ხელმისაწვდომობის კომპონენტების შედეგების შეფასება 2018წ. <http://www.enterprisegeorgia.gov.ge/uploads/files/publications/5c6b6bc46258e-BDO-GEO.pdf>

მას მეტი შანსი აქვს მიიღოს უფრო მაღალი ხელფასი, ვიდრე ამავე პროფესიის ქალმა, რომელიც დასაქმებულია „ქალურ“ დარგში“;

- პროფესიული სეგრეგაცია ერთი დარგის ფარგლებში ისეთია, რომ მამაკაცური პროფესიები, როგორც წესი, უფრო მაღალანაზღაურებადია.

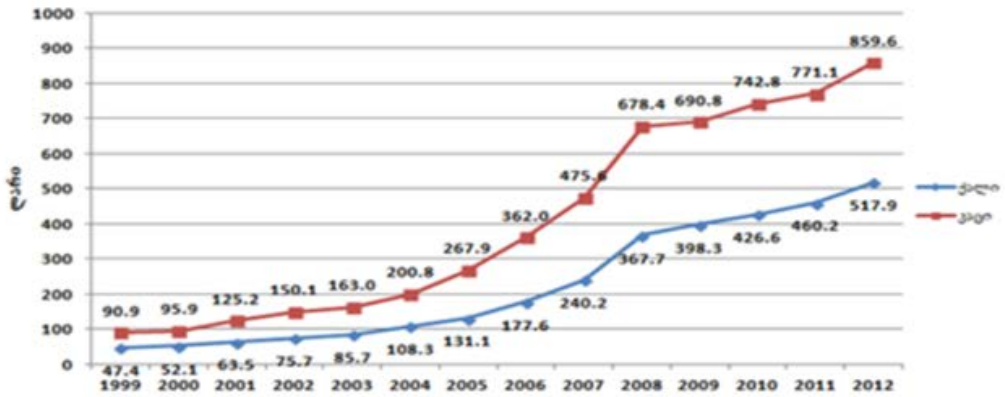

ნახაზი 2. დასაქმებულთა საშუალო თვიური ხელფასი სქესის მიხედვით¹

ერთ-ერთი სფერო, სადაც ქალებმა და მამაკაცებმა ფაქტობრივად თანაბარ მდგომარეობას მიაღწიეს, არის განათლება. ქალთა განათლების დონე ამაჟამად შედარებით მაღალია (ნახ. 3.). საქართველოში 2018 წელს 1000 დასაქმებული ქალიდან უმაღლესი და არასრული უმაღლესი პროფესიული განათლება ჰქონდა 243-ს, 1000 დასაქმებული მამაკაციდან - 166-ს, საშუალო სპეციალური განათლებითაა, შესაბამისად - 357 და 249 ადამიანი.

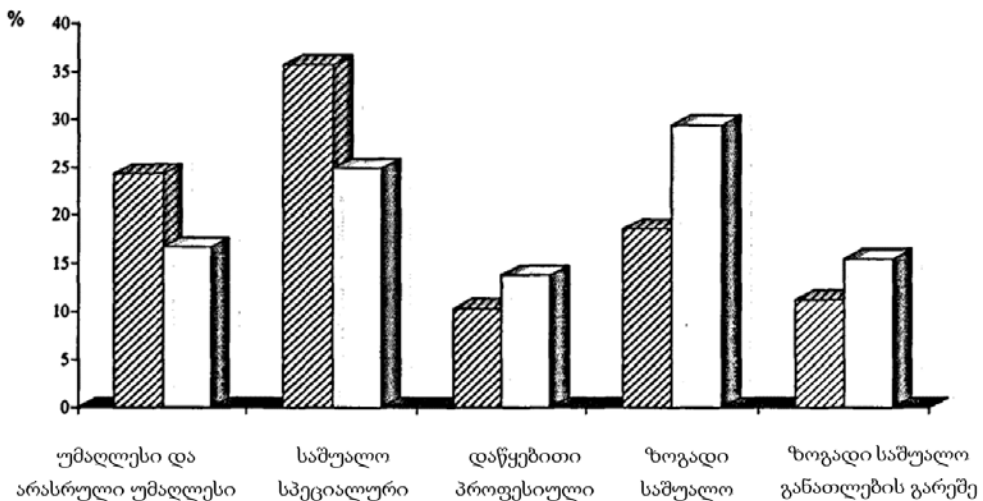

ნახ. 3. საქართველოს ეკონომიკაში დასაქმებულ ქალთა და მამაკაცთა განათლების დონე 2019 წელს (%-ში, შესაბამისი სქესის დასაქმებულებთან მიმართებით).

¹ წყარო: საქართველოს სტატისტიკის ეროვნული სამსახური

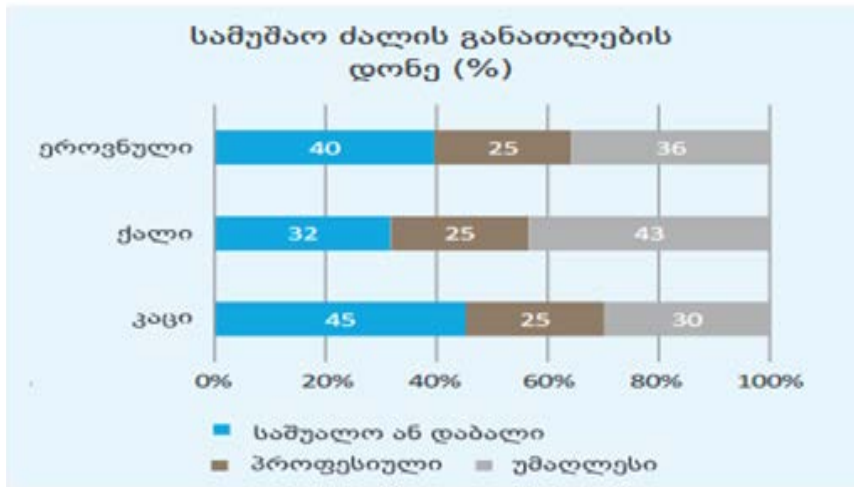

ნახაზი 4. სამუშაო ძალის სტატისტიკა¹

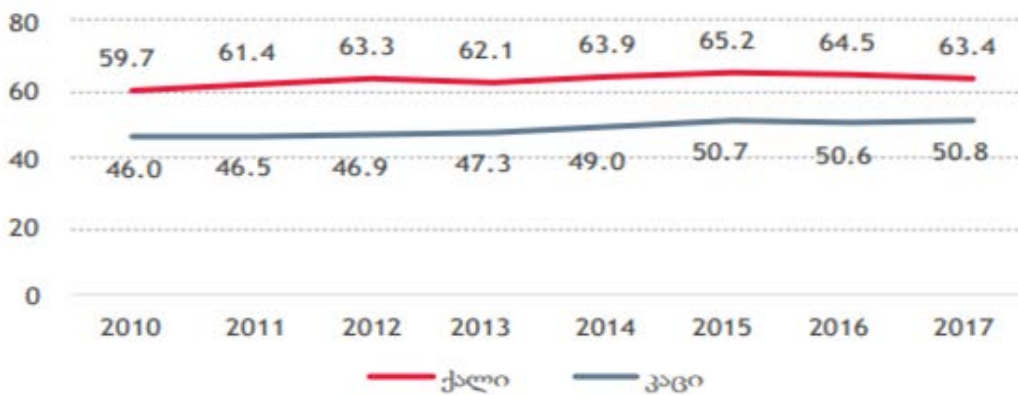

ნახაზი 5. დასაქმების დონე სქესის მიხედვით²

ზემოთ მოცემული გრაფიკი აჩვენებს, რომ სამუშაო ძალის მონაწილეობა არის 64%, თუმცა ეს უკავშირდება დამრგვალების ცდომილებას და სამუშაო ძალის დაყოფას დასაქმებულებად და უმუშევრებად. ამ და სხვა გრაფიკებშიც მსგავსი შეუსაბამობები განპირობებულია დამრგვალების ცდომილებით.

ქალები უმეტესად მუშაობენ შემდეგი მიმართულებებით:

- საბითუმო და საცალო ვაჭრობა, ავტომობილების, მოტოციკლების, პირადი და საყოფა ცხოვრებო საქონლის შეკეთება;
- განათლება;
- ჯანდაცვა და სოციალური სამუშაო.

ქალებთან შედარებით, მეტი კაცია დასაქმებული სამშენებლო სექტორში, ისევე, როგორც ტრანსპორტში, დასაწყობებასა და კომუნიკაციებში. იმ სექტორებში, სადაც საშუალოზე მაღალი ან საშუალოზე დაბალი ანაზღაურებაა,

¹ წყარო: საქართველოს სტატისტიკის ეროვნული სამსახური

² წყარო: საქართველოს სტატისტიკის ეროვნული სამსახური

ქალების და კაცების წარმომადგენლობას შორის მნიშვნელოვანი განსხვავება არ შეინიშნება. თუმცა, განსხვავების ნაკლებობის ახსნის დროს საჭიროა სიფრთხილის გამოჩენა, სექტორებში რესპონდენტთა შედარებით მცირე რაოდენობის გამო¹. (კვლევა 2018 გვ 17 © გაეროს ქალთა ორგანიზაცია (UN Women) და შვეიცარიის განვითარებისა და თანამშრომლობის სააგენტო (SDC).2018)

საქართველოს უმაღლესი სასწავლებლების სტუდენტთა გენდერული შემადგენლობის ანალიზმა გვიჩვენა, რომ გრძელდება დაბალანაზღაურებად პროფესიებზე ქალთა კონცენტრაციის პროცესი. გოგონები შეადგენენ პედაგოგიური უმაღლესი სასწავლებლების სტუდენტთა 70 %-ს, სამედიცინო უნივერსიტეტის სტუდენტთა 74 %-ს, კულტურის ინსტიტუტის სტუდენტთა 76 %-ს.

სამეცნიერო ხარისხისა და წოდების ქონა მჭიდროდაა დაკავშირებული სამეცნიერო სფეროსა და უმაღლესი განათლების სისტემაში თანამდებობრივი ზრდის შესაძლებლობებთან. მაღალსტატუსიან პოზიციებზე ასვლისას ხდება ქალთა ინტენსიური გადინება.

ამრიგად, განათლების მაღალი დონე უპირატესად ქმნის პირობებს მამაკაცების კარიერული წინსვლისთვის და პრაქტიკულად არ აძლევს სტიმულს ქალთა ეკონომიკურ მობილობას, არ ახდენს გავლენას მათი მატერიალური მდგომარეობის გაუმჯობესებაზე.

პროფესიული სეგრეგაციის გაძლიერების პარალელურად, გრძელდება საზოგადოებრივი წარმოებიდან ქალთა გამოძევების პროცესი. ნაწილობრივ, ეს განპირობებულია იმით, რომ საბაზრო ურთიერთობების განვითარების კვალდაკვალ, ფარული უმუშევრობა თანდათან იჩენს თავს და იღებს ღია ფორმას, თუმცა, ამასთანავე, ქალთა დასაქმების შემცირება მრავალი დამსაქმებლის მიერ დამკვიდრებული ღია დისკრიმინაციის შედეგია. აღნიშნული პროცესების ერთ-ერთი მიზეზი ასევე არის თავად ქალების დაბალი პროფესიული და შრომითი მობილობა.

ქალთა დისკრიმინაცია შრომის ბაზარზე იწყება სამუშაოზე მიღებისას დამსაქმებლის მიერ არსებული ვაკანსიების შესახებ განცხადების გამოქვეყნების მომენტიდან. აბსოლუტურ უმრავლესობაში მითითებულია პოტენციური მომუშავეს ასაკი, სქესი, ზოგჯერ კი მოთხოვნები გარეგნობასთან მიმართებით. ამასთან, სქესის მიხედვით დისკრიმინაციას ქალები აწყდებიან ეკონომიკის ორივე - როგორც კერძო, ასევე სახელმწიფო სექტორებში.

უნდა აღინიშნოს, რომ ხელმძღვანელი ქალების პოზიცია, გავრცელებული მოსაზრების საპირისპიროდ, პრინციპულად არ განსხვავდება კოლეგა მამაკაცების პოზიციისგან. გარდა ამისა, შრომის ბაზარზე შეინიშნება დისკრიმინა-

¹ კვლევა 2018 გვ 17 © გაეროს ქალთა ორგანიზაცია (UN Women) და შვეიცარიის განვითარებისა და თანამშრომლობის სააგენტო (SDC).2018

ცია წინასაპენსიო ასაკის პირთა სამუშაოზე მოწყობისას, განსაკუთრებით ეს ეხება 45 წელს გადაცილებულ ქალებს. ამრიგად, რეალურად, ქალებს მამაკაცებთან გათანაბრება შრომის ბაზარზე შეუძლიათ მხოლოდ 30-40 წლის ასაკში და თანაც იმ პირობით, თუ ჰყავს ოჯახი და მოზრდილი შვილები.

უმუშევრობის სტატისტიკა, რომელიც გროვდებოდა და გაიანგარიშებოდა შრომის საერთაშორისო ორგანიზაციის სტანდარტების შესაბამისად, გვიჩვენებს, რომ უმუშევრობის პრობლემა ერთნაირად მწვავედ დგას როგორც ქალების, ასევე მამაკაცების წინაშე, მაგრამ მამაკაცთა და ქალთა უმუშევრობას შორის თვისებრივი განსხვავებებია. უმუშევარი მამაკაცების უმეტესობა საკმაოდ სწრაფად პოულობს ახალ სამუშაოს, მაშინ როცა საზოგადოებრივი წარმოებიდან გამოძევებულ ქალთა ძირითადი მასა მას ხანგრძლივად ან პრაქტიკულად სამუდამოდ კარგავს და უერთდება ეკონომიკურად არააქტიური მოსახლეობის რიცხვს.

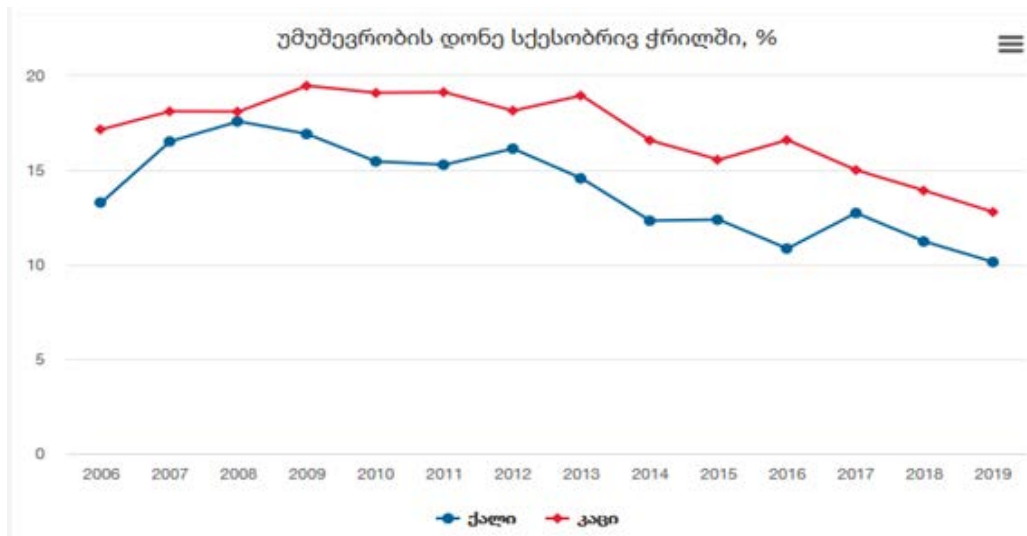

ნახ. 6. უმუშევრობის დონე სქესობრივ ჭრილში საქართველოში 2006-2019 წლებში (% შესაბამისი სქესის ეკონომიკურად აქტიურ მოსახლეობასთან მიმართებით)¹

მიუხედავად იმისა, რომ უკანასკნელ წლებში მამაკაცთა და ქალთა დასაქმების პროცესებისათვის დამახასიათებელია მსგავსი ტენდენციები, ქალები შრომის ბაზარზე ყველაზე მეტ სიმძნელებს აწყდებიან. საქართველოში დარეგისტრირებულ უმუშევარ ქალთა რაოდენობა სამჯერ აღემატება ანალოგიური სტატუსის მქონე მამაკაცების რაოდენობას. 2019 წელს ოფიციალურად უმუშევრად აღიარებულ ქალთა წილი შეადგენდა უმუშევარი ქალების 53%-ს, მაშინ როცა მამაკაცების შესაბამისი მაჩვენებელი 23 % იყო.

ამრიგად, ქალები ყველაზე რთულ მდგომარეობაში აღმოჩნდნენ შრომის ბაზარზე. სიტუაციის სპეციფიკა იმაში მდგომარეობს, რომ უმუშევართა და

¹ წყარო: საქართველოს სტატისტიკის ეროვნული სამსახური

დასაქმების სამსახურში არსებული ვაკანსიების თვისებრივი შემადგენლობა არ ემთხვევა ერთმანეთს. ეკონომიკაში არსებული თავისუფალი სამუშაო ადგილების დაახლოებით 80 % გათვლილია მუშათა კადრებზე, ხოლო დაუსაქმებელ ქალთა შორის ჭარბობს სპეციალისტებისა და მოსამსახურეების ვაკანსიის პრეტენდენტები. ქალთა უმუშევრობის პარადოქსი იმაში მდგომარეობს, რომ დაგროვილი პროფესიული უნარები არ იცავს მათ უმუშევრობისგან, პირიქით, სოციალური რისკის ფაქტორიც კი ხდება.

დასკვნა

მთლიანობაში, გატარებული პოლიტიკის შედეგად ქალთა დასაქმების დონე და ტიპი, ქალის სოციალური როლი და ქალთა შრომითი რესურსების ხარისხი წინააღმდეგობაში მოდის საბაზრო ეკონომიკის მოთხოვნებთან. ერთი მხრივ, მეურნეობრიობის საბაზრო მოდელი და „თანაბარი უფლებებისა და შესაძლებლობების კონსტიტუციური პრინციპი იძლევა შესაძლებლობას ქალთა ეკონომიკური ინიციატივის, დამოუკიდებლობისა და თავისუფლებისათვის დასაქმების ნებისმიერ ფორმაში, ხოლო მეორე მხრივ, საბაზრო ეკონომიკის პირობებში, რომელიც პრინციპულად განსხვავდება ადრე დამკვიდრებული ქვეყნის ნორმებისა და განაწესებისგან, ქალები ნაკლებად დაცული არიან შრომის სფეროში და, ამასთანავე, ნაკლებად ადაპტირებულები ახალი ეკონომიკური პოლიტიკისადმი, ვიდრე მამაკაცები.

გამოყენებული ლიტერატურა

1. საქართველოს სტატისტიკის ეროვნული სამსახური, “ქალი და კაცი საქართველოში”, სტატისტიკური პუბლიკაცია, თბ.2013, გვ.105
2. საქართველოს სტატისტიკის ეროვნული სამსახური, http://www.geostat.ge/cms/site_images/_files/georgian/health/qali%20da%20kaci%202013-analitikuri.pdf.
3. ე. რუსეცკაია, თ. გოგოლაძე, “საქართველოში ქალთა და გენდერულ საკითხებზე მომუშავე საზოგადოებრივი ორგანიზაციების შეფასება”, კვლევის ანგარიში, გვ.20, 2011 წელი
4. საქართველოს რეგიონული განვითარების პროგრამა 2018-2021
5. საქართველოს მცირე და საშუალო მეწარმეობის განვითარების სტრატეგია, 2019 წლის სამოქმედო გეგმის წლიური ანგარიში. საქართველოს მცირე და საშუალო მეწარმეობის განვითარების სტრატეგია 2016-20. http://www.economy.ge/uploads/files/2017/ek__politika/sme_strategy/me_strategy_annual_report_2019_1_geo.pdf
6. Брандт Г.А. Природа женщины как проблема // Общественные науки и современность. - 1998. - № 2. - С. 167-180.

7. Les pays qui font le plus de place aux femmes. // Expansion. - P., 1997. — 5 nov.-P. 120-124. 147 168.
8. <http://business.org.ge/dcfta-saqartveloshi-mewarme-qalebis-mkhardacheris-programa/>
9. <https://mrdi.gov.ge/pdf/5d148e85571f3.pdf> 2018 83.36
10. http://www.economy.ge/uploads/files/2017/ek__politika/sme_strategy/me_strategy_annual_report_2019_1_geo.pdf

Basic trends in women's employment

*Asmat Pipia, asistent-professor
Georgian Technical University*

*Nino Nutsubidze, PhD student
Georgian Technical University*

Summary

In modern conditions, the problem of gender balance in the field of employment is aggravating. We can draw conclusions about the overall marginalization of women in the labor market, which manifests itself in a variety of ways, starting with the dismissal of women into low-paid and non-prestigious jobs at the bottom of the hierarchical ladder, then direct discrimination in employment.

At the same time, the qualitative changes in the Georgian economy, in particular, which have led the revival of small entrepreneurship, have created certain opportunities for women to take the initiative in the economy, to more fully demonstrate the potential of women in the field of labor, to increase their activity. Economic reform to some extent allows women to occupy a different position in society and in its economic sphere. The legalization of entrepreneurial activity has enabled our fellow women to start their own business and thus solve the problem of employment. Today, the skills that women developed during the prehistoric period of the development of gender relations have become in demand. Entrepreneurial skills are developed based on the need to meet the family, and to take responsibility for the end result are passed on to women through the gender experience of the teacher and caregiver, the advocate of the family home.

It is necessary to take a number of measures to ensure the employment of women in the field of small entrepreneurship, including socio-economic analysis of small entrepreneurship development and study of the existing social group of women entrepreneurs.

Keywords: market mechanism, territorial distribution, agrarian sector, specialization, women employment, structure, economy.

2020 წლის პანდემიის გავლენა ადამიანური რესურსების სამუშაო გრაფიკსა და სტიმულირებაზე

ნინო ომანაძე
ბიზნესის ადმინისტრირების დოქტორი

რეზიუმე

ნაშრომში საუბარია 2020 წლის პანდემიის გავლენაზე ადამიანური რესურსების სამუშაო გრაფიკსა და სტიმულირებაზე. აღნიშნულია თუ რა არის სტიმულირება და რა მნიშვნელობა აქვს მას პერსონალის საქმიანობის ეფექტიანობის ამაღლებაში. საუბარია პანდემიით გამოწვეული შეცვლილი სამუშაო გრაფიკის პოზიტიურ და ნეგატიურ მხარეებზე, ამ გამოწვევის პერიოდში ადამიანური რესურსების მენეჯერების მხრიდან პერსონალთან მუდმივი კავშირის, კომუნიკაციის, მათი მოსაზრების მოსმენის, პერსონალის ნამუშევრის დაფასების, თანადგომის და დასაქმებულთა სამუშაო პროცესში ჩართულობის უზრუნველყოფის მნიშვნელობაზე.

საკვანძო სიტყვები: პანდემია, სტიმულირება, ადამიანური რესურსები, მენეჯერი, პერსონალი

შესავალი

ცნობილია, რომ სტიმულირება ადამიანის შრომითი ქცევის მართვის მეთოდია, რომელიც გულისხმობს ორგანიზაციაში ადამიანის წახალისებას მათი ფასეულობების მიხედვით და ის წარმოადგენს ერთ-ერთი მნიშვნელოვან საკითხს პერსონალის მართვაში.

სტიმულირება გულისხმობს ადამიანური რესურსების მენეჯერის მხრიდან პერსონალის მიმართ გატარებულ ისეთ ღონისძიებებს, რომლებსაც უნარი აქვთ დააკმაყოფილონ მომუშავეთა მნიშვნელოვანი მოთხოვნები და აღუძრან მათ ეკონომიკური საქმიანობის სურვილი.

პერსონალის შრომითი საქმიანობის სტიმულირების ეფექტური სისტემის არსებობას მნიშვნელოვანი ადგილი უჭირავს ორგანიზაციის წარმატებულ განვითარებაში, მის კონკურენტუნარიანობის ამაღლებასა თუ მის მიერ წარმოებული პროდუქციის ან გაწეული მომსახურეობის ხარისხის გაუმჯობესებაში. სტიმულირების განზოგადება რთულია, რადგან ის თითოეული პიროვნებისთვის ინდივიდუალურია.

დასაქმებულთა სტიმულირების პროცესი მხოლოდ ერთი კონკრეტული ორგანიზაციის ამოცანას არ წარმოადგენს, ის დიდ როლს თამაშობს ქვეყნის ეკონომიკის განვითარებაში, ამიტომ სტიმულირების სისტემის სრულყოფა მნიშვნელოვანია, როგორც კონკრეტული ორგანიზაციების დონეზე ასევე სახელმწიფოს დონეზე.

აღსანიშნავია, რომ თანამედროვე ეკონომიკაში სტიმულირება მხოლოდ მატერიალური ანაზღაურებით არ შემოიფარგლება, იგი მიმართულია მომუშავეს პიროვნული სრულყოფისა და კომპანიის მხრიდან მორალური თანადგომისაკენ, ეს უკანასკნელი კი კიდევ უფრო მეტად აქტუალური და თვალსაჩინო 2020 წლის პანდემიის დროს აღმოჩნდა, როდესაც მენეჯერებმა დაიწყეს პერსონალის ჯანმრთელობაზე და უსაფრთხო სამუშაო გარემოზე ზრუნვა.

ძირითადი ტექსტი

2020 წელს კაცობრიობას მოულოდნელი პანდემია დაატყდა თავს, რომელმაც ყველა ადამიანის ცხოვრების რიტმი და თითოეული ორგანიზაციის სამუშაო გრაფიკი თუ მუშაობის სტილი შეცვალა. ეს მოვლენა დიდი გამოწვევა გახლდათ მენეჯერებისათვის, რომელთაც ახალი სამუშაო სისტემის დანერგვა მოუხდათ: დისტანციური მუშაობა, ონლაინ შეხვედრები და ონლაინ ტრენინგები.

პანდემიის პერიოდში მენეჯერებმა შეიმუშავეს ვირტუალური შეხვედრებისა და ფიზიკური შეხვედრების გრაფიკი, რაც გულისხმობს სამუშაო კვირის დასაწყისში პერსონალთან შეხვედრას და დავალებების გავლას ვირტუალურ სივრცეში, ხოლო შედეგების განსახილველად კვირაში ერთხელ ოფისში შეკრებას. ასეთი სტილით კომუნიკაცია მენეჯერებს საშუალებას აძლევს პერსონალს შეუნარჩუნოს საერთო ხედვა, ორგანიზაციის ძირითადი ღირებულებები და გუნდურობა. მოსალოდნელია მომავალში ბევრმა კომპანიამ დანერგოს ეს მოდელი, დისტანციური და ფიზიკური თანამშრომლობის დასაბალანსებლად.

პანდემიამ უარყოფითი გავლენა მოახდინა ბიზნესის კეთილდღეობაზე, რაც გულისხმობს სამუშაო ადგილების, ხელფასების და პრემიების შემცირებას. მრავალი მცირე ბიზნესის დახურვა მოხდა. რაც ნიშნავს, რომ პანდემიის გავლენა საზიანოა ზოგიერთ ეკონომიკურ სექტორებზე და ფაქტია ბიზნესის უმეტესი ნაწილი მძიმე ეკონომიკურ სიტუაციაშია.

რაც შეეხება ადამიანური რესურსების მენეჯერების როლს პანდემიის პირობებში, მათ უნდა შეძლონ თანამშრომლების კმაყოფილების დონის მაქსიმალურად გაზრდა, რაშიც იგულისხმება თანამშრომლების სამუშაო ადგილზე შენარჩუნება, რაც ზრდის პერსონალის სტიმულირებას, ეს უკანასკნელი კი მაქსიმალურად ზრდის თანამშრომელთა პოტენციალსა და მადლიერებას, რაც საბოლოოდ ზრდის ორგანიზაციის პროდუქტიულობას.

როგორც ზემოთ აღვნიშნე მენეჯერის მხრიდან პერსონალის მიმართ განხორციელებული სტიმულირების ფორმა მხოლოდ მატერიალურით არ შემოიფარგლება, მორალურ სტიმულირებას არანაკლები მნიშვნელობა აქვს

დასაქმებულთათვის, სწორედ მისი ერთ-ერთი ფორმა ემპათიის განცდა და ასევე პერსონალის ფსიქოლოგიურ-ფიზიკურ ჯანმრთელობაზე და უსაფრთხოებაზე ზრუნვა. სწორედ აქედან გამომდინარეობს დისტანციური სამუშაო სისტემა. პერსონალის დისტანციურად მუშაობა მენეჯერებისათვის გამოწვევაა- მათ უნდა შეძლონ და შეინარჩუნონ დისტანციაზე მყოფი თანამშრომლების გუნდურობა, მათთან კომუნიკაცია შემდგომი განვითარებისა და შედეგების მიღწევის მიზნით.

ადამიანური რესურსების მენეჯერების მხრიდან არსებული გამოწვევის მიღება და სამუშაო პროცესში სიახლეების დანერგვა წარმატებულად მოხდა ქართული ბიზნესის რეალობაში. ფაქტია დისტანციურ მუშაობას თავისი დადებითი და უარყოფითი მხარეები აქვს. პერსონალის ნაწილი კმაყოფილია დისტანციური მუშაობის მოდელით, რადგან სხვა საქმიანობის შეთავსება შეძლეს, ხოლო ნაწილისათვის მნიშვნელოვანი პირობაა ოფისში კომფორტული სამუშაო გარემოს არსებობა და ზოგადად სამუშაო სივრცეში მუშაობა, რაც პერსონალის სტიმულირების ერთ-ერთი ფაქტორი გახლავთ.

რამდენიმე კომპანიის თანამშრომლების გამოკითხვის შედეგებმა აჩვენა, რომ მათთვის სასურველი მოდელი იქნება თუ კი მენეჯერები მისცემენ საშუალებას ნაწილობრივ დისტანციურად იმუშაონ ანუ შეიქმნას სამუშაო გრაფიკის შერეული მოდელი. ასეთის არსებობის შემთხვევაში გაიზრდება პერსონალის მოტივაცია სამუშაოს ეფექტიანად შესრულებისადმი.

დასაქმებულების უმეტესობას ურჩევნია ჰქონდეს არჩევანის საშუალება და სურვილისებრ, იმუშაოს ხან სახლიდან, ხან კი ორგანიზაციის ოფისიდან. თუკი ბიზნესისა და თანამშრომლების ინტერესები ერთმანეთს ემთხვევა, უნდა ვივარაუდოთ რომ ამ მოქნილობის შენარჩუნება შესაძლებელია და კომპანიები თანამშრომლებს დაუტოვონ არჩევანის საშუალებას, იმუშავონ მათთვის სასურველი თუ კომფორტული გარემოდან, მიუხედავად იმისა, რომ კომპანიების უმრავლესობამ ჯერ არ იციან, თუ როგორ მოქმედებს დისტანციური მუშაობა ეფექტურობაზე და პროდუქტიულობაზე, რაც ბუნებრივია, რადგან მას პირველად იყენებენ.

დაზუსტებით არავინ იცის გაგრძელდება თუ არა დისტანციური მუშაობა პანდემიის მიღმა, ზოგიერთი მეცნიერის აზრით კორონავირუსის დასრულების შემდეგ უფრო მეტ დისტანციურად მომუშავე ადამიანს დავინახავთ, ისინი თვლიან, რომ ამ დროის განმავლობაში გამოყენებული და გამოიმუშავებული უნარ-ჩვევები, სავარაუდოდ, გაგრძელდება და განვითარდება. თუმცა ამ მოსაზრებას ნაწილი მეცნიერებისა ეწინააღმდეგება მათ მიაჩნიათ, რომ სამუშაო გრაფიკის თუ სამუშაო დღის ეს ფორმა არ უნდა ჩაითვალოს ნორმალურად და რომ ის დროებითია.

დასკვნა

მიუხედავად იმისა, რომ ორგანიზაციების უმეტესი ნაწილი დისტანციურ მოდელზე გადასვლას ეჭვის თვალთ უყურებდა, ამ მოდელით საქმიანობის გაგრძელება შესაძლებელი აღმოჩნდა და რიგი სირთულის მიუხედავად კომპანიების საქმიანობა არ გაჩერებულა. კორონავირუსის პანდემიამ დაანგრია სტერეოტიპი, რომლის, მიხედვითაც ადამიანს სახლში მუშაობა არ შეეძლო. ასევე გაჩნდა მოქნილი/შერეული სამუშაო გრაფიკის არსებობის შესაძლებლობა ორგანიზაციის ინტერესების გათვალისწინებით და სამუშაო სპეციფიკიდან გამომდინარე.

პანდემიის პერიოდში ძალიან მნიშვნელოვანია ადამიანური რესურსების მენეჯერების მხრიდან პერსონალთან მუდმივი კავშირი, კომუნიკაცია, მათი მოსაზრების მოსმენა, თანამშრომლების ნამუშევრის დაფასება, თანადგომა და პერსონალის მუდმივი ჩართულობის უზრუნველყოფა სამუშაო პროცესში.

გამოყენებული ლიტერატურა:

1. <https://hrexecutive.com/boese-the-biggest-post-pandemic-hr-challenges/>
2. <https://www.gartner.com/smarterwithgartner/10-questions-for-an-hr-pandemic-plan/>
3. <https://hr.economictimes.indiatimes.com/news/hrtech/hr-to-play-a-bigger-role-during-and-after-covid-19/75740727>
4. <https://blogs.lse.ac.uk/businessreview/2020/05/22/the-impact-of-covid-19-on-human-resource-management-avoiding-generalisations/>
5. <https://www.shrm.org/hr-today/news/hr-news/pages/hr-managers-rethink-their-work-coronavirus-pandemic.aspx>
6. <https://forbes.ge/news/8684/filip-moris-saqarTvelo-organizaciuli-kultura-koronavirusis-pandemiis-pirobebSi>

Impact of the 2020 Pandemic on Human Resource Work Schedule and Incentives

Nino Omanadze
Doctor of Business Administration

Summary

The paper discusses the impact of the 2020 pandemic on human resource work schedules and incentives. It mentions what stimulation is and what it does to increase the effectiveness of staff activities. We are talking about the positive and negative sides of the changed work schedule caused by the pandemic, the importance of constant communication with staff, communication, listening to their opinions, appreciating staff work, support and employee involvement in the work process during this challenge.

Keywords: Pandemic, Stimulus, Human Resources, Manager, Staff

ტყეკაფითი სამუშაო პროცესის ეკონომიკური ანგარიში № 12^ა ტექნოლოგიური სქემის მიხედვით

მალხაზ ახვლედიანი, დოქტორანტი
საქართველოს ტექნიკური უნივერსიტეტი

რეზიუმე

ტყეკაფითი სამუშაო პროცესების კომპლექსური მექანიზაციის ეკონომიკური ანგარიში ჩატარებულია №12^ა ტექნოლოგიური სქემის მიხედვით (ნახ. 1), რომელიც ითვალისწინებს 36⁰-მდე დახრილობის ტყეკაფების ათვისებას. ასეთი დახრილობის ტყეკაფების ათვისება წარმოებს მხოლოდ საჰაერო საბაგირო მორსათრევი დანადგარებით. კერძოდ, ახლად შექმნილი ორსაწევზაგირიანი განივგადასატანი საბაგირო მორსათრევი დანადგარით.

ჩატარებულია ეკონომიკური ანგარიში და განსაზღვრულია პარამეტრები:

l – საბაგირო დანადგარის ტრასებს შორის მანძილი, მ; l_x – განივი ჩაკეტილ-კონტურიანი მზიდი ბაგირის ტრასამდე მოჭრილი ხის ქვევიდან ზევით მორთრევის მანძილი, მ; V – ასათვისებელი ტყეკაფის ერთეულ ფართობზე ხე-ტყის მოცულობითი რაოდენობა $0,0025 \text{ მ}^3/\text{მ}^2$, $25 \text{ მ}^3/3\text{ა}$; $C_{\text{გ}2}$ – ჯალამბრის სამანქანო ცვლის თვითღირებულება ხელფასის ჩათვლით, ტრასის ერთი მხრიდან, 140 ლარი; L – საბაგირო დანადგარის ძირითადი ტრასის სიგრძე, 700 მ; $\Pi_{\text{ცგ}}$ – საბაგირო მორსათრევი დანადგარის ცვლური მწარმოებლურობა, 53 მ³.

ეკონომიკური ანგარიშიდან გამომდინარე, ძირითადი საწარმოო ფონდების და საწვავ-საცხები მასალების თვითღირებულების გათვალისწინებით 1 მ³ ხე-ტყის მორთრევაზე დანახარჯები შეადგენს 51,0 ლარს.

საკვანძო სიტყვები: ტყესაკაფი, საბაგირო მორსათრევი დანადგარი, ტექნოლოგიური სქემა, კუთრი დანახარჯები, ძირითადი საწარმოო ფონდი, თვითღირებულება.

შესავალი

ტყეკაფითი სამუშაო პროცესების კომპლექსური მექანიზაციის ეკონომიკური ანგარიში ჩატარებულია №12^ა ტექნოლოგიური სქემის მიხედვით (ნახ. 1), რომელიც ითვალისწინებს 36⁰-მდე დახრილობის ტყეკაფების ათვისებას. ასეთი დახრილობის ტყეკაფების ათვისება წარმოებს მხოლოდ საჰაერო საბაგირო მორსათრევი დანადგარებით. კერძოდ, ახლად შექმნილი ერთსაწევზაგირიანი განივგადასატანი საბაგირო მორსათრევი დანადგარით.

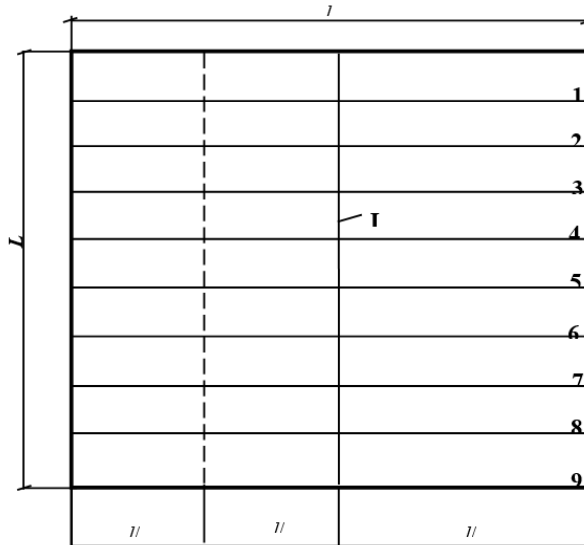

ნახ. 1. თვითმორთვის ოპტიმალური მანძილების დასადგენი სქემა – ორსაწევბაგირიანი განივგადასატანი საბაგრო დანადგარის გამოყენების დროს

სატექსაციო მონაცემები: უბნის საერთო ფართობი საორიენტაციოდ 42 ჰა; საშუალო მარაგი ჰექტარზე 250 მ³; საექსპლუატაციო მარაგი 7000 მ³; სალიკვიდაციო მარაგი 1050 მ³.

ტყეკაფის დახასიათება: ტყეკაფის ჯგუფი II; კორომის შემადგენლობა 10 წ; საშუალო სიხშირე 0,7; საექსპლუატაციო მარაგიდან სიხშირეების მიხედვით შეიძლება მოიჭრას 0,6-0,7-12%; ჭრის სისტემა ნებით-ამორჩევითი.

მოსაჭრელი ხეების: საშუალო დიამეტრი 40 სმ; მოცულობა 2,5-3,0 მ³; სიმაღლე 28 მ. მათ შორის: სამასალე, სახერხი ხე-ტყე 65%; შემა ტექნოლოგიური 15%; შემა საწვავი 10%; ნარჩენები 10%.

ძირითადი ნაწილი

ტყეკაფითი სამუშაო პროცესის ეკონომიკური ანგარიშის დროს ტექნოლოგიური სქემის მიხედვით გასათვალისწინებელია:

- ხე-ტყის მორთვევა განივგადასატანი ორმხრივი ორსაწევბაგირიანი საბაგრო მორსათრევი დანადგარით განივი მიმართულებით ჩაკეტილკონტურიან მზიდ ბაგირზე ნახევრადდაკიდებულ მდგომარეობაში, ტრასის ორივე მხრიდან გარკვეული თანმიმდევრობით;
- ტრასის ორივე მხრიდან მორთეული ხე-ტყე, შეკრულას სახით ჩამოეშვება ზედა საწყობზე ერთი საწევი ბაგირით მთლიანად დაკიდებულ მდგომარეობაში.

1 მ³ ხე-ტყის ტრასამდე მორთრევის თვითღირებულება განივი მიმართუ-ლებით იანგარიშება ფორმულით

$$K_{\delta} = K_{\delta 1} + K_{\delta 2},$$

სადაც $K_{\delta 1}$ – კუთრი დანახარჯები 1 მ³ ხე-ტყის ტრასამდე მორთრევაზე, განივი მოძრავი მზიდი ბაგირის მონტაჟზე და დემონტაჟზე, ლარი; $K_{\delta 2}$ –საექსპლუატაციო დანახარჯები 1 მ³ ხე-ტყის მორთრევაზე განივი მიმართულებით, ლარი.

ვიანგარიშით $K_{\delta 1}$ და $K_{\delta 2}$ ფორმულებით

$$K_{\delta 1} = \frac{2C_{\delta 1}}{l l_x V}, \quad K_{\delta 2} = \frac{C_{\delta 2} A_2 l_x}{2q_1(420 - t_{\text{მოს}})\varphi},$$

სადაც $C_{\delta 1}$ – ჩაკეტილკონტურიანი მოძრავი მზიდი ბაგირის მონტაჟის და დემონტაჟის ღირებულება, 70 ლარი; l –საბაგრო დანადგარის ტრასებს შორის მანძილი, მ; $C_{\delta 2}$ –განივი ჩაკეტილკონტურიანი მზიდი ბაგირის ტრასამდე მოჭრილი ხის ქვევიდან ზევით მორთრევის მანძილი, მ; V – ასათვისებელი ტყეკაფის ერთეულ ფართობზე ხე-ტყის მოცულობითი რაოდენობა 0,0025 მ³/მ², 25 მ³/ჰა; $C_{\delta 2}$ – ჯალამბრის სამანქანო ცვლის თვითღირებულება ხელფასის ჩათვლით, ტრასის ერთი მხრიდან, 140 ლარი; A_2 – გამარტივების კოეფიციენტი

$$A_2 = \frac{U_{\text{უბ}} + U_{\text{ტვბ}}}{U_{\text{უბ}} U_{\text{ტვბ}}} = \frac{60 + 30}{60 \cdot 30} = 0,05,$$

სადაც $U_{\text{უბ}}$ – ჩაკეტილკონტურიანი განივი მზიდი ბაგირის მოძრაობის სიჩქარე უქმი სვლის დროს, 60 მ/წთ; $U_{\text{ტვბ}}$ – ჩაკეტილკონტურიანი განივი მზიდი ბაგირის მოძრაობის სიჩქარე შეკრულათი ნახევრადდაკიდებულ მდგომარეობაში მოძრაობის დროს, 30 მ/წთ; $t_{\text{მოს}}$ – მოსამზადებელ-დასკვნითი დრო, 30 წთ; φ –სამუშაო დროის გამოყენების კოეფიციენტი, 0,8; 420 – სამუშაო ცვლის დრო, წთ.

ზემოთაღნიშნულ $K_{\delta 1}$ ფორმულაში $K_{\delta 1}$ და $K_{\delta 2}$ მნიშვნელობების შეტანით მივიღებთ

$$K_{\delta} = \frac{2C_{\delta 1}}{l l_x V} + \frac{C_{\delta 2} A_2 l_x}{2q_1(420 - t_{\text{მოს}})\varphi}.$$

საბაგრო დანადგარის ტრასებს შორის მანძილი იანგარიშება ფორმულით

$$l = 2 \sqrt{\frac{Cq\varphi(420 - t_{\text{მოს}})}{LVC_3 A_2}} = 2 \sqrt{\frac{2500 \cdot 3 \cdot 0,8(420 - 30)}{700 \cdot 0,0025 \cdot 2 \cdot 150 \cdot 0,05}} = 2 \cdot 231 = 462 \text{ მ},$$

სადაც C –საბაგრო დანადგარის მონტაჟზე და დემონტაჟზე დახარჯული თანხა, 1500 ლარი; q – განივი მიმართულებით ორივე მხრიდან მორთრეული

ხე-ტყის მოცულობა, 3,0 მ³; L – საბაგირო დანადგარის ძირითადი ტრასის სიგრძე, 700 მ; C₃ – ჯალამბრის სამანქანო ცვლის თვითღირებულება ხელფასის ჩათვლით ტრასის ორივე მხრიდან მორთრევაზე, 150 ლარი;

l_x -ის განსაზღვრის მიზნით ავიღოთ K_δ -ის წარმოებული l_x -ით და გაუტოლოთ ნულს, მივიღებთ

$$l_x = \sqrt{\frac{C_{\delta 1} q_1 \varphi (420 - t_{\text{მთ}})}{IVC_3 \cdot 0,5 \cdot A_3}} = \sqrt{\frac{70 \cdot 1,5 \cdot 0,8(420 - 30)}{462 \cdot 0,0025 \cdot 150 \cdot 0,5 \cdot 0,045}} = 92 \text{ მ,}$$

სადაც A_3 – გამარტივების კოეფიციენტი

$$A_3 = \frac{U_{\text{უბ}} + U_{\text{ბგ}}}{U_{\text{უბ}} \cdot U_{\text{ბგ}}} = \frac{50 + 40}{50 \cdot 40} = 0,045,$$

სადაც $U_{\text{ბგ}}$ – ჩაკეტილკონტურიანი მზიდი ბაგირის ტრასიდან მოჭრილ ხესთან კაკვიანი მზიდი ბაგირის ხელით ჩატანის სიჩქარე, 50 მ/წმ; $U_{\text{უბ}}$ – მოჭრილი ხის გადაადგილების სიჩქარე ფერდობზე საწევი ბაგირით ქვევიდან ზევით მოძრაობის დროს ჩაკეტილკონტურიანი მზიდი ბაგირის ტრასამდე, 40 მ/წმ.

ვიანგარიშოთ K_δ

$$K_\delta = \frac{2 \cdot C_{\delta 1}}{l \cdot l_x V} + \frac{C_{\delta 2} A_2 l_x}{2 q_1 (420 - t_{\text{მთ}}) \varphi} = \frac{2 \cdot 70}{462 \cdot 92 \cdot 0,0025} + \frac{140 \cdot 0,05 \cdot 92}{2 \cdot 1,5 \cdot (420 - 30) 0,8} = 1,32 + 0,69 = 2,01 \text{ ლარი.}$$

1 მ³ ხე-ტყის თვითღირებულება ჯერ ჩაკეტილკონტურიან განივ მზიდ ტრასამდე ქვევიდან ზევით მორთრევის და შემდეგ განივ მზიდ ბაგირ-ზე ნახევრადდაკიდებულ მდგომარეობაში ორივე მხრიდან ძირითად ტრასამდე მორთრევაზე ტოლი 2,01 ლარი. მთლიან ტყეკაფზე გვერდებიდან მორთრეული 1 მ³ ხე-ტყის თვითღირებულების განსაზღვრისათვის უნდა ვიპოვოთ პირობითი ტყეკაფითი ზოლების რიცხვი. ვინაიდან, საბაგირო დანადგარის ძირითადი ტრასის სიგრძე 700 მ-ია, ხოლო განივ მზიდ ბაგირთან ქვევიდან ზევით მორთრევის მანძილი $l_x = 92$ მმ, მაშინ პირობითი ტყეკაფითი ზოლების რიცხვი ტოლი იქნება

$$n = \frac{L}{l_x} = \frac{700}{92} = 7,6, \text{ მივიღოთ } 8,$$

მაშინ 1 მ³ ხე-ტყის მორთრევაზე განივი მიმართულებით ჯამური თვითღირებულება 8 ტყეკაფითი ზოლისათვის ტოლი იქნება

$$K_{ბ.ჯ} = K_{\delta} \cdot n = 2,01 \cdot 8 = 16,08 \text{ ლარი.}$$

საბაგირო მორსათრევი დანადგარის ცვლური მწარმოებლურობა იანგარიშება ფორმულით

$$\Pi_{\text{გ3}} = \frac{(420 - t_{\text{მთხ}})2q_1\varphi}{A_1L + A_2 \frac{l}{4} + t} = \frac{(420 - 30)2 \cdot 1,5 \cdot 0,8}{0,0083 \cdot 700 + 0,05 \frac{462}{4} + 6} = 53 \text{ მ}^3,$$

სადაც A_1 – გამარტივების კოეფიციენტი

$$A_1 = \frac{U_{\text{უ}} + U_{\text{მ3}}}{U_{\text{უ}} \cdot U_{\text{მ3}}} = \frac{300 + 200}{300 \cdot 200} = 0,0083.$$

საბაგირო დანადგარით 1 მ³ ხე-ტყის ჩამოშვების თვითღირებულება ტოლია

$$K = K_1 + K_2,$$

სადაც K_1 – 1 მ³ ხე-ტყეზე კუთრი დანახარჯი, საბაგირო დანადგარის მონტაჟზე და დემონტაჟზე; K_2 – 1 მ³ ხე-ტყეზე კუთრი დანახარჯი ჩაკეტილკონტურიანი მზიდი ბაგირით გვერდებიდან მორთრევაზე

$$K_1 = \frac{C}{LVI} = \frac{3500}{700 \cdot 0,0025 \cdot 462} = 4,33 \text{ ლარი,}$$

$$K_2 = \frac{2C'_3}{\Pi_{\text{გ3}}} = \frac{2 \cdot 300}{53} = 11,32 \text{ ლარი,}$$

სადაც C – ხარჯები საბაგირო მორსათრევი დანადგარის მონტაჟზე და დემონტაჟზე, 3500 ლარი; C'_3 – ჯალამბრის სამანქანო ცვლის შენახვის ღირებულება ხე-ტყის მორთრევაზე და ჩამოშვებაზე, ხელფასის ჩათვლით, 300 ლარი.

მივიღებთ, რომ საბაგირო დანადგარით 1 მ³ ხე-ტყის ჩამოშვების თვითღირებულება ტოლია

$$K = 4,33 + 11,32 = 15,65 \text{ ლარი.}$$

განივგადასატანი ჩაკეტილკონტურიანი მოძრავი მზიდი ბაგირით გვერდებიდან ხე-ტყის მორთრევის ოპტიმალური მანძილი იქნება

$$l_{\text{ო}} = \frac{l}{4} = \frac{462}{4} = 115,5 \text{ მ.}$$

ვინაიდან ტყეკაფის სიღრმე არის 700 მ, სიგანე კი 600 მ, მაშინ განივგადასატანი ორმხრივი საბაგრო მორსათრევი დანადგარის შემთხვევაში, როცა $l_{\text{გ}} = 115,5$ მ, საჭიროა საბაგრო დანადგარის ტრასის ორჯერ დამონტაჟება, ე.ი. გამოყოფილი ტყეკაფის მთლიანად ასათვისებლად ერთხელ დამონტაჟების შემდეგ მოხდება ტრასის გადატანა და ახალ ადგილზე დამონტაჟება, ანუ $n_{\text{გ}} = 2$.

ზემოთქმულიდან გამომდინარე, საბაგრო დანადგარით 1 მ³ ხე-ტყის ჩამოშვების თვითღირებულება K' გაიზრდება ორჯერ

$$K' = K \cdot 2 = 15,65 \cdot 2 = 31,30 \text{ ლარი.}$$

საბაგრო დანადგარით ათვისებული ფართი ამ შემთხვევაში ტოლია:

$$W = L \cdot l = 700 \cdot 600 = 420000 \text{ მ}^3 = 42 \text{ ჰა.}$$

საბაგრო დანადგარის ტრასასთან მოსაზიდი ხე-ტყის სალიკვიდაციო მოცულობა ტოლია $Q = W \cdot V$ მ³ და 1 ჰა-დან ერთდროულად სარგებლობის ხე-ტყის რაოდენობაა $V = 25$ მ³, მაშინ

$$K_{\text{ჯ}} = K' + K_{\text{ბ.ჯ}} = 31,30 + 16,08 = 47,38 \text{ ლარი.}$$

1 მ³ ხე-ტყის მორთრევის ჯამური თვითღირებულება ტყეკაფზე ტოლია

$$K_{\text{ჯ}} = K' + K_{\text{ბ.ჯ}} = 31,30 + 16,08 = 47,38 \text{ ლარი.}$$

ტყეკაფზე ხე-ტყის დამზადებაზე ახალი № 12^ა ტექნოლოგიური სქემის მიხედვით გამოყენებული მანქანა-დანადგარებია:

1. ორმხრივი ორსაწევბაგრიანი განივგადასატანი საბაგრო მორსათრევი დანადგარი ჩაკეტილკონტურიანი მოძრავი მზიდი ბაგირით 1 ცალი.
2. ბენზომძრავიანი ხერხი 4 ცალი.

№ 12^ა ტექნოლოგიური სქემის მიხედვით 1 მ³ ხე-ტყის მორთრევის თვითღირებულება ტყეკაფიდან ზედა საწყობამდე ტოლია 47,38 ლარისა, საწვავ-საცხები მასალების და ძირითადი საწარმოო ფონდების თვითღირებულების გარეშე.

ძირითადი საწარმოო ფონდების თვითღირებულების საორიენტაციო ანგარიშის მიხედვით:

- | | |
|-------------------------|-------------------|
| 1. საბაგრო დანადგარი | 48000 ლარი. |
| 2. ბენზომძრავიანი ხერხი | 4×1000=4000 ლარი. |
| სულ | 52000 ლარი |

ამორტიზაციის წლიური ნორმა ძირითადი საწარმოო ფონდიდან 20%

$$52000 \cdot 20\% = 10400 \text{ ლარი.}$$

ცვლური მწარმოებლურობიდან გამომდინარე სამუშაო დღეების რაოდენობა გვექნება

$$Q : \Pi_{\text{გ}} = 1050 : 53 = 19,8$$

ვიღებთ 20 სამუშაო დღეს.

ძირითადი საწარმოო ფონდის ამორტიზაციიდან დახარჯული დღიური თანხა

$$10400 : 365 = 28,5 \text{ ლარი.}$$

20 სამუშაო დღისათვის გვექნება

$$28,5 \times 20 = 570 \text{ ლარი.}$$

1 მ³ დამზადებულ ხე-ტყეზე საწარმოო ფონდის თვითღირებულებიდან მივიღებთ

$$K_{\text{საწვ.გ}} = 570 : 1050 = 0,54 \text{ ლარი.}$$

სალიკვიდო მარაგზე გამოყოფილი საწვავ-საცხები მასალები:

1. საბაგირო დანადგარი მომუშავე ბენზინზე სიმძლავრით 50 ცხ.ძ., საწვავის ხარჯი 60 გრ/ცხ.ძ. საათში $60 \times 50 = 3000$ გრ. ე. ი. 3 ლიტრი;

8 საათიან სამუშაო ცვლაში 20 დღის განმავლობაში გვექნება

$$3 \times 8 \times 20 = 480 \text{ ლიტრი;}$$

2. ბენზომძრავიან ხერხებზე ბენზინის ხარჯი მთლიანად 20 დღის განმავლობაში

$$4 \times 0,5 \times 20 = 40 \text{ ლიტრი,}$$

3. ზეთის ხარჯი 20 დღის განმავლობაში

$$4 \times 0,5 \times 20 = 40 \text{ ლიტრი.}$$

საწვავ-საცხები მასალების საორიენტაციო თვითღირებულება 2021 წლის საბაზრო ფასებით:

ბენზინი 1 ლ – 2,50 ლარი

ზეთი 1 ლ – 5,0 ლარი.

1. ბენზინი $1320 \times 2,50 = 3300$ ლარი

2. ზეთი $40 \times 5 = 200$ ლარი.

სულ საწვავ-საცხები მასალების თვითღირებულება შეადგენს $3300 + 200 = 3500$ ლარს.

1 მ³ ხე-ტყეზე საწვავ-საცხები მასალების თვითღირებულება იქნება

$$K_{\text{ს.ს}} = 2500 : 1050 = 3,33 \text{ ლარი.}$$

№ 12^ა ტექნოლოგიური სქემის მიხედვით ძირითადი ფონდის და საწვავ-საცხები მასალების გათვალისწინებით, ახალი ორმხრივი ორსაწევბაგირიანი განივგადასატანი საბაგირო მორსათრევი დანადგარის გამოყენების დროს 1 მ³ ხე-ტყის ზედა საწყობზე მორსათრევის და ჩამოშვების საორიენტაციო თვითღირებულება იქნება:

$$K'_{\text{წ}} = K_{\text{წ}} + K_{\text{საწვ.გ}} + K_{\text{ს.ს}} = 47,38 + 0,54 + 3,33 = 51,25 \text{ ლარი.}$$

№ 12^ა ტექნოლოგიური სქემის მიხედვით ჩატარებული ტყეკაფითი სამუშაო პროცესის ეკონომიკური ანგარიშიდან მიღებულია 1 მ³ ხე-ტყის დამ-

ზადების ჯამური თვითღირებულება 51,25 ლარი, რაც რეალურ პირობებში მოითხოვს არსებული ნორმების, სატაქსაციო მონაცემების, საწვავ-საცხები მასალების ფასების, ახალი ტექნიკის გამოყენებით მიღებული ეკონომიის და სხვა მაჩვენებლების დაზუსტებას.

დასკვნა

ტყესაკაფი სამუშაო პროცესების ეკონომიკური გაანგარიშების მიზნით დამუშავებულია № 12^ა კომპლექსური მექანიზაციის ეკოლოგიურად უვნებელი ტექნოლოგიური სქემა. № 12^ა ტექნოლოგიური სქემის განსახორციელებლად შექმნილია განივგადასატანი ორსაწევბაგირიანი ორმხრივი საბაგრო მორსათრევი დანადგარი, რომელიც აღჭურვილია განივი ჩაკეტილკონტურიანი საწევ-მზიდი ბაგირით. ეკონომიკური ანგარიშიდან გამომდინარე, ძირითადი საწარმოო ფონდების და საწვავ-საცხები მასალების თვითღირებულების გათვალისწინებით 1 მ³ ხე-ტყის მორთრევაზე დანახარჯები შეადგენს 51,0 ლარს.

ლიტერატურა

1. ახვლედიანი მ., ბალამწარაშვილი ზ., ჩიტძე ზ., ბერიაშვილი ბ., მჭედლიშვილი თ., ნარიმანაშვილი მ., გოგიშვილი თ., ტყემალაძე რ., ამყოლაძე ხ., აბაიშვილი ვ., ნიკვაშვილი ნ. ორი საწევი ბაგირიანი ორმხრივი საბაგრო მორსათრევი დანადგარი განივად გადასატანი ჩაკეტილკონტურიანი მზიდი ბაგირით. საქპატენტი. პატენტი P2020 7088 B, თბილისი, 2020.
2. ზ.ბალამწარაშვილი,პ.დუნდუა,ზ.ჩიტძე,ვ.აბაიშვილი,ი.გელაშვილი. ხე-ტყის დამზადებისა და ტრანსპორტირების ტექნოლოგია. თბილისი. ტექნიკური უნივერსიტეტი. 2013, 186 გვ.
3. ზ. ბალამწარაშვილი, პ. დუნდუა, ზ. ჩიტძე, ვ. აბაიშვილი, ი. გელაშვილი. ხე-ტყის დასამზადებელი მანქანები და მოწყობილობები. თბილისი. ტექნიკური უნივერსიტეტი. 2013, 200 გვ.
4. ზ. ბალამწარაშვილი, გ. კოკაია, პ. დუნდუა, თ. მჭედლიშვილი, ზ. ჩიტძე. ტყეკაფითი სამუშაოების მანქანები და ტექნოლოგი მთიან პირობებში. სმმეი, თბილისი, 2008. 250გვ.

**Экономический расчет процесса лесосечных работ
согласно технологической схеме № 12^a**

**Малхаз Ахвледиани, докторант
ГТУ**

Резюме

Экономический расчет комплексной механизации процессов лесосечных работ проведен в соответствии с технологической схемой № 12^a (рис. 1), которая предусматривает освоение лесосек расположенных на склонах с уклоном до 36 градусов.

Освоение лесосек расположенных на склонах с таким уклоном осуществляется только воздушными канатными трелевочными установками, в частности, вновь созданной поперечно переносной канатной трелевочной установкой с двумя тяговыми канатами.

Проведен экономический расчет и определены параметры:

L – длина основной трассы канатной установки, м; l – расстояние между трассами канатной установки, м; l_x – расстояние трелевки снизу вверх от срубленного дерева до трассы замкнуто-контурного несущего каната, м; V – объемное количество древесины на единице площади на осваиваемой лесосеке, м³/м² [м³/га]; Π – производственная мощность канатной трелевочной установки за смену.

Из экономического расчета следует, что с учетом основных производственных фондов и себестоимости горюче-смазочных материалов затраты на трелевку 1 м³ древесины составляют 51,0 лари.

შიდა და გარე ბაზრის ზოგადი ტენდენციები (ღვინის მრეწველობა)

გიორგი ბიწაძე

რეზიუმე

დღეს, ისე როგორც არასდროს საქართველოს ეკონომიკა უმთავრესი გამოწვევის წინაშე დგას. საქართველოს ეკონომიკაში მომსახურების სფეროს, რომელშიც ტურიზმს მნიშვნელოვანი ადგილი უჭირავს განვითარების ეტაპებს წარმატებით ართმევს თავს და ზოგადი ზრდის ტენდენციით ხასიათდება, იგივეს თქმის საფუძველს ნაკლებად იძლევა ქვეყნის ეკონომიკის უკიდურესად მნიშვნელოვანი სფერო, როგორცაა ეკონომიკის რეალური სექტორი. ცნობილია, რომ ქვეყნის ეკონომიკის წარმატება მისი მწარმოებლურობის უნარშია. ეკონომიკის რეალურ სექტორს დიდი ზიანი მიაყენა ქართული ღვინის გამოდევნამ რუსული ბაზრიდან. მეღვინეობა საქართველოს ეკონომიკისათვის ადრეული პერიოდიდან დიდი მნიშვნელობის მატარებელი იყო და მისი მნიშვნელობა დღესაც დიდია.

თემის ძირითად ნაწილში გაანალიზებულია ღვინის ბაზრის ტენდენციები და ის გამოწვევები რომლის წინაშეც ქართველი მეღვინეები აღმოჩნდნენ რუსული ემბარგოს შემდგომ. უმთავრესი გამოწვევა კი ახალი ბაზრის რეალობაა, რომელიც მძაფრი კონკურენციით ხასიათდება რუსული სივრცისგან განსხვავებით, სადაც ქართულ ღვინო არ საჭიროებდა ზედმეტ წარდგენას. სწორედ რუსულ ბაზარზე ქართული ღვინის ცნობადობითაა გამოწვეული ის რომ ქართულ კომპანიებს უჭირთ მსოფლიო ბაზარზე კონკურენტულ პირობებში თავის დამკვიდრება, რადგან ის ეტაპები რაც სხვა ქვეყნების ღვინის კომპანიებმა კონკურენციის პირობებში უკვე გადალახეს ქართული ღვინის კომპანიებისთვის სიახლეა.

მნიშვნელოვანი ადგილი უჭირავს ადგილობრივი ბაზრის ანალიზს, სადაც ფასდადებისა და პოზიციონირების პოლიტიკაა განხილული. ძირითად თემაში მოკლედაა განხილული ეკონომიკური ანომალია, რომლითაც 12%-იანი ინფლაციის პირობებში ღვინის კომპანიები საქონლის სარეალიზაციო სეგმენტად საშუალო ფენაზე კონცენტრირდნენ, მაშინ როდესაც შესაძლებლობა მიეცათ პროდუქცია განახევრებულ ფასში შეესყიდათ რუსული ემბარგოს დამსახურებით. ბოლო სარეკომენდაციო ნაწილი წარმოდგენილია ქართული ღვინის მხარდასაჭერად შიდა და გარე ბაზარზე პოზიციონირებისათვის და ღვინის სამშობლოს სტატუსის ბრენდად ჩამოსაყალიბებლად, რადგან დღეს არსებული მიდგომებით რუსულ ბაზარს ვერ ეყოლება სრულფასოვანი ალტერნატივა.

საკვანძო სიტყვები: ღვინო, მრეწველობა, გარე ბაზარი, ექსპორტი, იმპორტი, საფასო პოლიტიკა.

შესავალი

„ღვინის სამშობლო“ – ასე საუბრობენ საქართველოზე, როგორც ღვინის უძველეს სამშობლოზე. 8000 წელზე დიდი პერიოდის რქაწითელის ჯიშის ყურძნის წიპწებიანი თიხის დოკების აღმონაჩენი მიუთითებს იმ დროის საქართველოში მეღვინეობის განვითარების მაღალ დონეზე. მეცნიერულად დასაბუთებულია, რომ საქართველო არის ქვეყანა, სადაც ადამიანმა ველური ვაზი „გააკულტურულა და გააშინაურა“. ზუსტად ვერავინ იტყვის, კონკრეტულად სად, მაგრამ ფაქტია რომ ჩვენი რეგიონია ის ადგილი, სადაც ჯერ პირველი ღვინო დაიწურა, შემდეგ კი ვაზის გაკულტურება მოხდა.

სულ ცნობილია 2000-მდე ვაზის ჯიში, აქედან 500(მკვლევართა გარკვეული ჯგუფი ქართულ ვაზის ჯიშის წარმომავლობას 530-ს ასახელებს) ქართულია. 500 უნიკალური და ენდემური ვაზის ჯიშიდან 30 მათგანი მთელს საქართველოშია გავრცელებული. მევენახეობა ძველთაგანვე ქართველი ხალხის მატერიალური და სულიერი სიმდიერის წყარო იყო. ქართველი ხალხი დიდ სიყვარულს ვაზისა და ღვინის კულტურის მიმართ მრავალი ხერხის გამოყენებით გამოხატავს - ტრადიციულ ქართულ ორნამენტებში, სიმღერებში, პოეზიასა და მხატვრობაში. მეღვინეობის კულტურა ჩვენს ტერიტორიაზე ადრეული პერიოდიდან, რომ ვითარდებოდა მოწმობს მატერიალური და არამატერიალური კულტურული ძეგლები, დამწერლობა და სხვა მტკიცებანი. საქართველოდან ღვინო გაჰქონდათ ევროპასა და შუა აზიის ქვეყნებში. გარდა ეკონომიკური მნიშვნელობისა, ის ერთ-ერთ მნიშვნელოვან როლს ასრულებდა დიდი ომიანობის დროს, ხანგრძლივი ბრძოლისას, რომელიც დიდ ენერჯიას მოითხოვდა, და შესაბამისად საკვების მიღების საშუალება არ ჰქონდათ მეომრებს, ღვინო წარმოადგენდა ენერჯის აღდგენის საუკეთესო საშუალებას. გავიდა საუკუნეები და ღვინო კვლავ რჩება საქართველოს ეკონომიკის ერთ-ერთ მთავარ სტრატეგიულ ერთეულად, რომელიც საკმაოდ დიდი გამოცდის წინაშე დგას გამოწვეულს რუსეთის ბაზრიდან გამოდევნით და მსოფლიო ბაზარზე დამკვიდრების მცდელობით. აღსანიშნავია, რომ ქართული ღვინო ახალი ბაზრის ათვისებამდე დიდ პრობლემებს წააწყდა საქართველოში, ადგილობრივ ბაზარზე, რასაც მისი დაბალი რეალიზაცია ადასტურებს. თემის მიზანია წარმოაჩინოს, ის ძირითადი პრობლემები, რის გამოც ქართული ღვინო გარკვეულ პრობლემებს წააწყდა რუსული ემბარგოს შემდგომ.

ძირითადი ნაწილი

ბოლო ხუთი წლის განმავლობაში, რუსეთის ემბარგოდან მოყოლებული, ქართული ღვინის კომპანიები ახალი ბაზრის ათვისებას ცდილობენ, რა თქმა უნდა, ეს არის საკმაოდ რთული პროცესი და მასში სახელმწიფოც არის

ჩართული, ამ დარგის დახმარებისათვის. თუმცა კონკრეტული ნაბიჯები ჯერ არ გადადგმულა, იმ მარტივი მიზეზის გამო, რომ ერთიანი სამოქმედო გეგმის შემუშავება ახალი დაწყებულია.

ქართულ ღვინოზე დიდი გავლენა მოახდინა რუსეთის ბაზარმა. XIX საუკუნიდან მოყოლებული, რუსეთის იმპერიის, შემდგომში კი, საბჭოთა კავშირისა და სოციალისტური ბანაკის ქვეყნების ბაზარი, ქართული ღვინისათვის ტრადიციულ ბაზრად იქცა. ქართულმა ღვინომ ადვილად მოიკიდა ფეხი დიდ ბაზარზე, კარგი რეპუტაციით. ხოლო მეორე მხრივ ის, როგორც ქართული ღვინო უცნობი დარჩა დანარჩენი მსოფლიოსათვის. 2006 წელს, რუსეთის ბაზარზე, ქართული ღვინის აკრძალვამ დიდი დარტყმა მიაყენა ქართულ მეღვინეობას და საერთოდ ქვეყნის ეკონომიკას. ქართული ღვინის უმნიშვნელოვანესი ბაზრის დაკეტვამ, რომელზეც ღვინის ექსპორტის 80 %-ზე მეტი მოდიოდა დიდი ფინანსური ზარალი მოიტანა. ახალი არხების გახსნამდე ქართული ღვინისთვის, საფიქრებელი იყო, რომ კომპანიები კონცენტრირდებოდნენ და სათანადო ყურადღებას დაუთმობდნენ ადგილობრივ ბაზარს, იმის გათვალისწინებით, რომ ემბარგოდან მოყოლებული საექსპორტო მაჩვენებელს წლიდან წლამდე მზარდი ტენდენცია არ ჰქონია, მაგრამ შიდა ბაზარზე მომხმარებელი არ აღმოჩნდა და შესაბამისად, იგი კვლავ უყურადღებოდ დარჩა.

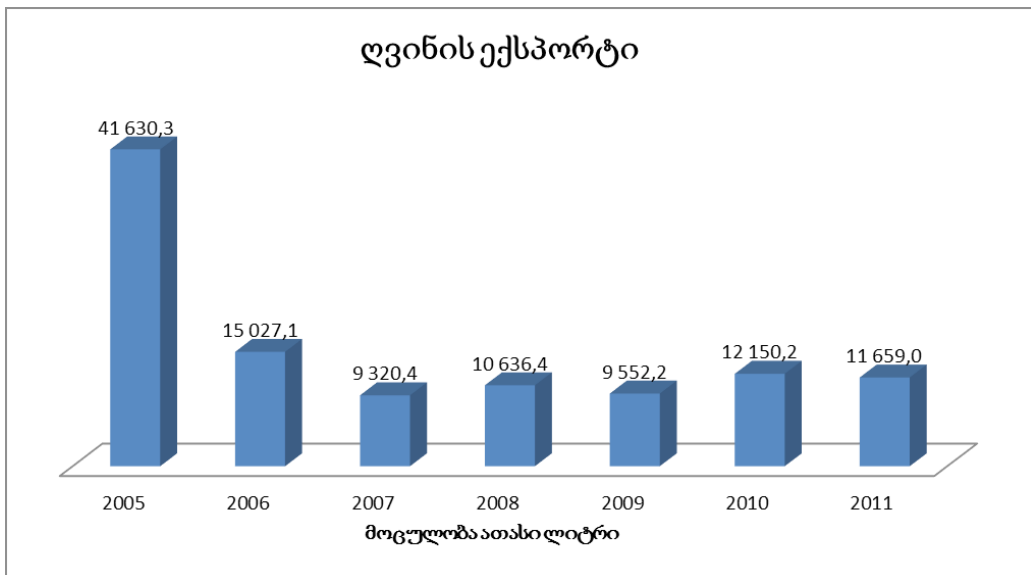

ნახ.1. მსოფლიო ბაზრის ზოგადი ტენდენციები

ვაზისა და ღვინის საერთაშორისო ორგანიზაციის (OIV) მონაცემებით, 2010 წლისათვის, მსოფლიო ვენახების საერთო ფართობი შემცირდა 70 000 ჰექტრით. ექსპერტების აზრით, ეს ღვინო ფასზე არ იმოქმედებს

(იგულისხმება გაძვირება), ვინაიდან და რადგანაც ღვინის ბაზარი ისედაც ჭარბი მოწოდებით ხასიათდება. კვლევებმა დაადასტურეს, რომ მსოფლიოს მრავალ ქვეყანაში სასმელების მოხმარების მაჩვენებელი ეცემა, ამიტომ მეღვინეები პროდუქციის რაოდენობის შემცირებასა და ხარისხის გაუმჯობესებაზე მუშაობენ. OIV-ის ექსპერტთა პროგნოზით, 2011 წელს გასულ წელთან შედარებით, ღვინის წარმოება მსოფლიოში 4 %-ით დაეცემა და 2,6 მილიარდ ლიტრამდე დავა. ვენახების შემცირებაა მოსალოდნელი ევროკავშირში, სამხრეთ ნახევარსფეროსა და ამერიკის შეერთებულ შტატებში. მიუხედავად პორტუგალიური, ბერძნული და ბულგარული ღვინის წარმოების გაზრდისა, ევროკავშირში მიმდინარე წელს ღვინის წარმოება შემცირდება 6 %-ით. ვარაუდობენ, რომ ამერიკაში 9,3 %-ით, ხოლო შვეიცარიაში 15 %-ით შემცირდება. განსხვავებული სიტუაცია არის, და შესაბამისად პროგნოზიც ჩილესა და არგენტინასთან მიმართებაში, ამ ქვეყნების ღვინოების პოპულარულობა იმით აიხსნება, რომ მათ აქვთ დაბალფასიანი ღვინოები იტალიასა და საფრანგეთისაგან განსხვავებით(ამ ჩამონათვალს წარმატებით შეგვიძლია მივამატოთ ესპანეთი, ავსტრალია, და სხვ.). რაც ხელმისაწვდომს ხდის გლობალური კრიზისის დროს მომხმარებლებისათვის. რაც შეეხება იმპორტიორებს, აქ პირველობას არავის უთმობს დიდი ბრიტანეთი. ექსპერტთა პროგნოზით 2014 წლისათვის ქვეყანა მოიხმარს 151,5 მილიონ ყუთ ალკოჰოლურ სასმელს, გაიზრდება ღვინის გაყიდვები, და ცხადია მნიშვნელოვნად შეიცვლება ასევე გაყიდვები თანხობრივად, და 9 მილიარდ ფუნტს გადააჭარბებს, გასულ წელს ბრიტანეთის მოქალაქეებმა 1765 მილიარდი ბოთლი ღვინო შეიძინეს, რაც წინა წელს 1,1 %-ით აღემატება.

ღვინის ბაზრის 2010 წლის მიმოხილვა გამოაქვეყნა ორგანიზაცია International Wine and Spirit Research (IWSR)-მაც. უახლოესი წლების პროგნოზის მიხედვით, ღვინის ყველაზე მნიშვნელოვან მომწოდებლად დარჩნენ ავსტრალია და საფრანგეთი, მაგრამ მათ, არც იტალია, ამერიკის შეერთებული შტატები, ესპანეთი, სამხრეთ აფრიკა, და ჩილე დაუდებენ ტოლს. გასული წლის მონაცემების მიხედვით კი, ღვინის მწარმოებელი ქვეყნების სიას საფრანგეთი უდგა სათავეში. 2009 წელს ეს საპატიო ადგილი ეკავა იტალიას.

გასულ წელს საფრანგეთმა აწარმოა 419 მილიონი ყუთი (ყუთში 12 ბოთლი=9 ლიტრი), ამ მონაცემებით მეორე ადგილზეა იტალია, ხოლო მესამეზე ესპანეთი გავიდა. IWSR-ის შემაჯამებელ მოხსენებაში ნათქვამია, რომ საფრანგეთმა წამყვანი პოზიცია 2014 წლამდე უნდა შეინარჩუნოს, მიუხედავად იმისა, რომ ამ დროისათვის ფრანგული წარმოების 5,54 %-ის შემცირებაა ნავარაუდები. 2005 წლიდან 2009 წლის ჩათვლით, ფრანგული ღვინის ექსპორტი თანხობრივად 1,1 %-ით ხოლო მოცულობის მხრივ

9,4 %-ით შემცირდა. ვითარება შედარებით გამოსწორდა მას შემდეგ, რაც ბორდოს ღვინოებით სერიოზულად დაინტერესდა ჩინეთი და ჰონგკონგი. ბოლო ექვსი თვის განმავლობაში ჩინეთსა და ჰონგკონგში ექსპორტირებული ღვინის რაოდენობა საგრძნობლად გაიზარდა. აზიაში, ძირითადად, ევროპულ პრემიუმ კლასის ღვინოებს ეტანებიან. განსაკუთრებული პოპულარულობით, აზიელებში ბორდი სარგებლობს.

ფრანგი ექსპერტები აღნიშნავენ, რომ ბორდოს ღვინოების 50 %-ზე მეტი აზიაში გადის. 2009 წლის ნოემბრიდან 2010 წლის ოქტომბრამდე, მხოლოდ ჩინეთსა და ჰონგკონგში 251 000 ჰექტოლიტრზე მეტი ბორდო გაიყიდა და ჯამში 333 მილიონი ევროს ღირებულება შეადგინა.

აზიური ბაზრის მზარდ პოტენციალზე დიდ იმედებს ამყარებენ ავსტრალიელებიც. გასულ წელს ავსტრალიური ღვინის გაყიდვებმა ჩინეთში თითქმის 25 %-ით მოიმატა და თანხობრივად რეკორდულ მაჩვენებელს 164 მილიონ დოლარს მიაღწია. ავსტრალიელი მეღვინეები არანაკლები წარმატებით გადიან სხვა აზიური ქვეყნების ბაზრებზე, მათი პროდუქციის გაყიდვები ინდოეთში 55 %-ით, ხოლო ვიეტნამში 67 %-ით გაიზარდა.

ბაზრის ანალიზი. 2010 წელს საქართველოში 1,5 მილიონი ბოთლი ღვინო გაიყიდა, რაც ქვეყანაში წარმოებული ღვინის 2,3 %-ს შეადგენს. ეს მაჩვენებელი ღვინის სამშობლოსთვის კარგ შედეგად ვერ ჩაითვლება. თბილისის ღვინის მაღაზიებისა და სხვადასხვა სავაჭრო ობიექტების წარმომადგენლების ინფორმაციით, საქართველოში ბოთლის ღვინის რეალიზაციის 90 %-ზე მეტი წილი უცხოურ ტურისტებზე მოდის, ხოლო ქართველი მომხმარებლები ბოთლის ღვინოს, ძირითადად სასაჩუქრედ ყიდულობენ. ადგილობრივი ბაზრის კონტურებმა ვერ უზრუნველყვეს კომპანიებს ჯანსაღი კონკურენცია ჰქონდეთ ერთმანეთში და კონკურენტული ნაბიჯები იდგმებოდეს მაღალი რეიტინგისთვის, აღმოჩნდა, რომ მთლიანად აღებულ ყველა კომპანიას, კონკურენციის გაწევა უწევთ თბილისის სხვადასხვა ბაზრებზე არსებული ჩამოსასხმელი ღვინის „ინდუსტრიასთან“. ის, რომ დღეს კომპანიებმა დაიწყეს ჩამოსასხმელი ღვინის სამ და ხუთ ლიტრიანი პლასტმასის ჭურჭლით ბაზარზე გატანა, ზემო ხსენებული ტენდენციის დადასტურებაა.

საფასო პოლიტიკა. საქართველოში ბოთლის ღვინის სეგმენტზე ფასები 10 ლარიდან 150 ლარამდეა. ღვინის ფასი იზრდება ან მცირდება მისი წარმომავლობის, დაძველების, წარმოების წესის შესაბამისად. დაბალ შემოსავლიანი ფენისათვის ღვინის ფასები 10 ლარიდან 15 ლარამდეა. 16 დან 31 ლარამდე ღირებულების ღვინოები საშუალო შემოსავლიანი ფენებისთვისაა გათვლილი, ხოლო მაღალი შემოსავლიანი სეგმენტებისათვისაა ფასები 32 ლარიდან იწყება.

დღეს საქართველოში რთულია ნახოთ 7 ლარამდე საფასო კატეგორიის

ბოთლის ღვინო, რომელიც სასიამოვნო დასალევი იქნება. საფიქრებელია, რომ კომპანიებმა არ გაითვალისწინეს ქვეყანაში მიმდინარე ეკონომიკური პროცესები და მისი მოსალოდნელი შედეგები. კერძოდ, საქართველოში აქტუალურია ინფლაციის პრობლემა, რომელმაც 2011 წელს 12 %-იან ზღვარს გადააჭარბა. რატომ ინფლაცია? მისი მახასიათებელი ხომ ფასების საყოველთაო ზრდაა? როგორ გაიაფდებოდა ღვინო? რატომ წარმოადგინეს ღვინის კომპანიებმა, ყველაზე ფართო ასორტიმენტი, სწორედ საშუალო ფენის მომხმარებელზე 12 %-იან ინფლაციის პირობებში? ინფლაცია აიძულებს მომხმარებელს თანხის მეტი რაოდენობა გაიღოს, ბუნებრივია იგივე მდგომარეობაში იქნებოდნენ კომპანიები პირველადი მასალის შესყიდვისას. მაგრამ მოხდა პირიქით, ძალადაკარგული ფულით უფრო მეტი პირველადი პროდუქტის შექმნა გახდა შესაძლებელი. როგორ? მას შემდეგ, რაც ქართული ღვინო რუსულ ბაზარზე აკრძალულ იქნა, საქართველოში შეიქმნა ყურძნის ჭარბი რაოდენობა. რის გამოც მისი ფასი თითქმის განახევრდა, ხოლო მოსახლეობის გარკვეულმა ნაწილმა მოსავალი საერთოდ არ აიღო, დაბალი ფასის გამო.

სუსტი პროფესიული მარკეტინგი. ნებისმიერი წარმატებული ბრენდი მსოფლიო ბაზარზე მარკეტინგის გარეშე წარმოუდგენელია, მაგრამ ამ საშუალებას ქართული კომპანიები ნაკლებად იყენებენ. როგორც ჩანს ჯერ ვერ გამოვიდა ქართული კომპანიები იმ რეალობიდან, რომ რუსეთის ბაზრისგან განსხვავებით დანარჩენ მსოფლიოში და მათ შორის შიდა ბაზარზე მარკეტინგული პოზიცირება სასიცოცხლოდ მნიშვნელოვანია. ნებისმიერმა ფირმამ ბაზარზე წარმატებას რომ მიაღწიოს საჭიროა სწორად განსაზღვროს ბაზარზე მომხმარებელთა მოთხოვნილების სფეროში მიმდინარე ცვლილებები. ამის მიღწევა შესაძლებელია მომხმარებელთა ქცევის, მისი განმსაზღვრელი ფაქტორებისა და მოტივების შესწავლით. მომხმარებელი იქცევა ისე, როგორც მას სურს და არა ისე როგორც გამყიდველს უნდა. ამდენად, მომხმარებელთა მოტივაციისა და ქცევის გამოკვლევა და მისი გათვალისწინება საქონლის დამუშავებისა და მისი წინწაწევის ღონისძიებების გატარებისას არის არა მხოლოდ არჩევანის საკითხი, არამედ კონკურენციის პირობებში არსებობის შენარჩუნების აბსოლუტური აუცილებლობა.

ქართული ღვინო მსოფლიო ბაზარზე. საქართველოდან 2011 წლის იანვარ-ოქტომბერში ექსპორტზე დაახლოებით 13,3 მილიონი ლიტრი ანუ 17,5 მილიონი ბოთლი ღვინო გავიდა. ექსპორტირებული ღვინის საერთო ღირებულებამ 40 მილიონი აშშ დოლარზე მეტი შეადგინა.

ღვინო გატანილია 40-მდე ქვეყანაში 35 კომპანიის მიერ და 10 მათგანზე კი სრული ექსპორტის 50 % მოდის. ქვეყნებიდან ლიდერობს უკრაინა 6,8 მილიონი ლიტრი (51,1 %), შემდეგ მოდის ყაზახეთი-1,7 მილიონი ლიტრი

(12,6 %), მესამე - ბელორუსი 1,3 მილიონი ლიტრით (9,5 %) (იხ.სქემა). ექსპორტირებული ღვინო ლიტრაჟის მიხედვით ჯამურად ამ სამ ქვეყანაზე დაახლოებით 73 % შეადგენს.

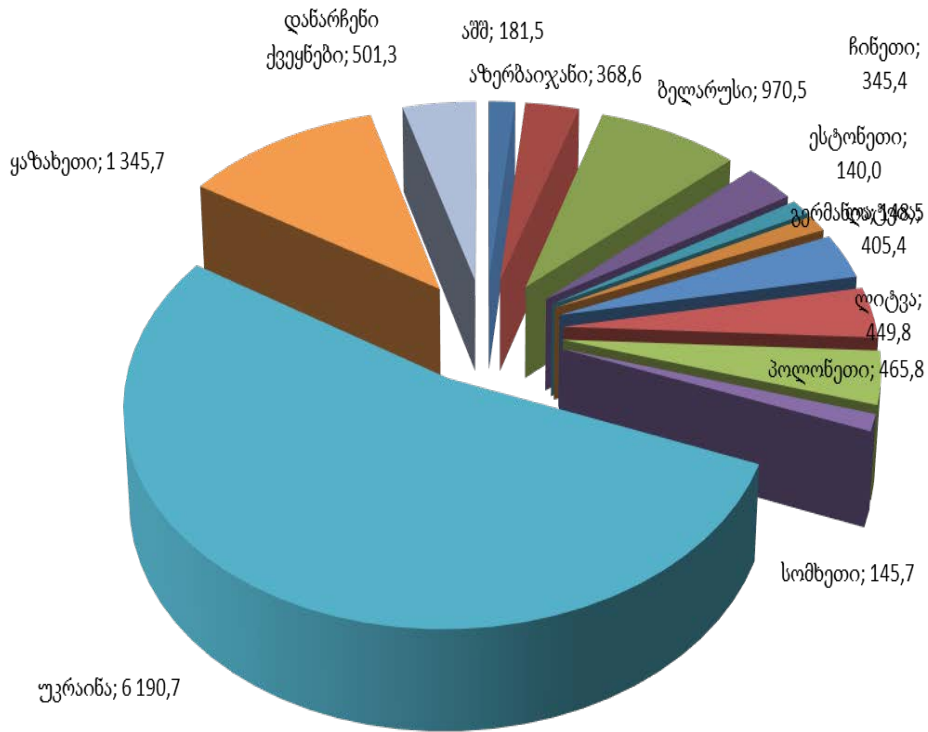

ნახ.2. ღვინის ექსპორტი (ათასი ლიტრი)

საქართველოს სტატისტიკის ოფიციალური მონაცემები აჩვენებს, რომ ღვინის ექსპორტის ოდენობა კვლავაც საგრძნობლად ჩამორჩება რუსეთის ემბარგომდე არსებულ მონაცემებს. ქართული ღვინის ექსპორტმა პიკს მიაღწია 2005 წელს, როცა შემოსავალი 81 მილიონ აშშ დოლარამდე გაორმაგდა (იხ. ნახ. 2). აღმოჩნდა რომ ქართული ღვინო ახალ რეალობაში შემდგომი გამოწვევების წინაშე დადგა:

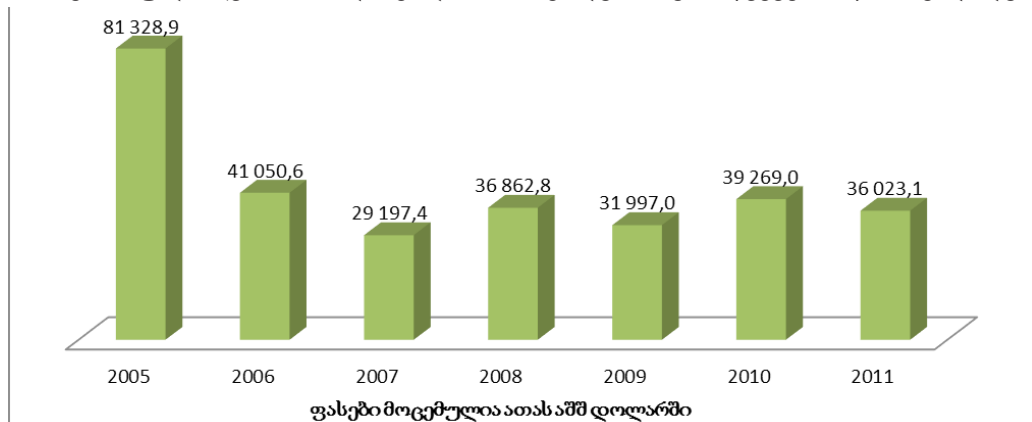

ნახ. 3. ღვინის ექსპორტი

- ქართული ღვინის დაბალი ცნობადობა მსოფლიო ბაზარზე.
- საფასო პოლიტიკა, ექსპერტების შეფასებით ქართული ღვინო 20 %-ით ძვირი ღირს სხვადასხვა სეგმენტზე წარმოდგენილ ღვინოებზე.
- კონკურენცია მსოფლიო ბაზარზე.

რეკომენდაციები შიდა და გარე ბაზარზე წარმატებისათვის შიდა ბაზრისთვის. მსოფლიოს წამყვანი კომპანიები ბაზარზე პოზიციონირების პროცესში, პირველი რასაც ყიდიან ეს არის ნდობა. რატომ არის მნიშვნელოვანი ეს ფაქტორი? როდესაც მომხმარებელი დარწმუნებულია, რომ კომპანია ზრუნავს მასზე ფასეულობების შექმნითა და ლოიალურობის სტანდარტით უზრუნველყოს მათთან ხანგრძლივი სოციალური კაპიტალი შექმნა და დადებით დამოკიდებულების გავრცელება მის ირგვლივ მყოფ საზოგადოებაზე. ამიტომ ფასწარმოქმნის პოლიტიკასთან ერთად ნდობის მაღალი ხარისხი უმნიშვნელოვანესია. სწორედ ფასი ამყარებს გარკვეულ თანაფარდობას მოთხოვნასა და მიწოდებას შორის. აქტიურად ზემოქმედებს წარმოების მოცულობას, სტრუქტურასა და საქონლის ხარისხზე. ის, რომ დღეს ღვინო დაბალი რეალიზაციით გამოირჩევა სწორედ მაღალი ფასის დამსახურებაა, კომპანიებმა აუცილებელია მოახერხონ დაბალ ფასიანი, მაგრამ სასიამოვნოდ დასალევი ღვინო მიაწოდონ ბაზარს. მნიშვნელოვანია გაიმართოს სადისტრიბუციო არხები, რაც ფასების დაწვევისა და დასტაბილურების ერთ-ერთი ხელშემწყობი ფაქტორი იქნება.

საინტერესო იქნება **საჯარო დეგუსტაციის მოწყობა**, სასურველია მოხდეს კვების ობიექტებში, დიდ სავაჭრო ქსელსა და რესტორნებში. **ღვინის ტური**, ამ შემთხვევაში შესაძლებელი იქნება საინტერესო აქციის განხორციელება, რომელიც გამომდინარეობს იმ დაშვებიდან, რომ ადგილზე დაასწრო წინასწარ შერჩეული გუნდი პროცესს, რომელიც შესაძლოა სხვა და სხვა პროფესიის წარმომადგენლები იყვნენ. შესაძლოა შერჩეული გუნდი დაკომპლექტდეს სხვა და სხვა უნივერსიტეტის სტუდენტებისგან, რომლებიც დაესწრებიან, გაეცნობიან და ადგილზე დააგემოვნებენ ღვინოს, ეს რა თქმა უნდა დაეხმარება კომპანიებს რეაბილიტაციის პროცესში, იქედან დაბრუნებული დამკვირვებლები დაეხმარხმარება დადებით ეფექტს გავრცელებაში. მნიშვნელოვანი იქნება **ციფრული პლატფორმის** ჩამოყალიბება, რაც ხელს შეუწყობს მწარმოებლებისა და მომხმარებლების კავშირის შექმნასა და ღვინის მოხმარების კულტურის ამაღლებას.

გარე ბაზრისთვის. მსოფლიო ბაზარზე დიდი კონკურენცია, რომელშიც მთავარ როლს ასრულებენ ისეთი ქვეყნები, როგორცაა: საფრანგეთი, აშშ, იტალია, ავსტრალია, ესპანეთი, ჩილე, სხვ. და ბუნებრივია ასეთ კონკურენციაში პოზიციონირება გარკვეულ სირთულეებთანა დაკავშირებული. ასეთ მძაფრ კონკურენციაში ჩართვისათვის საჭიროა ფინანსები და გამოცდილება. ერთ-

ერთი მთავარი პრობლემა ასევე ის რომ ქართული კომპანიები ქართული ღვინის ცნობადობის დაბალი დონის წინაშე აღმოჩნდნენ.

ქართული ღვინის პოზიცირებისთვის საჭიროა შემდგომი ნაბიჯები:

ა) კერძო სექტორისა და სახელმწიფოს ერთად მოქმედება.

ბ) მსოფლიო ბაზარზე წარდგეს ქართული ღვინო და არა, რომელიმე კომპანია სახელით.

გ) გატარდეს ერთობლივი მარკეტინგი, ერთი ბრენდით.

უკვე დიდი ხანია არსებობს ინიციატივა ერთი ქოლგის ქვეშ, მაგრამ კონკრეტული ნაბიჯები არ გადადგმულა, კომპანიებმა და სახელმწიფომ მნიშვნელოვანია სწრაფად მიაღწიონ შეთანხმებას, რათა ინიციატივა, ინიციატივად არ დარჩეს.

ისეთ დიდ ბაზრებზე, როგორებიცაა დიდი ბრიტანეთი, ევროკავშირი, ჩინეთი ან ამერიკა, ცალკეულ კომპანიებს საკუთარი თავის წარმოჩენა გაუჭირდებათ. ამ ბაზრებზე შესვლა დიდ სარეკლამო დანახარჯებთანაა დაკავშირებული. ამას ემატება ქვეყნის, ღვინის და ვაზის ჯიშების დაბალი ცნობადობაც, ამიტომ უცხოეთის ბაზრებზე გასასვლელად ღვინის კომპანიები სავალდებულო ბრენდირებული ეტიკეტის - Wine of Georgia-ს ქოლგის ქვეშ უნდა გაერთიანდნენ. მსოფლიო ბაზარზე ქვეყნის ბრენდით გასვლა ცნობილი და აპრობირებული მეთოდია. სამხრეთ აფრიკა, ჩილე და ავსტრალია საერთაშორისო ბაზარზე თავის დროზე სწორედ ამ გზით გავიდნენ.

დღეს მსოფლიოში ცნობილია ვაზის 2000 ჯიშამდე, აქედან 500 ქართულია, და რაც მთავარია საქართველოს აქვს ბიო ღვინის მაღალი კულტურა, ეს ფაქტორი ერთ-ერთი მთავარი იარაღი უნდა გახდეს ბაზარზე მწარმოებლურობის იმიჯის შესაქმნელად.

საინტერესოა სეგმენტის შერჩევის სტრატეგია თუ, რომელ სეგმენტზე უნდა დამკვიდრდეს ქართული ღვინო?

საწყის ეტაპზე, ქართული ღვინო უნდა შევიდეს საშუალო საფასო სეგმენტსა და პრემიუმ კლასის ღვინოებს შორის, ცნობადობის გაზრდის შემდგომ, შეიძლება უმაღლესი კატეგორიის ღვინოების კლასიფიკაციაზე განაცხადის გაკეთება. რაც შეეხება დაბალ საფასო სეგმენტს, აქ ქართული ღვინო ვერ შეძლებს კონკურენცია გაუწიოს არგენტინას, ავსტრალიას და რა თქმა უნდა ჩილეს.

დასკვნა

2006 წლამდე ქართული რეალობისათვის ნაკლებ ინტერეს იწვევდა ისეთ მნიშვნელოვან დარგზე ხელშემწყობი ქმედებების გატარება, როგორიცაა ქართული ღვინის ინდუსტრია, მიუხედავად იმისა, რომ ადგილობრივ ბაზარზე წარმოდგენილ ბოთლის ღვინოს მიმართ ქართველი მომხმარებელის ნდობა

დაკარგული იყო. თუმცა ადგილობრივი მომხმარებლის დამოკიდებულება ნაკლებად უშლიდა ხელს ღვინის ინდუსტრიას ყოფილიყო წარმატებული რუსეთის ბაზრის სიდიდის დამსახურებით. პარადოქსიც კი არის, ქართველ მომხმარებელში ბოთლის ღვინომ ნდობის დაბრუნება დაიწყო მას შემდგომ, რაც რუსეთმა ემბარგო დააწესა ქართულ პროდუქციაზე, მსოფლიო ბაზარმა სადაც თავის დამკვიდრებას ცდილობს ქართული ღვინო ფალსიფიკაცია მინიმუმამდე დაიყვანა, მაგრამ ეს ქართული ღვინის ინდუსტრიისთვის დიდი ნუგეში არ არის, ვინაიდან რუსეთის ბაზრის სრული ჩანაცვლება მცირე ნდობას არ შეუძლია, იმის გათვალისწინებით, რომ ადგილობრივ ბაზარზე ღვინის ფასები ხშირ შემთხვევაში კრიტიკას იმსახურებს. ეს თვალსაჩინოა სეგმენტირების ანალიზისა და ფასწარმოქმნის პოლიტიკის კორელაციის დროს. ხშირია შემთხვევები, როცა კომპანიების საფასო პოლიტიკას იწუნებენ ექსპერტები გარე ბაზარზე, იქ ქართული ღვინის ფასი ნაკლებად კონკურენტულია წამყვანი ინდუსტრიების პროდუქციასთან. მსოფლიო ბაზრის კონტურებში იკვეთება ისეთი ქვეყნის ღვინოები, როგორცაა იტალია, საფრანგეთი, არგენტინა, ესპანეთი, ავსტრალია, ჩილე და სხვები. როგორც გამოირკვა ევროპულ, ამერიკულ და მზარდ აზიურ ბაზარზე (ჩინეთი და იაპონია) დაბალი ცნობადობა აქვს ღვინოს წარმოებულს ღვინის სამშობლოში, რაც წლების მანძილზე რუსეთის ბაზრის მიერ ქართულ ღვინოზე მოთხოვნის დამსახურებაა.

რუსეთის ბაზრიდან იყო ქართულ ნაწარმზე ისეთი სიდიდის მოთხოვნა, რომლის მიწოდების უზრუნველყოფის შემთხვევაში უბრალოდ სხვა ალტერნატიული ბაზრის ათვისებისკენ დემოტივაციას უბიძგებდა ქართულ კომპანიებს (მითუმეტეს ხარისხზე კონტროლი არ არსებობდა), რამაც ქართული ღვინო უცნობი დატოვა დანარჩენი მსოფლიოსათვის.

რუსეთის ბაზარზე უკონკურენტო პოზიციამ ახალი გამოწვევის წინაშე დააყენა ქართული ღვინის კომპანიები მსოფლიო კონკურენტულ ბაზარზე და დღეს ქართულ მზარეს სწორი მარკეტინგული დაგეგმვის შემთხვევაში მოუწევს იმგზის გავლა, რაც ავსტრალიამ, ჩილემ, იტალიამ და სხვებმა ათწლეულების წინ გაიარეს და თავი დაიმკვიდრეს კონკურენტულ პირობებში. არანაკლებ მნიშვნელოვანი ნაბიჯების გადადგმაა საჭირო ადგილობრივ ბაზარზე, რომელიც იმაზე მეტად საინტერესო ჩანს ვიდრე ერთი შეხედვით და ამის დასტურად ჩამოსახმელი ღვინის ინდუსტრიის განვითარება და ტურიზმის სფეროს ზრდის ტენდენციაა.

გამოყენებული ლიტერატურა:

1. ამსტრონგი გ., კოტლერი ფ., - „მარკეტინგის საფუძვლები“, მეშვიდე გამოცემა, 2006 წ.
2. გ.მენქიუ - „ეკონომიკის პრინციპები“
3. თოდუა ნ., უროტაძე ე.-, „მარკეტინგული კვლევის პრინციპები“, სახელმძღვანელო თბილისი 2013 წ
4. ოლივიე ბლანშარი - მაკროეკონომიკა
5. www.winery-khareba.ge
6. <https://forbes.ge>
7. <https://allwine.ge>
8. <https://www.geostat.ge>

**General Trends of Domestic and Foreign Market
(Wine Industry)**

Giorgi Bitsadze

Summary

There are revealed the trends of wine market and challenges faced by Georgian winemakers as a result of Russian embargo. The main challenge is the new market reality, which is distinguished with the strong competition differ from Russian space, where the Georgian wine didn't need special presentation. Exactly the recognition of Georgian wine causes the fact that Georgian companies find it difficult to establish themselves in the world market in competitive conditions, as the stages that wine companies all over the world have already overcome in terms of competition are totally new for Georgian wine companies.

საბუნებისმეტყველო მეცნიერებანი

SC I E N C E S

ძაბვები და დეფორმაციები დისკურ კონუსურ ხერხებში

*ვახტანგ აბაიშვილი, პროფესორი
საქართველოს ტექნიკური უნივერსიტეტი*

რეზიუმე

დისკურ კონუსურ ხერხებში, რომელთაც გააჩნიათ ბრუნვითა მაღალი სიჩქარეები, ცენტრიდანული ძალების გავლენით წარმოიშობა რადიალური და ტანგენციალური ძაბვები, რომელთა განსაზღვრა აქტუალური საკითხია.

ნაშრომში განხილულია დისკურ კონუსურ ხერხებში რადიალური და მხები ძაბვების მნიშვნელობების ამსახველი დიფერენციალურ განტოლებათა სისტემა დეფორმაციასთან დაკავშირებით.

განტოლებათა სისტემის ამოხსნით მიიღება რადიალური და ტანგენციალური ძაბვების მნიშვნელობები დისკურ კონუსურ ხერხებში.

საკვანძო სიტყვები: ხერხი, დისკი, კონუსური, ძაბვა, დეფორმაცია, რადიალური ძაბვა, ტანგენციალური ძაბვა, განივი კუმშვა, დრეკადობის მოდული, დიფერენციალური განტოლება.

შესავალი

მერქნის ხერხვა მრგვალი, დისკური ხერხებით ყველაზე გავრცელებული ხერხია. მოწყობილობის სიმარტივე, შედარებით დაბალი ღირებულება და მაღალი მწარმოებლურობა საშუალებას იძლევა მრგვალხერხა ჩარხების ფართოდ გამოსაყენებლად, როგორც პირველადი ასე მეორადი დამუშავებისას.

აღნიშნულ დადებით მხარესთან ერთად მრგვალ ხერხებს გააჩნიათ უარყოფითი თვისებებიც, რაც გამოიხატება მრგვალ ხერხების მდგრადობის

უზრუნველყოფის სირთულეში. ეს გამოწვეულია იმით, რომ დისკური ხერხი მაგრდება ხერხის ლილვზე და ფიქსირდება. ხერხის დიდი დიამეტრი და მცირე სისქე, რომელსაც გააჩნია მხოლოდ ერთი საყრდენი, მუშაობს მნიშვნელოვანი დატვირთვის ქვეშ. დახერხილი მასალების წიბოზე დასახერხად გამოიყენება კონუსური დისკური ხერხები, რომლის გამოყენებითაც მერქნის ნარჩენები მნიშვნელოვნად მცირდება და განახერხის სიგანე თითქმის ორჯერ ნაკლებია.

მაღალი სიჩქარით მბრუნავ დისკებში ცენტრიდანული ძალების გავლენით წარმოიშობა რადიალური და ტანგენციალური ძაბვები, რომელთა განსაზღვრა წარმოადგენს აქტუალურ ამოცანას დისკის სიმტკიცის კვლევის საკითხებში.

ძირითადი ნაწილი

დისკური კონუსური ხერხებით მასალების დამუშავებისას დიდი მნიშვნელობა აქვს დისკებში რადიალური და ტანგენციალური ძაბვების განსაზღვრა. განვიხილოთ კონუსური დისკური ხერხი (ნახ. 1).

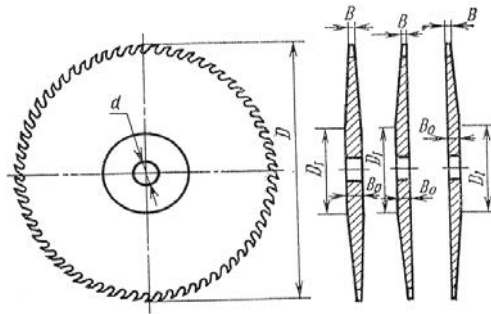

ნახ. 1. მრგვალი კონუსური ხერხი
 ა – ორმხრივი; ბ – მარცხნივ კონუსური,
 გ – მარჯვნივ კონუსური.

განვიხილოთ დისკის ბრტყელი დამაბული მდგომარეობა. ბრტყელი ამოცანის წონასწორობის განტოლებას აქვს შემდეგი სახე [1]

$$\begin{cases} \frac{\partial \sigma_r}{\partial r} + \frac{1}{r} \frac{\partial \tau}{\partial \varphi} + \frac{\sigma_r - \sigma_\varphi}{r} + X_r = 0; \\ \frac{\partial \tau}{\partial r} + \frac{1}{r} \frac{\partial \sigma_\varphi}{\partial \varphi} + 2 \frac{\tau}{r} + X_\varphi = 0, \end{cases} \quad (1)$$

- სადაც σ_r არის რადიალური ძაბვა;
- σ_φ – ტანგენციალური ძაბვა;
- X_r და X_φ არის ერთეულ მოცულობაში მოცულობითი ძალები;
- τ – მხები ძაბვა;

r – დისკის რადიუსი.

ძაბვებსა და დეფორმაციებს შორის განტოლებებს აქვს სახე [1]

$$\begin{cases} \varepsilon_r = \frac{\partial u}{\partial r} = \frac{1}{E} \left(\sigma_r - \frac{\partial \varphi}{m} \right); \\ \varepsilon_\varphi = \frac{1}{r} \frac{\partial v}{\partial \varphi} + \frac{u}{r} = \frac{1}{E} \left(\sigma_\varphi - \frac{\sigma_r}{m} \right); \\ \psi_{z\varphi} = \frac{1}{r} \frac{\partial u}{\partial \varphi} + \frac{\partial v}{\partial r} - \frac{v}{r} = \frac{\tau}{G}, \end{cases} \quad (2)$$

სადაც ε_r , ε_φ და $\psi_{r\varphi}$ – ფარდობითი დეფორმაციებია;

E – დრეკადობის მოდულია

u და v – რადიალური და ტანგენციალური გადაადგილებები;

m – განივი კუმშვის კოეფიციენტი.

ამოცანის გამარტივების მიზნით განვიხილოთ ღერძული სიმეტრია, მაშინ მივიღებთ

$$\begin{cases} \frac{d\tau}{dr} + 2\frac{\tau}{r} + X_\varphi = 0 \\ \frac{dv}{dr} + \frac{v}{r} = \frac{\tau}{G} \end{cases} \quad (3)$$

და

$$\begin{cases} \frac{d\sigma_r}{dr} + \frac{\sigma_r - \sigma_\varphi}{r} + X_r = 0, \\ \frac{du}{fr} = \frac{1}{E} \left(\sigma_r - \frac{\sigma_\varphi}{m} \right), \\ \frac{u}{r} = \frac{1}{E} \left(\sigma_\varphi - \frac{\sigma_r}{m} \right) \end{cases} \quad (4)$$

$G = \frac{mE(m+1)}{2}$ – ძვრის მოდულია.

$$X_r = \frac{\gamma}{g} \omega^2 r.$$

(3) სისტემა შეიცავს τ და v . ის გამოსახავს დისკის გრეხვას.

(4) სისტემა შეიცავს σ_r , σ_φ და u -ს რომლებიც ახასიათებს რადიალურ დეფორმაციებს.

განვიხილოთ კონუსური ხერხის დისკო $y(r)$. ავიღოთ დისკის ელემენტი და მივიღოთ მასზე ძალები, რომელიც იწვევს σ_r და σ_φ ძაბვებს (ნახ. 2) და დავაგეგმილოთ r -ზე.

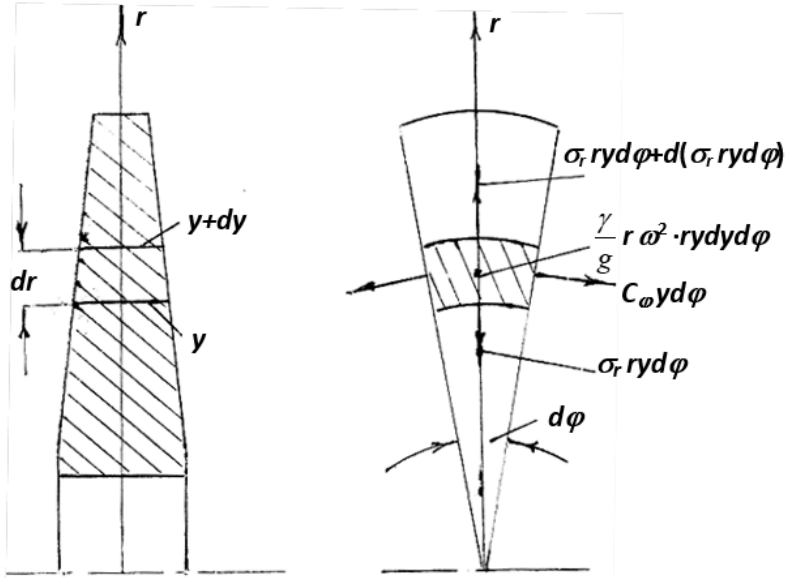

ნახ. 2. მბრუნავი დისკის ელემენტზე მოქმედი ძალები

$$d(\sigma_r r y d\varphi) - \sigma_\varphi y dr d\varphi + \frac{\gamma}{g} \omega^2 r^2 y dr d\varphi = 0 \quad (5)$$

ანუ

$$\frac{r}{y} \frac{d}{dr} (\sigma_r y) + \sigma_r - \sigma_\varphi + \frac{\gamma}{g} \omega^2 r^2 = 0, \quad (6)$$

სადაც γ – დისკის კუთრი წონა;

ω – დისკის ბრუნვის კუთხური სიჩქარე.

მივიღეთ (4) სისტემის I განტოლების განზოგადება.

(4) სისტემის მეორე და მესამე განტოლებებიდან მივიღებთ

$$r \left(\frac{d\sigma_r}{dr} - m \frac{d\sigma_\varphi}{dr} \right) + (m+1)(\sigma_r - \sigma_\varphi) = 0. \quad (7)$$

ამრიგად, მივიღეთ შემდეგი განტოლებათა სისტემა

$$\begin{cases} \frac{r}{y} \frac{d}{dr} (\sigma_r y) + \sigma_r - \sigma_\varphi + \frac{\gamma}{g} \omega^2 r^2 = 0; \\ E \frac{du}{dr} = \sigma_r - \frac{\sigma_\varphi}{m}; \\ E \frac{u}{r} = \sigma_\varphi - \frac{\sigma_r}{m}, \\ r \left(\frac{d\sigma_r}{dr} - m \frac{d\sigma_\varphi}{dr} \right) + (m+1)(\sigma_r - \sigma_\varphi) = 0. \end{cases} \quad (8)$$

დასკვნა

(8) დიფერენციალური განტოლებათა სისტემის ამოხსნით მიიღება კონუსური დისკურ ხერხში რადიალურ ძაბვის (σ_r), ტანგენციალურ ძაბვის (σ_φ) და რადიალური გადაადგილების (u) მნიშვნელობები.

ლიტერატურა

1. ვ. აბაიშვილი. ძაბვები და დეფორმაციები დისკურ ხერხებში. რეფერირებადი და რეცენზირებადი სამეცნიერო ჟურნალი „განათლება“ 4(23), 2018.
2. ვ. აბაიშვილი. ტემპერატურული ძაბვები და დეფორმაციები დისკურ ხერხებში. რეფერირებადი და რეცენზირებადი სამეცნიერო ჟურნალი „განათლება“ 2(25), 2019.
3. Бидерман В.Л. Механика тонкостенных конструкций. М., 1977.
4. Бицено К.Б., Граммель Р. Техническая динамика. Л., 1970.

Напряжения и деформация в дисковых конических пилах

*Вахтанг Абаишвили, профессор
Грузинский технический университет*

Резюме

Определение радиального и тангенциального напряжения в быстро вращающихся дисковых конических пилах является актуальной задачей.

В работе выведены дифференциальные уравнения для определения радиального и тангенциального напряжения в дисковых конических пилах от воздействия центробежных усилий.

Решением полученных дифференциальных уравнений определяются напряжения и радиальное перемещение.

Ключевые слова: пила, диск, конический, напряжение, деформация, высокое вращение, радиальное напряжение, тангенциальное напряжение, поперечное сжатие, модуль упругости, дифференциальное уравнение.

Физические свойства молекул

*Горгошидзе Александр, Ассистент
Грузинский Технический Университет*

*Бибилури Малхаз, Асоц. профессор
Грузинский Технический Университет*

Резюме

Молекула - электрически нейтральная частица, образованная из двух или более связанных атомов. В физике к молекулам причисляют также одноатомные молекулы. Молекулу мы понимаем как стабильную систему, чьи атомы взаимосвязаны химическими силами взаимодействия, которые называются силами связи. Такая связь образуется одной, двумя или тремя парами электронов, находящихся в совместном владении двух атомов, образуя общее электронное облако(ковалентная связь). Молекула также может иметь положительно и отрицательно заряженные атомы(ионная связь).

В классической теории, атомы в молекуле рассматриваются как материальные точки, в которой атомы могут совершать механические вращательные и колебательные движения относительно некоторой равновесной ядерной конфигураций, соответствующей минимуму энергии молекулы и рассматривается как система гармонических осцилляторов.

Поведение вещества в электрическом поле определяется основными электрическими характеристиками молекул-постоянным дипольным моментом и поляризуемостью.

Дипольный момент означает несовпадение «центров тяжести» положительных и отрицательных зарядов в молекуле.

Поляризуемость - это способность электронной оболочки любой молекулы перемещается под действием внешнего электрического поля.

Ключевые слова: Молекула, атом, ковалентная связь, ионная связь, энергия молекулы, дипольный момент, поляризуемость.

Вступление

Атомы одного и того же элемента или разных элементов могут взаимосвязываться и образовывать молекулу. Особенности строения молекул определяют физические свойства вещества, состоящего из этих молекул.

Молекула данного вещества имеет постоянный состав, то есть одинаковое количество атомов, объединенных химическими связями, при этом химическая

индивидуальность молекулы определяется именно совокупностью и конфигурацией химических связей, то есть валентными взаимодействиями между входящими в ее состав атомами, обеспечивающими ее стабильность.

Образование молекул относится к квантовым явлениям и поэтому на основании классической физики его нельзя объяснить в полном объеме. При использовании квантовой механики стало возможным дать не только количественное объяснение энергии связи, но и удалось объяснить суть и свойства сил связи. Можно сказать, что силы между атомами в молекулах, по сути, электрического происхождения: как силы притяжения, так и отталкивания.

Основная часть

Физические свойства молекул основаны на том, каким способом размещены ядра атомов, которые их образуют, и как упакована их электронная оболочка. Равновесное геометрическое распределение атомных ядер в молекуле вместе с электронной структурой ее оболочки определяет структуру молекулы. Самую точную информацию о структуре молекул нам могут дать прежде всего их свойства: механические, электрические и оптические. При этом нельзя не упомянуть о геометрической упаковке, с которой тесно связаны вопросы симметрии молекул.



Рис. 1

При колебаниях ядер с малой амплитудой, т.е. при малой разнице $r-r_0$, можно эту энергию выразить соотношением:

Механические свойства касаются движения молекулы, которое бывает двух видов: колебательное движение атомных ядер в молекуле и вращательное движение молекулы как целого. Начнем с колебательного движения. Оптическими, тепловыми и иными эффектами достигаются отклонения ядер от их равновесных положений. Силы химической связи стремятся вернуть к ним. Вследствие этого воздействия ядра колеблются около своих равновесных положений. Наиболее простым случаем является колебательное движение ядер в двухатомных молекулах. При этом будем исходить из кривой на рис. 1, характеризующий зависимость потенциальной энергии U двухатомной молекулы от расстояния r между атомными ядрами, форма которых основана не на виде химической связи.

$$U = \frac{1}{2}k(r - r_0)^2, \quad (1)$$

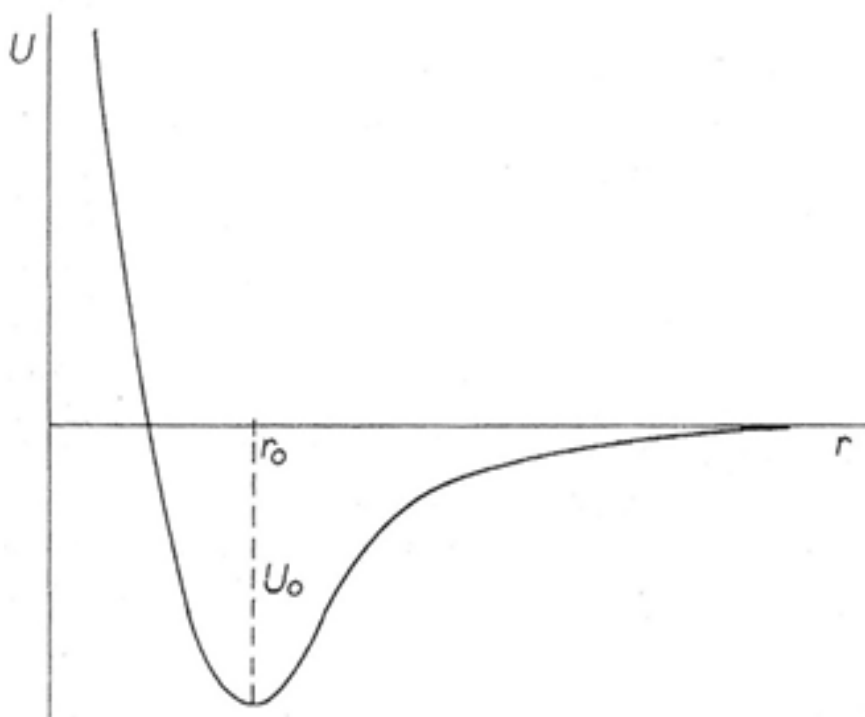
в котором k – константа.

Это означает, что около потенциальной ямы кривую с рис. 1, можно заменить параболой. Отсюда следует, что слабое колебание ядер можно понимать как колебания гармонического осциллятора, который характеризуется тем, что его потенциальная энергия зависит от квадрата отклонения. В соответствии с этим можем представить молекулу составленной из двух материальных точек (атомных ядер), которые как бы соединены пружиной с жесткостью k . Для упругой силы F , учитывая уравнении (1), действительно

$$F = -\frac{dU}{dr} = -k(r - r_0). \quad (2)$$

Если массу ядер обозначить через m_1, m_2 , а их мгновенные отклонения от равновесных положений через x_1, x_2 (рис. 2), то получим два уравнения движения

$$m_1 \frac{d^2 x_1}{dt^2} = k(r - r_0) = -k(x_1 - x_2),$$

$$m_2 \frac{d^2 x_2}{dt^2} = -k(r - r_0) = k(x_1 - x_2).$$

Для $x_1 - x_2 = x$ будем иметь:

$$\frac{d^2 x}{dt^2} = -k \left(\frac{1}{m_1} + \frac{1}{m_2} \right).$$

Если ввести редуцированную массу молекулы соотношением

$$m = \frac{1}{\frac{1}{m_1} + \frac{1}{m_2}} = \frac{m_1 m_2}{m_1 + m_2}, \quad (3)$$

то получим уравнение движения гармонического осциллятора

$$\frac{d^2 x}{dt^2} = -\frac{k}{m} x, \quad (4)$$

который колеблется с частотой

$$\nu = \frac{1}{2\pi} \sqrt{\frac{k}{m}}. \quad (5)$$



Рис. 2

В табл. 1 даны частоты колебаний и редуцированные массы в граммах на моль для некоторых двухатомных молекул. Редуцированную массу в граммах

получаем по уравнению $m = \frac{\mu}{N}$, умножением величины m в единицах г/моль¹ на фактор $1,660 \cdot 10^{-24}$ моль. Так например, редуцированная масса молекулы водорода равна $1,83 \cdot 10^{-24}$ г.

Для общей энергии молекулы из классической теории следует соотношение

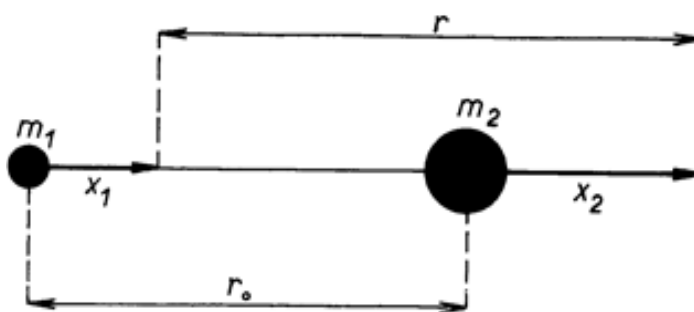
$$w = \frac{1}{2} kx^2 + \frac{1}{2} mv^2, \quad (6)$$

которое после преобразования, приобретает вид

$$w = 2\pi^2 \nu^2 m A^2, \quad (7)$$

или при использовании уравнения (7), вид

$$w = \frac{1}{2} k A^2, \quad (8)$$

где A обозначает амплитуду колебаний, а константа k , выражающая жесткость связи осциллятора, для молекул элементов, приведенных в табл. 1, имеет значения порядка 10^5 - 10^6 дин см⁻¹ (т.е. 10^2 - 10^3 Нм⁻¹). Согласно классической теории, энергия w молекулы может достигать всех неотрицательных величин.

В противоположность этому, квантовая теория допускает только определенные дискретные величины этой энергии.

Таблица 1

Молекула	Редуцированная масса	Частота	Момент инерции
H ₂	0,5	$1,25 \cdot 10^{14}$	$0,45 \cdot 10^{-40}$
N ₂	7,0	0,70	14,0
O ₂	8,0	0,47	19,1
Cl ₂	17,72	0,17	117,0
CO	6,86	0,65	14,5

Если амплитуда колебаний растет, то вместе в ней растет и их энергия (уравнение (7)). Если энергия колебаний достигает величины энергии диссоциации, то молекула расщепляется на атомы или на ионы. При больших амплитудах колебания уже не гармонические, и молекулу в этом случае нельзя считать гармоническим осциллятором.

Другой формой движения молекулы является вращательное движение. Двухатомная молекула вращается как жесткая система вокруг оси z , которая проходит через центр массы S системы и перпендикулярна оси обоих атомных ядер с массами m_1 и m_2 (рис. 3).



Рис. 3.

Предположим, что молекула не колеблется, т.е. что оба ядра при вращении сохраняют константное расстояние r_0 . При этих предположениях кинетическая энергия молекулы (а в этом случае и ее общая энергия, дана соотношением

$$w = \frac{1}{2} m_1 v_1^2 + \frac{1}{2} m_2 v_2^2. \quad (9)$$

В уравнении (9) v_1 и v_2 – скорости, с которыми ядра колеблются по своим круговым орбитам. Их радиусы r_1 и r_2 являются также расстояниями ядер от центра S массы. Если положим $v_1=r_1\omega$ и $v_2=r_2\omega$ и подставим эти выражения в уравнение (9), то для энергии молекулы получим соотношения

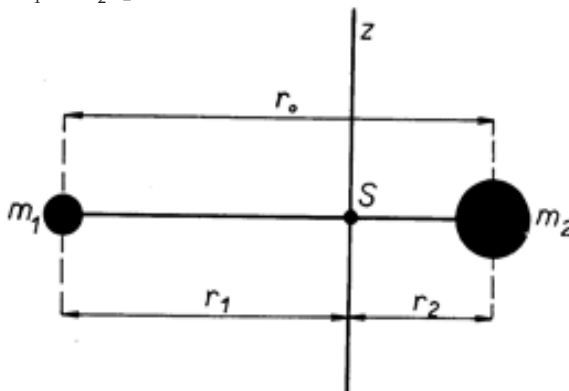
$$w = \frac{1}{2} m_1 r_1^2 \omega^2 + \frac{1}{2} m_2 r_2^2 \omega^2 = \frac{1}{2} \omega^2 (m_1 r_1^2 + m_2 r_2^2), \quad (10)$$

в котором ω обозначает угловую скорость вращающихся ядер, а выражение в скобках представляет момент инерции J системы по отношению к оси z. Поскольку $r_1+r_2=r_0$, а $m_1 r_1=m_2 r_2$, то момент инерции можно записать в виде:

$$J = \frac{m_1 m_2}{m_1 + m_2} r_0^2. \quad (11)$$

Но по уравнению (3) коэффициент $\frac{m_1 m_2}{m_1 + m_2}$ выражает редуцированную массу m молекулы, так же

$$J = m r_0^2. \quad (12)$$

Величины моментов инерции J некоторых двухатомных молекул даны в табл. 1.

Оптические характеристики молекулы основаны на ее свойстве испускать и поглощать свет с различной длиной волны. При испускании или поглощении определенного кванта излучения происходит то же, что и у атомов: переходы электронов между отдельными энергетическими уровнями. Но в отличие от атомов, молекула может испускать или поглощать свет колебанием (вибрацией) своих атомных ядер и еще тем, что сама, как целое, может вращаться.

При абсолютном нуле молекула не вращается, но ее атомные ядра вращаются с самой по возможности низкой энергией, имеющей по квантовой теории величину $(1/2)h\nu$. Для возбуждения вращательного движения молекулы необходимо придать ей тепло. При тепловой энергии порядка десятков – сотен кал. моль⁻¹ молекула переходит в возбужденное состояние вращения и испускает или поглощает свет с длиной волны в диапазоне от 0,1 до 1 мм, спектр которой лежит в дальней инфракрасной области и в области коротких радиоволн. Вибрационным переходам соответствует энергия порядка нескольких единиц

ккал. моль⁻¹ и волновой длины порядка десятков мкм вблизи от инфракрасной области. Для возбуждения электронных переходов необходимы значительно большие энергии (порядка десятков-сотен ккал. моль⁻¹); соответствующие им длины волн колеблются около 1 мкм и лежат в видимой ультрафиолетовой области спектра.

Наглядно энергии и соответствующие длины волн, отвечающие отдельным энергетическим переходам простых молекул, представлены в табл. 2

Таблица 2

Энергетические переходы	Энергия		Длина волны λ (мм)
	w (ккал. моль ⁻¹)	w (эВ)	
Вращающийся	0,03 - 0,3	0,001 - 0,01	1000 - 100
Вибрационный	0,3 - 12	0,01 - 0,5	100 - 2,5
Электронный	10 - 100	0,5 - 5	~ 1

При постепенном возбуждении молекулы проявляется прежде всего молекулярный линейный спектр, называемый вращающимся, затем следует молекулярный вибрационный спектр, из которых последний имеет характер зонного спектра.

Ценную информацию о структуре молекул дает изучение индекса, рассеяния света и исследование излома, рассеяния света и исследование электро-оптических и магнитно-оптических явлений.

Электрические свойства молекул проявляются их поведением в электрическом поле. Оно характеризуется прежде всего моментом электрического диполя молекулы. Процесс электрической поляризации, который основан на индуцировании момента диполя, протекает в каждой молекуле, невзирая на то, имеет ли молекула момент диполя ненулевой или равный нулю. Так называемая полярная молекула является при своей электронейтральности электрическим диполем, поскольку центр тяжести положительного заряда +Q в ней не совпадает с центром тяжести равновеликого отрицательного заряда -Q. Поэтому полярная молекула имеет момент электрического диполя, представленный соотношением

$$\vec{p} = Q\vec{l} \quad (13)$$

в котором l означает расстояние между центрами тяжести обоих атомов (рис. 4). Обычно момент электрического диполя дается в единицах, называемых дебаями (D); дебай – это единица системы СГСЭ, по которой $1D=10^{-18}$ абс. ед. elst (заряд электрона также равен $4,8 \cdot 10^{-10}$ абс. ед. elst, а расстояние между атомами – порядка 10^{-8} см. В системе СИ электрический дипольный момент – порядка 10^{-29} Кл. м.



Рис. 4.

Полярными молекулами являются несимметричные двухатомные молекулы с ионной связью (LiBr, NaCl, KCl, CsCl,...), далее – молекулы веществ, какими являются, например, вода H_2O , цианистый водород HCN, хлорметан CH_3Cl и множество других. Все имеют момент электрического диполя, отличный от нуля (табл. 3). Неполярные молекулы, наоборот, имеют нулевой момент электрического диполя. К ним относятся молекулы инертных газов, все симметричные двухатомные молекулы (H_2, N_2, O_2, \dots), симметричные (линейные) молекулы трехатомные ($CO_2, CS_2, HgCl_2$), молекулы многочисленных углеводородов и т.п. Как очевидно, существование момента электрического диполя тесно связано с симметрией молекул.

Таблица 3

Молекула p (D)	HCl 1,04	LiBr 6,0	NaCl 8,4	KCl 10,5	CsCl 10,4	CO 0,11
Молекула p (D)	N_2O 0,16	SO_2 1,6	H_2O 1,84	HCN 2,9	NH_3 1,49	CH_3Cl 1,86

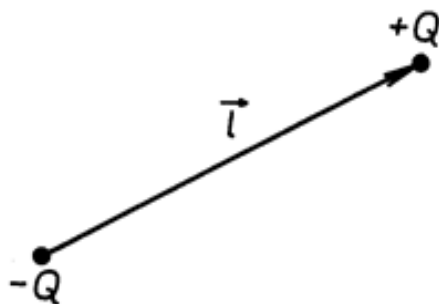
Точнее, симметричные молекулы, имеющие центр симметрии, характеризуются нулевым моментом диполя.

Заключение

1. Если амплитуда колебаний растет, то вместе в ней и растет и общая энергия молекулы. Если энергия колебаний достигает величины энергии диссоциации, то молекула расщепляется на атомы или на ионы
2. В отличий от атомов, молекула может испускать или поглощать свет колебанием(вибрацией) своих атомных ядер и еще тем, что сама, как целое, может вращаться. При тепловой энергий порядка десятков сотен кал. mol^{-1} молекула переходить возбужденное состояние вращения. Для

возбуждения электронных переходов необходимы порядка десятков-сотен ккал.^{мол⁻¹} тепловой энергии.

Литература:

- Китель У., Найт У., Рудерман М. Механика. 1 том. Курс физики. М. Наука, 1971
- Штрауф Е.А. Курс физики. Том1. Л. Судпромгиз, 1963
- ღონღაძე დ. ზოგადი ფიზიკის კურსი. I ნაწ. თბილისი: განათლება, 1976
- Чачхиани З.Б. Основы молекулярной физики. Технический университет, Тбилиси 2009.

მოლეკულების ფიზიკური თვისებები

*ალექსანდრე გორგოშიძე, ასისტენტი
საქართველოს ტექნიკური უნივერსიტეტი*

*მალხაზ ბიბილური, ასოც. პროფესორი
საქართველოს ტექნიკური უნივერსიტეტი*

რეზიუმე

მოლეკულა არის ელექტრულად ნეიტრალური ნაწილაკი, რომელიც წარმოიქმნება ორი ან მეტი ერთმანეთთან დაკავშირებული ატომებისაგან. ფიზიკაში მოლეკულებს მიაკუთვნებენ ერთატომიან მოლეკულასაც. მოლეკულას ჩვენ განვიხილავთ როგორც სტაბილურ სისტემას, რომლის ატომები ერთმანეთთან დაკავშირებულია ქიმიური ურთიერთქმედებით, რომელთაც უწოდებენ ურთიერთქმედების ძალებს. ასეთი კავშირები შეიძლება იყოს ერთი, ორი ან სამი წყვილი ელექტრონების საფუძველზე, რომლებიც ყალიბდება ორი ატომის ირგვლივ და წარმოქმნის საერთო ელექტრონულ ღრუბელს(კოვალენტური კავშირი). მოლეკულას შესაძლებელია აგრეთვე გააჩნდეს დადებითად და უარყოფითად დამუხტული ატომები(იონური კავშირი).

კლასიკური თეორიის მიხედვით, ატომები მოლეკულაში განიხილება როგორც მატერიალური წერტილები, რომელშიდაც ატომებს შეუძლიათ შეასრულონ მექანიკური ბრუნვითი და რხევითი მოძრაობა გარკვეული წონასწორული ბირთვული კონფიგურაციის მიმართ, რომელსაც გააჩნია მოლეკულის მინიმალური ენერგია და განიხილება როგორც ჰარმონიული რხევების გამომსახივებელი სისტემა.

Магнитные свойства соединения 50% UMn_2 – 50% UCo_2

*Гиви Капанадзе, докторант
Грузинский технический университет*

*Зураб Чачхиани, профессор
Грузинский технический университет*

Резюме

Восприимчивость соединения 50% UMn_2 – 50% UCo_2 обладающего такой же электронной конфигурацией 3d – электронов, как и соединение UFe_2 , проявляет сильную температурную зависимость, хотя исходные соединения UMn_2 и UCo_2 – температурно – независимые парамагнетики.

Такое поведение восприимчивости соединения 50% UMn_2 – 50% UCo_2 подтверждает наше предположение, что магнитные свойства соединения актинидов с 3d–металлами можно объяснить с позиции модели жёстких зон.

Ключевые слова: магнитные свойства соединения, периодическая таблица Менделеева, величина плотности.

Основной текст

Твёрдые растворы системы UMn_2 - UFe_2 и UFe_2 - UCo_2 интересны тем, что Mn, Fe и Co являются соединениями по периодической таблице Менделеева, если наше предположение о характере заполнения 3d зоны верно, то что можно отметить следующее:

- 1) число свободных мест в 3d-зоне соединения UMn_2 максимально,
- 2) оно уменьшается по мере перехода от UMn_2 к UFe_2
- 3) числа свободных мест еще больше уменьшается при переходе от UFe_2 к UCo_2 .

Таким образом, 3d-зона постепенно заполняется от UMn_2 до UCo_2 . По другому ведут себя магнитные свойства. Здесь отсутствует какая либо монотонность. Действительно: UMn_2 - температурно-независимый парамагнетик, UFe_2 - ферромагнетик, и UCo_2 - снова температурно- независимый парамагнетик.

Таким образом, при переходе от UMn_2 к UCo_2 магнитные свойства как бы проходят через максимум. Такое поведение, как мы предположили выше, можно объяснить тем, что вначале, для соединения UMn_2 величина плотности состояний на поверхности Ферми оказывается недостаточной для существования магнитного упорядочения (минимум кривой плотности состояний). В дальнейшем, по мере заполнения зоны уровень Ферми смещается в область более высоких значений плотности состояний, и в районе соединения UFe_2 , у растворов существует ферромагнитное упорядочение. Затем при переходе к соединению UCo_2 3d-зона

постепенно заполняется, и снова наступает область температурно-независимых соединений.

Как упоминалось выше, соединения UMn_2 и UCo_2 образуют твердые растворы друг с другом во всей области концентраций (рис.1). На первый взгляд, магнитные свойства твердых растворов между двумя температурно-независимыми парамагнетиками не должны отличаться от магнитных свойств исходных соединений.

Однако, если действительно происходит заполнение $3d$ -зоны так, как это предполагалось выше, то уровень Ферми при переходе от UMn_2 к UCo_2 должен пройти через максимум на кривой плотности состояний. Причем это должно произойти в районе соединения $50\% UMn_2 - 50\% UCo_2$, так как среднее число f -электронов у этого твердого раствора такое же, как n у соединения UFe_2 .

Мы приготовили твердый раствор $50\% UMn_2 - 50\% UCo_2$. Для синтеза был использован электролитический марганец, очищенный двукратной возгонкой. Таким образом, все аномалии за счет посторонних примесей должны быть исключены. на рис.2 приведены графики зависимостей восприимчивости от температуры для соединений UMn_2 (кривая 2) и к UCo_2 (кривая 1) и $50\% UMn_2 - 50\% UCo_2$ (кривая 3).



рис. 1. Температурная зависимость удельной восприимчивости соединений системы $UMn_2 - UCo_2$. Кривая 1 соответствует соединению UCo_2 , и кривая 2 - соединению UMn_2 , кривая 3 - твердому раствору $50\% UMn_2 - 50\% UCo_2$



Рис. 2. Диаграмма состояния сплава $(UM_nCo)_2$

ნაერთების მაგნიტური თვისება

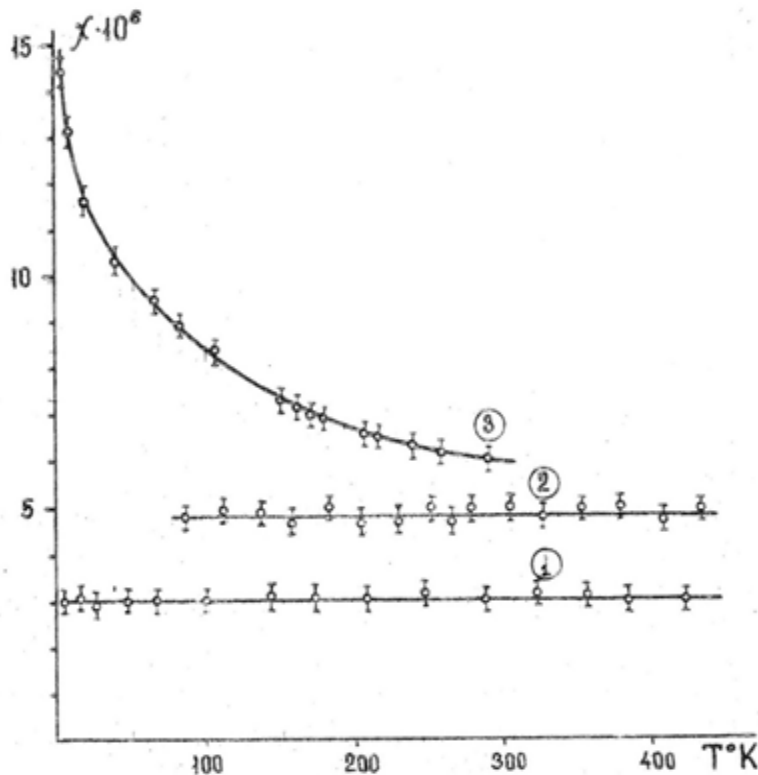
*გივი კაპანაძე, დოქტორანტი
საქართველოს ტექნიკური უნივერსიტეტი*

*ზურაბ ჩაჩხიანი, პროფესორი
საქართველოს ტექნიკური უნივერსიტეტი*

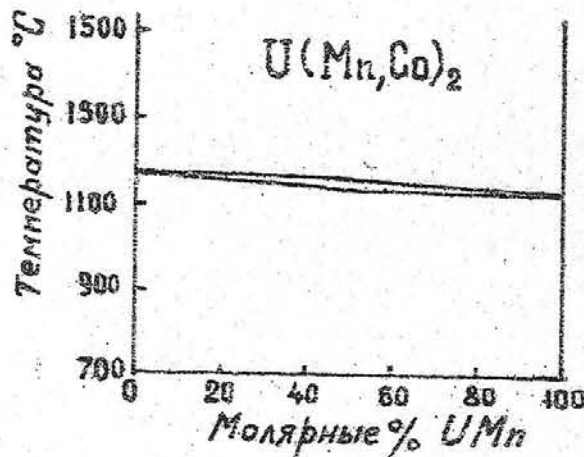
რეზიუმე

ნაერთებს ისეთივე ამთვისებლობა აქვს, როგორც UFe_2 ნაერთს, საიდანაც ათი ელექტრული 3d კონფიგურაციის ისეთივე ძლიერ ტემპერატურულ დამოკიდებულებას ავლენს, თუმცა საწყისი ნაერთების UMn_2 და UCo_2 ტემპერატურაზე დამოუკიდებელი პარამაგნეტიკურია.

ამ თვისებების ასეთი მოქმედება $UMn_2 - UCo_2$ ნაერთებში ასაბუთებს ჩვენს წარმოდგენას, რომ მაგნიტური თვისებები 3d მეტალებთან აქტივიდის ნაერთთან შეიძლება ახსნა მოემდებნოს ხისტი ზონების მოდელის პოზიციიდან.

მსხვილი გაზკომპანიების მართვის სტრუქტურების ანალიზი

ნინო თითმერია, დოქტორანტი

საქართველოს ტექნიკური უნივერსიტეტი

რეზიუმე

გაზკომპანიის მართვის ორგანიზება აგებულია ერთის მხრივ სტრუქტურული მიდგომით, როცა საწარმოო მმართველური მოვალეობები განაწილებულია, როგორც ვერტიკალური, ასევე ჰორიზონტალური ინტეგრირებით. ე.ი. ხდება უფლებამოსილებისა და პასუხისმგებლობის გადაცემა მთელი სისტემის ფარგლებში. მეორეს მხრივ, წინ არის წამოწეული მენეჯერთა ქცევის მახასიათებლები და ამიტომ გაზკომპანიაში მართვის ორგანიზაციული სტრუქტურა ჩამოყალიბებულია იმდენად საგულდაგულოდ, რომ კომპანიის ყურადღების ცენტრში აყვანილია ადამიანი, რომლის უნართა და მოტივაციის საფუძველზე საქმიანობა წარიმართება გაზკომპანიაში.

საკვანძო სიტყვები: ენერგოკომპანია, გაზკომპანია, მენეჯმენტი, სტრუქტურა.

შესავალი

წარმოდგენილ სტატიაში განხილულია გაზკომპანიების მენეჯმენტი; ბაზარზე ორიენტირებული გაზკომპანიების დაპროექტების თავისებურებები, დამუშავებულია მსხვილი გაზკომპანიების მართვის სტრუქტურების ანალიზი.

ჩვენთვის მნიშვნელოვანია გაზკომპანიების საქმიანობის ორგანიზება და მენეჯმენტი, რომელიც აწყობილია ისეთი სქემით, რომელშიც ჩართულია ყველა მენეჯერი უმაღლესი მმართველი ანუ გენერალური მენეჯმენტი, საშუალო დონის ანუ დეპარტამენტებისა და განყოფილების სამსახურების მენეჯმენტი და მენეჯმენტის პროცესი.

ძირითადი ნაწილი

1. გაზკომპანიების მენეჯმენტი: კომპანიის სტრუქტურა ესაა მისი შიგარგოლების შემადგენლობა, რომლის ქვეშ მოიაზრება საწარმოო ტექნიკური, საფინანსო-ეკონომიკური, მართვის ორგანიზაციისა და მომუშავეთა მომსახურების ქვედანაყოფების კომპლექსი. გაზკომპანიების სტრატეგიული, მიმდინარე და ოპერატიული ხელმძღვანელობისათვის გამოკვეთილია მენეჯმენტის მიმართულეებები, რაც შეესაბამება კომპანიის ინტერესებს, მიზნებსა და მოტივირებას.

გაზკომპანიაში შრომითი საქმიანობის სახეების ორგანიზება ემყარება

შრომის დანაწილებისა და ინტეგრირების განსაზღვრულ ფორმებს. შრომის დანაწილების დროს ხდება ადამიანის გამოიყენება ერთობლივი პროცესის დროს. ნებისმიერმა ორგანიზაციამ წარმატებას რომ მიაღწიოს მას აუცილებლად უნდა ჰქონდეს მართვის ორგანიზაციის ჩამოყალიბებული სისტემა. ამ სისტემას, რომელი სახის ორგანიზაციაში არ უნდა მოქმედებდეს ყველას გააჩნია საერთო მახასიათებლები. აქედან გამორჩეულად მიგვაჩნია ფაქტორები: ადამიანები, კაპიტალი, მასალები, ტექნოლოგია და ინფორმაცია. ეს ფაქტორები გამოიყენება უწყვეტად.

მენეჯმენტი (ნახ.1.) თავისი არსით მოიცავს იმ ქვედანაყოფებს, რომლებიც თავის საქმიანობაში აღწევენ სპეციფიკურ კონკრეტულ მიზნებს. ისე როგორც მთლიანად ენერგოკომპანიაში, ასევე ცალკეულ ქვედანაყოფებში მოქმედებენ ადამიანები, რომელთა საქმიანობა შეგნებულადაა მიმართული და კოორდინირებულია გაზოკომპანიის საერთო მიზნის მისაღწევად. თავის მხრივ ეს ქვედანაყოფები შედგებიან თავიანთი საქმიანობის სპეციფიკის გათვალისწინებით სპეციალურად შექმნილი მცირე ჯგუფებისგან, რომლებიც ასრულებენ მათზე დაკისრებულ კონკრეტულ დავალებებს. ამის გამოა, რომ მართვა წარმოადგენს კომპანიის არსებითად მნიშვნელოვან საქმიანობას.

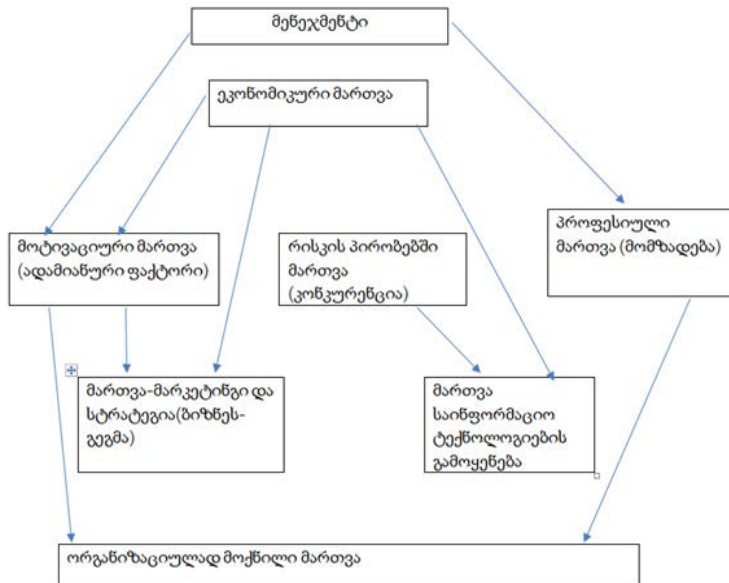

ნახ. 1. მენეჯმენტის ძირითადი ნიშნები

ენერგოკომპანიის მისიაა უზრუნველყოს გაზის მიღება-განაწილება, მომხმარებლის საიმედო, გარანტირებული და უწყვეტი მომსახურება მისი მოთხოვნის შესაბამისად. გაზოკომპანიის ფასეულობები: პატიოსნება; ერთგულება; ერთიანობა; გამჭვირვალობა; პატივისცემა; მომხმარებელზე ორიენტირება; პროფესიონალიზმი; დისციპლინა; გუნდური მუშაობა; ადაპ-

ტაცია|პრო აქტიურობა, საქმის სიყვარული ყველა ფასეულობა ერთიანად მნიშვნელოვანია.

გაზოგადოებრივი სტრატეგიული ამოცანები: ფინანსურად მყარ და დამოუკიდებელ კომპანიად ჩამოყალიბების მიზნით, ფონდების მოპოვება და მათი ეფექტიანი მართვა; კვალიფიციური თანამშრომლების ეფექტიანად დაქირავების, მათი შესაფერის თანამდებობებზე დასაქმება და შენარჩუნება, დაჩქარებული ტრენინგი მეთოდებისა და პროცედურების შემუშავება და განხორციელება; გადამცემი ქსელის გრძელვადიანი მუშაობისა და მდგრადობის შენარჩუნების მიზნით.

გაზოგადოებრივი მენეჯმენტში საკმაოდ მოქნილად გამოიყენება რამდენიმე სახის ფინანსური რისკები. განვიხილოთ რისკის რამდენიმე სახე:

1. საკრედიტო რისკი. ეს რისკი მოქმედებს, როცა კონტრაგენტი ვერ გადაიხდის ვალს დროულად და სრული მოცულობით.

2. საბაზრო რისკი. კომპანია იღებს თავის თავზე საბაზრო რისკს, რომელიც ძირითადად ეხება ტარიფებს, რომლებიც დადგენილია კომპანიისთვის და რომლებიც მოქმედებენ შესასყიდი გაზის ფასზე, რომელიც შეიძლება იყოს დარიცხული აბონიშების მიერ მოხმარებულ გაზზე.

3. სავალუტო რისკი. ეს რისკი გამოიხატება იმაში, რომ ფინანსური ინსტრუმენტები შეიძლება მერყეობდეს სავალუტო კურსის ცვლილების გამო.

4. კაპიტალთან დაკავშირებული რისკის მართვა. კაპიტალის მართვისას კომპანიის მიზანს წარმოადგენს საწარმოს ფუნქციონირების უზრუნველყოფა, აქციონერებისთვის მოგების და სხვ.

6. ლიკვიდურობის რისკი. ამ რისკის გონივრული მართვა გულისხმობს საკმარისი რაოდენობის ფულადი სახსრების შენარჩუნებას და ფინანსირების მისაწვდომობას ჩადებული საკრედიტო თანხების ადეკვატური გამოყენებით.

გაზოგადოებრივი მიერ მიღებული ზომები მიზნად ისახავს უზრუნველყოფის შიდა წესების და პროცედურების შესაბამისი ფუნქციონირება, რათა საოპერაციო და იურიდიული რისკები მინიმუმამდე იყოს დაყვანილი.

გაზოგადოებრივი მართვის ორგანიზება აგებულია ერთი მხრივ სტრუქტურული მიდგომით, როცა საწარმოო მმართველური მოვალეობები განაწილებულია, როგორც წრფივი, ასე ჰორიზონტალური მართვის მეთოდით ანუ განხორციელებულია, როგორც ვერტიკალური, ასევე ჰორიზონტალური ინტეგრირება. ე.ი. ხდება უფლებამოსილებისა და პასუხისმგებლობის გადამცემა მთელი სისტემის ფარგლებში. მეორეს მხრივ, წინ არის წამოწეული მენეჯერთა ქცევის მახასიათებლები და ამიტომ გაზოგადოებრივი მართვის ორგანიზაციული სტრუქტურა ჩამოყალიბებულია იმდენად საგულდაგულოდ, რომ კომპანიის ყურადღების ცენტრში აყვანილია ადამიანი, რომლის უნართა და მოტივაციის საფუძველზე წარმართება გაზოგადოებრივი საქმიანობა.

უმაღლესი მმართველობას მიეკუთვნება ყველა მენეჯერი, მნიშვნელობა არა აქვს ის დირექტორია თუ დეპარტამენტის ხელმძღვანელი, რომლებიც პასუხისმგებელი არიან კომპანიის პოლიტიკის, სტრატეგიის ამოცანებსა და მიზნებზე, მათ შემუშავებასა და ცხოვრებაში გატარებაზე, მათი მნიშვნელობით ხორციელდება დაგეგმვა, კოორდინაცია, ორგანიზება და კონტროლი. უმაღლეს მმართველობას მიაკუთვნებენ გენერალურ დირექტორს, საქმიანობის მიმართულებების დირექტორებს, რომლებიც შედიან დირექტორთა საბჭოს შემადგენლობაში.

2. ბაზარზე ორიენტირებული გაზომვანიების დაპროექტების თავისებურებები. ნებისმიერი საქმის წარმართვისათვის აუცილებლობას წარმოადგენს მისი დაპროექტება ანდა მასთან უშუალო კავშირში მყოფი გეგმის შედგენა.

პროექტი წარმოადგენს ურთიერთდაკავშირებულ მოქმედებების თანმიმდევრობას, რომელიც ხდება დროის დადგენილ, მაგრამ განსაზღვრულ პერიოდში და მიმართულია განუმეორებელი, მაგრამ ამასთან ერთად განსაზღვრული შედეგის მიღწევაზე. ე.ი. ჩვენ ამ შემთხვევაში პროექტს ვიხილავთ, როგორც გამიზნული შედეგების მიღწევის ერთ-ერთ საშუალებას. გამიზნული შედეგის მიღებისათვის საჭიროა ჩატარდეს პროექტირების ისეთი მოქმედებები, რომლებიც წარმოადგენს ჯამურად პროექტის რეალიზაციის არსს, რადგანაც ყველა მისი პროცესი ურთიერთდაკავშირებულია და არაა ერთმანეთისგან განცალკევებული, იმიტომ, რომ გაძლიერებულია მენეჯმენტის ძირითადი მიმართულებებით: მართვა, დაგეგმვა, შემოწმება და კონტროლი.

პროექტების მრავალსახეობისა და შინაარსის გათვალისწინებით, ასევე მისი მასშტაბების, ხარჯების თუ ღირებულებების სიდიდით ყველა პროექტს გააჩნია ხუთი საერთო მახასიათებლები:

1. პროექტებს გააჩნია ერთჯერადი ხასიათი. ამ მახასიათებლის საწინააღმდეგოდ შეიძლება იყოს მსჯელობა.
2. ყოველი პროექტი თავისებურად განუმეორებელია, რადგანაც არ არსებობს ორი ერთნაირი პროექტი და თითოეულ პროექტში მიუხედავად მისი შედეგებისა თავის არსში დევს რაღაც განუმეორებელი, რომელიც დამახასიათებელია მხოლოდ მისთვის.
3. პროექტები შეზღუდულია მკვეთრი დროითი ვადებით. პროექტი ესაა რაღაცის შექმნა დადგენილ დროში. მას გააჩნია დაგეგმილი დამთავრების ვადა.
4. ყველა პროექტები კავშირშია ცვლილებებთან. პროექტის რეალიზაციის პროცესში იქმნება რაღაც ახალი და ისპობა ძველი.
5. პროექტები ყოველთვის იძლევიან განსაზღვრულ შედეგებს. შედეგი შეიძლება იყოს მრავალსახა და მრავალგვარი. გაზის სისტემის პროექტი მნიშვნელოვან შედეგებს გვაძლევს არსებული გარდაქმნის შემთხვევაში. იგი ცვლის მართვის სტრუქტურასა და

საქმიანობის ორგანიზაციის მოთხოვნებს მმართველობის მენეჯერებისა და მომუშავეების მიმართ.

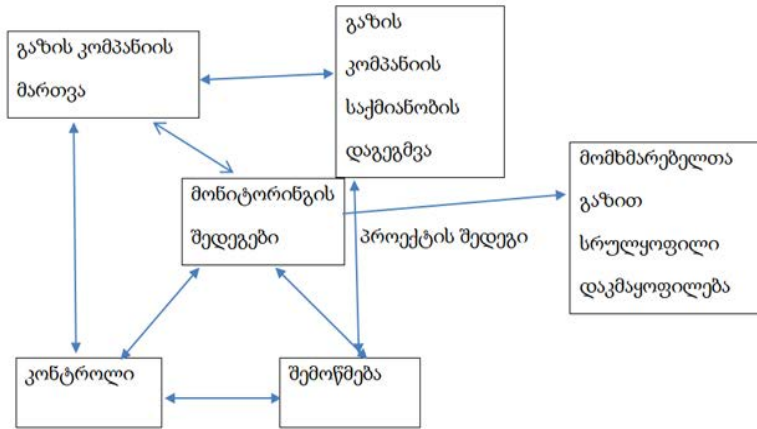

ნახ.2. პროექტის რეალიზაციის პროცესი

ამგვარად, პროექტირების ეტაპების დახასიათება გვაძლევს საშუალებას განვსაზღვროთ რომელი ეტაპია ყველაზე აქტიური და რომელს რა დროს უნდა მივაქციოთ დიდი ყურადღება.

გამოყენებული ლიტერატურა:

1. გ. ამყლაძე, ნ. ლორთქიფანიძე, გ. კიკნაველიძე, მ. ქობალია-ენერგოკომპანიების საქმიანობის ორგანიზაცია და მენეჯმენტი.
2. დ.ჩომახიძე, „საქართველოს ენერგეტიკული უსაფრთხოება“
3. გ. ამყლაძე, დ. პაპავა „სათბობ-ენერგეტიკული კომპლექსის სტრუქტურა“ თბ.1987 წ.
4. energy.gov.ge

Analysis of management structures of large gas companies

*Nino Titmeria, PhD student
Georgian Technical University*

Summary

Organizing the management of a gas company is built on the one hand with a structural approach, when industrial management responsibilities are distributed with both vertical and horizontal integration. Ie Power and responsibility are transferred to the benefit of the whole system. On the other hand, the behavioral characteristics of managers are brought to the fore and therefore the organizational structure of management in the gas company is so carefully formed that the focus of the company is on the person whose skills and motivation will operate in the gas company.

Keywords: energy company, gas company, management, structure

„სატრანსპორტო-ტრასოლოგიური ექსპერტიზა, როგორც უსაფრთხოების ერთიანი სისტემის კვლევის ობიექტი“

*წიკლაური მარიამ, დოქტორანტი
საქართველოს ტექნიკური უნივერსიტეტი*

რეზიუმე

ავტოსატრანსპორტო - ტრასოლოგიური ექსპერტიზა, როგორც კრიმინალისტიკური ინფორმაციების ექსპერტული კვლევის ობიექტი კვლევის მრავალფაქტორიანი სისტემაა, რომელიც აერთიანებს ერთის მხრივ ფიზიკო-ტექნიკური ექსპერტიზის, სასამართლო-საექსპერტო საქმიანობის, ტრასოლოგიური კვლევისა და მეორეს მხრივ კრიმინალისტიკური ინფორმაციების კვლევის ტექნოლოგიებს. თეორიული და პრაქტიკული თვალსაზრისით შესაძლებელია ყველა დანაშაულებრივი შემთხვევის გახსნა ან გაუხსნელობის მინიმუმადე დაყვანა თუ ოპერატიულად, კანონიერების უფლებების უმკაცრესი დაცვით, შესაბამისი სამეცნიერო-ტექნიკური საშუალებების, ტაქტიკური ხერხებისა და მეთოდების სრულყოფილი გამოყენებით შევძლებთ დანაშაულის გახსნის ხელშემშლელი ობიექტური და სუბიექტური ფაქტორების აღმოფხვრას.

საკვანძო სიტყვები: ტრასოლოგიური ექსპერტიზა, სამეცნიერო-ტექნიკური საშუალებები.

შესავალი

კრიმინალისტიკური ტექნიკის ძირითად ამოცანას წარმოადგენს საკვლევი ობიექტების მატერიალური ურთიერთქმედების მექანიზმის გამოვლენის, ფიქსაციის, მოპოვებისა და გამოსადიებელ შემთხვევაზე, რომელსაც შეიცავს შესაბამისი წყაროები (საგანი, კვალი) მანქანური მეთოდით დამუშავება და შედეგების შესაბამის მტკიცებულებათა ფორმით წარმოდგენა.

კრიმინალისტიკა წარმოიშვა საბუნებისმეტყველო და ტექნიკური მეცნიერების გამოყენების საფუძველზე დანაშაულის გამოძიების მიზნით. იგი ეყრდნობა ფიზიკის, ქიმიის, მათემატიკის, ბიოლოგიისა სხვა მეცნიერებათა თანამედროვე მიღწევებს.

ძირითადი ნაწილი

კრიმინალისტიკური ტექნიკა აერთიანებს იმ სპეციალიზირებულ ტექნიკურ საშუალებებს, აპარატურებს, გამზომ ხელსაწყოებს, მასალებს, ინსტრუმენტებს, ელექტრონულ თუ მექანიკურ ხელსაწყოებს, რომლის საშუალებითაც დიდი სიზუსტით წარმოებს საკვლევი ობიექტის დიაგნოსტიკა.

ფიზიკის მეცნიერების მიღწევებიდან კრიმინალისტიკაში აქტიურად

გამოიყენება გამოსაძიებელი საქმისათვის მნიშვნელობის მქონე ნივთიერ მტკიცებულებათა გამოკვლევა სპექტრის უხილავ სხივებში, რომლებიც საშუალებას გვაძლევს ადვილად დავადგინოთ ნივთიერ მტკიცებულებათ მთელი რიგი თავისებურებები.

ავტომობილის მართვა საკმაოდ დიდი რისკის შემცველი საქმიანობაა, ავტო-საგზაო შემთხვევის დადგომის შემთხვევაში ზარალდება არა მხოლოდ მძღოლი ან მგზავრი, არამედ რიგითი ფეხით მოსიარულეც. რა იწვევს ავტო-საგზაო შემთხვევებს? მიზეზი მრავალია, განსაკუთრებით ყურადსაღები კი შემდეგი ფაქტორებია:

1. გადაჭარბებული სიჩქარე;
2. ალკოჰოლის გავლენის ქვეშ ყოფნა;
3. ცუდი ამინდი(თოვლი, წვიმა, ნისლი);
4. საგზაო ნიშნების დაუმორჩილებლობა.

ექსპერტიზის ჩატარების საწყისად ითვლება საგზაო სატრანსპორტო შემთხვევის ვითარების მონაცემები. საგზაო ვითარებად ითვლება ერთობლიობა, რომელიც დაკავშირებულია შემთხვევის ადგილთან და იმ გარემოებასთან, რომელიც უნდა განსაზღვროს მძღოლმა მოძრაობის უსაფრთხო რეჟიმის შესარჩევად.

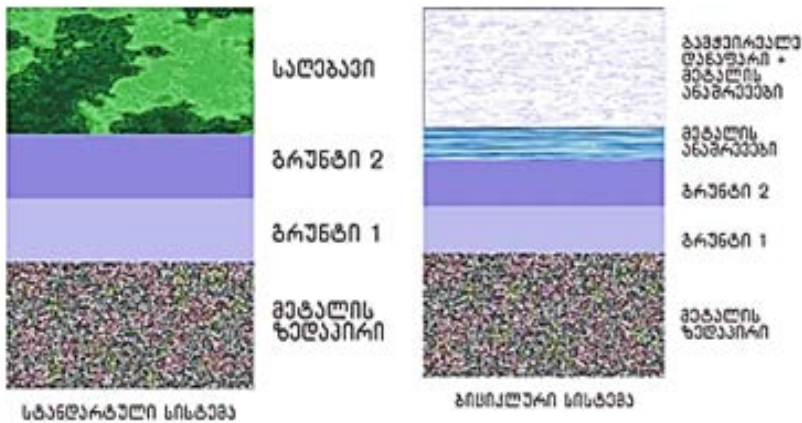

ავტოსატრანსპორტო-ტრასოლოგიური კვლევის დროს, მრავალ ფაქტორს ექცევა ყურადღება. კერძოდ, ტრანსპორტის ტექნიკურ მდგომარეობას, მის სიჩქარეს, გარემოპირობებს, მოძრაობის ინტენსივობას და ა.შ. მაგრამ უდიდესი მნიშვნელობა აქვს ადამიანის ფსიქიკურ მდგომარეობას, არის თუ არა იგი ნარკოტიკების ზემოქმედების ქვეშ ან ნასვამ მდგომარეობაში, რა დროსაც თავისთავად რეაქციები ნელდება. ის შეიძლება იყოს უზრალოდ გადაღლილი და გაფანტული. სწორედ ამ ვითარების განსაზღვრისათვის შემოვიღეთ ცნება

„ტექნიკა - ადამიანი - გარემო“, რომელსაც სწავლობს საინჟინრო ფსიქოლოგია.

კრიმინალისტიკური ექსპერტიზის დანიშვნისას მიმართავენ უფრო ისეთი საკითხების გადასაწყვეტად, რომლებიც შეეხება შემთხვევის ადგილზე აღმოჩენილი სატრანსპორტო საშუალებათა ან სხვა სახის საგნებისა და ობიექტების მიერ წარმოქმნილ კვალს, დაზარალებულის სხეულზე ან მის ტანსაცმელზე აღმოჩენილ საბურავების ან სხვა სახის კვალს ან თვითონ სატრანსპორტო საშუალებაზე შეჯახების შედეგად წარმოქმნილ კვალს. კერძოდ, როცა საკითხი ეხება აღმოცენების მექანიზმსა და მის ტრასოლოგიურ გამოკვლევას, ანუ ადამიანის ხელის, ფეხის, სატრანსპორტო საშუალებათა კვალის გამოკვლევას და სხვა.

გამოკვლევა: ვიზუალური კონტროლის საფუძველზე ფორმირდება სატრანსპორტო - ტრასოლოგიური ექსპერტის დასკვნა, სადაც აღწერილია მოქმედი ძალებით განვითარებული ავარიული სახის მექანიკური დაზიანებების კვლები. განსაზღვრულია კვალთა წარმოქმნის მექანიზმი და სახე. აღწერილია და თანდართულია ტრანსპორტის საკონტაქტო ზედაპირის ცვლილებათა ფოტომასალები.

საავტომობილო საღებავები. საავტომობილო საღებავები ხშირად გვხვდება ნივთმტკიცებულებად გამომდინარე ავტოსაგზაო ინციდენტების რაოდენობიდან. ავტომობილების ღებვისთვის გამოიყენება რთული ფენოვანი დანაფარი და ამდენად იგი საკმაოდ ინფორმატიულია კრიმინალისტიკური თვალსაზრისით. ხშირად მხოლოდ შრეების შესწავლა საკმარისია ორი სხვადასხვა ნიმუშის შედარებისათვის.

ავტომობილების ღებვისას სტანდარტულად გამოიყენება სხვადასხვა დანაფარის რამდენიმე შრედ დატანა. რამდენიმე შრის გამოყენება განპირობებულია საღებავის წინაშე ერთდროულად რამდენიმე მოთხოვნით. საღებავი უნდა იყოს შუქმედეგი, ადვილად არ უნდა ექვემდებარებოდეს გახუნებას უი (UV) სხივების მოქმედებისას, ამიტომ ბოლო შრედ დაიტანება დამცავი ლაქი (გამჭვირვალე). ავტომობილებში საღებავებს ანტიკოროზიული მოქმედების შესრულებაც ევალებათ, ამიტომ ყოველთვის მოიცავენ შესაბამის შრეს, რომელსაც პირველადი შრე (გრუნტი) ეწოდება.

დასკვნა

პრაქტიკა გვიჩვენებს, რომ მათემატიკური მეთოდების გამოყენებას, კერძოდ მის ენას, მივყავართ იქამდე, რომ ცნებები, რომლებიც გამოიყენება კრიმინალისტიკური კვლევების მსვლელობის და კვლევის შედეგების აღსაწერად იძენენ უფრო განსაზღვრულ ხასიათს - მისი დადასტურების ხარისხი იზრდება, ხოლო მსჯელობის სისტემური კავშირი უმჯობესდება. კრიმინალისტიკური ინფორმაციული სტრუქტურა ითვალისწინებს დამა-

ტებით ინფორმაციას, რომელიც აზუსტებს, აკონკრეტებს ჩვენების – ტექსტის ცნებებს; დუბლირებას – ანუ განმეორებითი ინფორმაციის ენობრივი საშუალებების უზრუნველყოფას ჩვენების – ტექსტის ბმულობას, მის აზრობრივ განვითარებას – იგივეობას და ა.შ

გამოყენებული ლიტერატურა

1. მ. წიკლაური, გ. ჯანელიძე, ა. ჯანელიძე - „ავტოსატრანსპორტო შემთხვევების მექანიზმისა და კრიტიკული სიტუაციების პროგნოზირების კომპიუტერული მოდელირება“. საერთაშორისო სამეცნიერო კონფერენციის მასალები „ვერბალური კომუნიკაციური ტექნოლოგიები“. საქართველოს ტექნიკური უნივერსიტეტი, თბილისი, 2016წ.
2. შ. ფაფიაშვილი - კრიმინალისტიკა, ნაწილი 1, თბილისი, 2010წ.
3. <https://www.interpol.int/How-we-work/Forensics> .

Transport – trace examination as a research object of unified system

*Mariam Tsiklauri, PhD student
Georgian Technical University*

Summary

Traffic-tracing expertise as an object of expert research of forensic information is a multi-factorial system of research, which combines on the one hand physical-technical expertise, forensic activities, tracing research and on the other hand forensic information research technologies. From a theoretical and practical point of view, it is possible to open or minimize all criminal cases or we will be able to eliminate the objective and subjective factors hindering the opening of the crime, operatively with strictest observance of the rule of law with strict use of appropriate scientific and technical means, tactics and methods.

საქართველოს განათლების მეცნიერებათა აკადემიისა და საქართველოს ტექნიკური უნივერსიტეტის ყოველკვარტალური რეფერირებადი და რეცენზირებადი სამეცნიერო ჟურნალ „განათლების“

ავტორთა საყურადღებოდ

ჟურნალში გამოსაქვეყნებლად სტატიის მოცულობა არ უნდა აღემატებოდეს 5 ნაბეჭდ გვერდს, აწყობილი უნდა იყოს A4 ფორმატის ფურცლის ცალ გვერდზე, 1.5 ინტერვალით, შრიფტი 12. სამუშაო ქაღალდის ველის ზომები: ზედა – 20 მმ, ქვედა – 20 მმ, მარცხენა – 30 მმ, მარჯვენა – 20 მმ;

აუცილებელია ნაშრომის ფიზიკური ვერსიის წარდგენა, ელექტრონული ვერსია კი შეიძლება წარმოადგინოთ დისკით, ან გამოაგზავნოთ ჟურნალის ელექტრონულ მისამართზე.

პირველი გვერდის ზედა მარჯვენა კუთხეში აღინიშნება ავტორის სახელი (სრულად), გვარი, სამეცნიერო წოდება, თანამდებობა, სამუშაო ადგილი.

სამეცნიერო სტატია შეიძლება დაწერილი იქნას ქართულ და უცხოურ ენებზე. მას უნდა ახლდეს რეზიუმე (დაახლოებით 150 სიტყვა). რეზიუმეშიც სტატიის სათაური და ავტორის/ავტორთა მონაცემები უნდა იყოს ინგლისურ ენაზე.

ნაშრომის სტრუქტურა:

1. რეზიუმე ქართულ ენაზე;
2. საკვანძო სიტყვები;
3. შესავალი
4. ძირითადი ნაწილი
5. დასკვნა
6. ლიტერატურა
7. რეზიუმე უცხოურ ენაზე

წარმოდგენილი ნაშრომი უნდა აკმაყოფილებდეს შემდეგ მოთხოვნებს:

- ქართულ ენაზე შესრულებული ნაშრომი უნდა აიწყოს სილფაინის შრიფტით. უცხო ენებზე შერულებული ნაშრომი – Times New Roman შრიფტით;
- სტატია გაფორმებული უნდა იყოს წიგნიერად, სწორმეტყველებისა და ტერმინოლოგიის დაცვით, სტილისტური და ტექნიკური შეცდომების გარეშე;
- ავტორი (ავტორები) პასუხს აგებენ ნაშრომის შინაარსსა და ხარისხზე;
- კრებულის ერთ ტომში დაშვებულია ერთი და იმავე ავტორის მხოლოდ ერთი სტატიის გამოქვეყნება.
- ერთი სტატიის ავტორთა რაოდენობა არ უნდა აღემატებოდეს ორს;
- მაგისტრანტების ნაშრომი ერთპიროვნულად უნდა იყოს შესრულებული;
- გამოსაქვეყნებელ ნაშრომს უნდა ახლდეს შესაბამისი დარგის მიმართულების ხელმძღვანელის ან პროფესორის მოკლე რეცენზია-რეკომენდაცია.

დამატებითი ინფორმაციის მიღება შეიძლება საქართველოს ტექნიკური უნივერსიტეტის „ქართული ფილოლოგიისა და მედიატექნოლოგიების“ დეპარტამენტში (ოთახი 805^ბ, კორპ. 6).

ტელ.: 68-13 (შიდა); 599-557-993; 599-553-980; E-mail: ganatleba2018@gmail.com.