



# განათლება

კელაქტოკი: თეშუკ ჯაგოდნიშვილი  
თანაკელაქტოკი: კაზაელ გუსმან ტიკაღო

## GANATLEBA

Georgian Technical University  
Georgian Academy of Education Sciences

Editor: Temur Jagodnishvili  
Coeditor: Rafael Guzman Tirado

№ 2 (33) 2021

ISSN 2346-8300

**საქართველოს ტექნიკური უნივერსიტეტი**  
**GEORGIAN TECHNICAL UNIVERSITY**

**გ ა ნ ა თ ლ ე ბ ა**

**GANATLEBA**

**ყოველკვარტალური რეჟიკირებალი და  
რეტენზირებალი სამეცნიერო ჟურნალი**

**2(33)**  
**2021**

# გ ა ნ ა თ ლ ე ბ ა

ქურნალი გამოდის საქართველოს ტექნიკური უნივერსიტეტის სარედაქციო-საგამომცემლო  
საბჭოს 2010 წლის 16 დეკემბრის დადგენილებით  
(ოქმი №7)

---

---

№ 2(33), 2021 წელი

---

---

**რედაქტორი** — თემურ ჯაგოდნიშვილი, საქართველოს ტექნიკური უნივერსიტეტის პროფესორი, საქართველოს განათლების, მეცნიერებათა აკადემიის აკადემიკოსი

**თანარედაქტორი რაფაელ გუსმან ტირადო** — პროფესორი, გრანადის უნივერსიტეტი (ესპანეთი)

**რედაქტორის მოადგილე - ზურაბ ჩაჩხიანი**, საქართველოს ტექნიკური უნივერსიტეტის პროფესორი, საქართველოს განათლების მეცნიერებათა აკადემიის აკადემიკოსი

---

---

## საკმელაქციო კოლეგია:

**ლია ქათამაძე** — პასუხისმგებელი მდივანი - ასოცირებული პროფესორი, საქართველოს ტექნიკური უნივერსიტეტი

**ლია მენტეშაშვილი** — პროფესორი, განათლების მეცნიერებათა აკადემიის ვიცე-პრეზიდენტი

**ანზორ აბრალავა** — პროფესორი, საქართველოს ტექნიკური უნივერსიტეტი

**ირაკლი გაბისონია** — პროფესორი, საქართველოს ტექნიკური უნივერსიტეტი

**გიორგი გაგოშიძე** — პროფესორი, საქართველოს ტექნიკური უნივერსიტეტი. საქართველოს სოფლის მეურნეობის მეცნიერებათა აკადემიის ნამდვილი წევრი, აკადემიკოსი

**გელა ყიფიანი** — პროფესორი, საქართველოს ტექნიკური უნივერსიტეტი

**ელისაბედ ხახუტაშვილი** — პროფესორი, საქართველოს ტექნიკური უნივერსიტეტი

**ივანე ჯაგოდნიშვილი** — პროფესორი, საქართველოს ტექნიკური უნივერსიტეტი

**ვახტანგ მაღრაძე** — პროფესორი, საქართველოს ტექნიკური უნივერსიტეტი

**ზურაბ გამეზარდაშვილი** — პროფესორი, საქართველოს ტექნიკური უნივერსიტეტი

**ლია მეტრეველი** — პროფესორი, საქართველოს ტექნიკური უნივერსიტეტი

**თამარ ბონდარენკო** — ასოცირებული პროფესორი, საქართველოს ტექნიკური უნივერსიტეტი

**თეა ცომაია** — პროფესორი, საქართველოს ტექნიკური უნივერსიტეტი

**თამარ ხოხობაშვილი** — პროფესორი, საქართველოს ტექნიკური უნივერსიტეტი

**ნიკო ჯავახიშვილი** — პროფესორი, ივანე ჯავახიშვილის სახელობის თბილისის სახელმწიფო უნივერსიტეტი

**დავით გოგირიძე** — პროფესორი, ივანე ჯავახიშვილის სახელობის თბილისის სახელმწიფო უნივერსიტეტი

**გიორგი ხუბუნი** — მოსკოვის ლინგვისტური უნივერსიტეტის პროფესორი, რუსეთის მეცნიერებათა აკადემიის აკადემიკოსი

**ირჟი კლაპკა** — პროფესორი, კარლოსის უნივერსიტეტი (ჩეხეთი)

**ტომას შმიდტი** — პროფესორი, ბერნის უნივერსიტეტი (შვეიცარია)

**სესილია ოდე** — პროფესორი, ამსტერდამის უნივერსიტეტი (ჰოლანდია)

**გალინა ტროფიმოვა** — პროფესორი, მოსკოვის ხალხთა მეგობრობის უნივერსიტეტი (რუსეთი)

---

---

**რედაქცია:** თემურ ჯაგოდნიშვილი

რაფაელ გუსმან ტირადო

---

---

**ტექნიკური რედაქტორი:** ასმათ ფიფია

---

---

**სტატიაში მოყვანილი ფაქტების სიზუსტეზე პასუხისმგებელი არიან ავტორები**

---

---

მისამართი: 0175, თბილისი, კოსტავას 77, საქართველოს ტექნიკური უნივერსიტეტი

ტელ.: (032) 236 57 07

web-გვერდი: <https://gtu.ge/Journals/newsletters/>

ელ-ფოსტა: ganatleba2018@gmail.com

ISSN 2346-8300

# GANATLEBA

International Science-Pedagogical Journal is published according with the decision of Editorial-Publishing Board of 19 December 2010 (act №7)

---

---

№ 2(33), 2021

---

---

**Editor** – **Temur Jagodnishvili**, Professor, Georgian Technical University, Academician of Georgian Educational Sciences

**Coeditor** – **Raphael Guzman Tirado** – Professor, University of Granada (SPA)

**Sub-editor** – **Zurab Chachkhiani**, Professor, Georgian Technical University, Academician of Georgian Educational Sciences

---

---

## EDITORIAL BOARD:

**Lia Katamadze** – Responsible Secretary, Associate professor Georgian Technical University

**Lia Menteshashvili** – Vice-President of Georgian Academy of Education Sciences

**Anzor Abzalava** – Professor, Georgian Technical University

**Irakli Gabisonia** – Professor, Georgian Technical University

**Giorgi Gagoshidze** – Professor, Georgian Technical University. Full member of the Georgian Academy of Agricultural Sciences, Academician

**Gela Kipiani** – Professor, Georgian Technical University

**Elisabeth Khakhutashvili** – Associate professor, Georgian Technical University

**Ivane Jagodnishvili** – Professor, Georgian Technical University

**Vakhtang Magradze** – Professor, Georgian Technical University

**Zurab Gamezardashvili** – Professor, Georgian Technical University

**Lia Metreveli** – professor, Georgian Technical University

**Tamar Bondarenko** – Associate professor Georgian Technical University

**Tea Tsomaia** – professor, Georgian Technical University

**Tamar Khokhobashvili** – Professor, Georgian Technical University

**Niko Javakhishvili** – Professor, Ivane Javakhishvili Tbilisi State University

**David Gothsiridze** – Professor, Ivane Javakhishvili Tbilisi State University

**Giorgi Khukhuni** – Professor, Linguistic University of Moscow

**Jiri Klapka** – professor, Karlos University (CZE)

**Tomas Schmidt** – Professor, University of Bern (SUI)

**Cecilia Ode** – University of Amsterdam (NED)

**Galina Trophimova** – Professor, Moscow University of Friendship of People (RUS)

---

---

**Editor office:** **Temur Jagodnishvili,**  
**Raphael Guzman Tirado**

---

---

**Technical editor:** **Asmat Pipia**

---

---

**The authors are responsible for the accuracy of the facts in the article**

---

---

**Address:** 0175, Tbilisi, str. Kostava 77, GTU

**TEL.:** (032) 236 57 07

**web-said's address:** <http://gtu.ge/Journals/newsletters>

**e-mail:** [ganatleba2018@gmail.com](mailto:ganatleba2018@gmail.com)

**ISSN 2346-8300**

## შინაარსი

საქართველოს ტექნიკური უნივერსიტეტი 100 წლისაა .....	15
---	----

### განათლების მენეჯერებანი

#### *ივანე ოსაძე*

ვახუშტი ბატონიშვილის კონცეფცია დავით სოსლანის გენეალოგიის შესახებ .....	19
---	----

#### *გიორგი მძინარაშვილი*

ზოგადსაგანმანათლებლო სკოლაში ფიზიკური აღზრდისა და სპორტის გაკვეთილის მზადებისას - კომპლექსური დავალებების შესრულების აუცილებლობა.....	25
---	----

#### *არკადი ანთია*

360 °-იანი შეფასებისა და უკუკავშირის უპირატესობები .....	29
--	----

#### *ირინა მელქაძე*

„დისტანციური სწავლების“ გამოწვევები ქართულ საგანმანათლებლო სივრცეში .....	33
---	----

### შუნაღლისტიკა

#### *ვაჟა პაპასკირი*

ფსიქოლოგიური აღქმა მასმედიაში .....	36
-------------------------------------	----

#### *ლია ქათამაძე*

დასავლური სუბკულტურების რეპრეზენტაციული თავისებურებები ინტერნეტის სამყაროში .....	41
---	----

#### *თეონა არველაძე*

გაზეთი „დამოუკიდებელი საქართველოს“ პროგრამა და მიზანი .....	45
---	----

#### *მაია კონიაშვილი*

ყალბი და ნამდვილი ინფორმაცია ქართულ მასმედიაში .....	48
--	----

#### *ნინო ნატროშვილი*

ეფექტიანი მედიაკონვერგენციის ასპექტები „გარდიანის“ მაგალითზე .....	52
--	----

#### *თამრიკო მულაძე*

დეტალის როლი ადამიანური ელემენტების წარმოჩენაში .....	56
---	----

#### *ცირა ჟორჯოლიანი*

როგორ მანიპულირებენ ჩვენზე .....	59
----------------------------------	----

#### *მაკა სვიმონიშვილი*

რეპორტიორები ცეცხლის წინა ხაზზე .....	62
---------------------------------------	----

#### *ლანა შენგელია*

1991 წლის 9 აპრილის - საქართველოს სახელმწიფოებრივი დამოუკიდებლობის აღდგენის გამუქება „ახალგაზრდა ივერიელსა“ და „ლიტერატურულ საქართველოში“ .....	66
---	----

**ფილოლოგია**

**თემურ ჯაგოდნიშვილი**

ქართული ხალხური დრამის ბუნებისათვის.....71

**მურმან თავდიშვილი**

„ართუ მეყვისი ვამეყ-ვისი“ და მათი საიდუმლო .....75

**თამარ მეზუკე**

ბექდვილი და ელექტრონული ლიტერატურის მსგავსი და განსხვავებული ნიშან-თვისებები.....80

**ქეთევან გაფრინდაშვილი**

„ცისფერყანწელთა“ მინიატურული პროზა .....85

**თამარ შაიშმელაშვილი**

ლევან გოთუას უცნობი ბარათი - ოჯახის მისია მწერლის პუბლიცისტიკის მიხედვით .....90

**თამარ შაიშმელაშვილი**

კრწანისის ომის გამომახილი თანამედროვე ქართულ პოეზიაში  
(XX საუკუნის დასასრული და XXI საუკუნე) .....93

**ქერაშვილი ხათუნა**

მორალურ-ეთიკური პრობლემები ვაჟა-ფშაველას ნაწარმოებებში .....96

**სოციალური მეცნიერებანი**

**ლია მეტრეველი, მარიამ პაპიაშვილი**

სპორტში ჩართულობის მოტივები, როგორც მენტალური გამძლეობის ელემენტი მცირე ასაკის  
სპორტსმენებში .....101

**ამრიტა ჯანაშია**

მედიაწიგნიერება საქართველოში და საქართველოს კომუნიკაციების კომისიის როლი მის  
განვითარებაში .....104

**ომარ ტაბუცაძე**

ოჯახური კონფლიქტები და მათი სოციალური და ფსიქოლოგიური საფუძვლები .....108

**მარინე სურმავა**

კრიტიკული აზროვნების გააზრებისათვის.....114

**ნანა ზეგაშვილი**

მიგრაციული პროცესების მნიშვნელობა საქართველოსთვის ოცდამეერთე საუკუნის დასაწყისში....117

**აკაკი გაბუნია**

მედიის უფლება და ინფორმაციის თავისუფლება .....120

**მაია გელაშვილი**

სკოლის როლი სოციალიზაციაში .....124

**ლელა ბაქრაძე**

სუიციდი, როგორც სტიგმა და სოციალური პრობლემა.....128

**სულხან ინაიშვილი**

მაღალი ხარისხის ინფრასტრუქტურა - ეკონომიკური განვითარების და სოციალური კეთილდღეობის წინაპირობა .....133

**მარიამ პაპიაშვილი**

მენტალურ გამძლეობასთან დაკავშირებული შიდა გუნდური პროცესების შეფასება ხელბურთელებში..136

**ლია სანიკიძე**

დისტანციური სწავლების პროცესის სირთულეები და გამოწვევები .....139

**სანდრო ცოცხლაშვილი**

ოჯახისა და ნათესაობის სოციალური ინსტიტუციები ძველ და თანამედროვე ჩინურ საზოგადოებაში.... 142

**გიორგი წიკლაური**

„კოვიდ-19“ პანდემია და მისი ფსიქოლოგიური შედეგები ..... 144

**საერთაშორისო ურთიერთობები**

**ნონა ჟველია**

პატარა ქვეყნის ეროვნული უსაფრთხოების თავისებურებები .....148

**ალექსანდრე ახოზაძე**

სამშვიდობო ინიციატივები კვიპროსის კონფლიქტის დარეგულირებისათვის (2002-2017 წლები) .....152

**გიორგი ბახტაძე**

ევრაზიაში მიმდინარე ინტეგრაციულ პროცესებზე საერთაშორისო ფაქტორის გავლენა .....159

**მაია გამსახურდია**

აშშ-ის მეორმოცე პრეზიდენტის - რ. რეიგანის საშინაო და საგარეო პოლიტიკა .....164

**ივანე გიორგაძე**

საგარეო პოლიტიკური ორიენტაციის ფაქტორი საქართველოს ეროვნულ-განმათავისუფლებელ მოძრაობაში .....169

**გიორგი ლილუაშვილი**

საქართველოს საერთაშორისო ურთიერთობები მეზობელ სახელმწიფოებთან და ეკონომიკური უსაფრთხოების გამოწვევები .....173

**ალექსანდრე ოსეფაიშვილი**

საქართველო მსოფლიო პოლიტიკურ პროცესებში.....184

**აკაკი ფარჯიანი**

საერთაშორისო დავების გადაწყვეტა უშუალო დიპლომატიური მოლაპარაკებებით.....190

**თორნიკე ქართლელიშვილი**

კოსოვოს დამოუკიდებლობის პრეცედენტი, რუსეთის ფედერაცია და 2008 წლის რუსეთ-საქართველოს საომარი მოქმედებები .....193

**ეკონომიკა და ბიზნესი**

**თეა ბიძინაშვილი, ირმა ბახტურიძე**

ეროვნული ეკონომიკის კონკურენტუნარიანობა და კონკურენტული ფაქტორები .....198

**ნათია გოგოლაძე**

სასაქონლო ბირჟებისა და საგადასახადო პოლიტიკის გავლენა მრეწველობაში საბრუნავ კაპიტალზე ....202

**გოჩა მიქაუტაძე, ნინო ბოჭოიძე**

ფულის გათეთრების ძირითადი ასპექტები და ანტიპოლიტიკა.....205

**ეკატერინე მაისურაძე**

გენდერის არსი და მისი განმსაზღვრელი ფაქტორები .....209

**ვალერიან ჩანჩიბაძე**

ცვლილებების მართვის ეფექტი ორგანიზაციებისთვის .....215

**სამართალმცოდნეობა**

**ნიკოლოზ ფიფია**

სამუშაო დროის ზუსტი აღრიცხვის ვალდებულება საქართველოში და მასთან დაკავშირებული გამოწვევები .....219

**ნიკოლოზ ფიფია**

დისკრიმინაციის აკრძალვა და დასაქმებულთა უფლებების სამართლებრივი რეგულირების თავისებურებები საქართველოში .....224

**პოლიტიკური მეცნიერებები**

**ივანე ოსაძე**

რასიზმი ნაცისტური გერმანიის დასავლეთევროპულ პოლიტიკაში.....228

**ლევან ნიკოლეიშვილი**

პოლიტიკური ლიდერი, როგორც საზოგადოების ინტეგრაციის მექანიზმი და პოლიტიკური კულტურის მაჩვენებელი.....233

**ლევან ნიკოლეიშვილი**

პოლიტიკური ელიტები და ლიდერი, როგორც საზოგადოებრივი პოლიტიკის სუბიექტი.....237

**მალხაზ გაგუა**

„მარადიული“ მითოსური მოტივები თანამედროვე ქართულ პოლიტიკაში.....241

**ნაზი გოგოლაძე**

ქართული დემოკრატიის იდეა ნიკო ნიკოლაძის ნააზრევში .....248

**მარინე დგებუაძე**

დემოკრატიული რეფორმა დემოკრატიულ სახელმწიფოში .....253



**ლექსიკოლოგია, ლექსიკოგრაფია**

**ვაჟა დანელია**

ტერმინების - „ფიზიკური კულტურისა“ და „სპორტის“ ისტორიისათვის .....256

**საბუნებისმეტყველო მეცნიერებანი**

**ვახტანგ აბაიშვილი**

დისკური ხერხების რადიალური წაგრძელება .....262

**ვახტანგ აბაიშვილი**

დისკური ხერხის ღუნვის დეფორმაციების განსაზღვრა .....265

**მზია წულუკიძე, ლილი ბოლქვაძე**

სასურსათო პროდუქციის უსაფრთხოების მიკრობიოლოგიური მაჩვენებლები .....268

**სიმონ ბიწაძე**

ამოცანები ურთიერთშექცეულ ფიგურებზე .....274

**სიმონ ბიწაძე**

სფერული გარდაქმნების შესახებ .....277

**ალექსანდრე გორგოშიძე, ლალიტა დარჩიაშვილი, ზურაბ ჩაჩხიანი**

კრისტალების ძირითადი ტიპები .....280

**თორნიკე ქიმერიძე, გივი სანაძე**

მონოკრისტალური Si და  $Si_{0.98}Ge_{0.02}$  შენადნობის დინამიური მექანიკური თვისებების კვლევა .....285

**არქეოლოგია**

**მაია ქუთათელაძე**

ნუმისმატიკური მასალა ქართველთა უძველესი რწმენა-წარმოდგენების კონტექსტში .....290

## CONTENT

Georgian Technical University -100 years old.....	15
---	----

### EDUCATION SCIENCES

#### *Ivane Osadze*

Concept of Vakhushti Batonishvili On the genealogy of David Soslan.....	19
---	----

#### *Giorgi Mdzinarashvili*

When preparing for a physical education and sports lesson in a secondary school - the need to complete complex tasks. ....	25
---	----

#### *Arkadi Antia*

Advantages of 360 ° evaluation and feedback .....	29
---	----

#### *Irina Melkadze*

Challenges of "distance learning" in the Georgian educational space .....	33
---	----

### JOURNALIZM

#### *Vaja Papaskiri*

Psychological perception in mass media .....	36
--	----

#### *Lia Katamadze*

Representative Features of Western Subcultures in the Internet World.....	41
---	----

#### *Teona Arveladze*

Program and goal of the newspaper "Independent Georgia" .....	45
---	----

#### *Maia Koniashvili*

False and true information in Georgian mass media.....	48
--	----

#### *Nino Natroshvili*

The aspects of effective Media Convergence: The example of The Guardian .....	52
---	----

#### *Tamriko Muladze*

The role of detail in the representation of human elements .....	56
--	----

#### *Tsira Zhorzholiani*

How to manipulate us.....	59
---------------------------	----

#### *Maka Svimonishvili*

Reporters in the line of fire .....	62
-------------------------------------	----

#### *Lana Shengelia*

April 9, 1991 - Coverage of the Restoration of Georgia's State Independence in „Akhalgazrda iverieli ("Young Iveriel") and „Literaturuli Saqartvelo” ("Literary Georgia").....	66
---	----

## PHILOLOGY

<b><i>Temur Jagodnishvili</i></b> For the nature of Georgian folk drama .....	71
<b><i>Murman Tavdishvili</i></b> Not so “Mekvisi” Vameki-Visi and their secret .....	75
<b><i>Tamar Mebuke</i></b> Similarities and Differences of Printed and Electronic Literature .....	80
<b><i>Ketevan Gaprindashvili</i></b> Miniature prose of the "Tsisperyanwelebi" .....	85
<b><i>Tamar Saishmelashvili</i></b> Unknown Letter by Levan Gotua - Family Mission According to the writer's Publicistic.....	90
<b><i>Tamar Saishmelashvili</i></b> Echo of the Krtsanisi war in contemporary georgian poetry (End of XX century and XXI century) .....	93
<b><i>Kerashvili Khatuna</i></b> Moral and ethical issues in Vazha Pshavela’s works .....	96

## SOCIAL SCIENCES

<b><i>Lia Metreveli, Mariam Papiashvili</i></b> Motives for involvement in sports in young athletes .....	101
<b><i>Amrita Janashia</i></b> Media literacy in Georgia and the role of the Georgian Communications Commission in its development.....	104
<b><i>Omar Tabutsadze</i></b> Family conflicts and their social and Psychological basics.....	108
<b><i>Marine Surmava</i></b> For understanding critical thinking.....	114
<b><i>Nana Begashvili</i></b> The importance of migration processes for Georgia at the beginning of the twenty-first century .....	117
<b><i>Akaki Gabunia</i></b> Media rights and freedom of information .....	120
<b><i>Maia Gelashvili</i></b> The role of school in socialization .....	124
<b><i>Lela Bakradze</i></b> Suicide as a stigma and a social problem .....	128
<b><i>Sulkhan Inaishvili</i></b> Quality Infrastructure – The prerequisite of Economic Development and Social Welfare .....	133

<b><i>Mariam Papiashvili</i></b>	
Evaluating internal team process in handball players .....	136
<b><i>Lia Sanikidze</i></b>	
Challenges and Difficult Situations of Distance Learning Process.....	139
<b><i>Sandro Tsotskhalashvili</i></b>	
Social institutions of family and kinship in ancient and modern Chinese society .....	142
<b><i>Giorgi Tsiklauri</i></b>	
The Covid-19 pandemic and its psychological consequences .....	144

#### **INTERNATIONAL RELATIONS**

<b><i>Nona Zhvelia</i></b>	
Features of small country national security .....	148
<b><i>Aleksandre Akhobadze</i></b>	
Peace initiatives for the settlement of the Cyprus conflict (2002-2017) .....	152
<b><i>Giorgi Bakhtadze</i></b>	
The influence of the international factor on the ongoing integration processes in Eurasia .....	159
<b><i>Maia Gamsakhurdia</i></b>	
The USA's fortieth President's - Ronald Reagan's Domestic Politics and Foreign Policy.....	164
<b><i>Ivane Giorgadze</i></b>	
Foreign policy orientation factor of Georgia In the National Liberation Movement.....	169
<b><i>Grigol Liluashvili</i></b>	
Georgia's International Relations with Neighboring Countries and Challenges of Economic Security .....	173
<b><i>Alexander Osepaishvili</i></b>	
Georgia in the world political processes.....	184
<b><i>Akaki Parjiani</i></b>	
Resolving international disputes through direct diplomatic negotiations .....	190
<b><i>Tornike Karlelishvili</i></b>	
Kosovo independence precedent, Russian Federation and the 2008 Russia-Georgia hostilities.....	193

#### **ECONOMICS AND BUSINESS**

<b><i>Tea Bidzinashvili, Irma Bakhturidze</i></b>	
Competitiveness of national economy and competitive factors.....	198
<b><i>Natia Gogoladze</i></b>	
The influence of commodity exchange and tax policy on the working capital .....	202

<b><i>Gocha Mikautadze, Nino Bochoidze</i></b>	
Key Aspects of Money Laundering and Anti-Policy .....	205

<b><i>Ekaterine Maisuradze</i></b>	
The essence of gender and its determining factors .....	209

<b><i>Valerian Chanchibadze</i></b>	
The effects of Change Management in an organization .....	215

#### LAW

<b><i>Nikoloz Phiphia</i></b>	
Obligation of accurate accounting of working hours in Georgia and related challenges.....	219

<b><i>Nikoloz Phiphia</i></b>	
Prohibition of Discrimination and Peculiarities of Legal Regulation of Employee Rights in Georgia.....	224

#### POLITICAL SCIENCES

<b><i>Ivane Osadze</i></b>	
Racism in Nazi Germany in Western Europe In politics .....	228

<b><i>Levan Nikoleishvili</i></b>	
Political leader as a mechanism for integration society and an indicator of political culture .....	233

<b><i>Levan Nikoleishvili</i></b>	
Political elites and the leader, As a subject of public policy .....	237

<b><i>Malkhaz Gagua</i></b>	
"Eternal" Mythical Motifs in the Contemporary Georgian Politics .....	241

<b><i>Nazi Gogoladze</i></b>	
The idea of Georgian democracy in Niko Nikoladze's thinking .....	248

<b><i>Marine Dgebuadze</i></b>	
Democratic reform in the democratic state.....	253

#### LEXICOLOGY, LEXICOGRAPHY

<b><i>Vaja Danelia</i></b>	
For the history of terms - "physical culture" and "sports" .....	256

#### SCIENCES

<b><i>Vakhtang abaishvili</i></b>	
Radial elongation in disc saws.....	262

<b><i>Vakhtang abaishvili</i></b>	
Determination of bending deformations of disc saws .....	265

<b><i>Mzia Tsulukidze, Lili Bolkvadze</i></b> Microbiological indicators of food safety .....	268
<b><i>Simon Bitsadze</i></b> Problems of mutually reversible figures .....	274
<b><i>Simon Bitsadze</i></b> On spherical transformations .....	277
<b><i>Aleksandre Gorgoshidze, Darchiashvili Lalita, Zurab Chachkhiani</i></b> The main types of crystals .....	280
<b><i>Tornike Kimeridze, Givi Sanadze</i></b> Investigation of the dynamical mechanical properties of the monocrystalline Si and Si <sub>0.98</sub> Ge <sub>0.02</sub> alloys .....	285

## ARCHEOLOGY

<b><i>Maia Kutateladze</i></b> The Numismatic Material in the context of Ancient Georgian Religious Beliefs .....	285
--	-----

## საქართველოს ტექნიკური უნივერსიტეტი 100 წლისაა

### მცირე უწყებანი ქართული ფილოლოგიისა და მედიატორლოგიების დეპარტამენტის შესახებ

საქართველოს ტექნიკურ უნივერსიტეტში ქართულის კათედრა დაარსდა 1986 წელს. მას ჯერ ქართული ენის კათედრა ერქვა, 1989 წლიდან - ქართული ენისა და ლიტერატურის. 1993 წლამდე კათედრა უძღვებოდა „ქართული ენისა და ლიტერატურის ზოგადი კურსისა“ და ქართული „მეტყველების კულტურის“ სწავლებას საქართველოს უნივერ-სიტეტში.

1992 წელს შეიქმნა სტუ ჰუმანიტარულ-ტექნიკური ფაკულტეტი, კათედრა სტრუქტურულად ამ ფაკულტეტის შემადგენლობაში შევიდა, ამასთან საუნივერსიტეტო კათედრის სტატუსი შეინარჩუნა, რადგან კვლავაც უძღვებოდა „ქართული ენისა და ლიტერატურის“ ზოგადი კურსისა და ქართული „მეტყველების კულტურის“ სწავლებას სტუ-ს ყველა ფაკულტეტზე. მაგრამ ამასთან ერთად დაევალა ახალშემოდებული სპეციალობის „ტექნიკური დარგის ჟურნალისტიკის“ (ფაქტობრივ, დარგობრივი - საინჟინრო ჟურნალისტიკის) ხელმძღვანელობა და კათედრამ მაპროფილებელი სტატუსიც შეიძინა. აქედან მოყოლებული დღემდე, კათედრა ამზადებს ფართო პროფილის პრესის ჟურნალისტიკის სპეციალისტებს, რომელთაც გაღრმავებული აქვთ საინჟინრო და ტექნიკის დარგების პრობლემების ცოდნა და კვალიფიციური ჟურნალისტური პროდუქციის

შექმნა შეუძლიათ. ახალი ფუნქციის დაკისრების გამო, კათედრას 1995 წლიდან ქართული ენის, ლიტერატურისა და ჟურნალისტიკის კათედრა ეწოდა.

ახალი სტატუსის შექმნასთან ერთად გაძლიერდა მატერიალურ-ტექნიკური ბაზა. კათედრას სტრუქტურულ დაქვემდებარებაში გადაეცა საუნივერსიტეტო მრავალტირაჟიანი გაზეთის - „აღმშენებლის“ რედაქცია და ფოტოლაბორატორია. რედაქციას დაეკისრა ჟურნალისტიკის საგანმანათლებლო პროგრამით გათვალისწინებული პრაქტიკული სასწავლო დისციპლინის - „ჟურნალისტური ოსტატობის“ გაძლიერება, რომელიც საბაკალავრო მომზადების ყველა კურსს მოიცავდა და სპეციალური ჟურნალისტური საგნების თეორიული ნაწილების პრაქტიკულ შევსება-გასრულებას და სტუდენტთა დაოსტატებას უზრუნველყოფდა. საბაკალავრო მომზადების პირველი წლიდან სტუდენტები ამ გაზეთის კორესპოდენტები ხდებოდნენ.

ასეთივე დანიშნულებით და აკადემიური დატვირთვის მოცულობით გადიოდნენ პრაქტიკული დაოსტატების კურსს ისინი გაზეთ „საქართველოს რესპუბლიკის“ რედაქციაში, რადგან სტუ ჟურნალისტიკის სპეციალობის სასწავლო-საგანმანათლებლო კონცეფციის საფუძველი თეორიული და პრაქტიკული სწავლების ერთდრო-



ულობა და მიზანმიმართული განუყოფლობა იყო და არის. მძლავრი მასტიმულირებელი ფაქტორი იყო აგრეთვე საკუთარი შემოქმედებითი ნამუშევრების ბეჭდური პროდუქციის სახით ხილვაც, რაც სტუდენტებს კიდევ უფრო სერიოზულად განაწყობს სწავლისადმი.

ქართული ენის, ლიტერატურისა და ჟურნალისტიკის კათედრაზე სერიოზული სასწავლო-მეთოდური მუშაობა გაიშალა, ერთი მხრივ, ჟურნალისტიკის სპეციალობის საგანმანათლებლო კონცეფციისა და შესაბამისად სასწავლო გეგმების სრულყოფისათვის, მეორე მხრივ, ცალკეული სასწავლო დისციპლინების სწავლების მეთოდიკის დასავლურ სტანდარტებთან დაახლოების მიზნით. ასეთი მუშაობის გაინტენსიურების აუცილებლობა განპირობებული იყო ჟურნალისტიკის სპეციალობის კონცეპტუალური ხედვა-გააზრების ძირფესვიანი ცვლილებებით, რომლის მიზანი იყო:

- ◆ საბჭოური ჟურნალიზმის იდეოლოგიური გადმონაშთების სრული აღმოფხვრა;
- ◆ ჟურნალისტური განათლების საფუძვლად მიჩნეულ ფილოლოგიურ ცოდნაზე დაფუძნების ტრადიციისაგან გათავისუფლება;
- ◆ ჟურნალისტიკის, როგორც ადამიანური მოღვაწეობის ფორმის, დაფუძნება დასავლურ სტანდარტებზე - სოციალურ-პოლიტიკურ მეცნიერებათა სწავლებაზე.

აღნიშნულის მხრივ კათედრის მიზანმიმართულმა მუშაობამ იმთავითვე გამოიღო სერიო-

ზული შედეგები. საფუძვლიანად შეიცვალა საგანმანათლებლო კონცეფცია, სასწავლო გეგმები (საბაკალავრო, სამაგისტრო); დაიხვეწა ტრადიციული სწავლების მეთოდოლოგია, შემოღებულ იქნა ახალი სასწავლო დისციპლინები: შესავალი მასმედიაში, ახალი ამბების ჟურნალისტიკა, თანამედროვე ქართული ჟურნალისტიკა, საზღვარგარეთის ჟურნალისტიკა, მედია-სამართალი (მოდული, რომელიც აერთიანებდა საგნებს: ჟურნალისტიკის სამართლებრივი სივრცე; საგამომიებო ჟურნალისტიკა; სასამართლო ჟურნალისტიკა), სამაუწყებლო ჟურნალისტიკა, სატელევიზიო შემოქმედების სპეციფიკა, ახალი მასმედია (მოდული, რომელიც აერთიანებდა: პოლიტიკა და მასმედია; რეკლამა მასმედიაში; მასმედიის ეკონომიკა, მენეჯმენტი და სარეკლამო ბაზარი); ჟურნალისტური ეთიკა, ჟურნალისტიკის ფსიქოლოგია, ჟურნალისტიკის სოციოლოგია და სხვა.

1993 წლიდან სტუდენტი ჟურნალისტები მონაწილეობდნენ სტუდენტთა სამეცნიერო-ტექნიკურ კონფერენციებში, სტუ საზოგადოებასთან ურთიერთობის ცენტრის მუშაობაში, როგორც ამ ორგანიზაციის მიერ ჩატარებულ ღონისძიებათა მონაწილენი და როგორც აკრედიტებული კორესპოდენტები. ამას გარდა, მონაწილეობენ სტუდენტური გაზეთებისა და ჟურნალების გამოცემაში და რაც მთავარია - პირველი კურსიდანვე თანამშრომლობდნენ ჩვენი ქვეყნის ჟურნალ-გაზეთების რედაქციებთან, ქმნიდნენ და აქვეყნებდნენ ჟურნალისტურ პრო-





დუქციას. ბევრი მათგანი სწავლების განმაჯობაშივე პროფესიონალურ ჟურნალ-გაზეთების თანამშრომლები ხდებოდნენ. ასე რომ, ჟურნალისტიკის სპეციალობის კურსდამთავრებულთა დასაქმების (სამუშაო ადგილებით უზრუნველყოფის) პრობლემა საერთოდ არ დგას.

კათედრის ბევრი კურსდამთავრებული დღეს უკვე ცნობილი ჟურნალისტიკა (სალომე მახარაძე, ნატა ზუგუა, გიორგი თარგამაძე, ჯაბა ხუბუა, ნატა ხორავა, ლევან კვატაშიძე, თინათინ ქენქაძე, ნინო წივწივაძე და სხვა). ჟურნალისტიკის სპეციალობით მაგისტრატურის კურსდამთავრებულმა ნინო ჩიქოვაძემ კათედრაზე განაგრძო პედაგოგიური მუშაობა, ხოლო ქართული ენის სპეციალობით კათედრის მაგისტრატურის წარჩინებული კურსდამთავრებული თურქეთის მოქალაქე ორჰან მემში ამჟამად თურქეთის რესპუბლიკაში განაგრძობს სამეცნიერო-პედაგოგიურ მუშაობას. მან სამაგისტრო მომზადების პერიოდში მოამზადა და დემირელის სახელობის კოლეჯის ეგიდით 1999 წელს გამოსცა (პროფ. თემურ ჯაგოდნიშვილის რედაქტორობითა და წინასიტყვაობით) „ქართულ-თურქული და თურქულ-ქართული ლექსიკონი“, რომელშიც 29 ათასი სიტყვა ქართულ-თურქულია, ხოლო 12 ათასი თურქულ-ქართული. ლექსიკური ერთეულების სიმდიდრით ქართულ სინამდვილეში იმჟამად ამ ლექსიკონის ანალოგი არ არსებობდა.

კათედრამ თავისი არსებობის მანძილზე შეძლო საქართველოს ტექნიკურ უნივერსიტეტში ქართულის, როგორც სახელმწიფო ენის, აკადემიურ დისციპლინად დამკვიდრება, საინჟინრო განათლებისათვის აუცილებელ ასპექტში - „ქართული ენისა და ლიტერატურის ზოგადი კურსის“ და „ქართული მეტყველების კულტურის“ შინაარსით სწავლება, საამისოდ მტკიცე სასწავლო მეთოდური ბაზის შექმნა: მომზადდა და გამოიცა დამხმარე სახელმძღვანელო „ქართული მეტყველების კულტურის საკითხები“ (ორი გამოცემა, 1998, 2004), ორთოგრაფიულობის გამიზნულობის ცნობარი „ქართული მართლმეტყველებისა და მართლწერის საკითხები“ (2000), რომელიც გამორჩეულია ქართული სალიტერატურო ენის ნორმათა საკითხების სისრულით (შემდგენელი ც. კიკვიძე). ამას გარდა, გამოიცა: „მეთოდური მითითებები და მოცემულობები საკონტროლო წერებისა და საშინაო დავალებებისათვის ქართულ ენასა და ლიტერატურაში“ (1990). პირველად ქართულ სინამდვილეში შეიქმნა და გამოიცა სახელმძღვანელო „ქართული ორატორული ხელოვნება“ (2000), „ქართული ორატორული ხელოვნება“ (ქრესტომათია-პრაქტიკუმი, 2000), „ქართული ორატორული ხელოვნების ლექსიკონი“ (2000).

დაფუძნდა საინჟინრო და ტექნიკის მეცნიერებათა სფეროს „მორგებული“ ჟურნალისტიკის სპეციალობა (კინოჟურნალისტიკის, სპორტული ჟურნალისტიკის დარად) და გარკვეულ ტრადიციებსაც დაუდო სათავე, რაზედაც ამ სპეციალობისადმი მოსწავლე-ახალგაზრდობის შეუწელებელი და სულ უფრო მზარდი ინტერესი მეტყველებს.

თანამედროვე მოთხოვნათა შესაბამისად, დაიხვეწა ჟურნალისტიკის სპეციალობის საგანმანათლებლო კონცეფცია, არსებითად შეიცვალა სასწავლო გეგმები, სასწავლო კურსები პრაქტიკულ უნარჩვევებზე უფრო მეტი ორიენტაციის თვალსაზრისით. შემოღებულ იქნა ახალი საგნების სწავლება. სისტემურად ეწყობოდა შეხვედრები ცნობილ ჟურნალისტებთან, მწერლებთან, მეცნიერებთან, საზოგადო მოღვაწეებთან. სტუდენტებს უტარდებოდათ დისკუსიები ადგილობრივი და მოწვეული ექსპერტების მონაწილეობით.

2006 წლიდან სტუ ინგლისური ენის კათედრასთან ერთად მთარგმნელობითი საქმიანობის სწავლების სრულყოფისა და გაღრმავების მიზნით, დაიგეგმა ენების შემსწავლელი სასწავლო-სამეცნიერო ცენტრის შექმნა.

საქართველოს ტექნიკურ უნივერსიტეტში მიმდინარე გარდაქმნების, რეორგანიზაციის პროცესში კათედრა რუსული ენის, ლიტერატურისა და ჟურნალისტიკის, აგრეთვე, აუდიო-ვიზუალური რეჟისურის კათედრებთან ერთად, სპეციალობათა ნათესაობის პრინციპით, ერთ დეპარტამანტში გაერთიანდა, რომელსაც „ქართული ენისა და მედიის დეპარტამანტი“ ეწოდა.

მაღე ეს დეპარტამენტი გარდაიქმნა ქართული ფილოლოგიისა და მედიატექნოლოგიების დეპარტამენტად (2013 წლის 25 იანვარს).

ქართული ფილოლოგიისა და მედიატექნოლოგიების დეპარტამენტი ამჟამად უძღვება ხუთ საგანმანათლებლო პროგრამას ოთხ საგანმანათლებლო დონეზე: „ქართულ ენაში მომზადების საგანმანათლებლო პროგრამის“ (ხელმძღვანელი პროფ. თემურ ჯაგოდნიშვილი) საფუძველზე ქართულ ენაში მომზადებას B2 დონეზე გადიან საქართველოს აზერბაიჯანულენოვანი და სომხურენოვანი სტუდენტები, ასევე უცხოეთის მოქალაქენი. პროგრამა ერთწლიანია და მოიცავს 60 ECTS-ს. 2012 წელს პროგრამას სსიპ-განათლების ხარისხის განვითარების ეროვნული ცენტრის მიერ მიენიჭა აკრედიტაცია. ბოლო აკრედიტაცია პროგრამამ გაიარა 2020 წელს. კურსდამთავრებულებს გადა-

ეცმათ ენობრივი კომპეტენტურობის დამადასტურებელი სერთიფიკატები.

დეპარტამენტი ასევე უძღვება უმაღლესი განათლების სამი საფეხურის - საბაკალავრო, სამაგისტრო და სადოქტორო პროგრამებს „მასობრივი კომუნიკაციის“ სპეციალობით. პროგრამების ხელმძღვანელები არიან ასოც. პროფესორები თამარ მაღალურაძე (ბაკალავრიატი), გიგლა გობეჩია (მაგისტრატურა) და პროფესორი თემურ ჯაგოდნიშვილი (დოქტორანტურა). ყველა პროგრამას 2012-2017 წელს მიენიჭა სახელმწიფო აკრედიტაცია. დეპარტამენტი ასევე უძღვება რუსულენოვან საბაკალავრო პროგრამას „ჟურნალისტიკის“ სპეციალობით (ხელმძღვანელი ასოც. პროფესორი თამარ ბონდარენკო).

დეპარტამენტში სტუდენტების მომზადებას ემსახურება მაღალი პროფესიონალიზმით გამორჩეული აკადემიური პერსონალი - სრული პროფესორები, ასოცირებული პროფესორები, ასისტენტ პროფესორები, მასწავლებლები. ისინი აქტიურად მონაწილეობენ სხვადასხვა რანგის სამეცნიერო

კონფერენციების, სიმპოზიუმების, კონგრესების მუშაობაში, აქვეყნებენ მეცნიერულ სტატიებს, წიგნებს, მონოგრაფიებს, სახელმძღვანელოებს. დეპარტამენტი გამოსცემს სამეცნიერო ჟურნალს „განათლება“. დეპარტამენტის მეცნიერული მიღწევები აღნიშნულია სიგელებით, მადლობებით, სერთიფიკატებით. 2012 წელს მეტალურგიის ტერმინთა ექსპენოვანი, ორტომეული დიდი ლექსიკონის შექმნაში მონაწილეობისათვის სრული პროფესორი თემურ ჯაგოდნიშვილი დაჯილდოვდა საქართველოს სახელმწიფო ეროვნული პრემიითა და ლაურეატის წოდებით; 2014 წელს დაჯილდოვდა ღირსების ორდენით, 2019 წელს საქართველოს იაკობ გოგებაშვილის სახელობის პედაგოგთა კავშირმა გადასცა იაკობ გოგებაშვილის საიუბილეო მედალი და საპატიო სიგელი, როგორც გამოჩენილ მეცნიერსა და საზოგადო მოღვაწეს.

მთავრობის ჯილდოებით დაჯილდოვდნენ დეპარტამენტის სხვა წევრებიც (პროფესორები - ბ. იმნაძე, ვ. პაპასკირი და სხვ.).



P. S. საქართველოს ტექნიკური უნივერსიტეტის 80 წლისთავისადმი მიძღვნილ საიუბილეო კრებულში (ფოტოალბომში), რომელიც 2002 წელს გამოიცა, სამწუხაროდ, არაფერია ნათქვამი ართული ენის, ლიტერატურისა და ჟურნალისტიკის კათედრის შესახებ, ისევე, როგორც ჰუმანიტარულ-ტექნიკური ფაკულტეტის სხვა კათედრებსა და სტრუქტურულ ერთეულებზე.

# განათლების მეცნიერება

## EDUCATION SCIENCES

### განუშტი ბატონიშვილის კონცეფცია დავით სოსლანის განაწარმების შესახებ

*ივანე ოსაძე, ასოცირებული პროფესორი  
საქართველოს ტექნიკური უნივერსიტეტი*

#### რეზიუმე

ვახუშტი ბატონიშვილის ნაშრომი „აღწერა სამეფოსა საქართველოსა“ მოიცავს საქართველოს ისტორიას უძველესი დროიდან XVIII საუკუნის შუა წლებამდე. „საქართველოს ისტორიის“ ძველი პერიოდი ვახუშტის წარმოადგინა არსებული ნუსხების მიხედვით XIV საუკუნემდე. მეცნიერი თავის ნაშრომში არც თუ მცირე ადგილს უთმობს მეფეთ მეფე თამარის მეუღლის, დავით სოსლანის გენეალოგიის საკითხს. გამოკვლევაში გამოვლენილი გვაქვს საისტორიო წყაროები, რომლის საფუძველზეც ისტორიკოსი აყალიბებს თავის კონცეფციას დავით სოსლანის წარმომავლობის შესახებ. ამ თვალსაზრისით, ნაშრომში პუნქტობრივ არის განხილული მისი მსჯელობა თამარის ისტორიკოსებისა და ვახტანგ VI -ის ინიციატივით მოწვეული „სწავლულ კაცთა“ კომისიის მიერ შევსებულ „თამარის ცხოვრებაში“ მოტანილ ცნობებთან მიმართებაში. გამოვლენილია სახელოვანი ისტორიკოსის მიერ გამოყენებული საისტორიო წყაროების არასწორი გაგების კონკრეტული მაგალითები, დავით სოსლანის გენეალოგიის ვახუშტისეული კონცეფციის მცდარი მხარეები და მისი გამომწვევი მიზეზები.

კერძოდ: 1) ვახუშტის სიტყვები - „პოვეს ყრმა ეფრემის ძისაგან ოვსთა მეფისა, რომელი აღეზარდა რუსუდანს, მამიდასა თამარისასა“ - არის პერიფრაზი „თამარის ცხოვრების“ შევსებული რედაქციის „ისტორიანი და აზმანის“ ცნობისა: „იყო სახლსა შინა დედოფლისა რუსუდანისასა მოყმე ეფრემის ძეთაგანი, რომელ არიან ოვსნი...“ ვახუშტის არასწორად გაუგია ფრაზა „მოყმე ეფრემის ძეთაგანი, რომელ არიან ოვსნი“. ეფრემის ძეებად წყაროში იწოდებიან „ოვსნი“ და არა მხოლოდ ოსთა მეფე, როგორც იგი ფიქრობს.

2) ვახუშტის მოსაზრება, რომ „ესე დავით იყო მეფის გიორგის ძის დიმიტრისაგან“, არის გამეორე-

ბა „თამარის ცხოვრების“ შევსებული რედაქციის ტექსტისა: „რამეთუ დიმიტრი, ძე გიორგი მეფისა, რომელიც დაშთა ოვსთა მეფის ქალისაგან, მის დიმიტრის მეექუსე ნათესავი იყო“.

3) ვახუშტი ბატონიშვილს მიაჩნია, რომ მეფე თამარს ჰყავდა ორი მამიდა, ორთავ სახელით რუსუდანი. ეს მცდარი აზრი მომდინარეობს „ცხოვრება მეფეთ - მეფისა თამარის“, სათანადო ადგილის არასწორი გაგების შედეგად, რაც თვალსაჩინოდ არის დასაბუთებული სტატიაში.

4) საფუძვლიანი არგუმენტების მოხმობით დამტკიცებულია, რომ მეფე თამარის და დავით სოსლანის დედის ხაზით ნათესაობის შესახებ ვახუშტის მოსაზრება ფაქტების მცდარი გააზრების შედეგია და რეალობას არ ასახავს.

გაუმართლებელია აგრეთვე, მეცნიერის მიერ არდონის ხეობაში მდებარე, ნუზალის მცირე ეკლესიის ფრესკებისა და წარწერების საფუძველზე დავით სოსლანის გენეალოგიის საკითხის გარკვევის მცდელობა. აღნიშნულია, რომ ნუზალის მცირე ეკლესიის ფრესკებისა და წარწერების თანმიმდევრობა არ ემთხვევა ვახუშტის მიერ მოტანილ სქემას.

ნაშრომში სათანადო არგუმენტაციის საფუძველზე უარყოფილია პროფ. გიორგი თოგომჯილის მოსაზრება, თითქოს „ვახუშტის მიერ დავით სოსლანის მამის ხაზით ბაგრატიონად გამოცხადება ადვილად აიხსნება მისი დინასტიურ - პატრიოტული ინტერესებით“.

ამასთან ერთად, ვახუშტი ბატონიშვილი მანამდელი მატრიანეების ცნობებისაგან განსხვავებით საყურადღებო, ახალ ინფორმაციას გვაწვდის, ესაა ცნობა XI საუკუნეში დემეტრე ბაგრატიონის ვაჟისა და დედის ანაკოფიიდან ოსეთში გადასვლისა და დემეტრეს ვაჟის ოსეთში გამეფების თაობაზე. ინფორმაციის წყარო, ვფიქრობთ, XIX საუკუნის დასაწყისში არსებული გიორგი ოლთისელის თხზულება უნდა იყოს.

ბატონიშვილის კონცეფცია ოსეთში გამეფებულ ბაგრატიონთაგან დავით სოსლანის წარმომავლობის შესახებ წერილობით წყაროს ემყარება და ნდობას იმსახურებს.

საკვანძო სიტყვები: ვახუშტი, გენეალოგია, ნათესავი, და, მიმართება, დავით სოსლანი, მამიდა, ტექსტი, ოსეთი, მეფე, თამარი, დემეტრე, საისტორიო წყაროები.

### შესავალი

სახელოვანი ქართველი მოღვაწის ვახუშტი ბატონიშვილის უბადლო ნაშრომში „აღწერა სამეფოსა საქართველოსა“, გადმოცემულია საქართველოს მთლიანი ისტორია დასაბამითგან XVIII საუკუნის შუა წლებამდე. დიდი ივანე ჯავახიშვილის შეფასებით: „ვახუშტის საისტორიო წყაროების ეგოდენ საფუძვლიან შესწავლისა და იმდროინდელი საქართველოს ყოფა - ცხოვრებისა და მდგომარეობის ღრმა დაკვირვების ნაყოფია, რომ შემდეგში იგი მუდამ უკვდავების შარავანდედით იქნება მოსილი და არასდროს მნიშვნელობა არ დაეკარგება“ [2, 331]. „...მეცნიერულ - კრიტიკული მეთოდის გამოყენებით მან ბევრი შეცდომა გაასწორა და მრავალი ისტორიული ფაქტი მართებულად დაადგინა“ [8, 34]. შეიძლება ითქვას, რომ ვახუშტის ნაშრომი პასუხობს იმდროინდელი ევროპული მეცნიერული ისტორიოგრაფიის მოთხოვნებს. „საქართველოს ისტორია მან 1745 წელს დაამთავრა და მასზე მუშაობისას გამოიყენა სხვადასხვა დამხმარე დისციპლინები. კვლევის ისეთი მასშტაბი, რომელიც იმ დროისათვის დამახასიათებელი იყო დაწინაურებული ევროპის ისტორიისათვის“ [9, 489]. XIV – XVIII საუკუნეების ისტორია მკვლევარმა ხელახლა დაწერა, ხოლო საქართველოს ძველი ისტორია არსებული ნუსხების შემოკლებული სახით წარმოადგინა. დიდი მეცნიერის ნაშრომის ამ ნაწილში გადმოცემულია მისი კონცეფცია დავით სოსლანის გენეალოგიის თაობაზე.

### ძირითადი ნაწილი

ვახუშტი ბატონიშვილი თავის „კაპიტალურ საისტორიო თხზულებაში“ [7, 71] თამარის მეფობის დროინდელი ამბების შესახებ თხრობისას აღნიშნავს შემდეგს: „პოვეს ყრმა ეფრემის ძისაგან ოვსთა მეფისა რომელი აღეზარდა რუსუდანს, მამიდასა თამარისასა. არამედ, ესე დავით იყო მეფის გიორგის ძის დიმიტრისაგან, რომელი წინარევე ვაკსენეთ; რამეთუ დიმიტრის ანაკოფიას აფხაზეთს დაშთა ძე და ივლტოდა ბებით ოვსეთს. მუნ შვილებულმან იქორწინა ოვსთა მეფის ასულსა ზედა და ძე იგი მისი ოვსეთს მყოფი მამულით იწოდა მეფედ ოვსთა და ძის ძის-ძე დიმიტრისა და ამ დავითის მამა შერთეს რუსუდანს, რომელმან შეიყუარა ქალწულება ოთხმოცისა წლისა დღეთა, ხოლო ესე ნუ გიკვრნ,

რამეთუ ორნი ესე რუსუდან დანი იყვნენ: თამარის გამზრდელი ხვარასნის სულტნის ცოლი იყო. ორნივე დანი იმყოფებოდნენ სახლსა თვსსა. ხოლო ქმარსა ამისსა სხუას ცოლთან ესუა ძე დავით, რომელი წარმოიყვანა ამან რუსუდან და აღზარდა ძედ თვსად, არამედ ეყოდა თამარს დედით, რამეთუ დედა თამარისა ოვსთა მეფის ქალი იყო. რამეთუ დედით მესამე ნათესავი იყო, ხოლო დიმიტრით მეხუთე“. [1, 176].

ვახუშტი ბატონიშვილის მოტანილ მსჯელობას პუნქტობრივ განვიხილავთ თამარის ისტორიკოსებთან და ვახტანგ VI-ის „სწავლულ კაცთა“ კომისიის მიერ შევსებულ „თამარის ცხოვრებასთან“ მიმართებაში:

1) ვახუშტის სიტყვები – „პოვეს ყრმა ეფრემის ძისაგან ოვსთა მეფისა, რომელი აღეზარდა რუსუდანს მამიდასა თამარისასა“ – არის პერიფრაზი „თამარის ცხოვრების“ შევსებული რედაქციის „ისტორიანი და აზმანის“ ტექსტიდან მომდინარე შემდეგი ცნობისა: „იყო სახლსა შინა დედოფლისა რუსუდანისასა მოყმე ეფრემის ძეთაგანი, რომელ არიან ოვსნი... ესე დედოფალსა რუსუდანს... მოყვანა საზრდელათ სახლსა შინა მისსა“. წყაროს ფრაზა „მოყმე ეფრემის ძეთაგანი, რომელ არიან ოვსნი“ ვახუშტის არასწორად გაუგია. ეფრემის ძეებად წყაროში იწოდებიან „ოვსნი“, ვახუშტის შეცდომით ეფრემის ძედ მხოლოდ ოსთა მეფე მიაჩნია.

2) ვახუშტის მოსაზრება – „ესე დავით იყო მეფის გიორგის ძის დიმიტრისაგან“ არის გამეორება „თამარის ცხოვრების“ შევსებული რედაქციის შემდეგი ადგილისა: „რამეთუ დიმიტრი, ძე გიორგი მეფისა, რომელიც დაშთა ოვსთა მეფის ქალისაგან, მის დიმიტრის მეექუსე ნათესავი იყო“.

3) ვახუშტის მიხედვით თამარს ჰყავდა ორი მამიდა, ორთავ სახელით რუსუდანი. ერთი მათგანი იყო ის, „რომელმან შეიყუარა ქალწულება ოთხმოცისა წლისა“, მეორე კი – ხვარასნის სულტნის ცოლყოფილი. ორი რუსუდანის შესახებ ვახუშტის მსჯელობის წყარო, როგორც დადგენილია სპეციალურ ლიტერატურაში, იყო „ცხოვრება მეფეთ-მეფისა თამარისი“, სადაც ნათქვამია, რომ გიორგი III-ის და რუსუდანი „იყო რძალ-ყოფილი დიდთა სულტანთა შამირამეთი და დედოფალი ყოვლისა ხუარასნელთა უფლებისა, რომელი სიქურვისათვის თვსადვე მამულად მოყვანებული დედოფლად დაჯდა ქართველთად, უფროსლა დიდებად სახლისა თვსისადა ყოვლისა ამის სამეფოსა. ამას წინაშე იყო თამარ მამინ, ვითარცა თვსსა მამიდასა თანა, დითურთ თვსით, რომელსა რუსუდანვე მოაქუნდა სახელად. რომლისათვის აწ დამაკლებს წინამდებარე ესე მითხრობად, თუ რაოდენ შეუნიერება და თავდგმულობა ექმნა ყოველთა პირველ მისსა ყოფილთა დედოფალთა. ვიკადროთ რამე, რამეთუ ოთხმოცსა წელიწდისა

დღეთაგან შეიყუარა მტკიცედ ქალწულება, სიწმინდე და სიკეთე დიდათ სრული”. [3-101,102] წყაროში, რომლითაც ვახუშტი სარგებლობდა, მართალია, საუბარია, ორ რუსუდანზე, მაგრამ მათგან ერთი თამარის მამიდაა, მეორე – თამარის და. თამარის მამიდა იყო ხვარასნის სულტნის რძალყოფილი, რომელიც დაქვრივების შემდეგ სამშობლოში დაბრუნდა, მან „ოთხმოცისა წელიწადისა დღეთაგან შეიყუარა ქალწულება”.

ვახუშტის კი, – აღნიშნავს ვ. დონდუა – რაღაც მიზეზით, შეცდომა მოსვლია. მას ორივე რუსუდანი დებად და ისიც სეხნია დებად უცვნია, თამარის მამიდეზად მიუჩნევია. სახელოვან მეისტორიეს, ჰგავს, გული ეუბნებოდა, რომ ორი სეხნია დის საკითხი არ იყო მთლად მარტივი ან უმნიშვნელო. კიდევ, ამიტომ რიტორიკულის კილოთი მიმართავდა მკითხველებს: „ესე ნუ გიკვრნ, რამეთუ ორნი ესე რუსუდან დანი იყვნენ”. [4]

ვახუშტის მიერ ორივე რუსუდანის თამარის მამიდეზად მიჩნევის მიზეზი იყო წყაროს შემდეგი ფრაზა: „ამას (რუსუდანის – ი.ო.) წინაშე იყო თამარ მაშინ ვითარცა თვსსა მამიდასა თანა, დითურთ თვსით, რომელსა რუსუდანვე მოაქუნდა სახელად”. ამ წინადადების აზრი ვახუშტის ისე გაუგია, თითქოს „დითურთ თვსით” ეხებოდა რუსუდანის დას. შეცდომაც აქედან წარმოსდგა – თამარის და, სახელით რუსუდანი, მიიჩნია თამარის მამიდის რუსუდანის მეორე თანამოსახელე დად. ამ შეცდომამ გამოიწვია სხვა შეცდომაც კერძოდ, ის, რომ აღნიშნული ფრაზის შემდეგ გადმოცემული თამარის მამიდის ბიოგრაფიული დეტალი ვახუშტიმ მიაწერა თამარის მეორე, ფიქტიურ მამიდას, რომელმაც ვითომ „შეიყუარა ქალწულება ოთხმოცის წლისა დღეთა”.

თამარის მამიდის, რუსუდანის, ოსთა მეფეზე გათხოვების შესახებ აზრი ვახუშტის შეუმუშავდა „ისტორია და აზმანის” შემდეგი ცნობის არასწორი გაგების შედეგად; დავით-სოსლანი „დედოფალსა რუსუდანს... თვს ეყვოდა მამის დისა მისისა დავითის ასულისა ოვსეთს გათხოვილობისა მიზეზითა”. [3-45]. წყაროს მიხედვით, ოსეთში გათხოვილი იყო რუსუდანის მამიდა, ვახუშტის კი ცნობა ისე გაუგია, თითქოს ოსეთში გათხოვილი ყოფილიყოს თამარის მამიდა. რაკი, ვახუშტის აზრით, თამარს ორი მამიდა ჰყავდა, ერთი მათგანი მიიჩნია იმად, რომელიც მისი შთაბეჭდილებით ოსეთში იყო გათხოვილი.

რის საფუძველზე თვლიდა ვახუშტი დავით-სოსლანს თამარის მამიდის გერად? ამის გასარკვევად უნდა გავითვალისწინოთ შემდეგი: თამარის ისტორიკოსებისა და „თამარის ცხოვრების” შევსებული რედაქციის მონაცემებიდან ვახუშტისათვის ცნობილია, რომ დავით-სოსლანი იყო ოსთა მეფის შვილი, ამავე დროს, მისი აზრით,

თამარის მამიდა ოსთა მეფის ცოლი იყო. ამით ვახუშტი აღმოჩნდა დავით-სოსლანისა და თამარის მამიდაშვილ-ბიძაშვილობის შესახებ შესაძლო დასკვნის წინაშე. ითვალისწინებდა რა იმას, რომ ეკლესია ასეთ ახლო ნათესავთა ქორწინებას არ დაუშვებდა, ვახუშტიმ აღნიშნული შესაძლო დასკვნა გამორიცხა, მაგრამ ახსნას მოითხოვდა ოსთა მეფის ცოლის, თამარის მამიდისა და ოსთა მეფის შვილის დავით სოსლანის მიმართების ფაქტი. რაკი ეკლესიამ დავით-სოსლანისა და თამარის ქორწინება აკურთხა, აქედან გამომდინარე, ასკვნიდა ვახუშტი, დავით-სოსლანი თამარის მამიდის ღვიძლი შვილი არ ყოფილა. ვახუშტისათვის რჩებოდა ერთადერთი დასკვნა, ოსთა მეფის ძე დავით-სოსლანი ოსთა მეფის ცოლის, თამარის მამიდის, გერი ყოფილა.

ამრიგად, ვახუშტის თვალსაზრისი, რომლის თანახმად, თამარის ერთ-ერთი მამიდა, სახელით რუსუდანი, იყო ოსთა მეფის ცოლი, დავით-სოსლანი კი მისი გერი, შემუშავებულია „ცხოვრება მეფეთმეფისა თამარისი”, „ისტორიანი და აზმანი” და „თამარის ცხოვრების” შევსებული რედაქციის ტექსტებში დაცული ცნობების მცდარი გაგებისა და ამის საფუძველზე მიღებული მცდარი დასკვნების შედეგად.

4) ვახუშტის თანახმად, დავით-სოსლანი ნათესავად „ეყოდა თამარს დედით, რამეთუ, დედა თამარისა ოვსთა მეფის ქალი იყო, რამეთუ დედით მესამე ნათესავი იყო”. [1-176]. ვახუშტის აღნიშნული მოსაზრების ჩამოყალიბებაში გადამწყვეტი როლი შეასრულა იმან, რომ მან თამარის ისტორიკოსებისა და ვახტანგისეული რედაქციის „თამარის ცხოვრების” მიხედვით უწყოდა, რომ თამარის დედა ოსთა მეფის ასული იყო. რადგანაც ვახუშტის წარმოდგენით, ამ დროისათვის არსებობს ერთი ოსთა სამეფო, შესაბამისად, ერთი სამეფო დინასტია, ამიტომ, მის წინაშე დაისვა თამარის დედისა და დავით-სოსლანის მიმართების საკითხი. ვახუშტისათვის იმთავითვე გადაწყვეტილი საკითხი იყო მათი ერთი და იგივე სახლისადმი კუთვნილება. მას გასარკვევი რჩებოდა მხოლოდ ის, თამარის დედის სახლის მერამდენე თაობის წარმომადგენელი იყო დავით-სოსლანი. თამარის თანამედროვე დავით-სოსლანი ვახუშტიმ თამარის დედის მესამე „ნათესავათ” (მოდგმად) მიიჩნია. თამარის და დავით-სოსლანის დედის ხაზით ნათესაობის შესახებ ვახუშტის მოსაზრება ფაქტების მცდარი გააზრების შედეგია და ამდენად არარეალური.

ვახუშტი ბატონიშვილის აზრით, დავით-სოსლანის ბაგრატიონობის „მოწამე არს მცირე ეკლესია კარსნის ხევსა შინა, სადაცა, დახატულ არიან და დაწერილნი ზედ დიმიტრი და ძე მისი დავით, ძე დავითისა ათონ, ძე ათონისა ჯადარონ, ძე ჯადარონისა სოსლან დავით, რომელი იყო ქმარი თამარისა”. [1-177].

ფრესკები და წარწერები, რომლებსაც ვახუშტი იმოწმებს, დიდი ხანია, რაც მკვლევართა ყურადღების ცენტრშია მოქცეული. „მცირე ეკლესია“, რომელიც, ვახუშტის მითითებით „კარსნის ხევსა შინა“ მდებარეობს, არის იგივე არდონის ხეობაში მდებარე ნუზალის ეკლესია, სადაც დაცულია ვახუშტის მიერ დასახელებულ პირთა ფრესკები და წარწერები.

შევეხებით იმ ფაქტორებს, რამაც ვახუშტის „უბიძგა“ ეკლესიაში დახატული პირებისა და დავით-სოსლანის გენეალოგიის საკითხის ერთმა-ნეთთან დაკავშირებისაკენ. ეს ფაქტორები ჩვენი აზრით, შემდეგია: ა) ეკლესიის ერთ-ერთ ფრესკას აწერია „სოსლანი“, რაც ემთხვევა თამარის ქმრის ოსურ სახელს; ბ) ეკლესია მდებარეობს ოსეთში, თამარის ქმარი კი ოსთა მეფის შვილია. აი, ყველაფერი ის, რამაც დავით-სოსლანის გენეალოგიის ძიებაში ვახუშტი ნუზალის ეკლესიის წარწერებამდე მიიყვანა.

„სოსლანი“ ოსურ მოსახლეობაში ფართოდ გავრცელებული სახელია. ვინ მოთვლის, რამდენ კაცს ერქვა სოსლანი, ოსების სხვადასხვა გვარისა თუ სოციალური ფენების წარმომადგენელთა შორის. რასაკვირველია, არ შეიძლება ყოველი მათგანის თამარის ქმართან გაიგივება. ცხადია, ნუზალის ეკლესიის წარწერებზე დაყრდნობა დავით-სოსლანის გენეალოგიის გარკვევის საქმეში იმ საფუძველით, რა საფუძველიც საამისოდ ვახუშტის გააჩნია, გაუმართლებელია.

ყურადღებას იქცევს სხვა გარემოებაც. ნუზალის ეკლესიაში ფრესკებისა და წარწერების თანმიმდევრობა ასეთია: 1) დავით, 2) ათონ, 3) სოსლანი, 4) ფიდაროს, 5) ...ის, 6) ელია, 7) ..., 8) სო..., 9) ..., 10) ბასილი, 11) რომანოზ. [5,33].

(7, 33). ვახუშტის მიერ შედგენილ სქემაში თანმიმდევრობა ასეთია: 1) დემეტრე, 2) დავით, 3) ათონ, 4) ჯადარონ, 5) დავით-სოსლანი. დემეტრეს ფრესკა ნუზალის ეკლესიაში ამჟამად არსად ჩანს და არც არასდროს ყოფილა. ვახუშტი იცის, რომ დავით-სოსლანის გენეალოგია, დემეტრეთი იწყება, ამიტომ, მან ივარაუდა, რომ ეკლესიაში, სადაც გამოსახული არიან დავით-სოსლანის წინაპრები, პირველ რიგში, დახატული იქნებოდა დემეტრე. მაგრამ ვახუშტის ვარაუდი მცდარია.

ფრესკებსა და ვახუშტის სქემას შორის თანმიმდევრობაში ერთმანეთს ემთხვევა მხოლოდ დავით და ათონ. შემდგომ კი თანმიმდევრობაში სრული უთანხმოებაა. ფრესკების მიხედვით ათონს მოსდევს სოსლანი, ვახუშტის მიხედვით, ათონის შემდეგ დასახელებულია ჯადარონ. ნუზალის ეკლესიაში სოსლანის პორტრეტი რიგით მესამეა. ვახუშტის სქემაში დავით-სოსლანს რიგით მეხუთე ადგილი უკავია, რამ გამოიწვია ასეთი შეუთანხმებლობა? თუ ვახუშტის წარწერათა

თანმიმდევრობა იმ სახით მიაწოდეს, როგორც ეს მის სქემაშია, მაშინ თანმიმდევრობა აურევია ვახუშტის ინფორმატორს. გამორიცხული არც ისაა, რომ ეკლესიაში დახატული პირების თანმიმდევრობის შესახებ ვახუშტის ზუსტი ცნობა მიაწოდეს, მაგრამ საკუთარი მოსაზრებით ეს თანმიმდევრობა შეცვალა. ასეა თუ ისე, ფაქტია, რომ სოსლანის ადგილი, რომელიც მას უკავია, ნუზალის ეკლესიის ფრესკათა რიგში, არ ემთხვევა დავით-სოსლანის ადგილს, დაკავებულს ვახუშტისეულ სქემაში.

ზემოთ ვისაუბრეთ დავით-სოსლანის გენეალოგიის შესახებ ვახუშტის კონცეფციის მცდარ მხარეებზე, შეცდომების გამომწვევ კონკრეტულ მიზეზებზე, რის შემდეგაც, ჩვენ ვერ გავიზიარებთ პროფესორ გ. თოგოშვილის მოსაზრებას, რომ „ვახუშტის მიერ დავით-სოსლანის მამის ხაზით ბაგრატიონად გამოცხადება ადვილად აიხსნება მისი დინასტიურ-პატრიოტული ინტერესებით“. [6, 89] უნდა ითქვას, რომ დავით-სოსლანის მამის ხაზით ბაგრატიონობის შესახებ, პირველი ცნობები დაცულია თამარისა და დავით-სოსლანის თანამედროვე ქართველ ავტორებთან. დავით-სოსლანის დემეტრე ბაგრატიონისაგან წარმომავლობის შესახებ ცნობა „ქართლის ცხოვრებაში“ პირველად ვახტანგ VI-ის „სწავლულ კაცთა“ კომისიამ შეიტანა. ასე რომ, დავით-სოსლანის ბაგრატიონად „გამოცხადების“ პრიორიტეტი ვახუშტის არ ეკუთვნის, და, აქედან გამომდინარე, ცხადია, რაც მას არ ეკუთვნის, ის არც შეიძლება აიხსნას მისი ინტერესებით, თუნდაც, დინასტიურ-პატრიოტულით.

ჩვენი აზრით, ერთადერთი ანგარიშგასაწვეი სიახლე, რასაც ვახუშტი იძლევა, წინამორბედი მემატრიანებისაგან განსხვავებით, ესაა ცნობა XI საუკუნეში დემეტრე ბაგრატიონის ვაჟისა და დედის ანაკოფიიდან ოსეთში გადასვლის შესახებ. ამ ცნობაში, ვფიქრობთ, არალოგიკური არაფერია. თუ გავითვალისწინებთ, რომ ა) დემეტრეს დედა, ალდე, ოსთა მეფის ასული იყო, ბ) დემეტრე და ალდე ბაგრატ IV-ს განუდგნენ და დაიკავეს ანაკოფია, გ) ბაგრატ IV-სთან უშედეგო ბრძოლების შემდეგ დემეტრე ბიზანტიაში მოულოდნელად გარდაიცვალა, რის შემდეგაც ალდეს, ანაკოფიაში დარჩენა უაზრო იყო, სავსებით დასაშვებია, ალდე შვილიშვილთან ერთად სამშობლოში დაბრუნებულიყო, მისი შვილიშვილი, დემეტრეს ვაჟი კი ოსეთის მეფე გამხდარიყო. აღსანიშნავია, რომ XIX ს. დასაწყისში არსებობდა გიორგი ოლთისელის თხზულება, სადაც ეს ამბავი იყო აღწერილი. ჩვენი აზრით, როგორც ვახტანგ VI-ის „სწავლულ კაცთა“ კომისიისათვის, ისე ვახუშტისათვის დემეტრე ბაგრატიონის ვაჟის ოსეთში გამეფების შესახებ ინფორმაციის წყარო გიორგი ოლთისელის თხზულება უნდა ყოფილიყო.

**დასკვნა**

წინამდებარე გამოკვლევის შედეგად შეიძლება დავასკვნათ, რომ დავით სოსლანის შესახებ საისტორიო წყაროთა ცნობების არასწორმა გაგებამ განაპირობა დავით სოსლანის გენეალოგიის თაობაზე ვახუშტი ბატონიშვილის კონცეფციის მცდარი მხარეები და შეცდომების გამომწვევი კონკრეტული მიზეზები.

ვახუშტის მიერ მოტანილი ცნობა XI საუ-

კუნეში დემეტრე ბაგრატიონის ვაჟისა და დედის ანაკოფიიდან ოსეთში გადასვლის შესახებ ანგარიშგასაწევი სიახლეა და ლოგიკურად გამართულია. ბატონიშვილის თვალსაზრისი დავით სოსლანის ოსეთში გამეფებული ბაგრატიონების შტოსაგან წარმომავლობის შესახებ წერილობით წყაროს, გიორგი ოლთისელის თხზულებას უნდა ემყარებოდეს და რეალურ ვითარებას ასახავს.

**გამოყენებული ლიტერატურა**

- ქართლის ცხოვრება, ტომი IV, ბატონიშვილი ვახუშტი, აღწერა სამეფოსა საქართველოსა. ტექსტი დადგენილია ყველა ძირითადი ხელნაწერის მიხედვით, ს. ყაუხჩიშვილის მიერ. თბილისი, 1973.
- ივ. ჯავახიშვილი, ძველი ქართული საისტორიო მწერლობა, 1945.
- ისტორიანი და აზმანი შარავანდედთანი, ქართლის ცხოვრება, ტომი II, თბილისი, 2012.
- ვ. დონდუა, თამარ მეფის და რუსუდანი, ენიმკი მოამბე V – VI, თბილისი, 1940.
- ივანე ლოლაშვილი, დავით სოსლანის აკლდამის საიდუმლოება, თბ. 1971.
- გ. თოგოშვილი, ვახუშტი ბაგრატიონი ოსეთისა და ოსების შესახებ, თბ. 1977.
- კორნელი კეკელიძე, ქართული ლიტერატურის ისტორია, ტომი პირველი, ძველი მწერლობა, თბილისი - 1960.
- მ. დუმბაძე, ვ. გუჩუა, ბ. გიორგაძე, წყაროები და ლიტერატურა ქართულ და ევროპულ ენებზე, საქართველოს ისტორიის ნარკვევები, ტომი IV, თბილისი 1973.
- გივი ჯამბურია, ქართული კულტურა XVIII საუკუნის მეორე ნახევარში, საქართველოს ისტორია, ტომი მესამე, საქართველო XIII საუკუნიდან XIX საუკუნამდე, თბილისი 2012.

**Concept of Vakhushti Batonishvili On the genealogy of David Soslan**

*Ivane Osadze, Associate Professor  
Georgian Technical University*

**Summary**

Vakhushti Batonishvili’s work “Description of the Kingdom of Georgia” covers the history of Georgia from ancient times to the middle of the XVIII century. Vakhushti presented the old period of “Georgian history” according to the existing lists until the XIV century. The scholar pays little attention to the genealogy of David Soslan, wife of King Tamar. In the research we have identified historical sources on the basis of which the historian formulates his concept of the origin of David Soslan. In this regard, the paper discusses in detail his reasoning for the information provided by Tamar’s historians and the “Educated Men” commission convened at the initiative of Vakhtang VI. Specific examples of misunderstandings of historical sources used by the famous historian, the wrong sides of the Vakhushti concept of David Soslan’s genealogy and its underlying causes are revealed.

In particular: 1) The words of Vakhushti - “Pove, son of Ephraim, son of Ephraim, king of the Ovs, who was raised by Rusudan, aunt Tamar” Ovsni ... “Vakhushti misunderstood the phrase” Servants of Ephraim, who are Ovsni “. Ephraim’s sons are referred to in the source as “Ovsni” and not just the Ossetian king, as he thinks.

2) Vakhushti’s statement that “this David was from Demetrius, son of King George”, is a repetition of the text of the “Life of Tamar”:

3) Vakhushti Batonishvili believes that King Tamar had two aunts, Ortav named Rusudan. This misconception stems from the misunderstanding of “Life of King Tamar”, which is clearly substantiated in the article.

4) It has been proved by sound arguments that Vakhushti’s opinion about the lineage of King Tamar and David Soslan’s mother is the result of a misunderstanding of the facts and does not reflect reality.

It is also unjustified for a scientist to attempt to clarify the issue of David Soslan’s genealogy on the basis of frescoes and inscriptions in the small Nuzal Church in the Ardon Valley. It is noted that the sequence of frescoes and inscriptions of the small church of Nuzali does not match the scheme brought by Vakhushti.

On the basis of proper argumentation in the paper, Prof. Giorgi Togoshvili’s opinion that “Vakhushti’s declaration of David Soslan’s father as Bagrationi can be easily explained by his dynastic-patriotic interests.”

In addition, Vakhushti Bagrationi, in contrast to previous chronicles, provides remarkable, new information about the transfer of Demeter Bagrationi’s son and mother from Anakopi to Ossetia in the 11th century and the enthronement of Demetrius’ son in Ossetia. The source of information, we think, should be the writings of George Oltisel in the early nineteenth century.

Batonishvili’s concept is based on a written source about the origin of David Soslan from the Bagrationis who reigned in Ossetia and deserves trust.



**ზოგადსაგანმანათლებლო სკოლაში ფიზიკური აღზრდისა და სპორტის  
გააგებითი ფუნქციონირების – კომპლექსური დაგეგმვის უსაზღვრო უზრუნველყოფა**

*გიორგი მძინარაშვილი, ასისტენტ-პროფესორი  
გორის სახელმწიფო სასწავლო უნივერსიტეტი*

**„ო, სპორტო, შენ მიგვანიშნებ სწორ, პატიოსან გზას, რომელსაც ეძებენ ა  
დამიანები ცხოვრებაში დასახული მიზნის განხორციელებისათვის“  
(პიერ დე კუბერტენი)**

**„სპორტი ყოველი ადამიანის მემკვიდრეობის ნაწილია და მისი  
უქონლობა ვერასოდეს ვერაფრით კომპენსირდება“  
(პიერ დე კუბერტენი)**

**რეზიუმე**

ზოგადსაგანმანათლებლო სკოლაში სწავლების სამივე საფეხურზე: (დაწყებითი, საბაზო, საშუალო) ფიზიკური აღზრდისა და სპორტის გაკვეთილის ხარისხის ამაღლების მიზნით აუცილებელია სასწავლო პროცესში არსებული რაციონალური და ეფექტური გზების გამოყენება, რომელიც არის შესაძლებელი პირველ რიგში ამ სისტემაში შემავალი მასწავლებლისა და მოსწავლის კარგი დამოკიდებულების დამყარებით. ამ პროცესის სწორად მიმდინარეობისთვის ფიზიკური აღზრდისა და სპორტის მასწავლებელმა (პედაგოგმა) უნდა გაითვალისწინოს სპორტის თეორიასა და პრაქტიკაში არსებული და გამოცდილი ყველა მეთოდი და საშუალება. ეს უნდა ხდებოდეს სწორი დაგეგმვებით და რა თქმა უნდა თანამედროვე ეფექტური სასწავლო პროგრამის გათვალისწინებით. ამასთან ერთად აუცილებელია პედაგოგიკაში არსებული სისტემატიურობისა და თანამიმდევრობის პრინციპების დაცვა. კომპლექსური დავალების დამუშავება და მათი გაერთიანება შესაბამის მატრიცებში საშუალებას მოგვცემს მივიღოთ კარგი შედეგი.

შედეგის მისაღწევად რა თქმა უნდა გამოიყენება და ძირითად ფორმას წარმოადგენს -გაკვეთილი. მასწავლებელი ყოველთვის აცნობს და უხსნის მოსწავლეებს გაკვეთილის მთავარ მიზანს და მის შინაარსობრივ სტრუქტურას, რომელსაც მოიცავს ფიზიკური აღზრდისა და სპორტის გაკვეთილი, ეს ხდება როგორც სამიზნე ცნებებსა და ქვეცნებებს, ასევე სასწავლო პროცესის, როგორც ორგანიზაციულ ასევე მეთოდურ საკითხებს. მსგავსი მიდგომა რა თქმა უნდა შესაძლებლობას იძლევა სწავლებისა და წვრთნის სპეციფიკური თავისებურებების გათვალისწინებისა, რაც მოახდენს დადებით გავლენას გაკვეთილის ხარისხზე. გაკვეთილის სწორი დაგეგმვა და აგების წესის რაციონალური დადგენა უადვილებს მასწავლებელს მრავალფეროვანი

მასალის დანიშნულებისამებრ გამოყენებას და შესასრულებელი სამუშაოს წინასწარ გააზრებას. ფიზიკური აღზრდისა და სპორტის გაკვეთილის სამივე ზოგადად ცნობილი ნაწილი - სწორად, დროულად და რაციონალურად უნდა წარიმართოს, გაკვეთილის შემადგენელი ნაწილების სპეციფიკის გათვალისწინებით.

ფიზიკური აღზრდისა და სპორტის გაკვეთილის ამოცანები და სტრუქტურა ყველა ასაკობრივ საფეხურზე უნდა გამომდინარეობდეს ფიზიკური აღზრდისა და სპორტის სტანდარტიდან, რომელიც ეყრდნობა ფიზიკური აღზრდისა და სპორტის საერთო ამოცანებს. ძირითადად დაწყებითი და საბაზო საფეხურის მოსწავლეთათვის გაკვეთილის ძირითადი ამოცანაა მოსწავლეთა საერთო ფიზიკური პოტენციალის ამაღლება და მასში შემავალი ფიზიკური თვისებების განვითარება და სრულყოფა (სისწრაფე, ძალა, გამძლეობა, სიმარჯვე, მოქნილობა). ამის გამო გაკვეთილი უნდა შეიცავდეს მეტად მრავალფეროვან სასწავლო მასალას რომლის მიზანშეწონილი გამოყენებით შესაძლებელი ხდება მოსწავლეთა ყოველმხრივი ფიზიკური მომზადება და შესაბამისად ფიზიკური აღზრდისა და სპორტის გაკვეთილის ეფექტიანობის ზრდა. ფიზიკური აღზრდისა და სპორტის სასწავლო გეგმის მოთხოვნებმა რადიკალურად უნდა შეცვალოს მოსწავლეთა დამოკიდებულება სპორტის გაკვეთილისადმი. მსგავსი დადებითი დამოკიდებულება და ამ საგნის სწავლების ხარისხის ამაღლება, ყველა ზემოდ აღნიშნულ ფაქტორთან ერთად ხელს შეუწყობს მოსწავლეთა ფსიქოლოგიურ განვითარებას.

საკვანძო სიტყვები: აღზრდა, ფიზიკური, სპორტი, გაკვეთილი, მასწავლებელი, მოსწავლე, სასწავლო, პროცესი.

**შესავალი**

ფიზიკური აღზრდისა და სპორტის თანამედ-

როვე სისტემაში ფიზიკური აღზრდა და სპორტი სულ უფრო დიდ ადგილს იკავებს, ეს განპირობებულია იმით, რომ სპორტში არსებული ფიზიკური აღზრდის საშუალებები და მეთოდები გამოირჩევიან განსაკუთრებული ქმედითობითა და პოპულარობით, რეალურ სამყაროში ეს აიხსნება მათი ზოგადკულტურული და პრესტიჟული მნიშვნელობის გაზრდით. ამის დიდი როლი და მნიშვნელობა კიდევ უფრო კარგად ჩანს მოზარდთაობის ჰარმონიულ ფორმირებაში და განვითარებაში. ზოგადსაგანმანათლებლო სკოლებში მოზარდთაობისთვის ფიზიკური აღზრდისა და სპორტის ხარისხიანი გაკვეთილების დამუშავება, დანეგვა და რეალობათ ქცევა საშუალებას მოგვცემს ავამაღლოთ საგაკვეთილო პროცესის ეფექტიანობა და იმ მიზნების განხორციელება, რომელსაც ითვალისწინებს ფიზიკური აღზრდა და სპორტი.

ფიზიკური აღზრდა და სპორტი საგრძნობლად კარგად მოქმედებს სკოლის მოსწავლეთა გონებრივი პოტენციალის ხელისშეწყობასა და ამაღლებაზე. ამით ჩვენი აზრით შესაძლებელი ხდება ადამიანის ინტელექტუალური ჰარმონიული და შედეგიანი კავშილის დამყარება, და ამით მიმდინარეობს მისი ზნეობრივი, ნებელობითი, ინტელექტუალური და ესთეტიკური აღზრდა.

**ძირითადი ნაწილი:**

**ფიზიკური აღზრდისა და სპორტის მიზანი და ამოცანები.**

1. ადამიანების ჯანმრთელობის განმტკიცება, სიცოცხლის გახანგრძლივება, მოძრაობითი უნარ - ჩვევების განვითარება და სრულყოფა ე.ი. ადამიანის მორფო - ფუნქციონალური შესაძლებლობების მაღალ დონეზე და საფეხურზე აყვანა. ფიზიკური აღზრდითა და სპორტით ხდება ადამიანების ბიოლოგიური კედელის (იმუნიტეტის) გაძლიერება.
2. ფიზიკურ აღზრდაში და სპორტში ხდება არსებული მოძრაობითი უნარ - ჩვევების სწავლება, დამუშავება და სრულყოფა, რომელიც გამოადგება ადამიანს რომელიც დაკავებულია პროფესიონალური სპორტით, ასევე ნებისმიერი პროფესიის წარმომადგენელს ყოფით ცხოვრებაში.
3. ეს არის თვითრეალიზაციის საშუალება.
4. ეს არის საშუალება ინტელექტუალური განვითარებისთვის და ამ პროცესში ხელის შეწყობისთვის.
5. ეფექტური საშუალება შემოქმედებითი აქტიურობის გახანგრძლივებისთვის რომელიც დაკავშირებულია საკუთარი შესაძლებლობების გათვითცნობიერებასთან და პოტენციალის რეალიზაციასთან.
6. ფიზიკური აღზრდა ეს არის ფიზიკური ვარ-

ჯიშების მრავალფეროვანი არეალი, სპორტი - ღონისძიებების კომპლექსი რომელიც წარმოდგენილია სხვადასხვა რეგლამენტისა და ხასიათის შეჯიბრებების სახით.

7. ეს არის დასვენებისა და გართობის უნივერსალური ფორმა და საშუალება, იმათვის ვინც უშუალოდ მონაწილეობს ასპარეზობაში და იმათისაც ვინც ამას უყურებს.
8. ფიზიკური აღზრდა და სპორტი ალამაზებს ადამიანებს, როგორც გარეგანად ასევე შინაგანად, აკეთილშობილებს მათ, აძლერებს მათ სულს.
9. სპორტი- არის ადამიანების მიერ სხვადასხვა ტრავმების შედეგად დაკარგული
10. ფიზიკური და გონებრივი პოტენციალის აღდგენითი საშუალება.
11. სპორტი -ეს არის ადამიანის გულში და სულში დანთებული ცეცხლი და ჟღერადი მუსიკა.
12. სპორტი - არის ყველაფერი მშვენიერი.

ფიზიკური აღზრდა და სპორტი აუცილებელი პირობაა პიროვნების ჰარმონიულ განვითარებისთვის, რაც ზოგადსაგანმანათლებლო სკოლებში დაწყებითი, საბაზო და საშუალო განათლების ძირითად მიზანს წარმოადგენს. მოსწავლეს (მოზარდს) დაწყებით კლასებიდანვე უნდა ჩაუწეროთ ფიზიკური აღზრდისა და სპორტის აქტივობის აუცილობლობის შეგნება, რასაც აკეთებს განათლების, მეცნიერების, კულტურისა და სპორტის სამინისტრო და ამისთვის ატარებს რაციონალურ და ეფექტურ რეფორმებს, რაც საგრძნობლად ჩანს მიღებული შედეგებიდან გამომდინარე.

**სპორტის გაკვეთილის ასამაღლებლად აუცილებელია შემდეგი ამოცანების გადაწყვეტა და რეალობად ქცევა:**

- ◆ საჯარო და კერძო სკოლებში უნდა მოხდეს კვალიფიციური, კომპეტენტური, შესაბამისი ხარისხის და განათლების დიპლომიანი სპეციალისტების მოწვევა და დასაქმება;
- ◆ მასწავლებელი-პედაგოგი გარდა შესაბამისი განათლებისა და ხარისხისა უნდა იმყოფებოდეს კარგ სათანადო სპორტულ ფორმაში, ვალდებულია ერკვეოდეს ყველა სპორტის სახეობის წესებში, რომელიც გათვალისწინებულია სასწავლო პროგრამით, ფლობდეს მათში მომხდარ ცვლილებებს და კარგად ასრულებდეს ამ სპორტის სახეობების ტექნიკურ ელემენტებს (ილეთებს);
- ◆ სკოლა უზრუნველყოფილი და აღჭურვილი უნდა იყოს სათანადო კეთილმოწყობილი სპორტული დარბაზებით, გასახდელელებით, მრავალფეროვანი და კარგი ხარისხის სპორტული ინვენტარით;
- ◆ ყველა საფეხურის ბავშვი უნდა იყოს აღ-

ჭურვილი სპორტული ფორმით. სწავლის პროცესში და სემესტრის ბოლოს ბავშვები და მოზარდები უნდა ფასდებოდნენ სისტემით რომელშიც იგულისხმება მათი შესაძლებლობების ზრდის დინამიკა ფიზიკურ აღზრდასა და სპორტში არსებული ცნებებისა და ქვეცნებების გათვალისწინებით. ამით გაიზრდება მოსწავლეთა მოტივაციასა და სტიმულს, მათ ინტერესს ფიზიკური აღზრდასა და სპორტის გაკვეთილისადმი ;

- ◆ სამუშაო კვირაში ფიზიკური აღზრდისა და სპორტის გაკვეთილი დაწყებით, საბაზო და საშუალო საფეხურზე უნდა ტარდებოდეს არანაკლებ 3-4 ჯერ კვირაში. ამით ჩვენ გავზრდით და ავამაღლებთ კუმულაციური (დაგროვილი) ეფექტის შესაძლებლობას;
- ◆ სკოლის ფიზიკური აღზრდისა და სპორტის პედაგოგი უნდა იცოდეს გაკვეთილზე და გაკვეთილის გარეთ მოსწავლეთა დაცვა ტრავმებისაგან და დაზიანებებისაგან, უდაზრუნავდეს მათ უსაფრთხოებაზე.
- ◆ სემესტრების ბოლოს მოსწავლეებმა უნდა ჩააბარონ არსებული და მიღებული სპორტული ნორმატივები მათი ასაკისა და სქესის მიხედვით;
- ◆ ბავშვებმა აქტიური და ინტენსიური მონაწილეობა უნდა მიიღონ შიდა საკლასო და სასკოლო ფესტივალებში, ონლაინ პროექტებში და კონფერენციებში და თუ ეს შესაძლებელია მიიღონ მონაწილეობა დღის წესრიგში არსებულ ქალაქისა და რესპუბლიკურ ტურნირებზე და პირველობებზე;
- ◆ ფიზიკური აღზრდისა და სპორტის პედაგოგმა უნდა შეძლოს პროგრამაში არსებული სათამაშო სპორტულ სახეობებთან ერთად მეტად გამოიყენოს კარგად დაგეგმილი და დამუშავებული მრავალფეროვანი სავარჯიშო კომპლექსები-სათამაშო სპორტის სახეობებიდან, მოძრავი თამაშებიდან, ტანვარჯიშისა და მძლეოსნობის ელემენტები, ტურისტული ლაშქრობები;
- ◆ ფიზიკური აღზრდისა და სპორტის პოპულარიზაციისა და განვითარების მიზნით მასწავლებელმა უნდა ეცადოს გამოიყენოს ყველა ის არსებული ეფექტური და რაციონალური მეთოდი, რომ პერსპექტივაში მოსწავლეებს მიეცეს საშუალება, დაინტერესდნენ სპორტით, როგორც შეიძლება - მათი

მომავალი პროფესიით;

- ◆ მოსწავლე - მასწავლებლის დამოგიდებულება და აქტიურობა ფიზიკური აღზრდისა და სპორტის გაკვეთილისადმი კარგად უნდა ჩანდეს პროექტული სწავლების განვითარების კუთხით.

**დასკვნა**

2020 წლის შემოდგომიდან დაწყებული - დღემდე საქართველოში განათლების სფეროში ეფექტური რეფორმების გატარების მიზნით განათლების, მეცნიერების, კულტურისა და სპორტის სამინისტროს ინიციატივითა, ხელმძღვანელობითა და ხელისშეწყობით, დღის წესრიგში დადგა საკითხი იმისა, რომ ზოგადსაგანმანათლებლო სკოლებში სხვა სასწავლო სავალდებულო დისციპლინებთან ერთად მოხდეს კომპლექსური დავალებების შინაარსობრივი მომზადება და გამოყენება ფიზიკური აღზრდისა და სპორტის გაკვეთილზე სათამაშო და ინდივიდუალურ სპორტის სახეობების გათვალისწინებით. კომპლექსური დავალებები ფიზიკურ აღზრდისა და სპორტის გაკვეთილისთვის გათვალისწინებულია დაწყებითი და საბაზო სასკოლო ასაკისათვის. კომპლექსური დავალებების ძირითადი შინაარსი ეყრდნობა ფიზიკურ აღზრდასა და სპორტში არსებულ და მასში ფიზიკური მომზადებაში შემავალ ადამიანის ფიზიკური თვისებების (ძალა, სისწრაფე, მოქნილობა, სიმარჯვე, გამძლეობა) განვითარებასა და სრულყოფას. ფიზიკური თვისებები და მათი განვითარება წარმოადგენს კომპლექსური დავალების - სამიზნე ცნებებს. რაც ეხება ქვეცნებების საკითხს - კომპლექსურ დავალებებში ქვეცნებები არის სათამაშო და ინდივიდუალურ სპორტის სახეობებში არსებული მრავალრიცხოვანი და მრავალფეროვანი ტექნიკური მოქმედებები და ელემენტები. ფიზიკური აღზრდისა და სპორტის მასწავლებლების მიერ მოძიებული, დამუშავებული და წარმოდგენილი კომპლექსური დავალებები აგებული არის სასწავლო გეგმის შინაარსზე და პროგრამაზე . რაც ეხება შემაჯამებელ კომპლექსურ დავალებებს ისინი არსებულ პროგრამაში შიდა საკლასო და შიდა სასკოლო ფესტივალის ფორმით არის წარმოდგენილი. დიდი ყურადღება ეთმობა ახალ სწავლებაში პროექტულ სწავლებას და სპეციალური საგანმანათლებლო საჭიროების მქონე მოსწავლეთა სწავლებასა და განათლებას ფიზიკურ აღზრდასა და სპორტში.

**გამოყენებული ლიტერატურა:**

1. გზამკვლევის კრებული სპორტის სახეობებში. ზოგადსაგანმანათლებლო დაწესებულებებისათვის (VII–XII კლასები), თბილისი, 2010.
2. ფიზიკური აღზრდისა და სპორტის თეორიისა და მეთოდის საფუძვლები (მესამე ნაწილი), სპორტის თეორია, თბილისი, 2007.
3. ფიზიკური აღზრდისა და სპორტის თეორიისა და მეთოდის საფუძვლები, ტომი II, თბილისი, 2004.
4. ფიზიკური აღზრდისა და სპორტის თეორიისა და მეთოდის საფუძვლები, ტომი I, თბილისი, 2002

**When preparing for a physical education and sports lesson in a secondary school - the need to complete complex tasks**

*Giorgi Mdzinarashvili, Assistant-professor  
Gori State University*

**Summary**

At all three levels of education in the secondary school: (primary, basic, secondary) In order to improve the quality of physical education and sports lessons, it is necessary to use rational and effective ways in the learning process, which can be achieved by establishing a good teacher-student relationship. For the proper conduct of this process, the physical education teacher must take into account all the methods and means available and experienced in sports theory and practice. This should be done with the right planning and of course upbringing, physical, sports, lesson, teacher, student, training, process in a modern effective curriculum. In addition, it is necessary to adhere to the principles of systematicity and sequence in pedagogy. Processing complex tasks and combining them into appropriate matrices will allow us to get good results.

Lessons are the main tool to achieve the goal. The teacher always informs and explains to the students the main purpose and the content structure of education and sports lessons. This applies to both target concepts and subconscious as well as organizational as well as methodological issues of the learning process. Such an approach certainly makes it possible to take into account the specific features of teaching and training, which will have a positive impact on the quality of the lesson. Proper lesson planning and rational establishment of the construction rule make it easier for the teacher to use a variety of materials properly and to understand the future work in advance. All three well-known parts of the physical education and sports lesson - should be conducted correctly, timely and rationally, taking into account the specifics of the components of the lesson.

Objectives and structure of physical education and sports lessons at all levels should be based on the common standards and objectives of physical education and sports. Mainly for primary and secondary school students, the main task of the lesson is to increase the overall physical potential of students and to develop and improve their physical qualities (speed, strength, endurance, flexibility). Because of this, the lesson should include a very diverse learning material which will make it possible for students to be fully physically trained and, consequently, to increase the effectiveness of physical education and sports lessons. The requirements of the physical education and sports curriculum should radically change students' attitudes towards sports lessons. Such a positive attitude and improving the quality of teaching this subject along with all the above factors will contribute to the psychological development of students.

Keywords: upbringing, physical, sport, lesson, teacher, student, learning process.

## 360°-იანი შეფასებისა და უკუკავშირის უპირატესობები

არკადი ანთია, დოქტორანტი  
საქართველოს ტექნიკური უნივერსიტეტი

### რეზიუმე

ბოლო 30-40 წლის განმავლობაში, მთელს ცივილიზებულ სამყაროში გატარდა მნიშვნელოვანი ცვლილებები, გაუმჯობესებული, დისციპლინირებული და უკეთესად მომზადებული ორგანიზაციების მისაღებად. ტექნოლოგიისა და კადრების სწორად შერჩევა-მომზადებაში ჩაღებულმა ინვესტიციამ კარგი შედეგი გამოიღო. ტექნოლოგიები - ამ საკითხის მარტივი ნაწილია. რთული მხარე კი ინტელექტუალური - კულტურული ცვლილებები და სპეციფიური მომზადებაა, რომელიც აუცილებელია ამ ტექნოლოგიების გამოყენებისათვის.

დღეს ძალიან მნიშვნელოვანია იმისი გარკვევა, თუ, როგორი უნდა იყოს ნამდვილი ლიდერი, ვინც შექმნის ისეთ ორგანიზაციულ გარემოს, რომელიც ხელს შეუწყობს ინიციატივის გამოვლენას, სიახლეებს და რისკის გაწევას, რაც ტრანსფორმირებული გუნდის ფუნდამენტალური ცნებაა. ორგანიზაციაში ტრანსფორმაციას მოყვება მნიშვნელოვანი ცვლილება აზროვნებაშიც. ეს ცვლილება შეიძლება გამოიხატოს ახალ აზროვნებაში, რომელიც დიდ გავლენას მოახდენს როგორც ინდივიდებზე ასევე ორგანიზაციაზე. თითქმის ყველგან მართვის სისტემის ტრანსფორმირება მოითხოვს უფრო მეტ ფოკუსირებას ლიდერის განვითარებაზე და ანგარიშვალდებულებების მექანიზმების გაუმჯობესებაზე.

ახალი ტექნოლოგიური ინოვაციების მიუხედავად, ორგანიზაციული სფერო კვლავ განიცდის სირთულეებს არაეფექტური მუშაობის გამო, რომელიც იქმნება არასწორი მიდგომის, არასათანადო კადრებისა და რეგრესული პროცესების შედეგად.

საკვანძო სიტყვები: ლიდერი, ტრანსფორმაცია, უკუმოხსენება, ფიდბეკი, 360°-იანი შეფასება, მენეჯერი, კომპეტენციები.

### შესავალი

ყველა დაწესებულებაში ჯგუფური ეფექტურობის მიღწევის ორგანიზაციულ ფუნდამენტს მართვის სისტემა წარმოადგენს, სადაც წარმატების მისაღწევად აუცილებელია ჯგუფის წევრებს უკეთესად ესმოდეთ ერთმანეთის, სურდეთ პრობლემების მოგვარება და ამ მიზნით განიხილონ სხვადასხვა პერსპექტივა. მმართველმა რგოლმა უნდა იცოდეს, რომ მართვის სწორი სისტემა ზემოქმედებას ახდენს დასაქმებულების დამოკიდებულებასა და ქცევაზე.

ნებისმიერი პირი, თუნდაც ორგანიზაციაში

მუშაობის მინიმალური გამოცდილებით აღიარებს, რომ ლიდერი (როგორც ინდივიდი) სოლიდურ გავლენას ახდენს ორგანიზაციის ეფექტურ ფუნქციონირებაზე. ჩვენ ვიცით, რომ ლიდერი პირდაპირ კავშირშია გუნდის საქმიანობასთან, მის ჩამოყალიბებასა და განვითარებასთან. როგორი გარემოც სუფევს გუნდის შიგნით (ეს პირდაპირ აისახება მის პროდუქტიულობაზე), ისეთია ამ ჯგუფის ლიდერის სახე, რადგან ისინი პასუხისმგებელი არიან შიდა კლიმატზე.

ძალიან ბევრია ნათქვამი და დაწერილი თუ როგორ თვისებებს და კომპეტენციებს უნდა ფლობდეს ლიდერი, თუმცა ცოტა ვინმე თუ დაინტერესებულა იმაზე, როგორ არის შესაძლებელი ამ არახელშესახები ასპექტების შეფასება. ჩვენ ვიცნობთ უამრავ კვლევებს იმის შესახებ, რომ ლიდერს უნდა გააჩნდეს ესა თუ ის უნარი და უნდა ახორციელებდეს ამა თუ იმ ქმედებებს, მაგრამ როგორ უნდა გაიზომოს ეს ყველაფერი, რომ მივიღოთ სრული სურათი ლიდერზე? დასაშვებია, რომ ხელმძღვანელი ჩავთვალოთ რაღაც დონით ლიდერად, მაგალითად: ის 60%-ით ლიდერია. ან ხომ არ არის რადიკალურად განსხვავებული პოლუსი ლიდერის შეფასების დროს, რომ ის ან არის კარგი ლიდერი ან არა? ამ არც თუ ისე მარტივ კითხვებზე ერთმნიშვნელოვანი პასუხი არ არსებობს, რადგან დღესდღეობით უამრავ სხვადასხვა ფორმის და სახის ტესტებს და კითხვარებს გადავაწყდებით სახელმძღვანელოებში თუ ინტერნეტში. ამ სტატი-აში ჩვენ განვიხილავთ ლიდერად ფორმირებისთვის საჭირო ორ უმნიშვნელოვანეს ქმედებას: „360°-იანი შეფასებასა და უკუკავშირის უპირატესობებს“.

### ძირითადი ნაწილი

360°-იანი შეფასებისა და უკუკავშირის განხორციელებას ლიდერების შესახებ, როცა ეცოდინებათ, თუ როგორ აღიქვამენ მათ სხვები სამუშაო გარემოში, შეიძლება ჰქონდეს უზარმაზარი მნიშვნელობა და სარგებელი როგორც თვითონ ინდივიდისთვის, ასევე ორგანიზაციისთვისაც.

ქვემოთ ჩამოთვლილია საკითხები, რომლებიც არის ძირითადი სარგებელი ედვარდ ვარდის და ივენის (Edward Ward and Ewen 1996), ჰოფმანის (Hoffman 1995), ლონდონის და ბეატის (London and Beatty 1993) ასევე ორეილის (O'Reilly 1994) კვლევების მიხედვით:

- ◆ შეფასება არის სისტემატური და სტრუქტურირებულია ისე, რომ შესაძლებელია მისი განმეორება და დამტკიცება;

- ◆ ამ პროცესს შეუძლია დაეხმაროს ლიდერებს, შეადგინონ პირადი განვითარების გეგმები და გააუმჯობესოს მათი ხელმძღვანელობის შესაძლებლობები;
  - ◆ შეფასების მონაცემების სრულყოფილად დამუშავებამ პიროვნული განვითარების გეგმების შემუშავებამდე შეიძლება საფუძველი ჩაუყაროს გეგმების შესრულების ვალდებულებას;
  - ◆ ამ სახის შეფასებას და უკუკავშირს, რომელიც ზუსტად არის შესაბამისობაში ორგანიზაციის საერთო შემუშავებულ სტრატეგიასთან, შეუძლია ლიდერებს შემდეგი შეტყობინება გაუზიაროს: "ეს არის ის, რისი კეთებაც გჭირდებათ საკუთარი განვითარებისთვის და დაგვეხმაროთ ჩვენც ორგანიზაციული ხედვის რეალიზებაში";
  - ◆ ამგვარი შეფასება და უკუკავშირი შეიძლება საფუძვლად დაედოს მონიტორინგის სისტემას ორგანიზაციული ხელმძღვანელობის განვითარების პროგრამების შედეგებისა და სარგებელის გასაზომად. განმეორებითმა კვლევებმა ლიდერების ჯგუფებზე უნდა აჩვენოს გაუმჯობესება დროში და ის, არის თუ არა ორგანიზაციის სწავლის და განვითარების ძალისხმევა ეფექტური.
- ჰოფმანის (Hoffman 1995) და ორეილის (O'Reilly 1994) გადმოცემით ქვემოთ ჩამოთვლილია მიზეზები, რომლებიც გვისაბუთებს, თუ რატომ არის მნიშვნელოვანი ლიდერებისთვის საკუთარ კომპეტენციებზე და მოქმედებებზე უკუმოხსენების მიღება. კერძოდ:
- ◆ რეგულარული უკუმოხსენება იძლევა პასუხს მნიშვნელოვან კითხვაზე: "როგორ ვიქცევ/ვმოქმედებ მე?" ლიდერების იერარქიულად ზრდის დროს ისინი სულ უფრო ნაკლებად იღებენ პატიოსან ფიდბეკს და 360° შეფასებას. ხოლო ფიდბეკს შეუძლია მიაწოდოს მათ საჭირო ინფორმაცია მათი მართვის კომპეტენციების გაუმჯობესების მიზნით;
  - ◆ რეგულარულ უკუკავშირს შეუძლია შექმნას ჩამონათვალი/გარდღაინი უწყვეტი განვითარების განსახორციელებლად. იმისთვის, რომ ლიდერები სხვებისთვის მისაბამი მაგალითი იყვნენ, მათ უნდა მიიღონ სანდო და მართებული ინფორმაცია იმის შესახებ, თუ როგორ აღიქმებიან ისინი სხვების მიერ;
  - ◆ 360°-იანი შეფასებასა და უკუმოხსენების პროცესში მონაწილეობას შეუძლია დაეხმაროს ლიდერებს შეაფასონ საკუთარი წარმოდგენა. ლიდერები სხვებისგან გულახდილ გამოხმაურებას ითხოვენ, რათა შეამოწმონ საკუთარი თავი და გამოავლინონ თავისი ძლიერი თუ სუსტი მხარეები;

- ◆ ლიდერები ითხოვენ მნიშვნელოვან უკუკავშირს სხვებისგან იმის უზრუნველსაყოფად, რომ მათ შეძლონ საკუთარი თავის რეალურად შეფასება;
  - ◆ ამ ტიპის შეფასება და უკუკავშირი ხელს უწყობს ლიდერების განვითარებას. ხელმძღვანელის, თანამშრომლის და დაქვემდებარებული პირისგან უკუკავშირის თხოვნა ნიშნავს მათ ჩართვას და მონაწილეობას განვითარების პროცესში. დაქვემდებარებულები უფრო მეტად დაუჭერენ მხარს იმ ლიდერებს, რომლებიც ითხოვენ უკუკავშირს და რეაგირებენ მასზე.
- მიუხედავად ყველაფრისა 360°-იან უკუმოხსენებას/ფიდბეკსაც აქვს თავისი ასე ვთქვათ „ხაფანგები“. დალტონმა და ჰოლენბეკმა (Dalton and Hollenbeck 1997), ისევე, როგორც ჩორპედმა (Chorpade 2002) აღწერეს შემდეგი საერთო ე.წ. ხაფანგები 360°-იანი უკუმოხსენების განხორციელებისას, როგორც შეფასებისა და უკუკავშირის პროცესები, ესენია:
- ◆ **ინვესტიციის გარეშე.** როგორც ორგანიზაციული ინიციატივების უმეტესობა, 360° უკუკავშირის ინსტრუმენტის დანერგვას აქვს ღირებულება;
  - ◆ **კომპრომისული ანონიმურობა ან კონფიდენციალურობა.** ეფექტური განხორციელება მოითხოვს შეფასების აბსოლუტური ანონიმურობას, რათა რესპონდენტები თავისუფლად პასუხობდნენ კითხვებს;
  - ◆ **დალილობის მომენტი გამოკითხვის დროს.** 360° უკუკავშირის გაზრდილი პოპულარობა ნიშნავს უფრო დიდ დატვირთვებს მათთვის, ვინც შეავსებს შეფასების ფორმებს;
  - ◆ **არამკაფიო მიზნები და საზღვრები.** ბევრი ორგანიზაცია ახორციელებს 360° შეფასებას და უკუკავშირის მიზნებისა და განმარტებების გარეშე;
  - ◆ **ცუდი ლოჯისტიკა.** გამოკითხვების, უკუკავშირის მოხსენებების და სხვა დამხმარე მასალების განაწილება და შეგროვება უნდა მიმდინარეობდეს შეუფერხებლად და გრაფიკით, რათა უზრუნველყოფილი იყოს შეფასებისა და უკუკავშირის პროცესის მთლიანობა;
  - ◆ **გამოტოვებული ვადები.** მონაწილეთა კონფიდენციალურობის დასაცავად, 360° უკუკავშირის ინსტრუმენტების უმეტესობა მოითხოვს ინსტრუმენტების გარკვეული მინიმალური რაოდენობის დაბრუნებას შემფასებელთა თითოეული ჯგუფიდან;
  - ◆ **უარყოფითი რეაქცია უკუმოხსენებაზე.** შესაძლებელია შესაფასებელმა პირმა შეურაცყოფილად იგრძნოს თავი თანამშრომლებისგან ნეგატიური შეფასების მიღების შედეგად.
- ბარტლეთი და გოშალი (Bartlett and Ghoshal 1997) აღწერენ ზემდგომების იდენტიფიკაციისა და განვითარების ფენომენს, მხოლოდ რეაქტიული

შეფასების გამოყენებით, რომელიც დაფუძნებულია "რუსული თოჯინის" მართვის განვითარების თეორიაზე. ამ კლასიკურ სათამაშოებში თოჯინების სერია ისეა მოწყობილი, რომ ყოველი შემდეგი თოჯინა ეტევა წინა თოჯინის შიგნით, ანუ წინაზე პატარაა. ყველაზე დიდი თოჯინის გახსნისას აღმოაჩენთ მასში ჩადებულ უფრო პატარა თოჯინას და ასე შემდეგ. ისინი ისეა მოხატული, რომ ერთმანეთს ჰგავდნენ. ყველაზე პატარა თოჯინაც ისე გამოიყურება, როგორც ყველაზე დიდი, მხოლოდ ზომებშია განსხვავება. ამ ანალოგში, ყველაზე დიდი თოჯინა წარმოადგენს ორგანიზაციის „მომწიფებულ“/ გამოცდილ ლიდერს. მხოლოდ მოქმედი, ცნობილი კომპეტენციების გამოყენებით, შეფასების პროცესში, ორგანიზაციები ავითარებენ მომავალ ლიდერებს, რომლებსაც აქვთ იგივე უნარები და გამოცდილება, რაც მათ წინამორბედს. ამ დროს ჩნდება რისკი, რომ ორგანიზაციები ავითარებენ ლიდერებს მხოლოდ აქამდე გამოყენებული უნარებით, როდესაც შესაძლებელია მომავლის სამუშაო ახალი ტიპის კომპეტენციებს ითხოვდეს.

**დასკვნა**

ორგანიზაციები მეტ ეფექტს მიაღწევენ თუ ორიენტირებულები იქნებიან თავიანთ ლიდერებს განუვითარონ არსებულ და დადგენილ თვისებებთან და კომპეტენციებთან ერთად მომავლისთვის საჭირო ახალი უნარები.

მიუხედავად იმისა, რომ 360°-იან შეფასებასა და ფიდბეკში არის ე. წ. ხაფანგები, მაინც არსებობს უამრავი მიზეზი მისი პრაქტიკაში დასაწერად. ფიდბეკი ეხმარება ხელმძღვანელებს თავიანთი თავი შეაფასონ სხვათა შეხედულებების გათვალისწინებით, რადგან განსხვავებული მოსაზრებების ანალიზი, საკუთრი განვითარების გეგმების მომზადების საწინდარია. როგორც გორპადე (Gorpadე 2000) წერდა: ძნელი იქნება შეეწინააღმდეგო უამრავი წყაროდან მიღებულ ძირითად ცნებებს ფიდბეკთან დაკავშირებით რაც ბიზნეს კლიმატს შეეხება, რადგან ამისი შედეგია ის, რომ დღეს ბევრმა ორგანიზაციებმა მოახდინეს მათი საქმიანობის დეცენტრალიზაცია, დელეგირება, განახორციელეს მენეჯმენტის სისტემის მნიშვნელოვანი ცვლილება პოზიტიური თვალსაზრისით, უპირატესობა მიანიჭეს გუნდურ მუშაობას, გააძლიერეს განსაკუთრებით საშუალო მენეჯერის როლი, რომელიც ტრადიციულად უფრო ახლოს არის გუნდთან და წარსულს ჩააბარეს ბიუროკრატიული ტენდენციები. ამ კონკურენტულ გარემოში რთული იქნება თუ ლიდერი არ მოახდენს თანამშრომელთა განსხვავებული შეხედულებების გათვალისწინებას. ეს კონცეპცია საშუალებას იძლევა დიდი ეკონომიკური ხარჯების გაწევის გარეშე გქონდეს განვითარების პოტენციალი. კვლევები აჩვენებს, რომ ორგანიზაციებისთვის 360°-იან შეფასება და ფიდბეკი სასიცოცხლოდ მნიშვნელოვანია. ამგვარი პროგრამების მიერ ქცევაში შეტანილი დაუყოვნებლივი ცვლილებები შესაძლებელია იყოს დრამატულიც. ორგანიზაციები ამგვარი შეფასებებით დებულობენ გრძელვადიანი განვითარების ჰოლისტიკურ გეგმას. საუკეთესო პრაქტიკით მოპოვებული ინფორმაციის გამოყენებით 360°-იანი შეფასების და უკუკავშირის ინსტრუმენტების სარგებლობით ბევრი საერთო პრობლემების თავიდან აცილება არის შესაძლებელი.

**ლიტერატურა:**

1. Edwards, M.R. & Ewen, A.J. (1996). 360° Feedback: The powerful new model for employee assessment & performance improvement. New York: AMACOM
2. Hoffman, R. (1995). Ten reasons you should be using 360-degree feedback. Human Resource Management Magazine, 40 (4) April 1995
3. London, M. and Beatty, R. (1993). 360-degree feedback as a competitive advantage. Human Resource Management, 32 (2), 357–372.
4. O'Reilly, B. (1994). 360 Feedback can change your life. Fortune Magazine, 130 (8), 93-100
5. Dalton, M.A. & Hollenbeck, G.P. (1997). Best practices in 360-degree feedback processes. In Tools for Developing Successful Executives, Center for Creative Leadership, Greensboro
6. Bartlett, C.A. & Ghoshal, S. (1997). The myth of the generic manager: New personal competencies for new management roles. California Management Review, 40 (1), 92 – 93.
7. Ghorpadე, J. (2000) Managing five paradoxes of 360-degree feedback. Academy of Management Executive, p.16

### Advantages of 360 ° evaluation and feedback

*Arkadi Antia, PhD student  
Georgian Technical University*

#### Summary

Organizations will be more effective if they are focused on developing new and innovative skills needed for their leaders along with existing and established qualities and competencies. Although in the 360<sup>0</sup> rating and feedback is the so-called Traps, at least there are plenty of reasons to put it into practice. Feedback helps leaders evaluate themselves by taking into account the views of others, as analyzing differing opinions is a prerequisite for preparing their own development plans. As Gorpade (Gorpade 2000) wrote: It will be difficult to contradict the key concepts of feedback from many sources regarding the business climate, as a result of which many organizations today have decentralized their activities, delegated, made significant changes to the management system in a positive way. At work, they have strengthened the role of the middle manager, who is traditionally closer to the team, and have passed bureaucratic tendencies in the past. In this competitive environment it will be difficult if the leader does not take into account the different views of the employees. This concept allows you to have development potential without incurring large economic costs. Studies show that 360<sup>0</sup> evaluations and feedback are vital for organizations. Immediate changes in behavior by such programs can be dramatic as well. With such assessments, organizations adopt a holistic plan for long-term development. Using best practice information, 360<sup>0</sup> assessment and feedback tools can avoid many common problems. Despite new technological innovations, the organizational field is still experiencing difficulties due to inefficient work created as a result of incorrect approach, inadequate staffing and regressive processes. Making 360 ° assessments and feedback about leaders when they know how others perceive them in the workplace can have tremendous value and benefits for the individual himself, as well for the organization.

Today, the human dimension is a more important and crucial element in almost every commercial and military activity than technology. It is well known to all rationally minded leaders that without effective team action no organization can achieve the desired result.



**„დისტანციური სწავლების“ გამოწვევები ქართულ  
საგანმანათლებლო სისტემაში**

*ირინა მელქაძე, დოქტორანტი  
საქართველოს ტექნიკური უნივერსიტეტი*

**რეზიუმე**

სტატიაში „დისტანციური სწავლების“ გამოწვევები ქართულ საგანმანათლებლო სისტემაში საუბარია იმ სირთულეებზე, რომელიც დადგა სასწავლო დაწესებულებების დღის წესრიგში 2020 წლიდან დღევანდლამდე. COVID 19-ის პანდემიამ განაპირობა ქვეყანაში სრულიად ახალი სისტემის ჩამოყალიბება და მეტად სწრაფად მოითხოვა სასწავლო დაწესებულებებისგან მასზე მორგება. აქამდე არ არსებული, გაუკვალავი გზით სიარული, რომელიც ქვეყნის მომავლის თაობების განათლების სადარჯოზე მყოფთათვის რთული აღმოჩნდა.

ზოგადსაგანმანათლებლო დაწესებულებათა უმრავლესობა არც და ვერც ფლობდა ყველა იმ უნარს, რომელიც დისტანციური სწავლებისას გამოსადეგი იქნებოდა. რომ აღარაფერი ვთქვათ თავად დისტანციურ სწავლების არსსა და მის თეორიულ საფუძვლებზე.

ერთის მხრივ პანდემიის პირობებში გამოწვეული სტრესი და მეორეს მხრივ ახალი სასწავლო მეთოდოლოგიის დანერგვის ცროცესი სასკოლო საზოგადოებისათვის მრავალი, ახალი გამოწვევის საფუძველი გახდა. ყოველივე კი, როგორც ტექნიკურ, ისე მეთოდოლოგიურ მიმართულებებშიც აქტიურად გამოიკვეთა.

სტატიაში „დისტანციური სწავლების“ გამოწვევები ქართულ საგანმანათლებლო სისტემაში საუბარია დისტანციური სწავლა-სწავლების პროცესის ძირითად გამოწვევებზე, მის მიმდინარე შედეგებზე და ამ ტიპის მომსახურებით გამოწვეული პრობლემების გადაჭრის გზებზე.

საკვანძო სიტყვები: „დისტანციური სწავლება“, „ზოგადი განათლება“, „სწავლა-სწავლება“, „სკოლა“, „ონლაინ გაკვეთილები“, „გამოწვევები“, „შედეგები“

**შესავალი**

მთელ მსოფლიოში და საქართველოში COVID 19-ის პანდემიის პირობებში სასწავლო დაწესებულებებს სწავლა-სწავლების პროცესის განხორციელება უწევთ დისტანციურად.

2020 წლის 30 სექტემბრის მდგომარეობით, მსოფლიოს დაახლოებით 1077 მილიარდი მოსწავლე გადავიდა დისტანციური სწავლების მოდელზე. ამ ჟამად, გაეროს ბავშვთა ფონდის მონიტორინგის თანახმად, 53 ქვეყანა სწავლობს დისტანციურ რეჟიმში. რაც შეეხება ჩვენს მიღწევებს ამ მიმართულებით აღნიშნული მეთოდოლოგიის

დანერგვა დაკავშირებულია ისტორიულ წარსულთან, კერძოდ კი პირველი ჩანაწერი კანონში, დისტანციურ სწავლებათან დაკავშირებით გაჩნდა 2016 წელს, სადაც დისტანციური სწავლების მხოლოდ სინქრონული მეთოდი მოაზრებოდა.

მნიშვნელოვანია ფაქტი, რომ საქართველოში დღემდე არ არსებობს კვლევა, დისტანციული სასწავლო პროცესის დადებითი და უარყოფითი მხარეების შესახებ. შესაბამისად უცნობია, თუ რა ტიპის გამოწვევებს, როგორ უმკლავდებიან სასწავლო დაწესებულებები და რა მიღწევებს ასახელებენ პრიორიტეტულად. ამასთან საგულისხმოა დადგინდეს ამ მეთოდოლოგიის საფუძველზე მოსწავლეთა მიმდინარე აკადემიური მიღწევები, გაკეთდეს ანალიზი გასულ და მიმდინარე სასწავლო წლებთან და გამოიკვეთოს ძირითადი გამოწვევები.

**ძირითადი ნაწილი**

ტერმინს „დისტანციური განათლება“ არა ერთი განმარტება მოეძებნება. ამასთან ის არა ერთხელ შეიცვალა, ისეთი ფაქტორების გათვალისწინებით, როგორცაა განათლების მიზნები, პედაგოგიური მიდგომები, სწავლების შესახებ თეორიული საფუძვლები, ტექნოლოგიები და სხვა. მეტად გავრცელებული მაინც იუნესკოს დეფინიციას, კერძოდ კი „დისტანციური განათლება საგანმანათლებლო პროცესია, რომელშიც სწავლება სრულად ან ძირითადად წარიმართება მის მიერ, ვინც სივრცესა და/ან დროში დაცილებულია მოსწავლისაგან და როდესაც მასწავლებელსა და მოსწავლეს შორის კომუნიკაცია სრულად ან უმეტესად ხელოვნური გამაშუალებლების, ელექტრონული თუ ბეჭდურის, მეშვეობით მიმდინარეობს“. აღნიშნული დეფინიციის შემუშავებიდან დაახლოებით 20 წელი გავიდა. ამ დროის შემდგომ კი სპეციალისტები ისეთ გარემოებებს, როგორცაა დაშორება, დრო და სივრცე, ამ პერსპექტივიდან არ განიხილავენ.

1728 წელს ამერიკაში, ქალაქ ბოსტონის გაზეთში, კლებ ფილიფსი აქვეყნებს განცადებას სტენოგრაფიულად ჩაწერის მეთოდის დისტანციური ფორმით სწავლების მსურველთა მიღებაზე. აღნიშნულის განსახორციელებლად კელნს ფოსტის მომსახურება აქვს გააქტიურებული, კვირაში ერთჯერ დავალებებისა და მასალების გაგზავნა/მიღების სახით. მეთოდი საბოლოოდ „კორესპონდენციით სწავლების“ სახელწოდებით დამკვიდრდა. ცოტა უფრო მოგვიწევით იწერება

დაუსწრებელი სწავლების ფორმები, რომელიც სა-  
თავეს 1938 წლიდან იღებს და 2004 წალმდე საქარ-  
თველშიც აქტიურად იყო დანერგილი. ამავე მე-20  
საუკუნეში აქტიურად ინერგება სატელევიზიო და  
რადიო საშუალებების გამოყენებით დისტანციური  
სასწავლო პროცესის განხორციელება. მაგალიდათ  
1960 წელს ავსტრალიაში, ქუისლენდის რეგიონში  
მოსწავლეები რადიო გადაცემების მეშვეობით  
სწავლობდნენ, რომელსაც ერქვა “სკოლა ეთერში”.  
ჩვენს რეალობაში კი 1975-1990 წლებში არსებობდა  
თამაზ კვაჭანტირაძის საგანმანათლებლო გადა-  
ცემა “ქართული ენა და ლიტერატურა”, რომელიც  
საქართველოს ტელევიზიის პირველი არხის  
ეთერში გადიოდა.

თანამედროვეობაში, კი სამყარო მოცულია  
ინტერნეტ სივრცით, რაც სრულიად ცვლის დის-  
ტანციური განათლების არა მხოლოდ მასშტაბს,  
არამედ მის მიზნებს და შესაბამის მეთოდოლო-  
გიებს. ამ შემთხვევაში მივდივართ ორი ძირითადი  
კურსით: ვირტუალური სკოლები და ღია ონლაინ  
კურსები. პირველის შემთხვევაში შესანიშნავი მაგა-  
ლითია: ფლორიდის ვირტუალური სკოლა (1997  
წელი), ვაშინგტონის ოლქის საგანმანათლებლო  
ტელევიზიის პროგრამა და რიგის დისტანციური  
სკოლა. მათი ძირითადი დანიშნულება სემინტი-  
რებული იყო შესაბამისი საჭიროების მქონე მოს-  
წავლელთა კონტიგენტზე. ღია ონლაინ კურსებს კი  
სათავე 2012 წლიდან აქვს აღებული, რომელიც  
ძირითადად MOOC-ის აბრევიატურით გვხვდება  
და იყენებს edX-ის პლატფორმას ძალზედ გავრცე-  
ლებულია მთელს მსოფლიოში. 2020 წლის  
ზაფხულისათვის ამ კურსებს 30 მილიონზე მეტი  
მომხმარებელი ჰყავდა.

**COVID 19-ის პანდემიის პირობებში რა ძირი-  
თადი გამოწვევის წინაშე დადგა ქართული საგან-  
მანათლებლო სივრცე?**

მსოფლიოში შექმნილმა ამ უდიდესმა გა-  
მოწვევამ ქართული საგანმანათლებლო სივ-  
რცე დააყენე დილემის წინაშე. ერთის მხრივ  
დაიხურა სკოლები და შეწყდა პირისპირი სწავ-  
ლების პროცესი და მეორეს მხრივ ყოველი-  
ვემ გადმოინაცვლა ონლაინ ფორმატში. ეს  
უკანასკნელი კი ნიშნავს იმას, რომ 21-ე საუკ-  
უნის სკოლა, რომელშიც იგულისხმება უიპვე-  
ლესად მოსწავლე, შემდგომ მასწავლელი და  
მშობელი დადგა ისეთი რეალობის წინაშე,  
როდესაც კომპიუტერული ტექნოლოგიების  
თუ სმარტფონების, ტაბლეტების, ნებისმიერი  
გაჯეტის ფლობა აუცილებლად სავალდებულო  
გახდა. გარდა ამ ტექნიკური მხარისა, საგანმ-  
ნათლებლო პროცესში მონაწილე ყველა პირი,  
აქტიურად უნდა გადამზადებულიყო დისტან-  
ციური სწავლების ტექნოლოგიურ უნარებში,  
რათა პროცესი (რომ აღარაფერი ვთქვათ შინა-

არსზე) წარმატებით გააქტიურებულიყო. ამის  
პარალელურად იუნესკომ გამოქვეყნა რეკომენ-  
დაციები დისტანციური სწავლების პროგრამების  
და სხვადასხვა საგანმანათლებლო პლატფორ-  
მების შესახებ.

**რა ძირითადი გამოწვევის წინაშე დადგა ქარ-  
თული საგანმანათლებლო სისტემა?**

პანდემიამდე ქვეყნის მამტაბით განათლე-  
ბის მიღების აღიარებულ ფორმად მხოლოდ  
პირისპირი სწავლება განისაზღვრებოდა. არსე-  
ბობდა წარმოდგენა, რომ დისტანციური სწავ-  
ლება ნაკლებ ეფექტურია. შესაბამისად ქარ-  
თული სკოლები ცენტრალიზებულად იყო  
ჩამოშორებული ონლაინ სწავლებას. ამასთან  
მოსახლეობის დაბალი მობილობაც უწყობდა  
ხელს ამ პროცესის არ გააქტიურებას. ტექნიკური  
თვალსაზრისით აღსანიშნავია მოსახლეობის  
მხრიდან კომპიუტერზე, ინტერნეტზე დაბალი  
ხელმისაწვდომობა, განსაკუთრებით მწვავედ  
იდგა ეს საკითხი რეგიონებში. შესაბამისად  
მოხდა მათი არათანაბარ პირობებში ჩაყენება  
და დაყოფა: ქალაქად, დაბად და სოფლად. თა-  
ვად საგანმანათლებლო პლატფორმა Teams  
წარმოადგენს დიდ ელექტრონულ/ვირტუალურ  
სკოლას, თავისი კლასებით, მოსავლეებით, მას-  
წავლებლებით, სადაც ყოველივეს რეგისტრა-  
ცია მასწავლებელთა დაბალი კომპიუტერული  
უნარების ხარჯზე მიმდინარეობდა. ხშირად  
მიმდინარე გაკვეთილის წყვეტა ტექნიკური  
ხარვეზების გამოც ხდებოდა, რომლის დროსაც  
პედაგოგები მიმართავდნენ დამატებითი ონლაინ  
არხების გამოყენებით მოსწავლეებთან კომუნი-  
კაციის აღდგენას და შესაბამისი პროცესების  
გაგრძელებას. რიგ შემთხვევებში სილუხჭირისა  
და ხელმიუწვდომობლობის ფონზე მოსწავლეები  
ჩამორჩნენ და საერთოდ გაეთიშნენ სასწავლო  
პროცესს. ასეთ დროს ერთადერთი შესაძლებლობა  
იყო “ტელე სკოლის” სახით მირებული ინფორმაცია.

გარდა ზემოთ ნახსენები სირთულეებისა,  
დისტანციური სწავლების უარყოფით მხარეებად  
ჩასათვლელია; სოციალური ურთიერთობების  
დისტანცირება, მოსწავლის ადეკვატური და  
ობიექტური გამოკითხვის გართულება, კიბერ  
ბულინგი და მისთანები.

ის თუ როგორ გაუკლვდა საგანმანათლებლო  
სივრცე აღნიშნულ პრობლემებს სამსჯელოდ  
და სეშაფასებლად ადრეა. აქვე აუცილებლად  
უნდა აღინიშნოს ის ფაქტორებიც, რომელთა  
გათვალისწინებაც ხელს უწყობს დისტანციური  
სწავლების დანერგვის პროცესს. კერძოდ კი:  
სასწავლო გარემოს შექმნა, ტექნიკური უზრუნ-  
ველყოფა, ადამიანური რესურსი, ადაპტირება,  
თანმიმდევრულობა, პროფესიული განვითარება

**დასკვნა**

2020 წლიდან დღევანდამდე დისტანციური სწავლების პროცესში მოსწავლეებთან კომუნიკაცია გვამძლევს მძიმე შედეგებს, რომელთა აღმოფხვრას საგანმანათლებლო დაწესებულებები პირისპირი სწავლების დროს ცდილობენ. თავისი მეტად დადებითი მხარეების გათვალისწინებით სრულიად

რელევანტურია ითქვას, რომ ქართული საგანმანათლებლო სივრცე ჯერ კიდევ დისტანციური სწავლების დანერგვის პროცესშია.

უნდა ვიმედოვნოთ, რომ სახელმწიფოს მხრიდან მოხდება მოცემულ პროცესებზე დაკვირვება, შედეგების ანალიზი და შესაბამისი ინტერვენციების შემუშავება, განხორციელება.

**გამოყენებული ლიტერატურა:**

1. გორელაშვილი ნ. (2012) დაუსწრებელი განათლება. In ენციკლოპედია "საქართველო": ტ.2
2. კანონი ზოგადი განათლების შესახებ კონსოლიდირებული ვერსია (საბოლოო) 16/03/2021 <https://matsne.gov.ge/ka/document/view/29248?publication=88>
3. ბეროშვილი შურთხია 2017 წელი. თამაზ კვაჭანტირაძე ივანე ჯავახიშვილის მედლით დაჯილდოვება. თბილისის უნივერსიტეტი. <http://newspaper.tsu.ge/ge/news/view/XdXUSIMy>
4. ფლორიდის ვირტუალური სკოლა <https://www.flvs.net/>
5. რიგის დისტანციური სკოლა #1 <https://www.r1tv.lv/en>
6. edX-ის პლატფორმა და კურსები <http://esx.org>
7. დისტანციური სწავლების პლატფორმა საქართველოში <https://email.mes.gov.ge/>

**Challenges of "distance learning" in the Georgian educational space**

*Irina Melkadze, PhD student  
Georgian Technical University*

**Summary**

The resume in the article "Challenges of Distant Learning" in the Georgian educational space talks about the difficulties that have arisen in the agenda of educational institutions from 2020 to the present. COVID 19 caused the establishment of a completely new system in the country and very quickly required educational institutions to adapt to it. The way that did not exist before, which has been difficult for those who are guarding the education of future generations of the country.

Most general education institutions did not and could not possess all the skills that would be useful in distant learning. Not to mention the essence of distant learning itself and its theoretical foundations.

The stress caused by pandemic conditions and on the other hand, the process of introducing a new teaching methodology have become the basis for many new challenges for the school community. Everything has been actively highlighted in both technical and methodological directions.

The article "Challenges of Distant Learning in the Georgian Educational Space" talks about the main challenges of the distant learning process, its current results and ways to solve the problems caused by this type of service.

Communicating with students in the distance learning process from 2020 to the present gives us dire consequences that educational institutions are trying to eliminate during face-to-face teaching. Considering its more positive aspects, it is completely relevant to say that the Georgian educational space is still in the process of introducing distance learning.

We must hope that the state will monitor the given processes, analyze the results and develop and implement appropriate interventions.

Keywords: "Distance Learning", "General Education", "Teaching", "School", "Online Lessons", "Achievements", "Results".

# ქ უ ზ ნ ა ლ ი ს ტ ი კ ა

## JOURNALISM

### ფსიქოლოგიური ალჟაზ მასპედიჟი

ვაჟა პაპასკირი, პაპასკირი

საქართველოს ტექნიკური უნივერსიტეტი

#### რეზიუმე

ამკარაა, რომ განსხვავებული აზროვნების ადამიანებს ერთი და იმავე გზით ვერ დაარწმუნებ. ზოგს მეტი არგუმენტი სჭირდება დაარწმუნებისათვის, ზოგსაც ნაკლები ფსიქოლოგიური განწყობა აქვს დამარწმუნებლის მიმართ. მასმედიის კორპუსის წარმომადგენელთაგან ნაწილი მოსალოდნელი საშიშროების ნებისმიერ სახეობას, პირდაპირი ფორმით აწვდის საზოგადოებას. საშიშროება ან არსებობს, ან არ არსებობს. ფაქტი თეთრია ან შავია. მეორე ნაწილი ჟურნალისტებისა, მეტწილად რეაგირებენ კარსმომდგარი ფაქტის არამხოლოდ მთავარ დეტალზე, არამედ ნიუანსებზე და ამით ქმნიან უფრო ლოგიკურ დასაბუთებასა და ძლიერ ფსიქოლოგიურ ემოციებს.

#### შესავალი

ნებისმიერი ფსიქოლოგიური გავლენა, მათ შორის, მასკომუნიკაციური საშუალებებით მხარდაჭერილი, ასევე დამოკიდებულია იმ ფსიქოლოგიურ განწყობაზე, რომელშიც ესა თუ ის პირი იმყოფება, ამა თუ იმ კონკრეტულ სიტუაციაში. ადამიანთა უდიდესი ნაწილი დიდად და სწრაფად ექცევა დამარწმუნებელი ფაქტების ქვეშ თუ მისი ფიზიკური და სულიერი მდგომარეობა ნირვანაშია, თუნდაც ეს მდგომარეობა ხელოვნურად იყოს შექმნილი. (ნირვანა - ბუდიზმის მიხედვით სრული განცხრომა, ადამიანური ზრუნვისა და მისწრაფებებისაგან მთლიანად გათავისუფლება და ამით ღვთაებასთან შეერთება).

მაგალითად, სუფრასთან ყოფნისას, რომელიც მოიცავს „სხვადასხვა დამატებით კომუნიკაციურ ნიუანსებს“- ქართული კომუნიკაციური ურთიერთობის ერთ-ერთი სრულიად განსხვავებული და უნიკალური ადგილია, პურად შექცევა ან პურობა, ლხინი, რომელიც უნიკალურია თავისი კომუნიკაციური საშუალებებით და, რომლის მსგავსიც ძნელად მოიპოვება. აქ, (სუფრასთან)

ადამიანის, თანამესუფრის დარწმუნება ან გადარწმუნება უფრო ადვილად შესაძლებელია. ვიდრე ე.წ. ოფიციალური შეხვედრების დროს, როდესაც ადამიანებს თავიანთი პროფესიული და ოფიციალური მოვალეობის შესრულებისას, უჭირთ (შუზღუდულნი არიან) დადებითი, სასიამოვნო იმპულსების დემონსტრირება და უფრო მშრალი კომუნიკაციით შემოიფარგლებიან.

ერთი სიტყვით, ჟურნალისტს უნდა ახსოვდეს, რომ სასიამოვნო გარემო-კეთილგანწყობილების და ფრთხილი ფსიქოლოგიური ზემოქმედების განხორციელების საუკეთესო ჟამია. განსაკუთრებით კი მაშინ, როდესაც ჩვენს დასარწმუნებელ ობიექტს ანუ პიროვნებას, საშუალებას ვაძლევთ აიმაღლოს თუნდაც ყალბი თვითშეფასების შეგრძნება, რაც საოცრად გვიადვილებს მისი დადებითი განწყობის მოპოვებას, ჩვენგან მიწოდებული კომუნიკაციური ტექსტის მიმართ.

#### ძირითადი ნაწილი

დარწმუნებისა და ფსიქოლოგიური ზემოქმედების უმნიშვნელოვანესი წყარო ვიდეო საშუალებებია, რადგან მათ აქვთ დიდი უპირატესობა იმისა, რომ არა თუ გვესაუბრონ ან მოგვითხრონ რომელიმე ფაქტის (უფრო მეტად ცხოვრების ბნელი მხარეების) შესახებ, არამედ ვიზუალურადაც „ამაგრებენ ნარატივს“, ამას ისიც ემატება, რომ ადამიანები დღეში ტელევიზორთან რამდენიმე საათს მაინც ატარებენ, განსაკუთრებულად საღამოს რვიდან თორმეტ საათამდე. ეს ის დროა, როდესაც მაყურებელზე, ანუ ჩვენზე, ნებსით თუ უნებლიეთ, შემოდის და აღიბეჭდება სასურველი თუ არასასურველი ინფორმაციული ნარატივები, რომელთა უმრავლესობა, რა თქმა უნდა, არ, ან ვერ მოიცავს დადებით ემოციებს, შეიძლება დავასკვნათ, რომ ინფორმაციის ეს წყარო ყოველდღიურად და რეგულარულად გვაწვდის სხვადასხვა სახისა და ფსიქოლოგიური ზეწოლის ულუფას. თუ ჩვენ 24

საათის განმავლობაში სატელევიზიო გადაცემებს დაუთმობთ საშუალოდ ხუთ საათს, გამოდის, რომ კვირაში 35 საათი ფსიქოლოგიური (დადებითი ან უარყოფითი) „წნეხის ქვეშ“ ვიმყოფებით. ეს კი გაცილებით მეტია, ვიდრე, სტუდენტი ყოველდღიურად (საშუალო მონაცემებით) ხარჯავს სასწავლო პროცესში მონაწილეობისას. ამკარაა, რომ მასებზე ტელევიზიის გავლენა, თუნდაც, ამ მონაცემებით, უაღრესად დიდია და შთამბეჭდავი, და, თუ ტელევიზორს ასე მუდმივად მივეჯაჭვებით, მალე დაუფარავად ვალიარებთ, რომ დედამიწა, ამკარად, უარყოფითი ენერგიით და ფსიქოლოგიით აღსავსე ადამიანთა თავშესაფარია. დასკვნა ასეთ შემთხვევაში ერთია- რაც უფრო დიდ ხანს ვუყურებთ ტელევიზორს, მით უფრო ნაკლებად სტუმრობს ბედნიერების სასურველი რაციონი ჩვენს ყოველდღიურ ცხოვრებაში. ამის შედეგია, რომ ხშირად გვესმის ფრაზა „მე ტელევიზორს არ ვუყურებ“, „მე ტელევიზორს არ ვრთავ“ და ა.შ. ამკარაა, ადამიანები ბედნიერების ჰორმონს ვერ ღებულობენ ამ საკომუნიკაციო საშუალებების მუდმივად და დიდი დოზით გამოყენებისას და, თუ წარმოვიდგენთ ჩვენი საზოგადოება, რარიგ მიბმულია სატელევიზიო სერიალებთან და სხვადასხვა გასართობ სანახაობებთან მაშინ ამკარა ხდება ის, თუ „ტვიზის გამორეცხვას“ რაოდენ დიდ დროს ვუთმობთ. საკომუნიკაციო საშუალებებს, მითუმეტეს ტელევიზიას, თავისი ვირტუალური შესაძლებლობებით მაქსიმალურად შეუძლიათ იმ მიმართულებით წარმართონ ჩვენი „საწყალი გონება“, რომელიც მათ სურთ. ამ ფაქტით სრულიად გასაგებია „სატელევიზიო ომები“, რომელიც ჩვენს თვალწინ მომრავლდა ამ ბოლო დროს.

ყველა ადამიანს აქვს „მოკერძოებული სიბრმავე“ „ნებისმიერი, მნიშვნელოვანი და ნაკლებად მნიშვნელოვანი საკითხის გადაჭრისას. ეს ჩვენს ბუნებაშია ჩადებული და ამდენად, ის არაცნობიერი და არაწინასწარგანზრახულია. მას თითქმის ვერასდროს ვამჩნევთ ჩვენს ქმედებაში, როცა მას სულ მარტივად აღვიქვამთ სხვათა ქცევაში. ნებისმიერი განსჯა კი ხდება სტერეოტიპების საფუძველზე ანუ, ნებისმიერ ინფორმატორს, ამა თუ იმ საკითხზე მსჯელობისას, შეუძლია, ინფორმაციის მისეული ვარიანტიდან გამომდინარე, ჩვენს აზროვნებაზე ზეგავლენის მოხდენა. ამ უკანასკნელის გარეშე, ნებისმიერი ადამიანი საკუთარ მოსაზრებებს მხოლოდ აბსოლუტურ ჭეშმარიტებას ადარებს და მასზე დაყრდნობით იღებს გადაწყვეტილებას. მაგრამ, თუ ჩვენ სხვადასხვა კომუნიკაციური წყაროებით დამაჯერებლად ვიქნებით ინფორმირებულნი, მაშინ შესაძლებელია ერთადერთ და შეუცდომელ ვერსიად მივიჩნიოთ, ჩვენივე გონებით გამყარებული, მაგრამ აბსოლუტურ ჭეშმარიტებასთან ნაკლებად ან სრულად არაადეკვატური დასკვნები.

აქ ამკარად გამოიკვეთა, რომ ამა თუ იმ ფაქტის დამარწმუნებლობა, არამხოლოდ აბსოლუტურ ჭეშმარიტებაზე, არამედ კარგად ორგანიზებულ და ოსტატურად მოწოდებულ ფაქტზე დამყარებული, შეიძლება ასეთი რეალობა არაცნობიერ მიკერძოებადაც კი ჩაითვალოს.

ასევე ერთ-ერთი მნიშვნელოვანი ფაქტორია მასმედიის მიერ მიწოდებული აზრის სწორად, მაქსიმალურად აქცენტირებული ფაქტის მიტანა მაყურებლამდე, ასეთ შემთხვევაში მასმედიამ აუცილებლად უნდა გაითვალისწინოს მთავარი აზრის გასამტკიცებლად მოხმობილი ფაქტები, სწორად განალაგოს ისინი, ალბათ, არ არის საჭირო მთავარი სათქმელის გაბნევა მთელ მონათხრობში. ეს მხოლოდ დააზიანებს იმ ფსიქოლოგიურ ნაკადს, რომელიც ობიექტისადმი მიმართული, მეტი ინფორმაცია, რიგ შემთხვევაში, ზემოთ ხსენებულს იწვევს. ფაქტების მოჭარბებულმა მოხმობამ შეიძლება შეცვალოს საგნის ან რეალობის აღქმა. მაგალითად, თუ ჩვენ გვსურს საზოგადოება ყოველმხრივ ინფორმირებული გავხადოთ ამა თუ იმ პოლიტიკოსის მნიშვნელოვანი მოღვაწეობის შესახებ და ამისთვის გრძელ და საკმაოდ მოსაწყენ ნუსხას მოვიშველიებთ, ჩვენ აუცილებლად დავკარგავთ ან გავაუფერულებთ მთავარს და ადამიანებს შევუქმნით განწყობას, რომ ეს პიროვნება ვერ ახერხებს საკუთარ ძალებზე ზუსტ კონცენტრირებას და სასურველი „ხატის ძეგლში“ უფრო იხარჯება, ვიდრე რეალურ ქმედებაში. თუ ჩვენ ყაჩაღის „საგმირო თავგადასავლების“ თხრობას დაუმთავრებლად შევუდგებით, მაშინ ისიც ნათელია, რომ საზოგადოებას იმისკენ ვუბიძგებთ, რომ შეიქმნას მისადმი, როგორც უაღრესად მოხერხებული და თავისებურად ჭკვიანი ადამიანის სახეც, ასე რომ, ჩვენდაუნებურად, უარყოფითი პორტრეტის ნაცვლად ფერად-ფერადი „გმირობით“ შემკული ყაჩაღის პორტრეტი შეგრჩებათ ხელთ. თხრობის დროს უნდა შევამციროთ ის გვერდითი პასაჟები, რომლებიც თავისკენ ექაჩებიან მთავარ სიუჟეტურ მაგისტრალს, მაგრამ არავითარ შემთხვევაში არ უნდა დავკარგოთ ისინი. იმ შემთხვევაში თუ თქვენს ჟურნალისტურ კვლევაში ერთმანეთს ადარებთ პერსონაჟებს, გამოყავით ყველაზე მთავარი, საერთო და განმასხვავებელი მახასიათებლები და შეადარეთ ერთმანეთს, ინფორმაციის მთავარი მიზნიდან გამომდინარე.

იმისთვის, რომ მოიპოვოთ და შექმნათ სასურველი ფსიქოლოგიური ატმოსფერო ინდივიდთან, ან ადამიანთა ჯგუფთან, რომელსაც ჩვეულებრივ აუდიტორიას ვუწოდებთ, საჭიროა:

- დავუფლოთ საკუთარი აზრების, შეხედულებების და დასკვნების ოპტიმალურად გამოხატვის ხელოვნებას
- სპონტანურად შექმნილ სიტუაციებში იპოვოთ

აუცილებელი ლექსიკური ერთეული, რომელიც შთამბეჭდავად ჩამოაყალიბებს თქვენს დამოკიდებულებას ამ საკითხისადმი.

- უნდა ფლობდეთ საკუთარ ხმას, სწორ დიქციას და ასეთსავე ინტონაციას, განსაკუთრებული ყურადღება უნდა მიაქციოთ ამ უკანასკნელს, რადგანაც ჩვენი, ქართული მეტყველება, უაღრესად ინტონაციურია. სწორედ ინტონაცია იძლევა ქართულში საშუალებას გამოვხატოთ ჩვენი ემოციები, რიტორიკული კითხვები ამა თუ იმ საკითხისადმი, აღტაცება ან სრული ინდიფერენტულობა. ეს ფაქტი, რა თქმა უნდა, მეტყველებს ენის ბგერითი შემადგენლობის განსაკუთრებულ ჰარმონიულობაზე, რაც ყოველ ქართველს ბუნებით მიენიჭება, მაგრამ საკმაოდ რთული გასაგებია იმ ენების წარმომადგენელთათვის, რომლებიც თავიანთი ბგერითი ინტონაციებით სრულიად განსხვავებული არიან ქართულისაგან ან, საერთოდ არა აქვთ ის (ინტონაცია).

- იყავით მოქნილი მეტყველებაში, მაგრამ არასდროს „გადაამლაშოთ“, რადგანაც ზედმეტი მეტყველებით კოკობზიკობა მხოლოდ მოსაბეზრებელს ხდის თქვენს საუბარს, არყვეს თქვენს დებულებებს, და სათუოს ხდის მათ სარწმუნოებას.

- მიეცით პარტნიორს, თანამოსაუბრეს, სათქმელის ბოლომდე ამოთქმის საშუალება-დაე, ბოლომდე დაიხარჯოს იგი. რაც უფრო ხშირად რიტორობს იგი, მით უფრო „თვითკმაყოფილი“ ხდება და ნაკლებად აკონტროლებს წარმოთქმულს და სიტუაციას.

- იყავით კარგი მსმენელი, ნუ შეეცდებით პარტნიორის შეჩერებას, საუბარში ჩარევის გზით.

- შეეცადეთ გაითავისოთ თანამოსაუბრის სამყარო, შედით რეალურობის აღქმის მისსავე მოდელში. შეგიძლიათ ის შეაქოთ, მისი სხვადასხვა „მიგნებისა გამო“, რაც აუცილებლად პოზიტიური განწყობით დაგიბრუნდებათ თქვენ.

- ნუ შეეწინააღმდეგებით საუბრის წამოწყების თანავე- ამას ყოველთვის მოასწრებთ.

- იყავით კომპეტენტური და სანდო, ინფორმაციით აღჭურვილი, არ დაუშვათ მცდარი ინტერპრეტაციები.

- ზუსტადგადმოეცითაზრი, ნუგააბუნდოვანებთ მას. გაავლეთ სწორი პარალელები.

- კონკრეტულ თემაზე საუბრისას ნუ დახუნძლავთ მას გვერდითი ეპიზოდებით.

- ნუ მოჰყვებით ყველაფერს, ზოგი რამ სხვასაც დაუტოვეთ, გაეცით ინფორმაციის ის ნაწილი, რომელიც აუცილებლად მიგაჩნიათ.

- ნუ იქნებით დამაბული, ილაპარაკეთ ლაღად და ახსენით ლოგიკურად თქვენი მოსაზრება.

- სწორად მოახდინეთ ორიენტირება სათქმელის აუდიტორიამდე მიტანაში. აუცილებლად მართეთ თქვენი ხმა, გამოიყენეთ ქართული მეტყველები-

სათვის დამახასიათებელი აღმავალი და დაღმავალი ინტონაციები, პაუზები. ინტონაციითვე შექმენით წინაპირობა მთავარი აზრის გადმოცემისათვის.

- გაიმეორეთ ძირითადი პოსტულატები და დასკვნები, რათა თანამოსაუბრემ, აუდიტორიამ შეძლოს მიღებული ინფორმაციის სრულად აღქმა.

- იყავით თავაზიანი ნებისმიერ თანამოსაუბრესთან, თუმცა ნუ გადააჭარბებთ მოწიწებაში, ამან შეიძლება აუდიტორია დააშინოს და თქვენი ქმედება სულ სხვა კუთხით გაიაზროს.

- წარმართეთ საუბარი კორექტულად და შედეგზე ორიენტირებულად.

- მიმართეთ ფსიქოლოგიურ ზემოქმედებას მხოლოდ ფსიქოლოგიური ანალიზის შემდეგ.

- ნუ დაამალვებთ პარტნიორს თქვენივე აზრში დარწმუნებას, მიიყვანეთ იგი მის აღიარებამდე

- იყავით მომთმენი პარტნიორის მიმართ, რაც თქვენი ფსიქოლოგიის სიმყარის მაჩვენებელი იქნება

- იმისათვის, რომ გაიგოთ თანამოსაუბრის ფსიქოლოგია გამოხატეთ მასთან თანამშრომლობის სურვილი, შეამოწმეთ თუ რამდენად ადეკვატურია იგი თქვენს შეთავაზებებთან და ავლენს თუ არა თანამშრომლობის სურვილს.

- სრული ფსიქოლოგიური სურათის მისაღებად, თქვენი ჯეროვანი ყურადღება გაამახვილეთ-მიმიკაზე, ჟესტებზე, ინტონაციაზე, მეტყველებაზე და ა.შ.

- გახსოვდეთ, რომ სხეულის ენა იძლევა ყველაზე სწორ ინფორმაციას და ზუსტად ასახავს თანამოსაუბრის ფსიქიკას. განსაკუთრებული დაკვირვებისქვეშ იქონიეთ თქვენი „მოწინააღმდეგის“ სახე, რადგან ის ყველაზე ნაკლებად კონტროლირებადია პარტნიორის მიერ და იმავდროულად ყველაზე სწორი და მართებული ინფორმაციის წყარო.

- იყავით ყურადღებით მისი ლოგიკის მიმართ. ეს უკანასკნელი ზუსტად მიანიშნებს მისი აზროვნების ფსიკაზე და ავლენს რაოდენ სწრაფად და სწორად აზროვნებს იგი.

- ასევე მნიშვნელოვანია არავერბალური ქცევებიც, ამით მეტყველებისგან განსხვავებით, ისინი დაუფარავად გადმოცემენ თანამოსაუბრის სულიერ მდგომარეობას. თუმცა, მოტივატორი ამგვარი ქცევისა, შეიძლება იყოს ქვეცნობიერიც და სრულიად გაცნობიერებულიც.

- ასევე უაღრესად მნიშვნელოვანია თანამოსაუბრის ფსიქოლოგიური პორტრეტის შედგენა, სადაც აუცილებლად უნდა გავითვალისწინოთ: თანამოსაუბრის ფასეულობები, ორიენტირები, მიდრეკილებები, სურვილები და გემოვნება

ასევე მისი: ინტელექტი, ჩვეულებები, ქცევის სტერეოტიპები

პირადული თვისებები: გახსნილობა თუ ჩაკეტილობა, ტაქტიკურობა თუ უხეშობა, შრომის-

მოყვარეობა თუ სიზარმაცე, ხელგაშლილობა თუ სიძუნწე, აკურატულობა თუ დაუდევრობა, სოციალური სტატუსი, ცხოვრების და მუშაობის სტილი, ურთიერთობისა და კომუნიკაბელურობის ნიჭი, ასაკობრივი მახასიათებლები.

სასურველია (მე ვიტყვოდი აუცილებელიც კი) გაუწიოთ მედგარი შინაგანი წინააღმდეგობა პარტნიორის ემოციურ ალგზნებას, რათა თავიდან ავიცილოთ კონფლიქტური სიტუაციები, წონასწორობიდან გამოსვლა. ამგვარ სიტუაციებში ნებისმიერ ადამიანს, და მითუმეტეს, მასკომუნიკაციის წარმომადგენელს, გარკვეული „პაუზის ალება“, მართებს, რათა მოპირდაპირე მხარეს მივცეთ განმუხტვის და დამშვიდების საშუალება, ნუ შეეცდებით ფსიქოლოგიური დამაბულობის ესკალაციას. ემოციური ალგზნება ისევე ჩქარა და მოულოდნელად ქრება, როგორც ჩნდება. ამგვარ მართონში მონაწილეობის მიღება შეავიწროვებს თქვენს ცნობიერებას, დაარღვევს ყურადღებას, მთავარი აზრის სწორად წარმართვის პროცესს, გააძლიერებს არასწორ აღქმას, დააჩქარებს არასწორ აზროვნებას, აცხოველებს არასწორ წარმოსახვებს, ზრდის ფსიქოლოგიურ წნეხს, რომელსაც არც თუ იშვიათად მიყვავართ არაობიექტურ და ტენდენციურ დასკვნებამდე. ამგვარი სიტუაციის განმუხტვა აუცილებელია, რადგან ეს არის გზა გარდაუვალ

კონფლიქტამდე და კონსენსუსი სხვადასხვა და განსხვავებული მოსაზრებებისადმი მაქსიმალური სიფრთხილით მიიღწევა. თუ თქვენ „მშვიდად“ შეხვდებით მოწინააღმდეგის ემოციური ალგზნების პიკს, აუცილებლად იპოვით ალტერნატიულ გზებს, პარტნიორისადმი ცნობიერების დასაბრუნებლად.

### დასკვნა

ამგვარად, მასმედიის წარმომადგენლისთვის მთავარი არამხოლოდ სასურველი თემის აქცენტირებაა, არამედ მოწინააღმდეგის მართვაც. ამ უკანასკნელის გაუთვალისწინებლად თქვენ ვერასდროს მიიღებთ სასურველ შედეგს, სასურველი დროით. თანამოსაუბრის ქცევა, მეტყველებითი აგრესიის მომატებასთან ერთად, თქვენთვის უნდა გახდეს პირველი ნიშანი ემოციური თავშეკავებისაკენ, ამ დროს ძალზე მნიშვნელოვანია გარდა აშკარად გამოხატული აგრესიისა, პარტნიორის ნაკლებადგამოხატული, თითქმის შეუმჩნეველი, გამოვლინებების სწორი აღქმა, ანუ მთავართან ერთად გაკონტროლდეს „მეორე ხარისხოვანი“ ემოციური და ფსიქოლოგიური სიგნალები, რომლებიც აუცილებლად გააქტიურდებიან თუ თქვენ მას დაკვირვებისა და მუდმივი კონტროლის ველში არ მოაქცევთ.

## Psychological perception in mass media

*Vaja Papaskiri, professor  
Georgian Technical University*

### Summary

It is obvious that you cannot convince people of different views in the same way. Some need more arguments to persuade, some have less psychological attitude toward the persuader. Part of the representatives of the media corps directly inform the public of any kind of imminent danger. Danger either exists or does not exist, the fact is white or black. The second part of the journalists, for the most part, respond not only to the main details of the fact that has come to light, but also to the nuances, and thus create a more logical reasoning and strong psychological emotions.

Any psychological influence that is supported by mass media, also depends on the psychological mood in which this or that person is in this or that particular situation. The vast majority of people are greatly and quickly exposed to convincing facts if their physical and spiritual condition is in nirvana, even if this condition is artificially created. For instance, while sitting at the table and feasting, which includes various additional communication nuances- one of the completely different and unique places of Georgian communicative relation, the like of which is hard to find anywhere, it is easier to persuade a person, than at a formal meeting, when people, in the performance of their professional and official duties, find it difficult to demonstrate positive, pleasurable impulses and confine themselves to more dry communication.

The journalist should remember that a pleasant environment is the best time to exercise kindness and careful psychological influence, especially when we allow a persuasive object or a person to elevate even a false sense of self-worth, which makes it surprisingly easy to gain a positive attitude towards the communicative text provided by us.

The most important source of persuasion and psychological impact is video media, as it has the great advantage of not only telling us about fact, but also visually "reinforce the narrative", in addition to the fact that people spend at least a few hours a day in front of the TV, especially from 8 to 12 o'clock in the evening. This is the time when the viewer willingly or unwillingly imprints desirable or unwanted informative narratives, most of which do not contain positive emotions, thus we can conclude that this source of information provides us daily with a variety of psychological pressure. If we devote on average of 5 hours a day to TV shows 24 hours a day, it turns out that 35 hours a week we are psychologically (positive or negative) under pressure. This is much more than what a student spends daily practicing in the learning process. It is obvious that the impact of television on the masses, even with this data, is extremely huge and impressive and if we turn on the television so constantly, we will soon openly admit that the earth is obviously a refuge for people full of negative energy and psychology. The conclusion in this case is one- the more we watch Tv, the less we are visited by desired ration of happiness. As a result, we often hear the phrase " I do not watch TV", " I do not turn on TV", etc. Obviously, people do not take hormones of happiness when they use these means of communication constantly and in large doses, and if we imagine our society being tied to TV series and various entertainment shows then it becomes clear how much time we spend being "brainwashed". The media\_ especially television, with their virtual capabilities can maximally direct our "wrenched mind" in the direction they want. This fact is quite understandable for the "TV wars " that have multiplied before our eyes in recent time. Every person has "bias blindness" when solving any, important or less important issues. It is embedded in our nature and thus, it is unconscious and unpredictable. We hardly notice them in our action but we simply perceive it in the behaviour of others. Any judgment is based on stereotypes, that is, any information, when we are discussing this or that issue, can influence our way of thinking based on his/ her version of the information.



# დასავლური სუბკულტურის კამპაინტაქტიული თაგისეპუკიეპი ინტეკნეტიის სავყაკოშო

ლია ქათამაძე, ასოცირებული პროფესორი საქართველოს ტექნიკური უნივერსიტეტი

## რეზიუმე

სუბკულტურები დომინანტური კულტურისგან პრინციპულად განსხვავებული ფენომენია, საზოგადოებისგან განცალკევებით მდგომი, მაგრამ ამავე დროს მისი ორგანული ნაწილი. ისინი არსებულ სოციოკულტურულ სურათს არათუ ასახავენ, არამედ გაბატონებული კულტურის მახასიათებლებად გამოდიან. სწორედ სუბკულტურების მეშვეობით ხდება საზოგადოების ცალკეული ნიშან-თვისებების რელიეფურად წარმოჩენა. სუბკულტურები საერთო კულტურას ფეხს არ უწყობენ. ამას შეიძლება ვუწოდოთ განსხვავებულობის პრინციპული მოთხოვნილება. ეთნიკური ან რასობრივი ნიშნით გამორჩეული სუბკულტურების არჩევანია ასიმილაციაზე უარის თქმა და საკუთარ კულტურაში ჩაკეტვა. თვითმყოფადობის შენარჩუნების მოტივაცია ასეთ ჯგუფებში ძალიან მაღალია. სხვაა, როდესაც ინდივიდი პირადი არჩევანის საფუძველზე, საკუთარი გატაცებების, ჩვევებისა და შეხედულებებიდან გამომდინარე, განსხვავებულობის ამა თუ იმ ნიშნით, ერთიანდება ჯგუფში. ეს განსხვავებულობა ასევე შესაძლოა მძაფრ სოციალურ პროტესტში ან საზოგადოების ფასეულობებთან დაპირისპირებაში გამოიხატოს.

სუბკულტურები ახალგაზრდულ მოძრაობად დასავლურ საზოგადოებაში მე-20 საუკუნის 60-იან წლებში ჩამოყალიბდა. საქართველოში სუბკულტურები მხოლოდ პოსტსაბჭოთა პერიოდში გაჩნდა. ფაქტობრივად, ეს იყო მოდური ტენდენცია, დასავლური კულტურის მექანიკური კოპირება. საზოგადოებაში არსებული შემფოთების მიუხედავად, მედიას განსაკუთრებული აქცენტი მათ არსებობაზე არ გაუკეთებია. თავიანთი უდიდამო არსებობით სუბკულტურებს ქართულ ახალგაზრდულ კულტურაზე დიდი გავლენა არ მოუხდენიათ, მაგრამ ეს ზეგავლენა მსოფლიოშიც შესუსტდა. მთავარი მაინც ისაა, რომ 21-ე საუკუნეში მსოფლიოს ახალგაზრდულ სუბკულტურებში რაღაც შეიცვალა და ამის მიზეზი მედიატექნოლოგიებში უნდა ვეძებოთ.

სუბკულტურების შექმნას რეალური მიზეზები ჰქონდა - ეს იყო პროტესტი საზოგადოების, ხელისუფლების, მორალის, მშობლების ღირებულებების წინააღმდეგ. მედიამეინსტრიმი კი განასახიერებდა იმას, რასაც სუბკულტურები უპირისპირდებოდნენ - საზოგადოების ძირითად ორიენტირებს, სახელმძღვანელო პრინციპებს. ამიტომაც იყო, რომ სუბკულტურები ტრადიციული მედიებისგანაც ისევე დისტანცირებულები იყვნენ, როგორც საზოგადოებისგან.

ინტერნეტმა სუბკულტურებს გამოხატვის თავისუფლება და ტრიბუნა მისცა, რომ უფრო ბევრისთვის მიეწვდინათ თავისი ხმა და, რაც მთავარია, შეუზღუდავი სივრცე. არსებობდა მოლოდინი, რომ სუბკულტურებს კიბერსივრცის სახით გაუჩნდათ ადგილი, სადაც არაფერი არ კონტროლდება და ადამიანებს შეუძლიათ იყვნენ ისინი, ვინც უნდათ და ისეთები, როგორებიც უნდათ რომ იყვნენ. მაგრამ ინტერნეტსივრცეში სუბკულტურები ჩაიკარგა. კიბერსამყაროში მიზიდულობის ცენტრი ახალგაზრდულ კულტურას აღარ ჰქონდა. იზოლაციისა და ანტისაზოგადოებრივი დაჯგუფებისკენ სწრაფვა თანდათან შესუსტდა. ინტერნეტმა სუბკულტურებს თავისუფალი პლატფორმა შეუქმნა, მათი პოპულარობა კი შემცირდა. ახალგაზრდებმა დაკარგეს ჯგუფებად გაერთიანებისა და პროტესტის გამოხატვის მუხტი, რადგან მათ ვირტუალურ სამყაროში მიიღეს ის, რისთვისაც იბრძოდნენ. თუმცა სუბკულტურები დღესაც განაგრძობენ არსებობას, მაგრამ ისინი უკვე აღარ გამოხატავენ ახალგაზრდულ ძლევამოსილ ძალას.

საკვანძო სიტყვები: დომინანტური კულტურა, სუბკულტურა, კონტრკულტურა, სტილი, ახალგაზრდული კულტურა, ინტერნეტი, მეინსტრიმი მედია.

## შესავალი

სუბკულტურა საზოგადოების ნაწილია, რომელიც გამოირჩევა გაბატონებული კულტურისგან. ეს იმდენად დაპირისპირება არ არის, რამდენადაც განსხვავებულობის პრინციპული მოთხოვნილება. ეთნიკური და რასობრივი ნიშნით გამორჩეულ სუბკულტურებს აქვთ საერთო ენა, რწმენა-წარმოდგენები, კულტურული მემკვიდრეობა, ჩვევები. ასეთი სუბკულტურები თითქმის ყველგანაა, მაგრამ მულტიკულტურულ ქვეყნებში, განსაკუთრებით, კომპაქტურად დასახლებულ ჯგუფებში, უფრო გამოკვეთილია. როგორც წესი, ეს სუბკულტურები არ ასიმილირდებიან ძირითად მოსახლეობასთან, არ მიჰყვებიან დომინანტურ კულტურას, ჩაკეტილები არიან თავიანთ კულტურულ სივრცეში და არ ირჩევენ იმ ქვეყნის საინფორმაციო საშუალებებს, რომელშიც ცხოვრობენ, არამედ მათი ფუძე კულტურისა და მასთან ასოცირებული სხვა ქვეყნების მედიებს ადევნებენ თვალყურს.

სხვა სუბკულტურებს აერთიანებთ მხოლოდ კულტურული გამოცდილება, რომელიც მათში შემავალი თითოეული ინდივიდის პირად არჩევანს წარმოადგენს. ცალკეული სუბკულტურები ყალიბდება იმ წევრების მიერ, რომლებიც დანარჩენი

საზოგადოებისგან მკვეთრად განსხვავებული ჩვევებითა და ცხოვრების წესით გამოირჩევიან. ეს შესაძლოა რაიმე ჰობის, პროფესიის, გატაცების საფუძველზე შეიქმნას, მაგალითად, ბაიკერების სუბკულტურა, ან რომელიმე პროფესიული თუ ასოციალური ჯგუფის (მაგ. კრიმინალების, „ქურდული სამყაროს“) სუბკულტურები. ყველა ზემო-ჩამოთვლილი შემთხვევა პრინციპული განსხვავებულობის საფუძველს ეყრდნობა. მაგრამ შესაძლოა ეს განსხვავებულობა უფრო მძაფრ სოციალურ დაპირისპირებაში გამოიხატოს. სუბკულტურის განსაკუთრებულ სახეობას წარმოადგენს ჯგუფი, რომელიც პრინციპულად უპირისპირდება დომინანტურ კულტურას. მას კონტრკულტურას უწოდებენ და წარმოადგენს ისეთი სუბკულტურის ტიპს, რომელიც უარყოფს ფართო, დომინანტური კულტურის ფასეულობებსა და ნორმებს.

**ძირითადი ნაწილი**

კონტრკულტურა, განსხვავებით სხვა სუბკულტურებისგან, აქტიურად და გამომწვევად უპირისპირდება საზოგადოებას საკუთარი წესებითა და ნორმებით და ახალ საზოგადოებრივ წარმონაქმნს ქმნის მის გარეთ. ეს ტერმინი ამერიკელმა სოციოლოგმა თეოდორ როზაკმა შემოიტანა 1969 წელს. თუმცა ამ ჯგუფებს მაინც უფრო ხშირად სუბკულტურებს უწოდებენ. მეტიც, ამ ცნებაში ნაკლებად გულისხმობენ ეთნიკურ, რელიგიურ, რასობრივ განსხვავებებს და სწორედ საზოგადოებასთან პრინციპულად დაპირისპირებულ, პროტესტის შემცველ დასავლურ სუბკულტურებს მოიაზრებენ. ამას თავისი მიზეზები აქვს. დასავლურ საზოგადოებაში (განსაკუთრებით, ბრიტანეთსა და აშშ-ში) 60-იანი წლებიდან აგორებულმა სუბკულტურულმა მოძრაობებმა მნიშვნელოვანწილად განსაზღვრა პოპულარული კულტურის განვითარება, ხოლო ზოგიერთმა მათგანმა (ჰიპები) დომინანტურ კულტურაზეც იქონია გავლენა. მსოფლიო ახალგაზრდული კულტურის მთავარი ნიშანი პროტესტი იყო. მიუხედავად იმისა, რომ ცალკეული სუბკულტურების ხმა 70-იანი წლებიდან ისეთი სიძლიერით აღარ ისმოდა, ჯერ კიდევ 80-90-იან წლებში ახალგაზრდული სუბკულტურები ახალი გაერთიანებების სახით განაგრძობდნენ არსებობას. საქართველოში ამ სუბკულტურების ტალღა დაგვიანებით, პოსტსაბჭოთა პერიოდში, შემოიჭრა. მათი გაჩენა, რა თქმა უნდა, ქართულ სინამდვილესთან დაპირისპირების საფუძველზე არ მომხდარა, არამედ ეს იყო მხოლოდ ევროპისა და ამერიკის მოდური ტენდენციების კოპირება. დანარჩენი საზოგადოება შიშითა და სიფრთხილით მოეკიდა ამ მოვლენას და დიდი ზეგავლენა ქართულ ახალგაზრდულ კულტურაზე არ მოუხდენია. მთავარი მაინც ისაა, რომ 21-ე საუკუნეში მსოფლიოს ახალგაზრდულ სუბკულტურებში რაღაც შეიცვალა და ამის მიზეზი

მედიატექნოლოგიებში უნდა ვეძებოთ.

დიკ ჰებდიჯის „სუბკულტურა - სტილის მნიშვნელობა“ (1979) ამ თემაზე დაწერილ წიგნებს შორის ყველაზე ანგარიშგასაწევია. მე-20 საუკუნის 70-იანი წლებში ბრიტანეთში ბევრი სუბკულტურა წარმოიშვა. მაგალითად, ტედები, საკინჰედები, პანკები, ბოუვიტები (დევიდ ბოუვის მიმდევრები), ჰიპები. ჰებდიჯი ორ ტერმინს იყენებს სუბკულტურის ანალიზისთვის. პირველი არის გაერთიანება, მეორე - კონკრეტულობა, რაც იმას ნიშნავს, რომ თითოეული სუბკულტურა წარმოადგენს გამორჩეულ მომენტს, კონკრეტულ პასუხს კონკრეტული ვითარების მიმართ (1). საუბარია იმაზე, რომ სუბკულტურა ყოველთვის თავისი დროის საზოგადოების მიმართ გამოხატული პროტესტია. სუბკულტურა პოპულარული კულტურის მსგავსად იმ საზოგადოებასთან ერთად კარგავს თანდათან აქტუალურობას, რომელსაც უპირისპირდება. სუბკულტურები განპირობებულია ასაკითა და კლასით და გამორჩევიან განსხვავებული სტილით. ეს სტილები კი ქმნის განსხვავებულ იდენტობებს. ახალი იდენტობები იქმნება იმ მიზნით, რომ სუბკულტურის წევრებმა ამ გზით მოიპოვონ შედარებითი ავტონომია სოციალური წესრიგის ფარგლებში.

ჰიპები სუბკულტურების ყველაზე კაშკაშა წარმომადგენლები (hippie, hippy) იყვნენ. მათ დიდი ზეგავლენა მოახდინეს მსოფლიოს მსოფლმხედველობასა და კულტურულ განვითარებაზე. შესაძლოა ამის მიზეზი მოძრაობის მასშტაბურობა იყო. ჰიპები 1960-იანებში აღმოცენდა აშშ-ში. 1960-1970 წლებზე მოდის მოძრაობის აყვავება. თავიდან ჰიპები გამოდიოდნენ პურიტანული მორალის წინააღმდეგ, ისინი ამაში სიყალბესა და პირობითობას ხედავდნენ. ამიტომაც ჰიპები ცდილობდნენ ბუნებრივი სიწმინდის დაბრუნებას სიყვარულისა და პაციფიზმის მეშვეობით. მათი ყველაზე ცნობილი ლოზუნგია : “Make love, not war!” - სიყვარულით დაკავდით და არა ომით.“

პანკი წარმოადგენდა ავანგარდული კულტურის სტრატეგიის, მარკეტინგული უნარებისა და მუშათა კლასის დაუმორჩილებლობის განსაკუთრებულ სინთეზს, რომელიც შეიქმნა იმ დროს, როდესაც ბრიტანული ახალგაზრდობისთვის სამომხმარებლო ბაზარი არ იყო მარტივად ხელმისაწვდომი. პანკები ტყავის ქურთუკებით, წარმოუდგენელი ფასონის ფეხსაცმლით, მკვეთრი ფერის წინდებით, ბომჟური პიჯაკებით, ინგლისური ქინძისთავებით, პლასტმასის სამაგრებით, ჯაჭვებით იქცევდნენ ყურადღებას 70-იან წლებში. მათ ატრიბუტიკაში ინგლისის დროშა და დედოფლის სურათიც მოხვდა. თუმცა ისიც უნდა აღინიშნოს, რომ ამ სიმბოლოებს გამოცლილი აქვთ მათი თავდაპირველი მნიშვნელობაც.

გოთების სუბკულტურა 1970 წლების ბოლოს გავრცელდა დიდ ბრიტანეთში პანკმოძრაობის

ბაზაზე. გოთური სუბკულტურა მრავალფეროვანია და არაერთგვაროვანი, თუმცა ყველას ახასიათებს სპეციფიკურად დამდინებული ხატი, ინტერესი გოთური მუსიკის, მისტიკის, შავი იუმორის, საშინელებათა ფილმებისა და ლიტერატურისადმი. განსაკუთრებული ზემოქმედება მოახდინეს გოთურ კულტურაზე ვამპირულმა თემებმა. გოთური მოძრაობის ერთ-ერთი ფსიქოლოგიური საფუძველი იყო „პასიური“ ესთეტიკური პროტესტი გაბატონებული კულტურის მიმართ. გოთური კულტურა ჩაკეტილია, მაგრამ არავითარი ერთიანი მსოფლმხედველობა არ გააჩნია. გოთური სუბკულტურა ძირითადად კრიტიკის საგანია. მასმედიაში ხშირად ტირაჟირებულია გოთიკის ნეგატიური და დამახინჯებული სახე. განვითარებულ ქვეყნებშიც კი აგრესია არსებობს მათ მიმართ.

ემო ახალგაზრდული სუბკულტურაა, რომელიც მუსიკალური სტილის თაყვანისმცემლებისგან წარმოიშვა. საბოლოოდ ჩამოყალიბდა 2000-იან წლებში და მისი აყვავების ხანა ხანმოკლე აღმოჩნდა. 2010 წლისთვის ეს სტილი მოდიდან გამოვიდა. ამაში დიდი როლი ითამაშა როგორც საზოგადოების, ისე სუბკულტურების უარყოფითმა დამოკიდებულებამ. ემოს რომანტიკულობა გამოარჩევს და ამალეებული სიყვარულის აქცენტირება, ყურადღება უფრო შინაგან განცდებზეა გადატანილი, ვიდრე საზოგადოებრივზე. ემო ბევრი ნიშნით ჰგავს გოთების სუბკულტურას - ესაა სიკვდილის რომანტიზება, შავი ფერის სიყვარული, აგრესიულობის (მაჩიზმის) სიმულატივი. და მაინც მათ შორის ბევრი განსხვავებაა. მიუხედავად იმისა, რომ აგრესიულობა ამ სუბკულტურისთვის უცხო იყო, მან საგრძნობლად შეაშინა საზოგადოება მოზარდებში სუიციდის ქადაგებითა და გახშირებული ფაქტებით.

სუბკულტურები თითქოს დღესაც არსებობენ, მაგრამ აღარც ზეგავლენა აქვთ და თვითონაც არ არიან თვალშისაცემები. საქართველოში ამ სუბკულტურების ტალღა დაგვიანებით, პოსტსაბჭოთა პერიოდში, შემოიჭრა. მათი გაჩენა, რა თქმა უნდა, ქართულ სინამდვილესთან დაპირისპირების საფუძველზე არ მომხდარა, არამედ ეს იყო მხოლოდ მოდური ტენდენციების კოპირება. დანარჩენი საზოგადოება შიშითა და სიფრთხილით მოეკიდა ამ მოვლენას და დიდი ზეგავლენა ქართულ ახალგაზრდულ კულტურაზე არ მოუხდენია. მთავარი მაინც ისაა, რომ 21-ე საუკუნეში მსოფლიოს ახალგაზრდულ სუბკულტურებში რაღაც შეიცვალა და ამის მიზეზი მედიატექნოლოგიებში უნდა ვეძებოთ.

ახალგაზრდული სუბკულტურები, რომლებიც მეოცე საუკუნეში ძირითადად მშობლების თაობის წინააღმდეგ პროტესტით, მათ ღირებულებებთან დაპირისპირებით გამოირჩეოდნენ, დღეს თითქოს უფრო ტოლერანტულები არიან წინა თაობებისადმი, მოზარდების უმრავლესობა მათ ნაკლებად

უჯანყდება. კონფლიქტი თაობებს შორის, რომელიც 60-80-იან წლებში ასეთ დაპირისპირებაში გადადიოდა, დღეს მინავლდა. ზავების უმეტესობა დღეს მშობლების უმცროს „ვერსიებს“ წარმოადგენენ, - წერს ჯეიმს ჯილი თავის ნაშრომში „სუბკულტურების სიკვდილი“ (2).

რა არის ყოველივე ამის მიზეზი?

სუბკულტურების შექმნას რეალური მიზეზები ჰქონდა, მათ პროტესტსაც - ყოველთვის კონკრეტული მიზეზები, იქნებოდა ეს ხელისუფლებისა თუ საზოგადოებრივი მორალის საწინააღმდეგო. რამდენადაც მედიაშეხვედრის გამოხატავდა საზოგადოების მთავარ ორიენტირებს, სუბკულტურებიც სწორედ მას უპირისპირდებოდნენ.

დღეს ინტერნეტმა ყველაფერი შეანელა, სიმძაფრე დაუკარგა. თავისუფლება, რომლის მიღწევა სუბკულტურების მთავარი ნიშანი იყო, დღეს ბრძოლით მოსაპოვებელი აღარ არის, ინტერნეტმა ის ლანგრით მიართვა ყველას. ინტერნეტის მეშვეობით ადამიანები იღებენ ცხოვრებას, სადაც სრული თავისუფლება აქვთ, შესაბამისად რეალურ ცხოვრებაში პროტესტი აღარ არსებობს. სუბკულტურებმა, როგორც ჩანს, ადგილი დაუთმეს მოდურ ტენდენციებს. დღეს დასავლურ საზოგადოებას ადანაშაულებენ აპათიაში, განსაკუთრებით პოლიტიკურში. აღმოჩნდა, რომ ეს „ბედნიერების“ - უზრუნველი ცხოვრების, კეთილდღეობისა და განვითარებული დემოკრატიის - „გვერდითი“ მოვლენაა. სოციალურმა ქსელებმა წამალა მკვეთრი საზღვრები სოციალურ ფენებს შორისაც (2).

2016 წელს ადამ კერტისმა თავის დოკუმენტურ ფილმში „ჰიპერნორმალისაცია“ ასახა კიბერსივრცის ადრეული ეტაპები. 1990 - იან წლებში ყოფილი ჰიპი ჯონ ბარლოუ იმედოვნებდა, რომ კიბერსივრცე საშუალებას მისცემდა ალტერნატიული არსებობისთვის. კიბერსივრცე სთავაზობდა მათ ადგილს, რომლის კონტროლირება ხელისუფლებას არ შეეძლო. 1996 წელს ბარლოუმ დაწერა კიბერსივრცის დამოუკიდებლობის დეკლარაცია, რათა შეექმნათ ადგილი, სადაც არაფერი არ კონტროლდება და ადამიანებს შეუძლიათ იყვნენ ისინი, ვინც უნდათ.

ინტერნეტმა შესაძლებლობა გააჩინა, მომხმარებელს თვითონ გადაეწყვიტა, რა არის კარგი. ადრე ამას მეინსტრიმ მედია უწყვეტდა. საქმე იქამდე მივიდა, რომ ტრადიციულ მედიას არაფერი დარჩა თავისი ფასეული, მედიაკონტენტი მომენტალურად სოციალური ქსელების საკუთრება გახდა - ყველაფერი, რისი მიღებაც სურდათ, ადამიანებს შეეძლოთ მიეღოთ უფასოდ. მაგრამ მოხდა ისე, რომ სუბკულტურები ჩაიკარგა ინტერნეტსივრცეში. ახალგაზრდულ კულტურას მიზიდულობის ცენტრი აღარ ჰქონდა და ადამიანები ერთმანეთს დაშორდნენ.

ჯინ მ. ტვინგე თავის სტატიაში, რომელიც ‘Atlantic’-ისთვის დაწერა, კითხვას ასე სვამს - „განადაგურა

თუ არა სმარტფონმა მთელი თაობა?“ მისივე თქმით, მისიერი პასუხი არის - „დიახ“. „სმარტფონების გამოჩენამ შეცვალა მოზარდების ცხოვრების ყველა ასპექტი, სოციალური ურთიერთობის ხასიათიდან დაწყებული და მათი ფსიქიკური მდგომარეობით დამთავრებული. ეს არის თაობა, რომელიც სმარტფონებმა და სოციალური ქსელების ზრდამ ჩამოაყალიბა“. ჯ. ტვინგეს კვლევებით, 2000 წლიდან 50%-ით შემცირდა მოზარდების რიცხვი, რომლებიც ყოველდღე იკრიბებიან. „დამოუკიდებლობის მომხიბვლელობა, რომელიც წინა თაობებისთვის ასეთი ძლიერი იყო, გაცილებით ნაკლებად მოქმედებს დღევანდელ მოზარდებზე, რომლებიც ნაკლებ სავარაუდოა, რომ მშობლების სახლს

მიატოვებენ.“ ინტერნეტმა შეცვალა ადამიანების სწრაფვა იზოლაციისა და ანტისაზოგადოებრივი ჯგუფებისკენ.

#### **დასკვნა**

ინტერნეტმა მისცა სუბკულტურებს იდეალური პლატფორმა ასაყვავებლად, მაგრამ ყველასთვის ადვილად მისაწვდომი და გასაგები გახდა. ამით მას ელიტარულობა წაართვა. თუ ყველას შეუძლია ამის გაკეთება, მაშინ ამაში არაფერია განსაკუთრებული. სუბკულტურები ჯერ კიდევ განაგრძობენ არსებობას, მაგრამ ისინი არ გამოხატავენ ახალგაზრდულ ძლევამოსილ ძალას, როგორც ეს წინა საუკუნის მეორე ნახევარში იყო.

#### **გამოყენებული ლიტერატურა:**

1. სალომე ასათიანი, კულტურის სოციოლოგია, თბილისი, 2006;
2. James Gill, Death of Subculture: part: 5 the role of the media and the internet. Plus : generational conflicy and body modification. [https:// gravityglobal.com/news/ the death-of-subculture-part-5](https://gravityglobal.com/news/the-death-of-subculture-part-5) უკანასკნელად ნანახი 6.04.2021
3. Dick Hebdige, Subculture The meaning of style, Published August 16 , 1979, 208 pages;
4. Дик Хэбдидж, Субкультуры, значение стиля [https://Ru-hippy. Livejournal.com](https://Ru-hippy.Livejournal.com) უკანასკნელად ნანახი 6.04.2021

### **Representative Features of Western Subcultures in the Internet World**

*Lia Katamadze, associated professor  
Georgian Technical University*

#### **Summary**

Subcultures are a phenomenon that is fundamentally different from the dominant culture, although standing apart, they are an organic part of society. They not only describe the socio-cultural picture, but also characterize the dominant culture. It is with the help of subcultures that some qualities of society are so saliently represented. Subcultures do not keep pace with the general culture. This can be termed as the fundamental need for distinction. The choice of ethnic and racial subcultures is a refusal of assimilation and seclusion in their own culture. Their motivation for maintaining identity is very high. Quite another matter, when an individual makes his personal choice to join a group for some distinctive feature, based on his hobbies, skills and attitudes. These differences also can be expressed in social protests or in opposition to the values of society.

Subcultures formed especially interesting youth movements in the 1960 s in Western Europe and the United States. These Western subcultures appeared in Georgia only in post-Soviet times. In fact, it was a fashionable trend, a mechanical copying of Western culture. They did not contain their own voice and their own protest. Despite the alarming attitude of society, the media did not pay special attention to them. Subcultures did not have much influence on youth culture. But this influence has weakened in the world. The main thing is that in the 21st century something has changed in the youth subcultures of the world and the reason for this must be sought in media technologies.

The emergence of subcultures had real reasons – these were protests against society, morality, government and parents. And the mainstream media personified what the subcultures were opposed to - main social benchmarks and guide principles. Because of this, subcultures were also distanced from the media as well as from society.

The internet world has created a free space for them, a platform to convey their voices to many people. There was an expectation that cyberspace would provide a place where nothing would be controlled and people could be who they want to be. But the popularity of subcultures has declined. Young people have lost their energy to unite in groups and protest, because in the virtual world they got everything they fought for. Subcultures still continue to exist, but they no longer express a powerful youth force.

Key words: dominant culture, subculture, counter culture, style, youth culture, Internet, Mainstream media.

## გაზეთი „დამოუკიდებელი საქართველო“ პირობებში და მისი

თონა არველაძე, დოქტორანტი  
საქართველოს ტექნიკური უნივერსიტეტი

### რეზიუმე

რუსეთის მიერ (1921 წ.) საქართველოს ოკუპაცია, გახდა მიზეზი, ქვეყნიდან ლტოლვილთა პირველი დიდი ნაკადის გადინების.

ემიგრაციაში მოუწიათ წასვლა მთავრობის წარმომადგენლებს, პოლიტიკური პარტიების ლიდერებს და წევრებს, სამხედროებს, დიპლომატებს, საზოგადო მოღვაწეებს... თითქმის ყველას, ვისაც ეზარათ ქვეყნის ბედი და რომლებიც აქტიურად იყვნენ ჩართული ქვეყნის უკეთესი მომავლის შექმნაში.

საქართველოს უკეთესი, თავისუფალი მომავლისთვის, აუცილებელი იყო აქტიური პოლიტიკის გაგრძელება უცხოეთშიც და ქვეყნის პრობლემებზე უცხოელი კოლეგების ყურადღების მიპყრობა. შესაბამისად იქმნებოდა სხვადასხვა ორგანიზაციები, კომიტეტები, ბეჭდვითი ორგანოები, ტარდებოდა ღონისძიებები...

ემიგრანტთა პოლიტიკური აქტივობების გასაზიარებლად, ყველაზე ხელსაყრელ და ამავდროულად, აუცილებელ საშუალებას წარმოადგენდა გაზეთი, როგორც ყველაზე ხელმისაწვდომი და გავრცელებული საშუალება მასობრივი კომუნიკაციისა იმ პერიოდისთვის.

ქართველი პოლიტიკური პარტიების (სოციალ - დემოკრატიული, ეროვნულ - დემოკრატიული, სოციალისტ - ფედერალისტური, სოციალისტ - რევოლუციური) გაერთიანების შედეგად შეიქმნა გაზეთი „დამოუკიდებელი საქართველო“ (1926-1929 წ.წ., პარიზი).

გაზეთის მთავარ მიზანს წარმოადგენდა - გაერთიანება საერთო მტრის წინააღმდეგ და მთლიანი ფრონტით დამოუკიდებლობისათვის ბრძოლა.

პოლიტიკური გაერთიანების და გაზეთის შექმნის ძირითადი მიზნების შესახებ, გაზეთის პირველივე ნომერში, მეთაურში, რედაქციის სახელით, დაიბეჭდა წერილი „დამოუკიდებლობისაკენ“ სადაც უფრო დეტალურად იქნა განხილული გაზეთის სამომავლო გეგმები და პროგრამა.

გაზეთი „დამოუკიდებელი საქართველოს“, პირველ ნომერში დაიბეჭდა ასევე ყველა იმ პოლიტიკური პარტიის წარმომადგენლის წერილი, რომელიც შედიოდა ამ გაერთიანებაში.

გაერთიანების საერთო მიზანს და გაზეთის შექმნის აუცილებლობას კი წარმოადგენდა: პოლიტიკური კრიზისიდან თავის დაღწევის გზების ძიება, ოკუპანტი რუსეთის მხილება, საერთაშორისო ასპარეზზე საქართველოს საკითხის გაშუ-

ქება და ინფორმაციული ვაკუუმის გარღვევა. ასევე საქართველოს მსგავსად ყველა ჩაგრული, უფლებაწართმეული ერის გვერდით დგომა, დემოკრატიული პრინციპების შენარჩუნება და საკუთარი საგარეო პოლიტიკის წარმოება.

საკვანძო სიტყვები: ოკუპაცია, ემიგრაცია, პოლიტიკური პარტიები, გაერთიანება, დამოუკიდებლობა, გაზეთის პროგრამა, მიზნები.

### შესავალი

1921 წელს, რუსეთის მიერ საქართველოს ოკუპაცია გახდა მიზეზი, საქართველოდან ლტოლვილთა პირველი, დიდი ნაკადის გადინების.

ევროპის ქვეყნებში გახიზნულ ლტოლვილთა დიდი ნაწილი გახლდათ საქართველოს მთავრობის წარმომადგენლები, პოლიტიკური პარტიების წევრები და ლიდერები, ხელოვნებისა თუ ეკონომიკის სფეროს წარმომადგენლები, გამოჩენილი საზოგადო მოღვაწეები, საოკუპაციო რეჟიმის დამყარების გამო ქვეყანაში ვერ დაბრუნებული დიპლომატები, საელჩოსა და საკონსულოს წარმომადგენლები და მათი ოჯახები, ასევე სასწავლებლად წასული სტუდენტები, სამხედრო პირები, ყველა ვინც აქტიურად ჩართული იყო ქვეყნის უკეთესი მომავლის შექმნაში.

### ძირითადი ნაწილი

ემიგრაციაში მყოფ ქართველთა მთავარი საზრუნავი გახდა, უცხო მიწაზე - ერთიანი ძალებით, დაწყებული ბრძოლის გაგრძელება, რუსეთის საოკუპაციო რეჟიმისგან ქვეყნის დახსნა და დამოუკიდებლობის აღდგენა.

საქართველოს დასახსნელად და უცხოელი კოლეგების ყურადღების მისაპყრობად დიდი მნიშვნელობა ენიჭებოდა, პოლიტიკურ აქტიურობას. შეიქმნა პოლიტიკური ორგანიზაციები, დამხმარე და მეგობარი კომიტეტები (მაგ. „ფრანგულ - აღმოსავლური კომიტეტი“; „საქართველოს მეგობართა ასოციაცია“-პოლონეთში), კულტურულ - საგანმანათლებლო ორგანიზაციები (მაგ. „ქართული კერა“, „პრომეთეს კლუბი“), ემიგრანტული პრესა და სხვ.

სასიცოცხლოდ მნიშვნელოვანი იყო ემიგრანტული გაზეთების არსებობა, ვინაიდან იმ პერიოდისთვის, მასობრივი კომუნიკაციის საშუალებებიდან, გაზეთი წარმოადგენდა ყველაზე გავრცელებულ და ხელმისაწვდომ მექანიზმს, ინფორმაციული ვაკუუმის გასარღვევად, რომელსაც

ოკუპანტი რუსეთი ხელოვნურად ჰქმნიდა ოკუპირებულ ტერიტორიაზე.

ამგვარად, ემიგრაციაში მყოფ პოლიტიკურ პარტიათა ( სოციალ-დემოკრატიული, ეროვნულ-დემოკრატიული, სოციალისტ-ფედერალისტური, სოციალისტ-რევოლუციური) გაერთიანების შედეგად შეიქმნა, გაზეთი „დამოუკიდებელი საქართველო“ (1926-1939 წწ.) პარიზში.

გაზეთის დამფუძნებლების, ავტორ - თანამშრომლების დიდ ნაწილს პოლიტიკოსები წარმოადგენდნენ. დაარსების მოტივიც პოლიტიკური კრიზისის დაძლევა იყო. შესაბამისად გაზეთი პოლიტიკური მოვლენების გაშუქება-ანალიზს ემსახურებოდა, მისი დამფუძნებლები კი პოლიტიკურად ეფექტური გზების ძიებით იყვნენ დაკავებული.

გაზეთი „დამოუკიდებელი საქართველოს“ დამფუძნებლებმა, პირველსავე ნომერში, მეთაურში, რედაქციის სახელით, გამოაქვეყნეს წერილი „დამოუკიდებლობისაკენ“, რომელშიც გაერთიანებული პოლიტიკური პარტიების საერთო პოზიცია და სამომავლო გეგმები გააცნეს მკითხველს.

„მთლიანი ფრონტით დამოუკიდებლობისაკენ“ - ამ სამი სიტყვით განმარტეს მათი გაერთიანების და გაზეთის შექმნის მთავარი მოტივი. როგორც წერილშია ახსნილი, მთლიანი ფრონტი და დამოუკიდებლობისათვის ბრძოლა განუყოფელ ცნებებს წარმოადგენს და მათი ერთი მეორისაგან გათიშვა ეწინააღმდეგება საღ წარმოდგენას ერზე.

პოლიტიკური პარტიების მთავარი მიზანიც ამ ერთიანობის შენარჩუნება და საერთო ძალებით ბრძოლა იყო, გარეშე მტრის წინააღმდეგ. საპროგრამო წერილში ნახსენებია, რომ ერის შიგნითაც არსებობს აზრთა სხვადასხვაობა, თუმცა როცა გარეშე ძალა ცდილობს მთლიანობის, ამ შემთხვევაში იგულისხმება ქვეყნის დამოუკიდებლობის მოსპობას, ყველა ვალდებულია გაერთიანდეს ამ მთლიანობის შესანარჩუნებლად. სწორედ ამ მოტივით გაერთიანდნენ განსხვავებული პოლიტიკური გემოვნების მქონე პარტიები გაზეთის გარშემო.

გაზეთი „დამოუკიდებელი საქართველო“ თავის ვალდებულებათაგან ერთ-ერთ აუცილებელ მოვალეობად მიიჩნევს, გახდეს ქართველი ერის თავისუფალი ხმა, გაახმოვანოს ქვეყნის ტკივილი და შეიარაღებული დაპირისპირების გარეშე, ცივილური ფორმებით რუსეთის კლანჭებისგან იხსნას ქვეყანა და აღადგინოს დამოუკიდებლობა.

მიუხედავად იმისა, რომ საქართველო მოითხოვს მხოლოდ საკუთარი უფლებების აღდგენასა და ცნობას, არ აქვს ილუზია იმისა, რომ რუსეთის წინააღმდეგ, საქართველოს საკეთილდღეოდ რომელიმე ქვეყანა ომს გამოაცხადებს.

საყოველთაო დაზავების ხანაში, საქართველოც მომხრეა მშვიდობიანი თანაარსებობის მეზობელ

სახელმწიფოებთან, თუმცა რუსეთის მსგავს მტერთან არც ფიზიკური დაპირისპირების გამორიცხვა შეიძლება, როგორც წერილში ნათქვამია: „გამიშვლებულ მტარველებს მხოლოდ ფიზიკური ძალა გადმოაბრძანებს ტახტიდან, ამას უნდა ველოდეთ ადრე თუ გვიან“.

გაზეთის პროგრამა - მიზნების გაცნობით ვრწმუნდებით, რომ ქართული პოლიტიკური სპექტრი არ ისწრაფვის არცერთი ქვეყნის მორჩილებისკენ. პირიქით, გარდაუვალ აუცილებლობად მიაჩნიათ ყოველი ერის თავისუფლება და თანასწორობა, ისევე როგორც დამოუკიდებელი, საკუთარი საგარეო პოლიტიკის ქონა.

საპროგრამო წერილში განმარტებულია, რომ საქართველო და ამ შემთხვევაში გაზეთის გარშემო გაერთიანებული პოლიტიკური პარტიები, აღიარებენ დემოკრატიული პრინციპების ერთგულებას და გმობენ, როგორც რუსეთის ასევე ყველა გარეშე ძალის ბატონობას საკუთარ მიწაზე.

„ქართველი ერი კვლავინდებურათ დემოკრატიულ პრინციპების ერთგული რჩება, აქიდან გამომდის ჩვენი მთლიანი ფრონტიც და მასში წარმოდგენილი პარტიები, - მაგრამ ეგ არ არის ჩვენი დავის ღერძი უცხოეთ-თან. უკანასკნელს ხელი არ აქვს ილაპარაკოს, მით უფრო ნაკლებ - შემოიღოს ესა თუ ის რეჟიმი ჩვენს ქვეყანაში.“

აქედან ცხადია, ჩვენთვის მიუღებელია უცხოეთის ბატონობა, რა სახითაც არ უნდა მოგვევლინოს იგი: საბჭოთა, მონარქიის თუ დემოკრატიის სახით. ნორმალური დამოკიდებულება რუსეთსა და საქართველოს შორის მხოლოდ მაშინ გახდება შესაძლებელი, როცა პირველი იცნობს მეორის უდაო უფლებას დამოუკიდებელ არსებობისა, მის ხელუხლებლობას.“

გაზეთი მიზნებთაგან ერთ-ერთია ასევე, საქართველოს მსგავს სიტუაციაში მყოფი, ჩაგრული ერების გვერდით დგომა, მათი პრობლემების გაშუქება და გადაჭრის გზების ძიება. „...ჩვენი გაზეთი ეცდება თვალ-ყური ადევნოს ამ ჩაგრულ ერთა ბრძოლას თავისუფლებისათვის. იჭვს გარეშე, პოლიტიკური კრიზისის ჟამს ეს ერები ეცდებიან ხელთ იგდონ დამოუკიდებლობა, და ჩვენი ერიც გაჩნდება, როგორც მას სჩვევია, წინა რიგებში“.

გაზეთი რედაქცია არ კმაყოფილდება მხოლოდ მეთაურში დაბეჭდილი წერილით („დამოუკიდებლობისაკენ“) და იმავე ნომერში გვთავაზობს ერთგვარ გაგრძელებას „დამოუკიდებელი საქართველოს“ საპროგრამო დებულებებისა.

ვხვდებით ნოე ჟორდანიას (სოციალ-დემოკრატიული პარტიის ლიდერის) წერილს „ერთი ფრონტი“, სადაც ავტორი აგრძელებს რედაქციის პოზიციას და გარდაუვალ აუცილებლობად მიიჩნევს ყოველი ერის თავისუფლებას და თანასწორობას.

ამავე ნომერში ვხვდებით, გაზეთის გარშემო

გაერთიანებულ პოლიტიკურ პარტიათა სხვა ლიდერების და წევრების წერილებს, რომელიც ერთგვარი დასტურია ეროვნულ ძალთა ბალანსის შენარჩუნების. გამოქვეყნებული მასალების თანაბრადაა გადანაწილებული პოლიტიკურ პარტიებზე, მაგალითად; გიორგი გვაზავას (ეროვნულ - დემოკრატიული პარტია) წერილი „საერთაშორისო სამართალი“, იოსებ გობეჩიას (სოციალისტ-რევოლუციონერები) წერილი „ბრძოლა გამარჯვებამდის“, სოციალისტ - ფედერალისტებიდან სამსონ ფირხაღვას წერილი „ჩვენი სამი მცნება“ და სხვა. თითოეული წერილი თავისი შინაარსით ეხმიანებოდა

და აგრძელებს საპროგრამო წერილის შინაარსს.

გაზეთ „დამოუკიდებელი საქართველოში“ გაერთიანებული პოლიტიკური პარტიების, მსგავსი მთლიანობა და მობილიზება, საერთო პრობლემის წინაშე, სხვა არცერთ პერიოდულ ორგანოში ასე სრულად არ ყოფილა წარმოდგენილი. დასახული მიზნები და ჩაფიქრებული პროგრამა, რომელიც ჰქონდათ გაზეთის დამფუძნებლებს დასაწყისში, კიდევ უფრო მრავალფეროვანი და საინტერესო აღმოჩნდა, ამაზე მეტყველებს გაზეთის 15 წლიანი ისტორია, თავისი დაბეჭდილი მასალებით და მიღწეული შედეგებით.

**გამოყენებული ლიტერატურა:**

1. გაზეთი „დამოუკიდებელი საქართველო“ 1926, N1
2. დაუშვილი რ, „ქართული ემიგრაცია 1921-1939 წლებში“, თბილისი 2007წ.
3. შარაძე გ, „ქართული ემიგრანტული ჟურნალისტიკის ისტორია“ , ტ. I; II;

**Program and goal of the newspaper "Independent Georgia"**

*Teona Arveladze, doctoral student  
Georgian Technical University*

**Summary**

The occupation of Georgia by Russia (1921) became the reason for the outflow of the first large influx of refugees from the country.

Government officials, leaders and members of political parties, the military, diplomats, public figures ... almost everyone who cared about the fate of the country and who were actively involved in creating a better future for the country had to emigrate.

For a better, free future of Georgia, it was necessary to continue an active policy abroad and to draw the attention of foreign colleagues to the problems of the country. Accordingly, various organizations, committees were created, events were held ...

The most convenient and at the same time necessary means of sharing the political activities of the emigrants was the newspaper as the most accessible and widespread means of mass communication for that period.

As a result of the unification of Georgian political parties (Social-Democratic, National-Democratic, Socialist-Federalist, Socialist-Revolutionary) the newspaper "Independent Georgia" was created (1926-1929, Paris).

The main goal of the newspaper was to unite against a common enemy and fight for independence on the whole front.

On the main goals of the political union and the creation of the newspaper, in the very first issue of the newspaper, a letter to "Independence" was published in the editor-in-chief, on behalf of the editorial office, where the future plans and programs of the newspaper were discussed in more detail.

The first issue of the newspaper "Independent Georgia" also published a letter from the representatives of all the political parties that were part of this union.

The common goal of the union and the need to create a newspaper were: to find ways to escape from the political crisis, to expose occupier Russia, to cover the Georgian issue in the international arena and to break the information vacuum. As well as standing by all oppressed, disenfranchised nations like Georgia, upholding democratic principles and pursuing their own foreign policy.

Keywords: occupation, emigration, political parties, union, independence, newspaper program, goals.

**რეზიუმე**

მასმედიის როლი დემოკრატიული ქვეყნის განვითარებაში უმნიშვნელოვანესია. დღეს მედიასაშუალებები ძალიან გამრავაფეროვნდა და, ბუნებრივია, გაგვიჩნდა კითხვებიც: რამდენად რთულია და არის თუ არა შესაძლებელი ყალბი ინფორმაციის იდენტიფიცირება და რამდენად რთულად დასამტკიცებელია ნამდვილი ამბავი ან როგორ დავამტკიცოთ, რომ ესა თუ ის ამბავი რეალურია. ამასთანავე, ნებისმიერი სტატიის წაკითხვისას უნდა შევეცადოთ გავარკვიოთ აქვს თუ არა ადგილი პლაგიატს.

იმისათვის, რომ არ დაირღვეს კანონმდებლობა ტელეარხებთან, შექმნილია „კომუნიკაციების კომისია“, რომლის მედიაწიგნიერების გვერდიც ფეისბუქზე არის: <https://www.facebook.com/MediaLiteracy.comcom/>; ხოლო კომისიის ვებ-გვერდი: [www.comcom.ge](http://www.comcom.ge)

როგორია თანამედროვე მედია ლანდშაფტი და რას ვგულისხმობთ, რა სახის მედია ინსტიტუციები არსებობს: ჟურნალები, გაზეთები, სატელევიზიო არხები, რადიო, ინტერნეტი... ყველაფერი განვიხილოთ, როგორც საზოგადოებრივი ცნობიერების გამომხატველი სხვადასხვა ფორმა. არ არსებობს არც ერთი გამოცემა, არც ერთი მედია საშუალება, რომელიც რაღაც ტენდენციას არ გამოხატავდეს. ამის მიხედვით შეიძლება ვისაუბროთ ადამიანთა სხვადასხვა ინტერესზე და იმაზე, რომ ყველა მედია საშუალება, ყველა მედია ჰოლდინგი თუ რაც არის, კერძო ინტერესებთან არის მიბმული მეტ-ნაკლებად. ზოგიერთს გულწრფელად სურს იყოს ობიექტური, მაგრამ როდესაც ფინანსებზე ხარ დამოკიდებული, ობიექტური ნამდვილად ვერ იქნები. ეს უკავშირდება უკვე ზნეობას. რამდენადაც შენი პრინციპები არ უნდა შესწირო იმას, რომ ვიღაცაზე ხარ დამოკიდებული თუნდაც ფინანსურად. კიპლინგის სიტყვებია: „ზნეობა დიდად ფასობს“, ხოლო ჭაბუა ამირეჯიბი წერს: „ადამიანის ნამოქმედარის ღირებულება მისი ზნეობის ღირებულებით განისაზღვრება“... „ზნეობა ის შინაგანი ძალაა, რომლის წყალობითაც პიროვნება საქციელს იწესრიგებს, რომლის წყალობითაც თავის პირად მოთხოვნილებებს ერის და სახელმწიფოს საჭიროებებს უთანხმებს“ (ჭაბუა ამირეჯიბი, „დათა თუთაშხია“, 1979 წელი, გვ. 11; გვ.310).

საკვანძო სიტყვები: მედია, სოციალური ქსელები, ყალბი ინფორმაცია, დეზინფორმაცია, პლაგიატი, ტელევიზია, მედიაწიგნიერება.

**შესავალი**

თანამედროვე ეპოქაში ინფორმაციის გავრცელების ყველაზე ეფექტური საშუალება სოციალური მედიაა, სადაც ნებისმიერ ადამიანს შეუზღუდავი რაოდენობის ამბისა თუ ფოტოს გამოქვეყნება შეუძლია. თუმცა დღეს ინფორმაციის გავრცელებაზე კონტროლი შეიცვალა. თუ ადრე თავად საინფორმაციო საშუალება განსაზღვრავდა საზოგადოებისთვის ინფორმაციის შერჩევასა და მის საინფორმაციო ღირებულებას, დღეს უკვე ინტერნეტი შესაძლებლობას აძლევს ყველა მოქალაქეს თავად მოძებნოს და იპოვოს ინფორმაცია და გამოაქვეყნოს სხვასთან (ვინმესთან) შეუთანხმებლად. აქედან გამომდინარე, შეიძლება ვთქვათ, რომ სოციალური მედია ახალი ამბებისა და ინფორმაციის მიღების სხვა, ალტერნატიულ გზას გვთავაზობს. ინფორმაციის წყაროებზე პირდაპირი წვდომა ხალხს არ ჰქონდა მანამ, სანამ სოციალური მედია არ გაჩნდა. სწორედ სოციალურმა მედიამ დააჩქარა ინფორმაციის მოძიების სწრაფი ციკლი და მისი წყალობით ნებისმიერ ადამიანს შეუძლია დროში შეუზღუდავად სწრაფად გავრცელოს როგორც რეალური ფაქტები, ასევე ტყუილები და ჭორებიც კი. თამამად შეგვიძლია ვთქვათ, რომ სოციალურმა მედიამ ინფორმაციის გავრცელება სერიოზულად შეცვალა და დააჩქარა.

**ძირითადი ნაწილი**

სოციალური მედია ინფორმაციის ახალ პერსპექტივებს, ახალ წყაროებს ხდის ხელმისაწვდომს და, ამასთანავე, საკითხთა საკმაოდ ფართო სპექტრს გვთავაზობს. თუმცა, ხშირად სოციალური ფაქტები ტყუილთან ან ნაწილობრივ სიმართლესთან ირევა და ეს ბუნდოვანებასა და სპეკულაციის საფუძველს ქმნის, ხოლო ჭორები და არასწორი ინფორმაციები ხანდახან შიშს თესავენ ადამიანებში, ხოლო სოციალური მედია ხელს უწყობს ამ ინფორმაციის სწრაფ გავრცელებას. სოციალურ მედიაში გამოქვეყნებული ინფორმაცია ყოველგვარი გადამოწმების გარეშე ვრცელდება და გაზიარებით უფრო მეტი მკითხველი უჩნდება. სამწუხაროდ, სოციალურ მედიას არა აქვს გადამოწმებისა და სტატიების რედაქტირების უფლება და ამის გამო, პროპაგანდა და ყალბი ინფორმაცია საზოგადოებრივ აზრზე გარკვეულ გავლენას ახდენს. წესით სოციალური მედიის მომხმარებელმა რაიმე ინფორმაციის ან მასალის გაზიარებამდე ინფორმაციის ხარისხი და სანდოობა



უნდა გადაამოწმოს, მაგრამ ეს ძალიან ძნელია, თითქმის შეუძლებელია და ამიტომ შესაძლებელია „გაზიარებით“ ჭორების, მითების, ლეგენდების ან ყალბი ფაქტების გამავრცელებლად იქცეს.

სამწუხაროდ, ჩვენ გვახასიათებს იმ ინდივიდებთან ავილაცია, რომლებიც ჩვენს პოზიციებს იზიარებენ. სოციალურ ქსელებში კარგად ჩანს ნებისმიერი ადამიანის ინტერესები და პოზიციები. ჩვენ ხანდახან ისე ბრმად ვენდობით მოწოდებულ ინფორმაციას, რომ აზრადაც არ მოგვდის ამ საკითხთან დაკავშირებით ინფორმაცია ტელევიზიით ან სხვა წყაროს საშუალებით გადავამოწმოთ.

სოციალური მედიის მიერ მოწოდებული ინფორმაცია ხან პასუხობს ჩვენს ინტერესებს, მსოფლმხედველობასა და მოსაზრებებს და ხან-არა.

ძალიან ხშირად Facebook-ის ინჟინრები და მონაცემთა ბაზის ხელმძღვანელები და მკვლევრები შექმნილ სპეციალური ალგორითმებით იმ პოსტებს გვთავაზობენ, რომელთაც უცილობლად მოვიწონებთ და შემდეგ გავაზიარებთ. იმისათვის, რომ გავარკვიოთ ინფორმაციის სანდოობა, აუცილებელია „პოპულარული ამბების“ პარალელურად „უახლესი ამბებიც“ მოვნიშნოთ და ტელევიზიის რომელიმე არხსაც ვუყუროთ, რადგან ეს ალგორითმები ალტერნატიულ ინფორმაციას არ გვაწვდის და ეს კი უცილობლად ინფორმაციულ ვაკუუმში მოგვახვედრებს.

ხანდახან რეალური ინფორმაცია შეიძლება ყალბი აღმოჩნდეს. რეალური ინფორმაცია ფაქტებს ობიექტურად გადმოსცემს, ხოლო ყალბი ინფორმაცია ან განგებ ურევს ნამდვილ ფაქტებს მცდართან, ან მთლიანად ტყუილს ეყრდნობა, არ არის გამორიცხული, რომ ტყუილი სოციალური მედიის რამდენიმე წყაროთი გავრცელდეს და ეს ტრადიციულმა მედიამაც აიტაცოს, ხოლო ყალბი ინფორმაციის გავრცელებას უამრავი მოტივი შეიძლება ჰქონდეს, რადგან ასეთი ინფორმაცია ზემოქმედებას ახდენს ადამიანების ემოციებზე, შეხედულებებზე, მოსაზრებებსა და გადაწყვეტილებებზე.

სოციალური მედიით ნებისმიერი ამბავი დეზინფორმაცია იქნება თუ რეალური და გადამოწმებული სანდო ინფორმაცია, რატომღაც ვირუსივით სწრაფად ვრცელდება. ვინ არის სოციალურ მედიაში ყალბი ინფორმაციის გავრცელებაზე პასუხისმგებელი?! სწორედ ეს საკითხი ქმნის რეალურ გამოწვევას. ნებისმიერ ინფორმაციას სოციალურ მედიაში მილიონობით მომხმარებელი ჰყავს და ეს ინფორმაციები გვინდა თუ არ გვინდა, ირიბად თუ პირდაპირ საზოგადოებრივ აზრზე გავლენას ახდენს.

ჟურნალისტიკა არ უყვართ მათ, ვისაც არ უყვართ დასაბუთებული და დადასტურებული რეალობის მიღება, უყვართ მათ, ვის ბედსაც ცვლის

ჟურნალისტიკა, რამდენიც არ უნდა ვიკამათოთ და სასწორის სხვადასხვა პინაზე დავდოთ წლების წინანდელი და დღევანდელი მედიასინამდვილე, დღევანდელი გადაწონის ბევრი რამის გამო და იმის გამოც, რომ ოდესღაც ხელისუფლების ინსტრუმენტად ქცეულ ტელევიზიაში არის გადაცემა, რომელიც მუშაობისას ზღვარს არასდროს ავლებს პოლიტიკურ ან სხვა სახის ინტერესებს შორის.

ზოგიერთი ანალიტიკოსის მტკიცებით, სოციალურ მედიაში ყალბი სიახლეები სოციალურ „ტროლებს“ და „ბოტებს“ ეყრდნობა. „ტროლები“ და „ბოტები“ სოციალური მედიის ყალბი პროფილებია და ამ ყალბ ანგარიშებს უმეტეს წილად სწორედ კომპიუტერული პროგრამა მართავს და უამრავი ადამიანი აკომენტარებს. სინამდვილეში ესა თუ ის ყალბი სტატია თვითონ ამ კომპიუტერული პროგრამით კომენტირდება და ეს კი საზოგადოებაში იწვევს ისეთ განცდას, თითქოს ამ კონკრეტულ მოსაზრებას ადამიანთა დიდი რაოდენობა უჭერდეს მხარს. ყალბი ინფორმაცია იქმნება საზოგადოებრივ აზრზე გავლენის მოსახდენად. შესაძლებელია, ეს ყალბი ინფორმაცია ვინმემ ამხილოს და განმარტოს კიდევ, მაგრამ ის ქვეცნობიერად მაინც ახდენს გავლენას ადამიანებზე. ზიანის მომტანი ინფორმაციის გავრცელების საუკეთესო საშუალება სოციალური მედიის ყალბი ანგარიშებია.

მედიაწიგნიერ ადამიანს მარტივად შეუძლია ყალბი ანგარიშის ამოცნობა. როგორ უნდა ამოვიცნოთ ყალბი ანგარიში და რას უნდა მივაქციოთ ყურადღება? ამისათვის აუცილებელია, სოციალურ ქსელებში გავრცელებული ინფორმაციის პირველწყარო მოიძებნოს, შემდეგ კი აუცილებლად ამ ინფორმაციის გამავრცელებელი გვერდი უნდა მოიძებნოს და გაირკვეს, თუ როდის შეიქმნა ის (პროფაილ გვერდის შექმნის თარიღი) და რამდენი ხელმოწერილი ჰყავს (გამომწერების ან მეგობრების რაოდენობა), რამდენ ადამიანს აქვს გაზიარებული (ინფორმაციის გაზიარების რაოდენობა და დრო), რამდენს აქვს „დალაიქებული“, აქვთ თუ არა ერთნაირ პოსტებს რაიმე საერთო მახასიათებლები, არის თუ არა დაკავშირებული, პროფაილ გვერდი რომელიმე ავტორიზებულ ვებგვერდთან. ასევე ყურადღება უნდა მიექცეს ყურადღების მიქცევის მიზნით შექმნილ ემოციურ, სენსაციურ სათაურებს/პოსტებს. ნებისმიერ შემთხვევაში ადამიანი უნდა იყოს ყურადღებით, რათა არ გახდეს ყალბი ანგარიშების მსხვერპლი.

მანიპულაციები და ყალბი ინფორმაცია გვხვდება არა მარტო სოციალურ ქსელებში, არამედ ბეჭდურ მედიაშიც. სტატიებში, კერძოდ, პრესასა და ონლაინ-მედიაში იგრძნობა და აქტიურად ჩანს არსებული მანიპულაციების ე. წ. მარკერები. ის მარკერები, რომლებიც ზემოთ ჩამოვთვალეთ.

ვებ-გვერდის სანდოობა აუცილებლად უნდა გადავამოწმოთ. უნდა გადავამოწმოთ რეგისტრაციის ადგილი, მისი მფლობელის ადგილმდებარეობა, რომელ მომხმარებელსა აქვს „დარეპორტებული“. იმისათვის, რომ გადავამოწმოთ რამდენად ნამდვილია სოციალურ მედიაში გავრცელებული ვებ-გვერდები, შეგვიძლია ვისარგებლოთ შემდეგი ვებ-გვერდით: [www.scamadviser.com](http://www.scamadviser.com).

რა არის დღეს ყალბ ინფორმაციასთან ბრძოლის ყველაზე ეფექტური იარაღი?!

როგორც ვნახეთ, თავისუფალი და თანამედროვე საზოგადოების მთავარი გამოწვევა არის დეზინფორმაცია, ხოლო ყალბ ინფორმაციასთან ბრძოლის ყველაზე ეფექტური გზა არის სწორედ ინფორმირებული, ე.ი. მედიაწიგნიერებით, ცოდნით შეიარაღებული მოქალაქე, რომელიც არ ენდობა რომელიმე სტატიას ან ინფორმაციას და ცდილობს გადაამოწმოს სხვა მედია საშუალებებითაც.

ილია ჭავჭავაძე წერდა: „ლიტერატურას სხვათა შორის ერთი შვილი ჰყავს, რომელიც დღეს ყველა სხვა შვილებზე უფრო გაძლიერებულია, უფრო გავლენიანია. ამ შვილს «ჟურნალ-გაზეთობას» ეძახიან. ამ ჟურნალ-გაზეთობაზე, რომელიც სხვა არა არის-რა გარდა ყოველ-დღიურის სარკისა, ერი აქედევს ხოლმე თავის აკვარგაიანობასა დღითი-დღემდე.

აი, სავაგლახო ის არის, როცა ზემოხსენებული ჭირი აქ, ამ ჟურნალგაზეთობაშიაც დაიბუდება, როცა აქ თქმა და ქმნა ერთმანერთის განუყრელნი და-ძმანი არ არიან. მაგრამ რა თქმა და რა ქმნა! დღევანდელ ჟურნალგაზეთობას სხვა რა სჭირს კარგი, რომ ეგა სჭირდეს და თქმასა და ქმნას ერთმანერთს არ ამორბედეს და ერთმანერთს არ უპირისპირებდეს. ჩვენ არ ვიცით არც ერთი შემადრწუნებელი ზნე, რომ დღეს ჟურნალ-გაზეთობაში არ დაბადებულიყოს, ოღონდ, ავად თუ კარგად, ჟურნალ-გაზეთობასთან მოსათავსებელი იყოს და ასე თუ ისე მოსახმარებელი.

გამოცინცვლა რისამე გნებავთ ვისგანმე, იპოვით იმისთანა ჟურნალ-გაზეთს, რომელიც მზაა სამსახურისთვის. სახელის გატეხა გინდათ ვისიმე, რამ სიგძეთაც გნებავთ დაგრიხეთ ბაწარი ჭორებისა და იპოვით იმისთანა ჟურნალ-გაზეთს, რომელიც სიხარულით დაგითმობთ ადგილსა და თავს მოიწონებს კიდევ ლიბერალობითა. მაშ... ყველას ჰპენტავს და სწეწავს, – ლიბერალობა არ არის, მა რა ეშმაკია!... ჯავრის ამოყრა გინდათ ვისიმე, შესთხზეთ ერთი სამარცხვინო ამბავი თქვენს გამჯავრებელზედ, მოაყარეთ პილპილი ცილისწამებისა, მარილი ლაზათიანის გინებისა და გათავებულია საქმე. არიან იმისთანა გაზეთები, რომელნიც არამცთუ ხელაღპყრობით მიგიღებენ, როცა მიუტანთ ამისთანა განძსა დასაბეჭდად, არამედ თვით მოგნახავენ და თავს შემოგველებიან,

ოღონდ ხელიდან არ წაუვიდეთ თქვენ მიერ შეითხნილი ლანძღვა-გინება“ (<https://gdi.ge/uploads/other/0/481.pdf>)--ილია ჭავჭავაძემ ეს წერილი 1887 წლის 17 ოქტომბერს „ივერიაში“ დაბეჭდა და თუ შევადარებთ დღევანდელობას, შეიძლება ვთქვათ, რომ დღეს მარტო ერთი რამ შეიცვალა: ჟურნალ-გაზეთებს ტელევიზიები და სოციალური მედია დაემატა. დანარჩენი ისევ ისეა, როგორც თითქმის საუკუნე-ნახევრის წინ იყო. კითხულობ ამ სტატიას და გგონია ბრძენი ილია დღევანდელობაზე წერს. როგორც ჩანს, მაშინაც პრობლემას წარმოადგენდა ყალბისა და ნამდვილის გარჩევა ერთმანეთისაგან.

აკაკი ბაქრაძე წერს: „ტყუილი ქართველის არსებობის წყარო გახდა. სხვანაირად შეუძლებელიც იყო. ყოველთვის ვიღაცის მონა ვიყავით - ხან ბერძენის, ხან სპარსელის, ხან არაბის, ხან თურქის და ა.შ. ბატონს სიმართლეს ვერ ეტყოდით. ტყუილით უნდა მოგემადლიერებინა. ტყუილი იყო ერთადერთი საშუალება თავის შენახვის. ამიტომ ტყუილი ძვალსა და რბილში გაგვიჯდა. იქაც კი ვტყუივართ, სადაც საჭირო არ არის. ერთმანეთს ვატყუებთ, რადგან ჩვეულება მეორე ბუნებად გვექცა. ამიტომ აუცილებელია ტყუილისგან გათავისუფლება, თუ გვინდა, რომ ხალხს დავემსგავსოთ.“ (<https://artinfo.ge/2020/12/akaki-baqradzishvelaze-mtsare-simarthle/>). ტყუილი, მატყუარა და ყალბი, გამყალბებელი...თვითონ სიტყვა „ყალბი-ს“ შესახებ სულხან-საბა თავის ლექსიკონში ასე განმარტავს: „ყალბი-(უხმ) სხვათა ენაა, ქართულად რ ი ო შ ი ჰქვიან ZAB“) (სულხან-საბა ორბელიანი, 1993 წ. გვ.262).

### **დასკვნა**

ნებისმიერს შეუძლია ისაუბროს მისთვის მნიშვნელოვან თემებზე და ბევრ მსმენელსაც და მკითხველსაც მიაწვდინოს ხმა, თუმცა, ამგვარ თავისუფლებას თან ახლავს უზარმაზარი პასუხისმგებლობა, რასაც, სამწუხაროდ, ყველა არ ითვალისწინებს. თითოეულ ჩვენგანს უნდა გვესმოდეს, რომ ჩვენ ვცხოვრობთ ჭარბი ინფორმაციის ეპოქაში, სადაც ტექნოლოგიების დახვეწასთან ერთად, სულ უფრო მწელდება ყალბი სიახლეების გარჩევა ნამდვილისაგან. როგორც ზემოთ აღვნიშნეთ, ყალბ ინფორმაციებთან ბრძოლის ყველაზე ეფექტური იარაღი სწორედ ინფორმირებული მოქალაქეა. ის, რომელიც არ ენდობა რომელიმე ინფორმაციას და ცდილობს გადაამოწმოს სხვა მედია საშუალებებითაც.

ქართულ მედია სივრცეში უამრავი ფეიკ-ნიუსია და მათი მოცულობა მსოფლიოშიც კი ყველა ზღვარს სცილდება და მასთან ბრძოლა ნამდვილად საჭიროა. აუცილებელია გააანალიზდეს საქართველოში რა იწვევს, რის გამო ან ვისი გულისთვის ვრცელდება ყალბი, ცრუ ინფორმაცია და მისი გავრცელების წინააღმდეგ უნდა გზები მოიძებნოს.

გამოყენებული ლიტერატურა:

1. მედიის განვითარების ფონდი MDF (არასამთავრობო ორგანიზაცია);
2. მითების დეტექტორი-მედიის განვითარების ფონდის (MDF) ფაქტების გადამოწმების პორტალი <http://mythdetector.ge/>
3. რადიო თავისუფლება <http://www.radiotavisupleba.ge/>
4. კვირის პალიტრა- [www.kvirispalitra.ge](http://www.kvirispalitra.ge)
5. რეზონანსდელი-ქართული ყოველდღიური გაზეთის ინტერნეტ-პორტალი [www.resonancedaily.com](http://www.resonancedaily.com) – [resonancedaily.com](http://resonancedaily.com)
6. მედია-კავშირობიექტივი <http://obieqtivi.net/>
7. მთავარი არხი <http://Mtavari.TV/>
8. TV Pirveli-ტელეკომპანია პირველი <http://www.tvpirveli.ge/>
9. გაზეთი „ახალი თაობა“ <https://akhalitaoba.ge/>
10. ჟურნალი „სამართალი და მსოფლიო“ <http://lawandworld.ge/>
11. სულხან-საბა ორბელიანის ლექსიკონი ქართული; 1993;
12. ჭაბუა ამირეჯიბი, „დათა თუთაშხია“, 1979 .

False and true information in Georgian mass media

*Maia Koniashvili, PhD student  
Georgian Technical University*

Summary

The role of the mass media is crucial in the development of a democratic country. Today, the media is very diverse and, naturally, we have questions: how difficult and whether it is possible to identify false information and how difficult it is to prove a true story or how to prove that this or that story is real. In addition, when reading any article we should try to find out if plagiarism has taken place.

In order not to violate the law on TV channels, a "Communications Commission" has been set up, whose media literacy page is on Facebook:

<https://www.facebook.com/MediaLiteracy.comcom/>;

And the Commission website: [www.comcom.ge](http://www.comcom.ge)

What is the modern media landscape and what do we mean, what kind of media institutions are there: magazines, newspapers, TV channels, radio, internet... Let's consider everything as a different form of expression of public consciousness. There is not a single publication, not a single media outlet that does not express some tendency. Based on this, we can talk about the different interests of people and the fact that all media outlets, all media holdings or whatever, are more or less tied to private interests. Some of them sincerely want to be objective, but when you are dependent on finances, you can not really be objective. It has to do with morality already. As far as your principles are concerned you should not sacrifice the fact that you are dependent on someone even financially. Kipling once said: "Morality is highly valued", and Chabua Amirejibi writes: "The value of a person's work is determined by the value of his morality"... Morality is the inner force by which a person regulates behavior, by which he agrees his personal needs with the needs of the nation and the state. " Chabua Amirejibi, "Data Tutashkhia" 1979. P.11; P. 310).

The most effective way to spread information in the modern era is through social media, where anyone can post an unlimited number of stories or photos. Today, however, control over the dissemination of information has changed. If in the past the media itself determined the selection of information for the public and its information value, today the Internet allows all citizens to search and find information and publish it without the consent of others. Therefore, we can say that social media offers another, alternative way of receiving news and information. People did not have direct access to sources of information until social media emerged. It is social media that has accelerated the fast cycle of information retrieval, and thanks to it, any person can quickly spread real facts, as well as lies and rumors, without any time limit. We can confidently say that social media has seriously changed and accelerated the dissemination of information.

Each of us must understand that we live in an age of redundant information, where with the refinement of technology, it is becoming increasingly difficult to distinguish fake news from real, and the most effective tool in the fight against false information is the informed citizen. The one who does not trust any information and tries to verify it through other media as well.

### რეზიუმე

მულტიმედიაური ჟურნალისტიკის წარმოშობის პირველი ეტაპი, რომელიც გასული საუკუნის 90-იანი წლებიდან დაიწყო, ძირითადად, მედიკონგეგმვის ციფრულ გარემოში მექანიკურ გადატანას უკავშირდებოდა. მედიის სამუშაო ინსტრუმენტები შეიცვალა, ქალაქი ეკრანით ჩანავლდა და ტექსტებიც ახალ რეალობას მოერგო, თუმცა ნამდვილი მულტიმედია ჟურნალისტიკის ბუმი როგორც ამერიკის შეერთებულ შტატებში, ისე ევროპასა და დიდ ბრიტანეთში 2000-იანი წლებიდან დაიწყო. 2002 წელს, მსოფლიოს მასშტაბით, ონლაინგამოცემების რიცხვმა 2959 შეადგინა, თანდათან ინტერნეტმედია გაზეთების ბეჭდური ვერსიების ინტერნეტთან ადაპტაციის ეტაპიდან გამოვიდა. მულტიმედიაურობამ კი ჟურნალისტიკაში პიკს 2005-2008 წლებში, ვებ 2.0 ტექნოლოგიის განვითარების პარალელურად მიაღწია.

ამ პერიოდიდან ონლაინმედიებმა მკითხველთა ახლებურ მოთხოვნებზე აქტიური პასუხის გაცემა დაიწყეს. გაჩნდა განახლებული მასალები, რომლებმაც უპასუხა აუდიტორიის სურვილს: მიეღო ინფორმაცია ინტერნეტით. პარალელურად, ონლაინგამოცემებმა მაშინდელი ჟურნალისტიკისთვის ერთგვარად ექსპერიმენტული და ინოვაციური კონტენტი — საავტორო სვეტები, ვიდეოკომენტარები, ინფოგრაფიკები, ბლოგპოსტები და ა.შ. შექმნეს.

2006-2007 წლებში უკვე მობილური მოწყობილობებისთვის განკუთვნილი ვერსიებიც გაჩნდა. დიდ ბრიტანეთში კი ბეჭდური მედიასაშუალებების მასალები ხელმისაწვდომი ელექტრონული რიდერის PDF ფორმატითაც გახდა. ეს იყო ერთგვარი პასუხი მაშინდელ გამოწვევაზე: მკითხველებს სასურველი კონტენტი მიეღოთ, როცა სურდათ და სადაც სურდათ.

ზოგადად, მედიის კონვერგენციის პროცესი დიდ ბრიტანეთში ხარისხიანი მულტიმედია კონტენტის შექმნას, მედიის ინდუსტრიისთვის მანამდე უცნობი, ინოვაციური გადაწყვეტილებების შეთავაზებას დაეფუძნა. მათ შორის იყო ერთ-ერთი ყველაზე პოპულარული ონლაინგამოცემა „გარდიანი“, რომელიც კონვერგენტული ჟურნალისტიკის საწყისი ეტაპიდან დღემდე მულტიმედია კონტენტის შექმნის წარმატებულ მაგალითად მიიჩნევა. ის ინოვაციები, რომლებიც ტრადიციულმა ბეჭდურმა გაზეთმა ციფრული ტრანსფორმაციის გზაზე დანერგა, თანამედროვე

მულტიმედია ჟურნალისტიკაშიც აქტიურად გამოიყენება.

საკვანძო სიტყვები: ვებ 2.0, კონვერგენცია, მულტიმედია, „გარდიანი“, ინტერნეტმედია

### შესავალი

ინტერნეტმა საფრთხის ქვეშ ბეჭდურის მედიის არაერთი საშუალების არსებობა დააყენა, მათ შორის „გარდიანის“. თუმცა, რედაქციის ახლებურმა და ტექნოლოგიების ინტეგრირებაზე ორიენტირებულმა სტრატეგიამ, რომელიც ამბის მულტიმედიაური, ინტერაქტიური ხერხებით თხრობას ეფუძნებოდა, მედიკონგეგმვის სირთულეების მიუხედავად, „გარდიანი“ შემოსავლიან მედიაბიზნესად აქცია. დღესაც იგი წარმოადგენს ერთ-ერთ ყველაზე ავტორიტეტულ მედიას, რომელიც ინოვაციურ მაგალითებს ქმნის, დიდი მოცულობის მონაცემთა დამუშავების ტექნოლოგიებს აქტიურად იყენებს, ეფექტურ ვიზუალიზაციებად გარდაქმნის და მათ თანამედროვე აუდიტორიის აღქმას, მედიის გამოყენების ახლებურ ჩვევებს არგებს.

„გარდიანის“ ბეჭდური მედიიდან ონლაინმედიად გარდაქმნის პროცესში რედაქციამ ჟურნალისტურ საქმიანობაში ექსპერიმენტული მიდგომები და ხერხები მოსინჯა. წლების განმავლობაში კი ისინი მულტიმედია კონტენტის წარმოების პროცესში გლობალურად დამკვიდრდა. მაგალითად, ინფორმაციული პროდუქტის შექმნაში მომხმარებლების მონაწილეობა, გამოცემის ირგვლივ მკითხველთა საზოგადოების ჩამოყალიბება და ა.შ. ნაშრომი მიზნად სწორედ მათ მიმოხილვას ისახავს.

### ძირითადი ნაწილი

„გარდიანის“ პირველი ვებგვერდი 1995 წელს გაეშვა. ამავე წელს მისი მთავარი რედაქტორი ალან რასბრიჯერი გახდა, რომელმაც მომდევნო წლებში გამოცემის გაციფრულების სტრატეგია განავითარა. 1995 წელს ჟურნალისტიკაში ინტერნეტი პირველ ნაბიჯებს დგამდა და ბევრი რედაქცია კომუნიკაციის ამ საშუალებას ჯერ კიდევ საფრთხედ მიიჩნევდა. ალან რასბრიჯერი კი ერთ-ერთი იყო მათ შორის, რომელსაც საწინააღმდეგო შეხედულება ჰქონდა. იგი ინტერნეტს განიხილავდა, როგორც მედიის საიმედო მომავალს და ინვესტიციების გადანაწილებისას მთავარ აქცენტს ციფრულ განვითარებაზე აკეთებდა.

ალან რასბრიჯერის მიდგომის შედეგად, 1999 წელს გამოცემამ საიტების ნაკრები The

Guardian Unlimited გაუშვა, რომელსაც 2001 წლის მარტში უკვე 2.4 მილიონი უნიკალური ვიზიტორი ჰყავდა და ყველაზე პოპულარული ბრიტანული ინტერნეტგაზეთი იყო<sup>1</sup>. ჯერ კიდევ 1999 წელს კი „გარდიანმა“ მნიშვნელოვანი და დროში განგრძობადი მოვლენების გასაშუქებლად ინოვაციური პლატფორმის, „ლაივ ბლოგინგის“ აქტიური გამოყენება დაიწყო. ეს იყო ერთგვარი პირდაპირი ეთერი ვებგვერდზე, რომელიც მკითხველების მონაწილეობასაც მოიაზრებდა. პარალელურად, აუდიტორიას შესაძლებლობა ჰქონდა, ინფორმაცია სრულად, ერთ სივრცეში მიეღო. პირველ ასეთ მცდელობას წარმოადგენდა 1999 წლის საფეხბურთო მატჩი „ინტერნაციონალესა“ და „მანჩესტერ იუნაიტედს“ შორის<sup>2</sup>, რომელიც გარდიანმა სწორედ ლაივ ბლოგინგით გააშუქა. შემდეგ კი იგივე ხერხი სხვა თემატიკის მასალების, მათ შორის პოლიტიკური პროცესების გასაშუქებლად გამოიყენა<sup>3</sup>.

2006 წელს „გარდიანმა“ ახალი კონცეფცია Web first – „უპირველესად ინტერნეტი“ წარადგინა. გადაწყვეტილების ერთ-ერთი მიზეზი გამოცემის მიერ ჩატარებული კვლევის შედეგები იყო, რომელთა მიხედვითაც მკითხველების მხოლოდ 4% აღნიშნავდა, რომ სიახლეს გაზეთის ბეჭდურ ვერსიაში ეცნობოდა<sup>4</sup>. კონცეფციის შესაბამისად, მნიშვნელოვანი კონტენტი თავდაპირველად პრიორიტეტულად ვებზე ქვეყნდებოდა და გაზეთში მხოლოდ ამის შემდეგ იბეჭდებოდა.

ახალ კონცეფციას იმავე წელს სპეციალური სივრცის „კომენტარები თავისუფალია“ შექმნა მოჰყვა. ეს იყო თვალსაზრისების გვერდი, რომელთა ავტორებს შორის პოლიტიკოსები, მეცნიერები, მწერლები, აქტივისტები, უკვე არსებული ბლოგერები და ა.შ. იყვნენ. ჩაირთო კომენტარების დართვის ფუნქციაც, რათა მკითხველების მონაწილეობა კიდევ უფრო გაზრდილიყო<sup>5</sup>.

მკითხველის ჩართულობისა და მასთან საუბრის სტიმულირებისთვის, განსაკუთრებით ოპ-ედ-ების (თვალსაზრისი-ედიტორიალი) ქვეშ, ბევრი ავტორი აუდიტორიას მონაწილეობას თავადვე სთხოვდა. „გარდიანის“ ერთ-ერთი მაშინდელი პრინციპი მულტიმედია ჟურნალისტიკისთვის ამჟამადაც კარგად ნაცნობია: ონლაინმასალა, განსაკუთრებით

თვალსაზრისები, არ სრულდება ავტორების ბოლო ფრაზებით, ისინი უბრალოდ წარმოადგენს ერთგვარ ბიძგს მკითხველების კომენტარებისთვის. ამ ნაბიჯს ერთგვარი რისკიც ახლდა, თუმცა ახალი რეალობა დისკუსიების გაფართოებასა და გაღრმავებას ითხოვდა. „ჩვენი ავტორები უნდა დავაყენოთ იქ, სადაც მათი ნამდვილი მეტოქეები - მკითხველები არიან. ისინი უნდა იყვნენ დისკუსიის ცენტრში და ჩაერთონ უფრო მეტად, ვიდრე ეს ბეჭდურ ვერსიას შეუძლია“, - წერდა ონლაინგამოცემა<sup>6</sup>.

ახალი რეალობა, რომ მკითხველმა შესაძლოა, მეტი იცოდეს, ვიდრე ჟურნალისტიკა, „გარდიანმა“ რამდენჯერმე მედიაექსპერიმენტად აქცია. 2010 წლის აპრილში მექსიკის ყურეში ნავთობი ჩაიღვარა. კომპანია BP-მ უბრალოდ არ იცოდა, როგორ მოქცეულიყო, ამიტომ ყველას ოპტიმალური გადაწყვეტილებების მიწოდებისკენ მოუწოდა. პარალელურად, „გარდიანის“ გუნდმა Google-ის დოკუმენტი შექმნა, მასზე წვდომა ნებისმიერ მსურველს მისცა და მკითხველებს სთხოვა, საკუთარი შეთავაზებები გაეზავნათ. მართლაც, რედაქციამ სპეციალისტებისგან უამრავი იდეა მიიღო, რომელთაგან საუკეთესოები შეისწავლა კიდევ. როგორც შემდგომში „გარდიანი“ აღნიშნავდა, „ეს იყო წარმოუდგენლად მდიდარი და სიღრმისეული სამუშაო, რომელიც იმ ადამიანების დახმარებით შეიქმნა, რომლებიც მანამდე უბრალოდ მაყურებლები იყვნენ“<sup>7</sup>.

აუდიტორიის ჩართულობის კიდევ ერთ წარმატებულ მაგალითად მიიჩნევა 2009 წელს, ლონდონში გამართულ საპროტესტო აქციებზე გარდაცვლილი იან ტომლინსონის გამოძიების ისტორია. ოფიციალური დასკვნა იუწყებოდა, რომ ტომლინსონი გულის შეტევით დაიღუპა, თუმცა „გარდიანის“ რეპორტიორი პოლ ლუისი, რომელიც მასალაზე მუშაობდა, თვითმხილველებს მაინც ეძებდა. რედაქციამ ტვიტერის გვერდსა და საიტზე შესაბამისი განცხადებაც განათავსა. გამოქვეყნებიდან რამდენიმე საათში კი რეპორტიორს ერთ-ერთი მკითხველი აშშ-დან დაუკავშირდა. მას ჰქონდა გადაღებული კადრები, საიდანაც ნათლად ჩანდა, რომ იან ტომლინსონი პოლიციელმა წააქცია. მასალის გამოქვეყნებას დიდი რეზონანსი მოჰყვა. პოლიციამ ბოდიში ოფიციალურად მოიხადა და გარდაცვლილის ოჯახისთვის კომპენსაციის გადახდას დასთანხმდა.

„თუ თქვენ არ მოუსმენთ მათ, არ იმუშავებთ მათთან და მათთვის, არ მისცემთ, რაც სურთ და სჭირდებათ, ბევრ სხვა წასასვლელ ადგილს გამოუნახავენ. ღია ვებგვერდი აუდიტორიასთან ურთიერთქმედების ისეთი საშუალებაა, რომელიც

1 Key moments in the Guardian's history: a timeline, 2017, <https://www.theguardian.com/gnm-archive/2002/jun/11/1> ნანახობ: 30.04.2021

2 The Guardian, Minute-by-minute guide, 1999, <https://www.theguardian.com/football/1999/mar/17/newsstory.sport10?view=desktop> ნანახობ: 30.04.2021

3 ნესტან ცეცხლაძე, კონსტანტინ სტალინსკი, ინტერნეტი და ჟურნალისტიკა, თბილისი, 2014-2015, 148

4 Javier Díaz Noci, A History of Journalism on the Internet: a state of the art and some methodological trends, Universidad de Sevilla - Secretariado de Recursos Audiovisuales y Nuevas Tecnologías, 2013, 264

5 Georgina Henry, Welcome to Comment is free, 2006, ნანახობ: 28.04.2021 <https://www.theguardian.com/commentisfree/2006/mar/14/welcometocommentisfree>

6 იქვე

7 Georgina Henry, Welcome to Comment is free, 2006, <https://www.theguardian.com/commentisfree/2006/mar/14/welcometocommentisfree>

აქამდე არ ყოფილა. იგი იძლევა მათთან თანამშრომლობის შესაძლებლობას ისტორიების ახალი ხერხებით აღმოჩენის, გავრცელებისა და განხილვისთვის“, - აღნიშნავდა მკითხველთა შესახებ 2013 წელს გამოცემის მთავარი რედაქტორი კეტრინ ვინერი<sup>1</sup>. „გარდიანი“ გაციფრულების სტრატეგია და ფუნდამენტური ცვლილებები უპირველესად ჟურნალისტებსა და აუდიტორიას შორის კომუნიკაციას, მათი ინტერესების გათვალისწინებას დაეფუძნა.

#### **დასკვნა**

2003 წელს გარდიანს თვეში 7.5 მილიონი ვიზიტორი ჰყავდა, 2006 წელს - 12 მილიონი, 2008 წელს - 25 მილიონი, 2010 წელს - 34,6 მილიონი, 2014 წელს კი - 102, 3 მილიონი. ეს წარმატებული მატება მნიშვნელოვნად დაკავშირებული იყო ამბის მულტიმედია თხრობის გამორჩეულ მანერაზე, რომელიც გაჯერებული იყო ინტერაქტიული ელემენტებითა და აუდიტორიის აქტიური მონაწილეობით.

„გარდიანი“ ერთ-ერთი ყველაზე მზარდი გამოცემაა. 2020 წლის დასაწყისიდან ციფრული გამოქვეყნების, შესაბამისად, იმ მკითხველების

რიცხვი, რომლებიც მზად არიან მედიასაშუალება დააფინანსონ და მის კონტენტში თანხა გადაიხადონ, 268 000-ითაა გაზრდილი. იმატებს მულტიმედია კონტენტის მომხმარებლების რიცხვიც: გამოცემის პოდკასტების მოსმენის მაჩვენებელი 66%-ითაა მომატებული, Youtube-ის არხის გამომწერების - 63%-ით, ციფრული პლატფორმების უნიკალური ჩამოტვირთვისრიცხვი კი 2.1 მილიონს შეადგენს, რაც 67%-ით მეტია წინა წლის შედეგებზე. „გარდიანის“ ერთ-ერთ ბოლო მულტიმედია პროექტს, აშშ-ის საპრეზიდენტო არჩევნების შედეგების რეალურ დროში მთვლელს 100 მილიონი ნახვა ჰქონდა<sup>2</sup>.

ტექნოლოგიები სულ უფრო ვითარდება და მედიას ახალ შესაძლებლობებს სთავაზობს. ამ შესაძლებლობების პრაქტიკაში დანერგვას კი „გარდიანი“ ამჟამადაც აგრძელებს. გამოცემის ავსტრალიური ვებგვერდი უკვე წარმოდგენილია აპლიკაცია ტიკ ტოკზე, რომელიც მზარდი პოპულარობით სარგებლობს და რომლის აუდიტორიის მთავარ ნაწილსაც ახალგაზრდა მომხმარებელი შეადგენს. რედაქცია კონტენტს ამ აპლიკაციის ინსტრუმენტებით, აუდიტორიის სპეციფიკისა თუ ჩვევების გათვალისწინებით ქმნის და თანამედროვე ტრენდებს ახალი გადაწყვეტილებებით პასუხობს.

#### **გამოყენებული ლიტერატურა:**

1. ნესტან ცეცხლაძე, კონსტანტინ სტალინსკი, ინტერნეტი და ჟურნალისტიკა, თბილისი, 2014-2015
2. Kimmo Lundén, The Death of Print? The Challenges and Opportunities facing the Print Media on the Web, Reuters Institute Fellowship Paper, University of Oxford, Michaelmas, Hilary & Trinity Terms 2008 – 2009
3. Richard Scott Dunham, Multimedia Reporting How Digital Tools Can Improve Journalism Storytelling, Springer Nature Singapore Pte Ltd. 2020. 44
4. Javier Díaz Noci, A History of Journalism on the Internet: a state of the art and some methodological trends, Universidad de Sevilla - Secretariado de Recursos Audiovisuales y Nuevas Tecnologías, 2013,
5. Ambivalence Towards Convergence – Digitalization and Media Change, Anders Fagerjord & Tanja Storsul, Nordicom, Oslo, 2007
6. The Guardian, [www.theguardian.com](http://www.theguardian.com)
7. Mousetrap Media, [www.journalism.co.uk](http://www.journalism.co.uk)
8. World Association of News Publishers, [www.wan-ifra.org](http://www.wan-ifra.org)
9. Reuters Institute, [www.digitalnewsreport.org](http://www.digitalnewsreport.org)
10. Guardian Youtube network, <https://www.youtube.com/user/TheGuardian>

<sup>1</sup> Katharine Viner, The rise of the reader: journalism in the age of the open web, 2013, <https://www.theguardian.com/commentisfree/2013/oct/09/the-rise-of-the-reader-katharine-viner-an-smith-lecture> ნანახია 28.04.2021

<sup>2</sup> The Guardian in 2020, Introduction from Katharine Viner, editor-in-chief, 2020, ნანახია: 28.04.2021 <https://www.theguardian.com/info/ng-interactive/2020/dec/21/the-guardian-in-2020>

## The aspects of effective Media Convergence: The example of The Guardian

*Nino Natroshvili, PHD student  
Georgian Technical University*

### Summary

In the 90's, during the rise of the multimedia journalism, media processes were mechanically adopted in the digital space. Media instruments of those times have gradually changed – paperwork was replaced by the computer screen and the texts started to fit to a new reality. The real boom of the multimedia journalism has started in the US, Europe, and the Great Britain in early 2000s. Only in 2002 the number of the online publications reached up to 2959. The online print versions of the newspapers gradually started adaptation process with Web2. The multimedia journalism hit a pick in 2005-2008.

From this starting point, online media began to meet the new demands and expectations of the readers. The media became more prepared towards the public expectation and started to offer fresh news materials through the internet. In parallel, online publishers began experimenting on the format and the content. Among the first experimental products were: An author's columns, video comments, info graphs, blog posts etc.

In 2006-2007 online media started to offer the content through mobile phones. At that time in the UK print materials were already easily accessible through PDF reader. Such changes in the media content as well as the format was driven by the increasing demand for delivering fast, reader-oriented media content whenever and wherever.

In general, the process of the media convergence started in the UK as a foundation for innovative solutions for developing a high-quality media content. The type and the format of the media content which was totally invented and untapped before. Among the most popular online newspaper of that time 'The guardian' became one of the best examples among media outlets who has developed the top online media content from the very scratch, starting from the times of journalistic convergence. The digital innovations that have been introduced by the print media, is actively used nowadays in the modern multimedia journalism.

Keywords: Web 2.0, convergence, multimedia, The Guardian, Internet media

## დეტალის კოლი ადამიანში ელემენტების წარმოქმნაში

თამარიკო მულაძე, დოქტორანტი  
საქართველოს ტექნიკური უნივერსიტეტი

### რეზიუმე

ნაშრომში საუბარია იმის შესახებ, თუ რა მნიშვნელობა ენიჭება დეტალს ადამიანური ელემენტების წარმოქმნაში. სტატიაში განხილულია არმაზ სანებლიძის და ოთარ ტურაბელიძის პუბლიცისტური წერილები, სადაც ავტორები დეტალების საშუალებით ოსტატურად წარმოაჩენენ ადამიანებსა და მოვლენებს შორის კავშირს. მოცემულ ნაშრომში გაანალიზებულია ერთი შეხედვით უმნიშვნელო დეტალები, რომლებიც კვლევის დროს დაკვირვების მეთოდით განვიხილეთ. საბოლოოდ კი განხილული მასალა მკითხველს თავის თანამოაზრედ აქცევს. ხშირად წვრილმანი დეტალი გახლავთ ის მრავლისმეტყველი მოვლენა, რომელიც უმნიშვნელოს დიდ იდეურ რეზონანს ანიჭებს. წვრილმანები, რომლებიც მსხვილმანებს განმარტავენ. უმეტესად, სწორედ დეტალი გახლავთ ავტორის პოზიციის გამჟღავნების, „გამიშვლების“ საშუალება. პუბლიცისტის მიერ ოსტატურად ნაპოვნი დეტალი სიღრმისეულად გვახედებს ობიექტურ რეალობაში. მოგეხსენებათ, რეალობიდან ჟურნალისტი გამოკვეთს სინამდვილის დამახასიათებელ მოვლენებს. კვლევის შედეგმა ნათლად წარმოაჩინა რომ მცირე დეტალიც კი, როგორ უქმნის მკითხველს წარმოდგენასა და შთაბეჭდილებას, წერილის გმირზე, რა მრავლისმეტყველია დეტალი, ჟურნალისტის მიერ დანახული თუ აღმოჩენილი.

საკვანძო სიტყვები: დეტალი, წერილი, ავტორი, გაზეთი, პუბლიცისტიკა.

### შესავალი

როგორც ვიცით პუბლიცისტიკა არის აზროვნების თავისთავადი ფორმა მეცნიერულის (ცნებითლოგიკური), მხატვრულის (სახელობრივი) სენსორის გვერდით.

პუბლიცისტიკის ტრადიციული განმარტებით, აზროვნების ეს ფორმა ერთგვარი სიმბიოზია მეცნიერული და მხატვრული აზროვნებისა, რადგან პუბლიცისტური ტექსტი შეიცავს ცნებითლოგიკური აზროვნების პრინციპებსაც, თავისთავად პუბლიცისტურ ლექსიკასაც, ფუნქციურ სტილსაც და სახეობრივი აზროვნების ელემენტებსაც. ამგვარ თვალსაზრისს, რასაკვირველია აქვს საფუძველი, თუმცა დამატებით არგუმენტებს მაინც საჭიროებს, რადგან აზროვნების სხვადასხვა ფორმას ნებისმიერი ტექსტი შეიცავს. მთავარი და მნიშვნელოვანი ტექსტის რაგვარობის გარკვევაში მაინც მისი ფუნქცია და გამიზნულებაა, რა თქმა

უნდა, პუბლიცისტური ტექსტის არსიც მისი დანიშნულებითა და ფუნქციით უნდა აიხსნას. ნაშრომი არის ცდა, სწორედ პუბლიცისტური ტექსტის არსის ახსნაში, რა როლს ასრულებს ერთ-ერთი ძირითადი შინაარსობრივი ელემენტი დეტალი, რომელიც ხშირად გადაშლილ წიგნს ჰგავს, რომელსაც წაკითხვა, შემეცნება სჭირდება, თუმცა ამას ბერვი ვერ ახერხებს და მას ვერც კი ამჩნევს.

### ძირითადი ნაწილი

2016 წლის გაზეთ „საქართველოს რესპუბლიკის“ 20 სექტემბერს გამოქვეყნებული, არმაზ სანებლიძის წერილი, სათაურით „ დემოკრატია ერთი სოფლის გადასახედიდან“. ავტორი წინასწარჩვენო ორომტრიალზე გვიამბობს. კანდიდატზე, რომელსაც წინაპართა ნაკვალევზე თუ არა საკუთარი მამის კვალზე სიარულს მაინც უწინასწარმეტყველებენ.

მოვიხმო, ჩემი აზრით, მრავლისმეტყველი დეტალებით დახუნძლულ აზრებს. რომელშიც უნდა გამოვყოთ რამდენიმე დეტალი, რომლითაც ჟურნალისტი ახასიათებს ქვეტექსტურად დეპუტატობის კანდიდატს. მაგ. „მეორედ მართავდა შეხვედრას ამ სოფელში დავით სონღულაშვილი. პირველზე მეტი ამომრჩეველი მოვიდა 15 სექტემბერს, სამუშაო დღის ბოლოს, ვენებებიდან ძირითადად. დაიგვიანა მოსვლა დეპუტატობის კანდიდატმა (რაც აბსოლიტურად უცხოა მისთვის) - დარჩეთში გულიაშვილების ოჯახს მიუსამძიმრა. იცოდნენ ეს შეკრებილებმა და არავინ დაძრულა ადგილიდან“. „ მოსვლა, სამუშაო დღის ბოლოს ვენახებიდან, მას წარმოაჩენს, როგორც საინტერესო მოსაუბრეს, რომელმაც შეძლო დაეინტერესებინა ამომრჩეველი. ფრაზა კი „დაიგვიანა მოსვლა, რაც აბსოლიტურად უცხო იყო მისთვის“ გამოკვეთს დეპუტატობის კანდიდატის ხასიათის სიმტკიცეს. ანუ თუ არა ობიექტური, გამოუვალი მიზეზი იგი იმედს არავის გაუცრუებს. ჟურნალისტი ოსტატურად მიზეზსაც იქვე აზუსტებს: „დაიგვიანა მოსვლა დეპუტატობის კანდიდატმა „დარჩეთში გულიაშვილების ოჯახს მიუსამძიმრა. იცოდნენ ეს შეკრებილებმა და არავინ დაძრულა ადგილიდან“. აქ მიგვანიშნებს სოფლის მკვიდრთა დამოკიდებულებაზე. „იცოდნენ ეს შეკრებილებმა და არავინ დაძრულა ადგილიდან“. ამ თითქოს უმნიშვნელო დეტალით ჟურნალისტმა გადმოგვცა როგორც, დეპუტატობის კანდიდატის, ისე ამომრჩეველთა ადამიანური თვისება.



ჟურნალისტი დეტალ-არგუმენტად იყენებს ენობრივ ველში ჩამოქნილ ანდაზასაც: „კვიცი გვარზე ხტისო“ და ცალკეული სიტუაციის აღწერით, რომელიც ეხება დავით სონღულაშვილის მამის წარსულს და მის ძველ პოლიტიკურ მოღვაწეობას ცდილობს მკითხველი დაარწმუნოს რომ შვილიც მის გზას გაჰყვება. ისიც გაამართლებს ამომრჩეველთა იმედებსა და მოთხოვნებს, რომელთაც თითქმის იგივე პრობლემები აწუხებთ; რაც მთელ საქართველოს: უმუშევრობა, განათლების პრობლემა, ბუნებრივი აირით უზრუნველყოფა.

განსაკუთრებით გამოვყოფ ფრაზას, რომელსაც ავტორი წერილის დასასრულს გვაწვდის. „დავით სონღულაშვილზე რომ ამბობდნენ მასთან შეხვედრების დროს დადებითი აურა იქმნებოდა სიტყვის მასალა არ ყოფილა“. ეს ვითომ ჩვეულებრივი ფრაზა დეტალი-დასკვნაა. ჟურნალისტი არც ფენშუის მიმდევარია და არც მისტიკური მკითხავი, თუმცა „დადებითი აურის“ ხსენებით ბოლო აბზაცში მკითხველს იმ ნათელ, მომავალს უხატავს რომელსაც მსგავსი აურის მქონე ადამიანები უქადიან გარშემომყოფებს.

კვლევისთვის ასევე საინტერესო აღმოჩნდა ოთარ ტურაბელიძის წერილი ცნობილ პროფესორზე, მეან-გინეკოლოგსა და რეპროდუქტოლოგზე, იოსებ ჟორდანიასზე, რომელიც როცა რიო-დე-ჟანეიროში მსოფლიოს მეანგინეკოლოგთა მე-3 საერთაშორისო კონგრესიდან მოფრინავდა საჰაერო კატასტროფაში მოყვა. საოკეანო გადაფრენისას ბოინგის ერთ-ერთ ძრავას ცეცხლი გაუჩნდა. რეისზე კი ერთი უბილეთო პატარა გოგონა აღმოჩნდა, რომელზეც სამაშველო ჟილეტი არ იყო გათვლილი. იოსებ ჟორდანიამ, რომელამაც ცურვაც კი არ იცოდა, უყოყმანოდ დაუთმო თავისი სამაშველო ჟილეტი... გოგონა გადარჩა, თვითნ კი დაიღუპა.

ვფიქრობთ, ავტორმა ამ ეპიზოდით, ანუ პერსონაჟის მოქმედების აღწერით, დაგვანახა გმირის ცხოვრება ყველაზე კრიტიკულ მომენტში. მოვიხმაობ ციტატას: „იოსებ ჟორდანიამ, რომელმაც ცურვაც კი არ იცოდა, უყოყმანოდ დაუთმო პატარას თავისი სამაშველო ჟილეტი“. მიმაჩნია, რომ ეს ციტატა მთლიანად დეტალია, რომელიც ხატავს მთელს, როგორც პიროვნებას და ეს მთელი არის პუბლიცისტის მიერ ორ სიტყვაში ჩატეული მისე-

ული აღქმა: „ქართველმა რაინდმა,“ რომლის თანამოაზრეც თავისთავად ხდება მკითხველი.

წერილი, რომელიც დასათაურებულია „კაცი, რომელმაც ოკიანეც ამშობიარა“ არ არის ბიოგრაფიული, თუმცა მასში ბიოგრაფიულ მომენტებთან ისეა შერწყმული პუბლიცისტის ხედვა მკითხველს ამკარად ხდის თანამოაზრედ.

საინტერესოდ ჩანს კიდევ ერთი ეპიზოდი, რომელშიც იოსებ ჟორდანიას საქმის გამგრძელებელი არჩილ ხომასურიძე გულწრფელად აღიარებს, როცა წლების შემდეგ იმავე კონგრესზე მიფრინავდა, როგორ ახსოვდა ფრენის მთელი თერთმეტი საათი ის ტრაგედია და რა შიშით გალია გზა. როცა მშვიდობიანად დაფრინდა, აქ მოვიხმაობ ციტატას, რომელიც მიმაჩნია, რომ ადამიანურობის სიმაღლის მაჩვენებელი საუკეთესო დეტალი არგუმენტია. „მივხვდი, რომ ჟორდანიას არა ვარ!“ ჩვენი აზრით, ეს არის პერსონაჟის ჩვენება მასზე სხვა პერსონაჟის რეაქციით. ოღონდა არა როგორც დეტალი-ფაქტი (პერსონაჟის მონოლოგი), არამედ როგორც დეტალი-არგუმენტი, რომელიც მკვეთრი პარალელით კიდევ ერთხელ ადასტურებს მთავარი პერსონაჟის სიდიდეს, და არანაკლებ ახასიათებს მონოლოგის ავტორსაც.

### დასკვნა

ამ მიმართულებით კვლევამ კიდევ არაერთ საინტერესო დასკვნამდე მიგვიყვანა, რაც კიდევ ერთხელ გვაფიქრებს დეტალის უაღრესად დიდ მნიშვნელობასა და ჟურნალისტთა მიერ მის დანახვა-აღქმის რაგვარობაზე. განხილულმა მაგალითებმა ნათლად დაგვანახა, გამოყენების თვალსაზრისით, თუ რაოდენ დიდია დეტალის როლი, რადგან იგი არის ტექსტის შინაარსობრივი ერთ-ერთი უმნიშვნელოვანესი ელემენტი და სხვა შინაარსობრივ ელემენტებთან ერთად ემსახურება ფაქტისა და პრობლემის სიღრმისეულ გაშუქებას. ვინაიდან დღეს ჩვენ ვცხოვრობთ ინფორმაციულ სამყაროში კიდევ უფრო საინტერესოა დეტალის როლის კვლევა, მნიშვნელოვანია შეფასდეს, როგორ ხედავენ ჟურნალისტები (ან, საერთოდ, თუ ხედავენ) და რა დატვირთვით მოიხმობენ ინფორმაციის გაშუქებისას.

**გამოყენებული ლიტერატურა :**

1. ტყეშელაშვილი დ., „პუბლიცისტური ტექსტის შინაარსობრივი ელემენტები“ გამომც. თბილისის უნივერსიტეტი“, თბ., 1997.
2. „საქართველოს რესპუბლიკა“ , 2016. N 175

**The role of detail in the representation of human elements**

*Tamriko Muladze, PhD student,  
Georgian Technical University*

**Summary**

This paper reviews the importance of a detail in the representation of human elements. The article discusses the publicist letters written by Armaz Sanablidze and Otar Turabelidze, where authors proficiently demonstrate the connection between people and events via details. This paper analyzes the allegedly trivial details investigated by us throughout the studying process by using the observational method. Lastly, the examined material makes the reader its' partner. We think, the role of a detail is extremely important, because by using various types of detail in a skillful way (a fact-detail, an argument-detail, a face-detail or the element of the face-detail, a symbolized detail), the publicist describes the meaning of an event. A minor detail is frequently that one multitudinous event, that grants the insignificant with great ideological resonance. Minor details defining the great ones. In general, the detail is used as the key to uncover and “expose” author’s position. The detail, deftly found by the publicist, gives us an in-depth view of the objective reality. In the journalistic note the role of a detail is actually expanded. In the majority of cases, it is not even an element of the face but a hint towards the idea, the key to the idea. From the objective reality, writer highlights the point-revealing and characteristic details of the whole, that are transformed into the journalistic text as a result of a complex creative process and serves to propose author’s viewpoint, idea and opinion or to bring up an issue.

At this moment, it intrigues us to research the detail, that the writer uses to expose the socially valuable face of a human, meaning that he doesn’t use the abstract-logical form of investigation, but aims to study personalities and psychology alongside with different life perspectives and to make his viewpoint convincing by skillfully using the content elements of the publicist’s note.

As you are aware, the journalist points out the characteristic events of a reality. Results of the study clearly demonstrated how an insignificant detail impacts and creates an impression on the reader and the protagonist of the letter, proving that the detail, observed or discovered by the journalist, has diverse meanings.

## კოგორკ მანიპულირებას ჩვენი

ცირა ჟორჯოლიანი, დოქტორანტი  
საქართველოს ტექნიკური უნივერსიტეტი

### რეზიუმე

ადამიანის ცხოვრება წარმოადგენს სხვადასხვა მოცემულობის ზეგავლენის ობიექტს, რომელშიც ერთერთ უპირველეს როლს ასრულებს მანიპულირების და თავსმოხვეული რწმენით განპირობებული მოქმედებები, რომლებიც ნებელობითი წინააღმდეგობის მიღმა რჩებიან.

ადამიანთა შემეცნებაზე ზემოქმედების ფორმებს და მიმართულებები იყოფა 2 ძირითად ჯგუფად. პირველი ეს არის თეორიები და ტექნოლოგიები, რომლებიც მიეკუთვნებიან ე.წ. არასიმეტრიულ კომუნიკაციას, როცა კომუნიკაციის ერთი მონაწილე განსაზღვრავს მის შინაარსს და ურთიერთობის მეთოდებს. მეორე მხარე, კი წარმოადგენს მხოლოდ მორჩილ მონაწილეს. აღნიშნული კომუნიკაციის ფორმა, არის რეპრესიული. ზემოქმედების სხვა პრაქტიკის საფუძვლად მიიჩნევა სიმეტრიული კომუნიკაცია, რომელშიც თანაბარულფებიანი პარტნიორები მონაწილეობენ და მას დიალოგიური შინაარსი, ჰუმანური შემადგენელი აქვს. დღევანდელ ვითარებაში, მანიპულირება წამოდგენილია, როგორც იდეოლოგიური და სოციალურფსიქოლოგიური ზემოქმედების სისტემის მეთოდები და მიმართულია ადამიანთა აზროვნებისა და მოქმედების შეცვლისკენ, მათი ინტერესების საპიროსპიროდ. მთელი ამ პროცესის შინაარსი და ლოგიკური დასკვნა ერთია-ზემოქმედება და შედეგი.

საკვანძო სიტყვები: მანიპულაცია; ფსიქოლოგიური ზემოქმედება; რეპრესიული კომუნიკაცია; თეთრი ტექნოლოგია; შავი ტექნოლოგიები; ილუზორული სინამდვილე; მანიპულაციის განხორციელების სფერო; ინფორმაციული ძალადობა; სულიერი ძალადობა.

### შესავალი

ტექნოლოგიური სქემის მატარებელი კომუნიკაციები, ყალიბდება რამდენიმე ჯგუფად.

1: თეთრი ტექნოლოგიები 2: რუხი ტექნოლოგიები 3: შავი ტექნოლოგიები

თეთრი ტექნოლოგიები მოიაზრებს ობიექტურ მოქმედებათა ერთობლიობას, რომელიც სამართლიანობის მოცემულობაში წარმოადგენს მთლიან სუბსტანციას და იგი სამი ძირითადი მიმართულების მატარებელია- ინფორმირებულობა, დიალოგი, დარწმუნება. რუხი ტექნოლოგიების საფუძვლებია: მსგავსებადობა, დასნებოვნება (პროვოცირება) ჩაგონება-მთაგონება (ჰიპნოზი). შავი ტექნოლოგიები კი ემყარება მანიპულირებას,

ფსიქოლოგიურ იძულებას და ინფორმაციულ ძალადობას. შავი ტექნოლოგიებით მანიპულირება, ყველაზე ფართოდ გამოყენებადია საზოგადოებასთან ურთიერთობაში, საინფორმაციო სივრცეში და რეკლამებში.

პოლიტიკური მანიპულაცია, მკვლევართა განმარტებით, მოიცავს რამდენიმე ოპერაციას: 1. გარკვეული ჯგუფის ინტერესის შემადგენლის ჩანერგვა საზოგადოებრივ აზროვნებაში, ობიექტური ინფორმაციის სახით. 2. საზოგადოებრივი ცნობიერების მტკივნეულ წერტილებზე ზემოქმედება, შიშის, განგაშის და სხვა დასანერგად.

### ძირითადი ნაწილი

აღნიშნული მოსაზრებების ანალიზი, იძლევა საშუალებას გამოიყოს მანიპულირების მთავარი ნიშნები. 1: მანიპულაციის პროცესი ასიმეტრიულია. პროცესში მონაწილეობს ორი მხარე, სუბიექტი - მხარე, რომელიც ზემოქმედებს და ობიექტი - მხარე, რომელზეც ზემოქმედებენ. ობიექტი, ძირითადად აღიქმება არა პიროვნებად, არამედ საგნად. 2: ეს არის სულიერი და ფსიქოლოგიური ზემოქმედების სახე და არა ფიზიკური ძალმომრეობის რომელიმე ფორმა. 3: ფარულობა, მანიპულაციური ზემოქმედების მთავარი დამახასიათებელი ნიშანია. ამ ტიპის ზემოქმედება, არ უნდა იქნეს შემჩნეული მანიპულირების ობიექტის მიერ.

მანიპულაციის ძირითადი მახასიათებლებიდან ერთერთია ილუზორული სინამდვილის შექმნა და ამ მხრივ ზემოქმედება ცნობიერებაზე, რომ შემდგომ ჩამოყალიბდეს ესა თუ ის შეხედულება. გ. შილლერის აზრით, „მანიპულირების წარმატება გარანტირებულია, თუ მანიპულირებულს სჯერა, რომ ყოველივე, რაც ხდება, ბუნებრივია და გარდაუვალი“. მანიპულირებას სჭირდება ფალსიფიცირებული სინამდვილე, რომლის შეგრძნებაში და აღქმაში არ იარსებებს ფალსიფიკაცია.

მანიპულაციის დანიშნულება არის ობიექტის ყურადღების გადატანა იმ ძირითადი მიზნისაგან, რომლის მიღწევასაც ცდილობს სუბიექტი. გამოდის, რომ ეს არის ერთგვარი გარე სტიმული ობიექტის ყურადღების დასაფიქსირებლად და აქ ფარული სტიმულია, ობიექტი წარმართოს ქმედების განსახორციელებლად, რომელსაც ის არ განახორციელებდა, მაგრამ ეს განსაკუთრებულად საჭიროა სუბიექტისთვის. მანიპულაცია აზრს კარგავს, როდესაც მისი საიდუმლო სტიმულის გამოფრვა მოხერხდება.

მანიპულაციის მთავარი ნიშანია ზემოქმედება,

რომელიც საჭიროებს განსაკუთრებულ ცოდნას, განსაკუთრებით მაშინ, როდესაც საუბარი მიდის საზოგადოებრივ ცნობიერებაზე და პოლიტიკაზე, თუნდაც ადგილობრივ დონეზე. როგორც წესი, ამ შემთხვევაში აქციების შემუშავება ხორციელდება სპეციალისტების მიერ.

ყოველივე ამის გამოყენებით, მანიპულირება უფრო მარტივად გახდა შემეცნებითი პროცესის ნაწილი. მანიპულატორი გზავნის რათავის ტექსტურ შეტყობინებებს და გარკვეულ მოქმედებებს, იძლევა ისეთ მნიშვნელებს, რომ ობიექტი ამას აღიქვამს თავის კონტექსტში, ქვეცნობიერში შეცვლილია კონტექსტის სახეობა. მანიპულატორი თავის ტექსტს ან ქმედებას კარნახობს ასეთ ურთიერთკავშირში და აკეთებს იმგვარ შეფასებას, რომ ობიექტის შეხედულება სინამდვილეზე მახინჯდება მანიპულატორისთვის საჭირო მიმართულებით. ეს პირდაპირ გავლენას ახდენს ობიექტის მოქმედებებზე, რომლის რწმუნებულებაში უკვე დევს, რომ აღნიშნულ ქმედებას ახორციელებს საკუთარი ნებით.

მანიპულაცია ხორციელდება სამ ძირითად სფეროში:

1. იდეოლოგიური (პროპაგანდა)
2. ეკო-ნომიკური (რეკლამა)
3. სოციალური (აღზრდა, განათლება, კულტურა, ჯანდაცვა და სხვა).

#### **ბიბლიოგრაფია:**

1. Дзялошинский И.М. Манипулятивные технологии в СМИ: Учебно-методическое пособие. – М.: «Гуманитарный институт», 2006.
2. Социальная психология. - М., 1994
3. Политология: Энциклопедический словарь. - М., 1993
4. Таранов П.С. Приемы влияния на людей. - Симферополь, 1995,
5. Амелин В. Социология политики. М., 1992.
6. Шиллер Г. Манипуляторы сознанием. - М., 1980.
7. Кара-Мурза С. Манипуляция сознанием. - М., 2000
8. The Lucifer Effect. Philip. G. Zimbardo. USA. 2008
9. Deception, Disinformation, and Strategic Communications: How One Interagency Group Made a Major Difference. Fletcher Schoen Christopher J. Lamb. National Defense University Press Washington, D.C. June 2012

მედია იყენებს აუდიტორიაზე ზემოქმედების რამდენიმე ძირითად ტექნოლოგიას: ინფორმაციული ძალადობის ტექნოლოგიები (მუქარა, შანტაჟი, ინფორმაციული ომები); სულიერი ძალადობის ტექნოლოგიები (შემოთავაზება, ჰიპნოზი, ნეირო-ლინგვისტური პროგრამირება, ფსიქოლოგიური ომი); დამაჯერებელი ტექნოლოგიები; მანიპულაციური ტექნოლოგიები; დიალოგური ტექნოლოგიები.

#### **დასკვნა**

მანიპულირების მსხვერპლი ადამიანი ხდება მაშინ, როცა ის ამ პროცესის თანავეტორად იქცევა. როდესაც ადამიანი მიღებული სიგნალების ზემოქმედებით იწყებს თავისი ცნობიერების, აზრის, განწყობის, მიზნების გადაწყობას და ახალი პროგრამით მოქმედებას- მანიპულაცია შემდგარია. საზოგადოებრივ აზრზე მანიპულირება იქცა ტექნოლოგიური პროცესის ნაწილად. უკანასკნელ ათწლეულების მანძილზე, ყურადღება ექცეა მასობრივი ცნობიერების და მასობრივი ქცევის მანიპულირებას. ამ ზემოქმედების სუბიექტებად გადაიქცნენ მასობრივი ინფორმაციის საშუალებები, განსაკუთრებით ტელევიზია და ინტერნეტი. გაჩნდა ამ მიმართებით კადრების მომზადების სისტემა, სპეციალური მეცნიერული დაწესებულებები და სპეციალიზირებული ლიტერატურა.

## How to manipulate us

*Tsira Zhorzholiani, Phd student  
Georgian Technical University*

### Summary

Human life is the object of influence of various data, in which one of the primary roles is played by actions driven by manipulation and self-absorbed belief, which remain beyond the nebulous resistance. The forms and directions of influencing human cognition are divided into 2 main groups. The first is the theories and technologies that belong to the so-called. Asymmetric communication, when one participant in the communication determines its content and methods of communication. The other side, however, represents only the obedient participant. This form of communication is repressive. Another practice of influence is considered to be symmetrical communication, in which equal partners participate and it has a dialogue content, a humane component. In the current situation, manipulation is presented as a method of ideological and social-psychological influence system and is aimed at changing the thinking and actions of people, contrary to their interests. The content and logical conclusion of this whole process are one — impact and outcome. A person becomes a victim of manipulation when he or she becomes a co-author of this process. When a person begins to adjust his consciousness, thought, mood, goals and act on a new program under the influence of the received signals - manipulation is made. Political manipulation, researchers explain, involves several operations: 1: Involvement of a certain group of interest in public thinking in the form of objective information. 2: Impact on the painful points of public consciousness, to instill fear, alarm, and more. Manipulation is carried out in three main areas: 1: ideological (propaganda) 2: economic (advertising) 3: social (upbringing, education, culture, healthcare, etc.) Manipulation of public opinion has become part of the technological process. A system of personnel training, special scientific institutions, and specialized literature have emerged in this regard. The media uses several key technologies to influence the audience: Information violence technologies; Spiritual violence technologies; Persuasive technologies; Manipulation technologies; Dialogue technologies.

Key words: Manipulation technologies; repressive communication; Manipulation of public opinion; symmetrical communication; social-psychological influence.

## კვალიფიკაციის უზრუნველყოფის სტრატეგია

მკვლევარი, დოქტორანტი  
საქართველოს ტექნიკური უნივერსიტეტი

### რეზიუმე

მსოფლიოს სხვადასხვა კუთხეში, ყოველწლიურად თავის პროფესიულ მოვალეობას ათობით რეპორტიორი ეწირება. ისინი იღუპებიან სხვადასხვა ვითარებაში - საომარი მოქმედებების, ტერორისტული თავდასხმების, ჟურნალისტური გამოძიებების, ხელისუფლებებისთვის არასასურველი პოზიციებისა და სიმართლის გამოაშკარავების გამო.

სტატისტიკა, რომელსაც სხვადასხვა ორგანიზაცია ყოველ წელს აქვეყნებს, მხოლოდ მშრალი მონაცემები არ არის. ამ მონაცემების უკან დგას უამრავი გამოუძიებელი საქმე, შეთითხნილი ბრალდებები, დაუსჯელი ადამიანები, ხელისუფლებას შეფარებული მკვლევარების რეალური დამკვეთები, ბუნდოვანებით მოცული დახურული საქმეები, რომლებიც სინათლეს ვერ და არ ჰგენს ჟურნალისტების წინააღმდეგ ჩადენილ სასტიკ დანაშაულებს. მკვლევარების გარდა, მსოფლიოს სხვადასხვა კუთხეში, ციხეებში სასჯელს იხდის ასობით ჟურნალისტი, რომლებიც შეთითხნილი ბრალდებებით სიმართლის სამსახურისა და რეჟიმების წინააღმდეგ ბრძოლის გამო ისჯებიან. მედიის უამრავი წარმომადგენელი დევნილია და თავის სამშობლოში დაბრუნების უფლება არ ეძლევა.

ნაკლებად დემოკრატიულ ან არადემოკრატიულ ქვეყნებში ხელისუფლებები მკაცრად ზღუდავენ მედიას. მსგავს ქვეყნებში, ფაქტობრივად, შეუძლებელია მთავრობისა და ძალადგანი სტრუქტურების კრიტიკა. ხშირია ჟურნალისტურ საქმიანობაში ჩარევა და ცენზურა. რეპორტიორებს ნებისმიერ დროს შეიძლება თავს დაესხან, დააპატიმრონ, დაუზიანონ პროფესიული საქმიანობისათვის საჭირო ტექნიკა, ფიზიკურად გაუსწორდნენ, ყველაზე უარეს შემთხვევაში კი სიცოცხლე წაართვან. განსაკუთრებით ლათინური ამერიკის ქვეყნებში კონსტიტუციით აკრძალულია მედიის კერძო საკუთრებაში ფლობა. დამოუკიდებელი ჟურნალისტების დაპატიმრება და მათი ქონების კონფისკაცია მედიის საქმიანობაში ჩარევის ყველაზე ხშირი მეთოდია.

“შედიარეკერს” გამოქვეყნებული აქვს ინფორმაცია ათი ქვეყნის შესახებ, სადაც მედია ყველაზე შეზღუდულია. ესენია: ჩრდილოეთ კორეა, ერიტრეა, თურქმენეთი, სირია, ჩინეთი, ვიეტნამი, სუდანი, ჯიბუტი, კუბა და ეკვატორული გვინეა. მაგალითად, ჩინეთში ხელისუფლება მედიისთვის შემზღუდავი რეგულაციების დაწესებას საერთაშორისო დონე-

ზეც კი ცდილობს. აქ სახელმწიფო თუ კერძო მედია კომუნისტური პარტიის ინტერესებს ემსახურება. ბოლო მონაცემებით, ჩინეთში დაპატიმრებულია 50-ზე მეტი ჟურნალისტი და ბლოგერი, რომელთა სიცოცხლესაც საფრთხე ემუქრება. შემამფოთებელია ჟურნალისტების მდგომარეობა სირიაში. მედიის წარმომადგენლებისთვის ეს ქვეყანა სასიკვდილო წერტილად არის ქვეული. რეპორტიორებს თავს ესხმიან ხელისუფლების წარმომადგენლები, ტერორისტები თუ ქურთი მებრძოლები. სირიაში ჟურნალისტებისათვის მუშაობის გარდა, ცხოვრებაც კი საფრთხის შემცველია.

### შესავალი

უკანასკნელ ხანს გახშირდა ჟურნალისტების მკვლელობები ისეთ ქვეყნებში, სადაც საომარი მოქმედებები არ მიმდინარეობს. საერთაშორისო უფლებადამცველი ორგანიზაცია „რეპორტიორები საზღვრებს გარეშე“ ყოველწლიურ ანგარიშში წერს, რომ თუ, 2016 წელს მედიის წარმომადგენელთა გარდაცვალების შემთხვევების 58% სამხედრო მოქმედებების ზონებში დაფიქსირდა, 2020 წელს დაღუპული ჟურნალისტების მხოლოდ ერთი მესამედი მოდის ისეთ ქვეყნებზე, როგორებიცაა სირია, იემენი, ავღანეთი და ერაყი, სადაც გრძელდება სხვადასხვა ინტენსივობის სამხედრო კონფლიქტები.

2020 წელს, მსოფლიო მასშტაბით 50 რეპორტიორი მოკლეს. დაღუპულ ჟურნალისტთა 84% განზრახ არის მოკლული. 2019 წელს ეს მაჩვენებელი 63%-ს შეადგენდა. უფლებადამცველი ორგანიზაცია აღნიშნავს, რომ ზოგიერთი ჟურნალისტი განსაკუთრებული სისასტიკით მოკლეს. დაღუპულ ჟურნალისტთა ყველაზე დიდი რაოდენობაა მექსიკაში (8), ინდოეთში (4), ფილიპინებსა (3) და ჰონდურასში (3).

შედარებისთვის, 2019 წელს მსოფლიოში პროფესიული მოვალეობის შესრულებისას გარდაიცვალა 53 ჟურნალისტი, თუმცა საერთაშორისო ორგანიზაციის ანგარიშში აღნიშნულია, რომ პანდემიის გამო 2020 წელს ჟურნალისტების გადაადგილება შეზღუდული იყო.

ჟურნალისტების მკვლელების დაუსჯელობა, ჯერ კიდევ ბევრ ქვეყანაში ნორმაა. მკვლელობები ხშირად უკავშირდება კრიმინალის, კონფლიქტისა და კორუფციის გაშუქებას.

ჟურნალისტთა დაცვის კომიტეტის ინფორმაციით, 2009-2019 წლებში მსოფლიო მასშტაბით პროფესიული საქმიანობის გამო 318 ჟურნალისტი

მოკლეს. 243 შემთხვევაში კი მოძალადე დაუსჯელი დარჩა.

"ჟურნალისტიკა დაცვის კომიტეტები" შიშობს, რომ დაუსჯელობის ტენდენციამ, შესაძლოა, იქამდე მიგვიყვანოს, რომ ჟურნალისტებმა, უსაფრთხოების ზომებიდან გამომდინარე, თვითცენზურას მიმართონ, ეს კი საბოლოოდ, საზოგადოებას სიბნელეში დატოვებს.

ჟურნალისტების მკვლელობისთვის, მოძალადეების დაუსჯელობის სიაში 13 ქვეყანა მოხვდა. ხუთ წელზე მეტია, სიას სათავეში სომალი უდგას. ქვეყანას, რომელიც „ალ-შაბაბის“ ტერორისტებს ებრძვის, ჟურნალისტების მკვლელობის 25 გამოუძიებელი შემთხვევა აქვს. სომალი ამ სიაში მისი შექმნის პერიოდიდან, ანუ 2008 წლიდან მუდმივად ხვდება.

სირია, ერაყი, სამხრეთ სუდანი და ფილიპინები, 5 წამყვანი ქვეყანაა, სადაც ჟურნალისტების მკვლელობა გამოუძიებელი და დაუსჯელი რჩება. კომიტეტი ჟურნალისტებისთვის საშიშ ქვეყნად მიიჩნევს მექსიკასაც, სადაც ბოლო ერთი წლის მონაცემებით ხუთი რეპორტიორია მოკლული.

საყურადღებოა ის ფაქტიც, რომ რეგიონები, რომლებიც აქამდე უსაფრთხო იყო ჟურნალისტებისთვის, ნელ-ნელა კარგავს ამ სტატუსს.

საგანგაშო ვითრებაა რუსეთში. Freedom House-ის მონაცემებით, რუსეთში პრესის თავისუფლება წლიდან წლამდე უარესდება. 2003 წლიდან მოყოლებული რუსეთი პრესის თავისუფლების ინდექსში "არათავისუფალ" ქვეყნად არის მოხსენიებული.

"ჟურნალისტების დაცვის კომიტეტის" (CPI) მიხედვით, 1993 წლიდან დღემდე რუსეთში 83 ჟურნალისტი და მედიის წარმომადგენელია მოკლული. უშუალოდ კორუფციის, პოლიტიკისა და ადამიანის უფლებების დარღვევების შესახებ საგამომიებო მასალების გამო კი რუსეთში 38 ჟურნალისტი მოკლეს. ხშირ შემთხვევაში მკვლელობებში იკვეთება ხელისუფლების კვალიც.

### ძირითადი ნაწილი

მსოფლიო მასშტაბის გახმაურებული საქმე უკავშირდება საუდელი ჟურნალისტის, The Washington Post-ის რეპორტიორის ჯამალ ხაშოგის მკვლელობას, რომელიც სტამბოლში, საუდის არაბეთის საკონსულოში, 2018 წლის 2 ოქტომბერს მოხდა. 2017 წელს ხაშოგი საუდის არაბეთიდან, სადაც წლების განმავლობაში წამყვან მედიასაშუალებებში მუშაობდა, ამერიკის შეერთებულ შტატებში გადავიდა საცხოვრებლად, რადგან მიაჩნდა, რომ საუდის არაბეთში მის სიცოცხლეს საფრთხე ემუქრებოდა.

მკვლელობის წინ ხაშოგი მწვავედ აკრიტიკებდა ერ-რიადის პოლიტიკას, კერძოდ, ტახტის მემკვიდრე, პრინც მუჰამედ ბინ სალმანს.

აშშ-ის ცენტრალური სადაზვერვო სააგენტოს

(CIA) დასკვნით, ჟურნალისტი ჯამალ ხაშოგის მოკვლის ბრძანება საუდის არაბეთის ტახტის მემკვიდრემ, პრინცმა მუჰამედ ბინ სალმანმა გასცა.

იმის მიუხედავად, რომ ერ-რიადის სასამართლომ სასჯელის უმაღლესი ზომა - სიკვდილით დასჯა, მიუსაჯა ჯამალ ხაშოგის მკვლელობის საქმეზე ბრალდებულ ხუთ პირს, დანარჩენ სამს კი პატიმრობა შეუფარდა, ჟურნალისტის საქმე კვლავ ბუნდოვანებით მოცული დარჩა, აქვე საგულისხმოა ისიც, რომ ხაშოგის ცხედარი დღემდე ნაპოვნი არ არის. ერ-რიადის მტკიცებით, ჟურნალისტის მკვლელობასთან კავშირი არ აქვს ტახტის მემკვიდრე პრინც მუჰამედ ბინ სალმანსა და მის გარემოცვას, თუმცა აშშ-ის ცენტრალური სადაზვერვო სააგენტოს (CIA) თანახმად, ფაქტები ამის საპირისპიროს მეტყველებს. ჟურნალისტის მკვლელობაში საუდის არაბეთის ხელიუფლებას ადანაშაულებს თურქეთის პრეზიდენტი რეჯეფ თაიფ ერდოღანიც.

ასევე ფართორეზონანსი მოჰყვა აზერბაიჯანელი კრიტიკული ჟურნალისტის, აფგან მუხთარლის დაკავებას.

მუხთარლი, 2015 წლიდან ოჯახთან ერთად თბილისში ცხოვრობდა. ის თბილისის ცენტრიდან 29 მაისს გაუჩინარდა, მომდევნო დღეს კი ბაქოში აღმოჩნდა. საქართველოში გადმოსვლის შემდეგ, ჟურნალისტმა აზერბაიჯანის პრეზიდენტ ილჰამ ალიევის ოჯახის ბიზნესზე და აზერბაიჯანის თავდაცვის სამინისტროს კორუფციულ ტენდერებზე, ჟურნალისტური გამოძიების სერია გამოაქვეყნა.

ჟურნალისტი, გატაცების ორგანიზებაში საქართველოს ხელისუფლებას და შსს-ს კრიმინალურ პოლიციას ადანაშაულებდა. მუხთარლის თქმით, პრემიერმა კვირიკაშვილმა ილჰამ ალიევის ხელისუფლების დაკვეთა შეასრულა. მაშინდელმა პრემიერმა კვირიკაშვილმა კი ბრძანა, რომ ეს იყო ყველაზე დიდი ჩავარდნა, თუმცა სისხლის სამართლის საქმე ამ დრომდე გამოუძიებელია.

2018 წელს აზერბაიჯანის სასამართლომ ჟურნალისტს 6 წლით თავისუფლების აღკვეთა მიუსაჯა, იგი "სახელმწიფო საზღვრის უკანონო კვეთისა" და "არადეკლარირებული თანხის კონტრაბანდის ბრალდებით" გაასამართლეს.

ჟურნალისტი საპატიმროდან 2020 წლის მარტში გაათავისუფლეს. საერთაშორისო თანამეგობრობის წევრების: „რეპორტიორები საზღვრებს გარეშე“, ევროპარლამენტის, აშშ-ის სახელმწიფო დეპარტამენტის, ევროკავშირის უმაღლესი წარმომადგენლობის, Human Rights Watch-სა და „ფრიდომ ჰაუსი“-ის მოწოდებების მიუხედავად, ობიექტურად გამოძიებულიყო აფგან მუხთარლის თბილისიდან გაუჩინარების საქმე და აზერბაიჯანში სასამართლო პროცესი სამართლიანად წარმართულიყო, ჟურნალისტის საქმე ამ დრომდე ბუნდოვანებითა და

გაურკვევლობით მოცული რჩება.

საქართველოსა და მის ფარგლებს გარეთ დიდი რეზონანსი გამოიწვია 2020 წლის ივნისში ქართულ მედიაში გავრცელებულმა ინფორმაციამ ჟურნალისტ გიორგი გაბუნიას მკვლელობის დაგეგმვის შესახებ. ეს ინფორმაცია მოგვიანებით სახელმწიფო უსაფრთხოების სამსახურმა ოფიციალურად დაადასტურა. მკვლელობის დამკვეთი, სავარაუდოდ ჩეჩნეთის ლიდერი რამზან კადიროვი უნდა ყოფილიყო, შემსრულებელი კი პირი, რომელიც 12 ივნისს, ქავთარაძის ქუჩაზე სპეცოპერაციის დროს დააკავეს.

ამ ფაქტს წინ უძღოდა 2019 წლის 7 ივლისს გიორგი გაბუნიას მონოლოგი „რუსთავი 2“-ის გადაცემა „პოსტსკრიპტუმში“, სადაც ჟურნალისტმა 20 ივნისის მოვლენებთან დაკავშირებით რუსეთის პრეზიდენტს ვლადიმირ პუტინს უცენზურო ლექსიკით მიმართა. მომხდარს გამოეხმაურნენ საქართველოსა და რუსეთის სახელისუფლო წრეებში. რუსეთის სათათბიროს დეპუტატებმა კი საქართველოს წინააღმდეგ სანქციების დაწესება მოითხოვეს, რასაც პუტინი არ დაეთანხმა. როგორც ჩანს, ამით უკმაყოფილო დარჩა ჩეჩნეთის ლიდერი რამზან კადიროვი, რომელიც გაბუნიას შეუფარველად დაემუქრა. "გროზნოდან თბილისამდე სულ 200 კილომეტრია", - შემოთვალა მან, შემდეგ კი გაბუნიას ურჩია, სადმე გადამალულიყო, რადგან დედამიწაზე "მილიონობით ახალგაზრდა არსებობს, რომლებიც რუსეთის პრეზიდენტს პატივს სცემენ და შეიძლება პირველივე შემხვედრმა დამართოს ის, რასაც იმსახურებს".

ტელეკომპანია „ფორმულას“ მიერ გავრცელებული ინფორმაცია ჟურნალისტის მკვლელობის მომზადების შესახებ, დაადასტურა „მთავარი არხის“ დამფუძნებელმა ნიკა გვარამიამაც და სავარაუდო მკვლელის ვინაობაც დაასახელა - ვასამბეკ ბოკოვი. საზოგადოების მღელვარება გააძლიერა სუს-ის განცხადებამაც: "კონტრტერორისტული ცენტრის მიერ ყალბი დოკუმენტის შექმნა-შენახვისა და გამოყენების ბრალდებით, საქართველოს სისხლის სამართლის კოდექსის 362-ე მუხლის პირველი ნაწილით დაკავებულია რუსეთის ფედერაციის მოქალაქე ბრალდებული ვ.ბ-ს დაკავება განხორციელდა შეკვეთით განზრახ მკვლელობის მომზადების

ფაქტზე დაწყებული სისხლის სამართლის საქმის გამოძიების ფარგლებში, რომელსაც კონტრტერორისტული ცენტრი ოპერატიული ინფორმაციის საფუძველზე აწარმოებდა".

სუს-ი დასძენდა, რომ ბოკოვის დაკავებით, ერთი მხრივ, სისხლის სამართლის პასუხისგებაში მიეცა დანაშაულში მხილებული პირი და, იმავედროულად, თავიდან იქნა აცილებული სხვა, უფრო მძიმე დანაშაული.

ვასამბეკ ბოკოვის, რომელიც სუს-ის ინფორმაციით, რეალურად, რუსეთის მოქალაქე მაგომედ გუციევიცა, სასამართლო პროცესი ამ დრომდე იმართება, თუმცა არსებობს უამრავი შეკითხვა, რომელიც საქმის ბუნდოვანებიდან გამომდინარე ჯერ კიდევ პასუხგაუცემელია. თავად, ბრალდებული ბრალს არ აღიარებს. „მთავარი არხის ჟურნალისტი გიორგი გაბუნია კი დაზარალებულად ოფიციალურად არის ცნობილი. 2021 წლის იანვარში თბილისის საქალაქო სასამართლოში საქმის არსებითი განხილვის დასრულების შემდეგ ჟურნალისტმა განაცხადა, რომ მის „პოტენციურ მკვლელს ჩახედა თვალეებში“.

### **დასკვნა**

1990 წლიდან დღემდე მსოფლიოში 2500-ზე მეტი ჟურნალისტი დაღუპული. მათი უმეტესობა სხვადასხვა ქვეყანაში მიმდინარე საომარ მოქმედებებს ემსხვერპლა, ნაწილი კი სხვადასხვა რეჟიმს, რომელმაც მედიის წარმომადგენლებს სამართლიანობისათვის ბრძოლა არ აპატია.

საქართველოს ჟურნალისტური ეთიკის ქარტიის ერთ-ერთი პრინციპის თანახმად, „დაუშვებელია ჟურნალისტის იძულება, პროფესიული საქმიანობისას მოიქცეს ან აზრი გამოხატოს საკუთარი სინდისის წინააღმდეგ“. რეპორტიორები, რომლებიც ყოველთვის ცეცხლის წინა ხაზზე იბრძვიან, რათა საზოგადოება უზრუნველყონ ობიექტური და სანდო ინფორმაციით, ხშირად თავიანთი სიცოცხლის ფასად მოიპოვებენ სწორედ იმ ინფორმაციებს, რომლებიც სხვების გადარჩენის წინაპირობა ხდება. ჟურნალისტების მკვლელობების, დევნის, მათ წინააღმდეგ ამოქმედებული რეპრესიული მანქანების შეჩერების ერთადერთ გამოსავლად ისევ მსოფლიო თანამეგობრობის მხრიდან ქმედითი და მკაცრი ზომების გააქტიურება რჩება.



გამოყენებული ლიტერატურა:

1. Freedom House <https://freedomhouse.org/report/freedom-press/2017/russia>
2. „მედიაჩეკერი“ <https://www.mediachecker.ge/ka/multimedia/article/51716-10-qveyana-sadac-media-yvelaze-kontrolirebadia>
3. რეპორტიორები საზღვრებს გარეშე <https://rsf.org/index.php>
4. თორნიკე მანდარია „ბიოკოტი ანგარიშვალდებულებას: მედიის თავისუფლება 2020 წელს“ <https://www.radiotavisupleba.ge/a/31033318.html>
5. ჟურნალისტთა დაცვის კომიტეტი The Guardian <https://cpj.org/>
6. CNN <https://edition.cnn.com/2021/02/26/politics/biden-administration-khashoggi-report/index.html>
7. The Guardian <https://www.theguardian.com/world/live/2018/oct/23/jamal-khashoggi-death-erdogan-turkish-parliament-live>
8. „ამერიკის ხმა“ <https://www.amerikiskhma.com/a/azerbaijan-georgia-afgan-mukhtarli-case/5332433.html>
9. „კვირის პალიტრა“ <https://www.kvirispalitra.ge/versia/66188-thu-bokovi-kileri-ar-aris-khom-ar-gvaqvs-saqme-or-skhvadaskhva-danashaulthan-romelthagans-erth-saqmeshi-samiznea-cnobili-meoreshi-ki-shemsrulebeli.html>
10. „რადიო თავისუფლება“ <https://www.radiotavisupleba.ge/a/31064040.html>
11. საქართველოს ჟურნალისტური ეთიკის ქარტია <https://www.qartia.ge/ka/mthavari-gverdis-aikonebi/article/30513-preambula>

**Reporters in the line of fire**

*Maka Svimonishvili, PhD student  
Georgian Technical University*

**Summary**

In different parts of the world, dozens of reporters are killed every year while doing their job. Reporters died from different circumstances - Because of the hostilities, terrorist attacks, journalistic investigations, unfavorable positions for the authorities and the revelation of the truth.

The statistics that different organizations publish each year are not just simple data. Behind these data are numerous uninvestigated cases, fabricated accusations, unpunished people, real perpetrators of government-sponsored murders, obscure and closed cases that do not shed light on the heinous crimes committed against journalists. In addition, hundreds of journalists are being jailed in various parts of the world. They are punished because they serve the truth and fight against regimes. Many journalists are displaced and are not allowed to return to their homeland.

In less democratic or non-democratic countries, the authorities severely restrict the media. In countries like this, it is impossible to criticize government and law enforcement agencies. Interference in journalistic activities and censorship are common in such countries. They can be attacked, damaged, or killed at any time. The situation is particularly difficult in Latin American countries where the constitution prohibits private ownership of the media. Arresting independent journalists and confiscating their property is the most common method of interfering with media activities.

MediaChecker has published information about the ten countries where media is most restricted. These include North Korea, Eritrea, Turkmenistan, Syria, China, Vietnam, Sudan, Djibouti, Cuba, and Equatorial Guinea. In China, for example, the government is even trying to impose restrictive regulations on the media at the international level. In China, state or private media serve the interests of the Communist Party. According to the latest data, more than 50 journalists and bloggers have been arrested in China and their lives are in danger. The situation with journalists in Syria is concerning. This country has become a point of death for the media. Reporters are attacked by government officials, terrorists or Kurdish fighters. In addition, even the lives of journalists in Syria are in danger.

Keywords: Journalist, Murder, Statistics, Unpunished Crime, Reporters Without Borders, Committee to Protect Journalists, Censorship, Uninvestigated Case.

**1991 წლის 9 აპრილის – საქართველოს სახელმწიფოებრივი დამოუკიდებლობის აღდგენის გაუქმება „ახალგაზრდა ივერიელსა“ და „ლიტერატურულ საქართველოში“**

*ლანა შენგელია, დოქტორანტი  
საქართველოს ტექნიკური უნივერსიტეტი*

**რეზიუმე**

წინამდებარე სტატია ეხება საქართველოს ისტორიაში უმნიშვნელოვანესი მოვლენის - საქართველოს დამოუკიდებლობის აღდგენის გამოცხადების გაუქმებას „ახალგაზრდა ივერიელსა“ და „ლიტერატურულ საქართველოში“.

საქართველოს სახელმწიფოებრივი დამოუკიდებლობის აღდგენის აქტი მიღებულ იქნა 1991 წლის 9 აპრილს, 12 საათსა და 30 წუთზე, თბილისში, მთავრობის სასახლეში.

1989 წლის 9 აპრილის შემდეგ, საქართველოს სსრ-ის უზენაესი საბჭო კომუნისტური რეჟიმის დასუსტების, ეროვნული მოძრაობისა და საზოგადოებრივი აზრის ზეგავლენის პირობებში იძულებული გახდა 1990 წლის 9 მარტსა და 20 ივნისს მიეღო დადგენილებები, რომლითაც, ფაქტობრივად, უკანონოდ აცხადებდა საბჭოთა ხელისუფლებას საქართველოში. 9 მარტს უზენაესი საბჭოს რიგგარეშე სესიაზე მიღებულ იქნა დადგენილება „საქართველოს სახელმწიფო სუვერენიტეტის დაცვის გარანტიების შესახებ“, რომლითაც აღიარებულ იქნა, რომ 1921 წლის თებერვალში საქართველოში საბჭოთა რუსეთის ჯარების შემოყვანა და მთელი ტერიტორიის დაკავება, სამართლებრივი თვალსაზრისით, წარმოადგენდა ინტერვენციასა და ოკუპაციას არსებული პოლიტიკური წყობის დამხობის მიზნით, ხოლო, პოლიტიკური თვალსაზრისით — ანექსიას. ხაზი გაესვა, რომ უზენაესი საბჭო გმობს ამ ოკუპაციასა და ფაქტობრივ ანექსიას, როგორც საერთაშორისო დანაშაულს და ესწრაფვის 1920 წლის 7 მაისის ხელშეკრულების დარღვევის შედეგების გაუქმებასა და საბჭოთა რუსეთის მიერ ამ ხელშეკრულებით აღიარებული უფლებების აღდგენას. უზენაესმა საბჭომ უკანონოდ და ბათილად გამოაცხადა 1921 წლის 21 მაისის მუშურ-გლეხური სამოკავშირეო ხელშეკრულება საქართველოს საბჭოთა სოციალისტურ რესპუბლიკასა და რუსეთის საბჭოთა ფედერაციულ სოციალისტურ რესპუბლიკას შორის.

1990 წლის 20 ივნისს საქართველოს უზენაესმა საბჭომ გაუქმებულად გამოაცხადა საქართველოს ოკუპაციისა და ანექსიის შედეგად შექმნილი ხელისუფლების ორგანოები, უკანონოდ და ბათილად გამოაცხადა ყველა აქტი, რომლებიც აუქმებდა საქართველოს დემოკრატიული რესპუბლიკის პოლიტიკურ ინსტიტუტებს.

საკვანძო სიტყვები: ზვიად გამსახურდია,

ბოიკოტი, ტრაგიკული მოვლენები, რეფერენდუმი, საქართველოს დამოუკიდებლობა, სესია.

**შესავალი**

1990 წლის ბოლოს, ზვიად გამსახურდიას ხელისუფლებაში მოსვლის შემდეგ, საქართველოს უზენაესმა საბჭომ გამოაცხადა გარდამავალი პერიოდი ქვეყნის სახელმწიფოებრივი დამოუკიდებლობის აღსადგენად.

1991 წლის 28 თებერვალს, საქართველოს რესპუბლიკის უზენაესმა საბჭომ ბლოკ „მრგვალი მაგიდა თავისუფალი საქართველოს“ ინიციატივით უარი თქვა საქართველოს მთელ ტერიტორიზე საბჭოთა კავშირის შენარჩუნების შესახებ რეფერენდუმის ჩატრებაზე და გადაწყვიტა რეფერენდუმის ჩატრება საქართველოს სახელმწიფოებრივი დამოუკიდებლობის აღდგენის თაობაზე 1918 წლის 26 მაისის დამოუკიდებლობის აქტის საფუძველზე, რომელიც სინამდვილეში საბჭოთა კავშირის შემადგენლობიდან გასვლის გადაწყვეტილებას წარმოადგენდა. საქართველო გახდა მეოთხე საკავშირო რესპუბლიკა ბალტიისპირეთის რესპუბლიკების შემდეგ, რომელმაც მოაწყო რეფერენდუმი. საქართველომ ბოიკოტი გამოუცხადა ახალი საკავშირო ხელშეკრულების შემუშავებას.

**ძირითადი ტექსტი**

რეფერენდუმი საქართველოს დამოუკიდებლობის აღდგენის შესახებ ჩატარდა 1991 წლის 31 მარტს. საქართველოს მოსახლეობა 1991 წლის 1 იანვრისთვის 5 მილიონ 464 ათასი ადამიანი იყო. რეფერენდუმში მონაწილეობა მიიღო 3 მილიონ 326 ათასმა, საიდანაც 98.93 პროცენტმა მხარი დაუჭირა სახელმწიფოს დამოუკიდებლობას. რესპუბლიკის ორმა რეგიონმა - აფხაზეთის ასსრ-მ და სამხრეთ ოსეთის ავტონომიურმა ოლქმა - გამოაცხადა თავიანთი განსაკუთრებული პოზიცია, საქართველოდან გამოყოფის სურვილი. სამხრეთ ოსეთის ავტონომიურ ოლქში ქართულმა მოსახლეობამ ხმა მისცა საქართველოს დამოუკიდებლობას, რამაც ოსი სეპარატისტების გაღიზიანება გამოიწვია. 1991 წლის 2 აპრილს გაზეთში „ახალგაზრდა ივერიელი“ („ვითარება სამაჩაბლოში“) საქართველოს შინაგან საქმეთა სამინისტროს პრესცენტრი იუწყება, რომ 31 მარტს ღამით ცხინვალში ადგილი ჰქონდა სროლას. „ბანდიტებმა ცეცხლი დაუშინეს საქართველოს მილიციის საგუშაგოებს... ცხინვა-

ლის მხრიდან ექსტრემისტები რაკეტებს უშენდნენ გორის რაიონის სოფელ ნიქოზს...“. რაც შეეხება აფხაზეთს, გაზეთის იგივე ნომერში („ხმას ვაძლევ თავისუფალ საქართველოს“) კვითხულობთ, რომ აქ რეფერენდუმში მონაწილეობა მიიღო გალის ქართული მოსახლეობის 97%, რომლებიც საკავშირო რეფერენდუმზე არ დაუშვეს. საერთო ჯამში რეფერენდუმში მონაწილეობა მიიღო აფხაზეთის ამომრჩეველთა 62,4%.

რეფერენდუმის საბოლოო შედეგები გამოცხადდა 5 აპრილს - საქართველოს მოსახლეობის 98.9% მხარი დაუჭირა საქართველოს დამოუკიდებლობის აღდგენას. ეს იყო საქართველოს ისტორიაში უდიდესი მოვლენა, რომლის საფუძველზე საქართველომ დაიწყო განვითარების ახალი ეტაპი.

1991 წლის 31 მარტის, ეროვნული რეფერენდუმის შედეგების საფუძველზე, რესპუბლიკის უმაღლესმა საბჭომ მიიღო კანონი საქართველოს სახელმწიფოებრივი დამოუკიდებლობის აღდგენის შესახებ 1918 წლის დამოუკიდებლობის აქტის საფუძველზე.

6 აპრილს გაზეთში „ახალგაზრდა ივერიელი“ გამოქვეყნდა „საქართველოს ჰელსინკის კავშირის პრესცენტრის მიმართვა მსოფლიოს დემოკრატიული საზოგადოებისადმი“, სადაც სსრ კავშირი მოხსენიებულია, როგორც „არანორმალური ქვეყანა“, „ანომალიური საკრებულო“, „ტოტალური გულაგი“, რომელიც იმლება და „გამორიცხული არ არის სულაც გაქრეს“. ამ გეოპოლიტიკური კატასტროფის ფონზე „ჩვენ უნდა გადავრჩეთ!“ მიმართვაში წერია, რომ „საქართველოს მოსახლეობამ, რესპუბლიკაში მცხოვრებმა ყველა ადამიანმა მონობისა და ცივილიზაციის გზაგასაყარ - XX საუკუნის ბოლოს მეორედ გამოხატა მზაობა იყოს თავისუფალი და დამოუკიდებელი შემოქმედი თავისი ბედისა“. ამ მიმართვით საქართველო ითხოვს მსოფლიო ყურადღებას, „გონიერ მხერას“ საბჭოთა იმპერიის მარწუხებიდან თავდაღწეული ქვეყნებისადმი.

ეროვნული რეფერენდუმის შედეგებს ეხმაურება გაზეთი „ლიტერატურული საქართველო“. 5 აპრილის ნომერში გამოქვეყნდა ნინო კვიციანი-ვილის წერილი „გაცხადებული ნება“. მასში საუბარია სასტუმრო „მეტეხში“ გამართულ პრესკონფერენციაზე, რომელსაც ესწრებოდნენ საქართველოს რესპუბლიკის უზენაესი საბჭოს პირველი მოადგილე აკაკი ასათიანი, ცენტრალური საარჩევნო კომისიის თავმჯდომარე არჩილ ჭირაქაძე და ამავე კომისიის თავმჯდომარის მოადგილე ვახტანგ ხმალაძე. უპასუხეს რა ჟურნალისტების კითხვებს, პრესკონფერენციის მონაწილეებმა აღნიშნეს რეფერენდუმის უაღრესად დიდი ისტორიული, სამართლებრივი, პოლიტიკური და ზნეობრივი მნიშვნელობა, რითაც საქართველომ გადადგა ურყევი ნაბიჯი დამოუკიდებლობის აღდგენისკენ.

„წინ ვერავითარი ძალა ვერ დაუდგება, გარდა შეიარაღებული ძალისა“ - აღნიშნა აკაკი ასათიანმა. წერილის ავტორი ყურადღებას ამახვილებს პრესკონფერენციაზე დასმულ იმ კითხვებზე, რომელიც შეეხება ჯავახეთის არაქართული მოსახლეობის აქტივობას რეფერენდუმში.

1991 წლის 9 აპრილს, თბილისში მომხდარი ტრაგიკული მოვლენების მეორე წლისთავზე, გაიმართა საქართველოს რესპუბლიკის პირველი მოწვევის უზენაესი საბჭოს პირველი სესიის საგანგებო სხდომა, რომლის დღის წერიტში იყო ეროვნული რეფერენდუმის შედეგების საფუძველზე საქართველოს სახელმწიფოებრივი დამოუკიდებლობის აღდგენა 1918 წლის დამოუკიდებლობის აქტისა და 1921 წლის კონსტიტუციის საფუძველზე. 12 საათს და 30 წუთზე სესიაზე უზენაესი საბჭოს თავმჯდომარემ ზვიად გამსახურდიამ თავის გამოსვლაში გააკეთა მოკლე ისტორიული ექსკურსი, რის შემდეგაც წაიკითხა დამოუკიდებლობის აქტის პროექტი, რომელიც უზენაესმა საბჭომ ერთხმად მიიღო ხანგრძლივი ტაშითა და ოვაციებით. ამას მოჰყვა საქართველოს რესპუბლიკის ჰიმნი „დიდება“. „სიმბოლურია საქართველოს დამოუკიდებლობის აღდგენის გამოცხადება 9 აპრილს. ვინაიდან ამ დღეს გადაწყდა საქართველოს ბედი, 9 აპრილს წამებულია სულები დაგვცქერიან ჩვენ, და ხარობენ ზეციურ ნათელში, რამეთუ აღსრულდა ნება მათი, აღსრულდა ნება ქართველი ერისა.“ - განაცხადა ზვიად გამსახურდიამ თავის გამოსვლაში. ამ დღიდან საქართველოში ეროვნული მოძრაობა გადავიდა ახალ ფაზაში.

სესიამ მიიღო მიმართვები მსოფლიო ხალხებისა და სსრ კავშირის პრეზიდენტ მიხეილ გორბაჩოვისადმი. საქართველოს ისტორიაში ეს უმნიშვნელოვანესი მოვლენა გაშუქებულია 11 აპრილის გაზეთებში „ახალგაზრდა ივერიელი“ და 12 აპრილის „ლიტერატურული საქართველო“.

ზვიად გამსახურდიას „მიმართვა მსოფლიოს ხალხებისადმი“ წარმოადგენს შეტყობინებას მსოფლიო საზოგადოებისადმი ქართველი ერის ნების გამოხატვისა და 9 აპრილს საქართველოს დამოუკიდებლობის გამოცხადების შესახებ. მიმართვაში წერია: „საქართველოს რესპუბლიკის უზენაესი საბჭო მიმართავს მსოფლიო ხალხებს, ყველა კეთილი ნების ადამიანს, მხარი დაუჭიროს თავისუფლების, დემოკრატიისა და სამართლიანობის იდეალებისთვის მებრძოლი ხალხის ნებას, არ დაუშვან მის წინააღმდეგ ძალის გამოყენება და ხელი შეუწყონ საქართველოს რესპუბლიკის ცნობას და დამკვიდრებას დემოკრატიულ სახელმწიფოთა თანამეგობრობაში“ („ახალგაზრდა ივერიელი“ 1991, 11 აპრილი).

გაზეთის ამავე ნომერში გამოქვეყნდა საქართველოს სახელმწიფოებრივი დამოუკიდებლობის

აღდგენის აქტი და „ინტერვიუ „ახალგაზრდა ივერიელთან“ - ეს არის ინტერვიუები საქართველოს უზენაესი საბჭოს დეპუტატებთან ზვიად გამსახურდიასთან, თეიმურაზ ქორიძესთან, ბიძინა გორგობიანთან, პაატა კოლუაშვილთან, ლოვარდ ტუხაშვილსა და მამა არჩილთან. „საქართველოს სახელმწიფოებრივი დამოუკიდებლობის აღდგენა დაემთხვა 9 აპრილს. დღევანდელი დღე იქნება დასაწყისი მთელი მოსახლეობის კონსოლიდაციისა და საქართველოს ფაქტობრივი გათავისუფლების ბრძოლისათვის“ - თქვა ზვიად გამსახურდიამ ინტერვიუში.

„ახალგაზრდა ივერიელის“ 11 აპრილის ნომერი ასევე აშუქებს ხალხის სიხარულს, მათ ემოციებს საქართველოს დაუკიდებლობის აღდგენასთან დაკავშირებით. რეპორტაჟი „თავისუფლება სულს ისე მოსწყურდა“ მომზადებულია ნინო კვაჭანტირაძის, მაია ჭალაბანიძის, მაია თუნგიას, გაია ტუხაშვილისა და ხათუნა მეგრელიძის მიერ. მას ახლავს რუსთაველზე მოზეიმე ხალხის ამსახველი ფოტომასალა. გაზეთი აქვეყნებს თამაზ ბიბილურის ფოტოებსაც, სადაც ასახულია 1989 წლის და 1991 წლის 9 აპრილის მოვლენები რუსთაველის პროსპექტიდან.

9 აპრილს საქართველოს რესპუბლიკის უზენაესი საბჭოს თავმჯდომარემ ზვიად გამსახურდიამ შეტყობინება გაუგზავნა მიხეილ გორბაჩოვს. მასში ნათქვამია, „გამოიხატა რა ქართველი ერის ნება, რომელიც გამოითქვა 1991 წლის 31 მარტის რეფერენდუმზე, საქართველოს რესპუბლიკის უზენაესმა საბჭომ 1991 წლის 9 აპრილს მიიღო აქტი საქართველოს სახელმწიფო დამოუკიდებლობის აღდგენის შესახებ.“ მიმართვაში ნათქვამია, რომ თბილისსა და მოსკოვს შორის დაუყოვნებლივ უნდა დაიწყოს მოლაპარაკებები მთელი რიგი საკითხების გადასაჭრელად. („ახალგაზრდა ივერიელი“, 1991, 13 აპრილი). მაგრამ მიუხედავად არაერთგზის მიმართვისა, მოსკოვის ხელისუფლება არ აპირებდა საქართველოსთან მოლაპარაკებების გზით მომავალი ურთიერთობების საკითხების გადაჭრას. უფრო მეტიც, მან გააძლიერა საქართველოში საოკუპაციო ჯარების შემოყვანა და მშვიდობიანი მოსახლეობის წინააღმდეგ ქმედებები. ამიტომ „მრგვალი მაგიდა - თავისუფალი საქართველო“-მ მოუწოდა საქართველოს მოსახლეობას ეროვნული და სამოქალაქო დაუმორჩილებლობისაკენ, საპროტესტო აქციებისა და გაფიცვების გაძლიერებისაკენ. („მრგვალი მაგიდის პოლიტიკური ორგანიზაციების განცხადება“ - „ახალგაზრდა ივერიელი“, 1991, 18 აპრილი)

აღსანიშნავია ისიც, რომ „ახალგაზრდა ივერიელის“ საშუალებით ზვიად გამსახურდია ქართველ ერს ულოცავს დამოუკიდებლობის აღდგენის დღეს საკუთარი ხელნაწერით „გილოცავთ საქართველოს

დამოუკიდებლობას! ზვიად გამსახურდია“.

9 აპრილს საქართველოს დამოუკიდებლობის აქტის გამოცხადების შემდეგ, მთავრობის სასახლის წინ ჩატრდა გრანდიოზული მიტინგი, რომელსაც დაესწრო უამრავი ხალხი. მიტინგზე ზვიად გამსახურდიამ მიულოცა ქართველ ხალხს ეს უმნიშვნელოვანესი მოვლენა - „დე, იყოს ეს დღე დასაწყისი ქართველი ერის კონსოლიდაციისა, ერთ მუშტად შეკვრისა შინაური და გარეშე მტრების წინააღმდეგ...“ სტატიაში „დღე სასწაული“ მოკლედ არის აღწერილი მიტინგის მსვლელობა.

საქართველოს მიერ დამოუკიდებლობის გამოცხადებას მოჰყვა მთელი რიგი პროვოკაციები ე. წ. „სამხრეთ ოსეთში“, რომლებიც ინსპირირებული იყო მოსკოვიდან. კერძოდ, საუბარია 11 აპრილს ქარელის რაიონის სოფელ დვანში ოსების მიერ ქართულ მოსახლეობაზე ვანდალური თავდასმის, სოფლის ორი ეკლესიის - წმინდა გიორგის და სამების - და კანტორის დაწვის შესახებ. ამასთან დაკავშირებით საქართველოს მწერალთა კავშირის სახელით გაეგზავნა მიმართვები „მის უწმინდესობას რომის პაპს იოანე პავლე მეორეს“ და „მოსკოვისა და სრულიადრუსეთის კათოლიკოს-პატრიარქსალექსი მეორეს“, სადაც გამოხატულია ქართველი ხალხის ნება, იყოს თავისუფალი და დამოუკიდებელი და მიეცეს შეფასებები საქართველოს ამ რეგიონში მიმდინარე „ამ გაუგონარ, ბარბაროსულ აქციებს“.

10 აპრილს საქართველოს უზენაესი საბჭოს სხდომათა დარბაზში გაიმართა ზვიად გამსახურდიას პირველი პრესკონფერენცია ქართველი და უცხოელი ჟურნალისტებისათვის, სადაც საუბარი მიმდინარეობდა ძირითადად დამოუკიდებლობის აქტის გამოცხადებას და მის შედეგებზე. ჟურნალისტთა ინტერესი გამოიწვია, აგრეთვე, საქართველოს პრეზიდენტის ინსტიტუტის შემოღებამ. აქ ითქვა, რომ საქართველოში ჩატარდება საპრეზიდენტო არჩევნები. „ამ პოსტის დაწესება ხელს შეუწყობს მეტროპოლიისაგან საქართველოს დამცავი მექანიზმების ამოქმედებას. ყველა დამოუკიდებელ და თავისუფალ სახელმწიფოს უნდა ჰყავდეს პრეზიდენტი“ - ითქვა პრესკონფერენციაზე. პრესკონფერენციაზე ზვიად გამსახურდიამ ისაუბრა ეროვნული ვალუტის შემოღების, ეროვნული უმცირესობების დაცვის შესახებ კანონის შემოღებისა და მომავალი კონსტიტუციის შესახებ. მან ასევე იმედი გამოთქვა დასავლეთისა და აშშ-ს მხრიდან მორალურ და ეკონომიკურ დახმარებაზე. პრესკონფერენციამ დამსწრეთ აუწყა ესპანეთიდან მისი უმაღლესობის გიორგი ბატონიშვილის მისალოცი დეპეშის მიღების შესახებ. (პაატა ცინცამე. ბატონ ზვიად გამსახურდიას პრესკონფერენცია, „ახალგაზრდა ივერიელი“, 1991, 13 აპრილი)

12 აპრილის „ლიტერატურულ საქართველოში“ დაიბეჭდა ლექსები საქართველოს დამოუკი-

დებლობის გამოცხადებასთან დაკავშირებით. ესენია: ტაგუ მებურიშვილის „სამი სონეტი საქართველოს თავისუფლებას“, რომელიც მიემდგნა ზვიად გამსახურდიას და მერაბ კოსტავას; ლადო სულაბერიძის „ცეცხლის ძეგლს დავდგამთ“, რომელიც მიემდგნა 11 აპრილს ოსების მიერ ოთხი ქართველი ბიჭის ცოცხლად დაწვის შემზარავ ფაქტს.

მაღევე, 14 აპრილს საქართველოს უზენაესი საბჭოს პირველი მოწვევის საგანგებო სესიის სხდომაზე მიიღეს კანონი პრეზიდენტის თანამდებობის შემოღების შესახებ, ამასთან, გადაწყდა, საქართველოს კონსტიტუციაში შეტანილი ყოფილიყო ცვლილებები და დამატებები. სესიამ ერთხმად დაუჭირა მხარი პრეზიდენტის პოსტზე ზვიად გამსახურდიას კანდიდატურას და მიღებული იქნა „კანონი საქართველოს რესპუბლიკის პრეზიდენტის არჩევის შესახებ“, რომლის თანახმად საპრეზიდენტო არჩევნები უნდა ჩატარებულიყო 26 მაისს. სესიაზე პრეზიდენტის პოსტზე სხვა კანდიდატები არ დაუსახელებიათ. ამიტომ სესიამ ზვიად გამსახურდია ერთხმად აირჩია საქართველოს პრეზიდენტად („ზვიად გამსახურდია საქართველოს რესპუბლიკის პრეზიდენტი“, „ახალგაზრდა ივერიელი“, 1991, 16 აპრილი). გაზეთი აქვეყნებს ზვიად გამსახურდიას ბიოგრაფიას. აღსანიშნავია, გაზეთის რედაქციაში შემოსული მილოცვები და განცხადებები, ესენია: სომხეთის რესპუბლიკის უზენაესი საბჭოს თავმჯდომარის ლ. ტერ-პეტროსიანის, ლიტვის დამოუკიდებელი პროფკავშირების ფედერაციის თავმჯდომარის მარიონას ვისაკავიჩუსის, ელტას-ლიტვის დეპუტათა სააგენტოს კოლექტივის, მოძრაობა „თანადგომის“ თავმჯდომარის ამირან ნადარაიას და ასოციაცია „ამაღლების“ თავმჯდომარის გელა კობეშვიძის მილოცვები. („ახალგაზრდა ივერიელი“, 1991, 16 აპრილი).

მილოცვები დაიბეჭდა გაზეთის სხვა ნომრებშიც: ეროვნულ-დემოკრატიული პარტიის მთავარი კომიტეტი, საზოგადოება „ფერეიდნელი ქართველი“, საქართველოს დემოგრაფიული საზოგადოება, ქაქუცა ჩოლოყაშვილი საზოგადოება, საქართველოს მონარქისტული (კონსერვატიული) პარტია და სხვ.

აშუქებს რა ამ მოვლენას გაზეთი „ლიტერატურული საქართველო“ (1991, 19 აპრილი), იქვე, გაზეთის რედაქცია თავის მრავალრიცხოვან მკითხველთან ერთად ბატონ ზვიად გამსახურდიას ულოცავს ამ მნიშვნელოვან მოვლენას და უსურვებს წარმატებებს. „ლიტერატურული საქართველოს“ ამავე ნომრის ფურცლებიდან გამომცემლობა „საქართველოს“ სახელით ჯანსუღ ჩარკვიანი ქართველ ხალხს ულოცავს დამოუკიდებლობის აღდგენას და გამოთქვამს მზაობას აქტიური პოზიცია დაიკავოს „ამ სამამულო ბრძოლაში, რომელმაც ჩვენი ეროვნული დამოუკიდებლობა ჭეშმარიტებად უნდა აქციოს“.

ზაზი მინდა გავუსვა იმ ფაქტს, რომ ამ უმნიშვნელოვანესი მოვლენის გაშუქების თვალსაზრისით, „ახალგაზრდა ივერიელს“ და „ლიტერატურულ საქართველოში“ მასალა საკმაოდ მწირია.

დასკვნის სახით კი უნდა ითქვას, რომ საქართველოს სახელმწიფოებრივი დამოუკიდებლობის აღდგენა 1918 წლის 26 მაისის დამოუკიდებლობის აქტის საფუძველზე ნიშნავდა იმას, რომ საქართველო უნდა ყოფილიყო 1918-1921 წლების დემოკრატიული საქართველოს მემკვიდრე. ამით საქართველომ უარი თქვა სსრ კავშირის მემკვიდრეობაზე. მაგრამ საბჭოთა კავშირის დაშლის შემდეგ გაერომ და მსოფლიოს სახელმწიფოებმა იგი ცნეს როგორც საქართველოს საბჭოთა რესპუბლიკის სამართალმემკვიდრე. საქართველომ დაიბრუნა ის სახელმწიფოებრიობა, რომელიც მან დაკარგა 1801 წელს რუსეთის იმპერიის მიერ საქართველოს ანექსიის შედეგად.

**გამოყენებული ლიტერატურა:**

1. გაზ. „ახალგაზრდა ივერიელი, 1991 2 აპრილი;
2. გაზ. „ახალგაზრდა ივერიელი, 1991 6 აპრილი;
3. გაზ. „ახალგაზრდა ივერიელი, 1991 11 აპრილი;
4. გაზ. „ახალგაზრდა ივერიელი, 1991 13 აპრილი;
5. გაზ. „ახალგაზრდა ივერიელი, 1991 16 აპრილი;
6. გაზ. „ახალგაზრდა ივერიელი, 1991 18 აპრილი;
7. გაზ. „ახალგაზრდა ივერიელი, 1991 19 აპრილი;
8. გაზ. ლიტერატურული საქართველო“ 1991, 12 აპრილი;
9. გაზ. ლიტერატურული საქართველო“ 1991, 19 აპრილი;
10. <http://www.parliament.ge/ge/media/gamofena-parlamentshi/gamofena-referendumidandamoukideblobamde/1991-wlis-31-martis-referendumis-shesaxeb> - ნანახია - 2021 წლის 1 მარტს;
11. <https://ka.wikipedia.org/wiki/> - ნანახია - 2021 წლის 9 აპრილს;

12. 9 აპრილი - შემდგენელი გურამ გვერდწითელი, თბილისი, 1990 წელი;
13. ათანელიშვილი არჩილ „სოვეტოლოგები საქართველოს დამოუკიდებლობის შესახებ“ - თბ. : მერანი, 1991.

**April 9, 1991 - Coverage of the Restoration of Georgia's State Independence in „Akhalgazrda iverieli” (“Young Iveriel”) and „Literaturuli Saqartvelo” (“Literary Georgia”)**

*Lana Shengelia, PDH student  
Georgian Technical University*

**Summary**

At the end of 1990, after Zviad Gamsakhurdia came to power, the Supreme Council of Georgia announced a transition period to restore the country's state independence.

On February 28, 1991, the Supreme Council of the Republic of Georgia, at the initiative of the Round Table Free Georgia, refused to hold a referendum on the preservation of the Soviet Union throughout Georgia and decided to hold a referendum on the restoration of Georgia's state independence on May 26, 1991. Was the decision to leave. Georgia became the fourth federal republic after the Baltic republics to hold a referendum. Georgia has boycotted the drafting of a new union agreement.

**Resume**

This article deals with the coverage of the most important event in the history of Georgia - the proclamation of the restoration of Georgia's independence in "Young Iveriel" and "Literary Georgia".

The Act on the Restoration of State Independence of Georgia was adopted on April 9, 1991, at 12:30 pm, at the Government Palace in Tbilisi.

After April 9, 1989, the Supreme Soviet of the Georgian SSR, under the influence of the weakening communist regime, the national movement, and public opinion, was forced to pass resolutions on March 9 and June 20, 1990, effectively declaring the Soviet government in Georgia illegal. On March 9, an extraordinary session of the Supreme Soviet passed a resolution guaranteeing the protection of Georgia's state sovereignty, recognizing that the introduction of Soviet Russian troops into Georgia in February 1921 and the occupation of the entire territory were legal interventions and occupations to overthrow the existing political establishment. , From a political point of view - annexation. It was stressed that the Supreme Council condemns this occupation and de facto annexation as an international crime and seeks to reverse the consequences of the breach of the Treaty of May 7, 1920 and to restore the rights recognized by Soviet Russia under this treaty. The Supreme Soviet declared illegal and invalid the May 21, 1921 Mushur-Peasant Alliance Agreement between the Soviet Socialist Republic of Georgia and the Soviet Federal Socialist Republic of Russia.

On June 20, 1990, the Supreme Council of Georgia annulled the authorities created as a result of the occupation and annexation of Georgia, and illegally and annulled all acts that abolished the political institutions of the Democratic Republic of Georgia.

Keywords: Zviad Gamsakhurdia, boycott, tragic events, referendum, independence of Georgia, session.

# ფილოლოგია

## PHILOLOGY

### ქართული ხალხური დრამის ბუნებისათვის

თემურ ჯაგოდნიშვილი, პროფესორი  
საქართველოს ტექნიკური უნივერსიტეტი

#### რეზიუმე

სტატიაში განხილულია ქართული ხალხური დრამის გვარსახეობრივი სპეციფიკის საკითხი. ტრადიციული ფოლკლორისტიკა ხალხურ თამაშობებს, თამაშობების „სასცენოდ“ გამიზნულობის გამო, ფოლკლორულ დრამად მიაზრებას. ასეა გააზრებული ქართული ხალხური პროზის მრავალტომეულის ეგიდით გამოსაცემად მომზადებულ „ქართული ხალხური დრამის“ კრებულშიც. საფუძვლად მიჩნეულია ფოლკლორული თამაშობის პირველყოფილი სინკრეტიზმის პრინციპით აგება, ასევე თამაშობათა მონაწილეების (პერსონაჟების) მიერ კონკრეტული ფუნქციების (როლების) შესრულება.

ტერმინი „დრამა“ ასეთი ტექსტების მიმართ პირობითად უნდა იქნას გამოყენებული, რადგან უზოგადესი გაგებით „დრამა“ ქმედებაა, მოქმედებაა დიალოგებით (არისტოტელე). დრამას არც ავტორი ჰყავს ერთი. ავტორებია რეჟისორიც, მსახიობიც, მხატვარიც, სცენოგრაფიც... ამ თვალსაზრისით დრამა პერფორმანსს უახლოვდება. პერფორმანსი სახეობრივად მოიცავს თავისუფალ თამაშს (pley), თამაშს წინდაწინ დადგენილი წესით (game), სპორტულ თამაშს. მისი კვალი ჩანს რიტუალში, სადაც წინდაწინ განსაზღვრულია შემსრულებლის (მსახიობის) როლი – ტექსტი, ქცევა, მოქმედების საზღვრები...

პერფორმანსში კი ყველაფერი იმპროვიზებულია, განსაზღვრულია მხოლოდ ქარგა. სწორედ ამ ნიშნით არის ფოლკლორულ დრამად სახელდებული ხალხური თამაშობების „ტექსტები“. გასათვალისწინებელია ისიც, რომ დრამისაგან განსხვავებით, ხალხურ თამაშობებს ბუნებრივად არ გააჩნიათ ტექსტები. ტექსტუალურობას მათ „ჩაწერები“ – ფოლკლორისტიკები ანიჭებენ.

საკვანძო სიტყვები: დრამა, ხალხური დრამა, ხალხური თამაშობა, პერფორმანსი.

#### შესავალი

ეროვნული მხატვრული ცნობიერების რაგვატობას, როგორც ცნობილია, ხალხის მიერ შექმნილი ზეპირი ლიტერატურა წარმოაჩენს, პოეტურ ფოლკლორად, ზეპირსიტყვიერებად რომ იწოდება. ამ სახის მხატვრული ტექსტები გარკვეული დროის განმავლობაში იხვეწება როგორც შინაარსობრივად, იდეურად, ისე სინამდვილის გაცნობიერების თვალსაზრისითაც. სრულქმნის პროცესში მთელი ერი მონაწილეობს და ამიტომ ეს ნახვეწობა უაღრესია ხალხის მხატვრული ხედვა-განცდის თვალსაზრისით.

მთელი ერის მხატვრული ცნობიერების გამომხატველობის გამო, ზეპირსიტყვიერება ნებისმიერი ცივილიზებული ხალხის უპირველესი საზრუნავია. ეს კი თავდაპირველად ცოცხალ ტრადიციულ ყოფაში ფოლკლორი ტექსტების გამოვლენისა და ჩაწერაში გამოიხატება. ჩვენ ამ მხრივ ცოტა ჩამოვრჩით, გვიან - XIX საუკუნიდან დავიწყეთ ამგვარი ტექსტების ჩაწერა და იმის მიუხედავად, რომ XIX-XX სს. არა ერთი საყურადღებო ფოლკლორული კრებული გამოვეცით, მთელი მასალის ერთად თავმოყრა და გამოცემა დღესაც გრძელდება. თუ ქართული ხალხური პოეზიის სრული კორპუსის (XI) გამოცემა 1984 წლისათვის მოხერხდა, ქართული ხალხური პროზის მრავალტომეულის გამოცემა ამჟამად გახდა შესაძლებელი. უკვე გამოცემულია რამდენიმე ტომი, მზადდება სხვა ტომებიც ჟანრობრივი პრინციპით. ერთი ტომი ეთმობა ქართული ხალხური თამაშობების ფოლკლორულ აღწერილობებს. ამგვარ ჩანაწერებს თავი მოუყარა ფოლკლორისტმა გიზო ჭელიძემ და ფოლკლორისტული აღწერა-დახასიათებებითა და კომენტარებით მოამზადა გამოსაცემად „ქართული ხალხური დრამის“ სახელწოდებით.

როგორც ითქვა, ამ ხელნაწერ კრებულში თავმოყრილია ქართველი ხალხის მიერ შექმნილი თამაშების ტექსტები.

**ძირითადი ნაწილი**

ამგვარ ტექსტებს ტრადიციული ფოლკლორის-ტიკა ლიტერატურათ-მცოდ-ნეობითი კვლევების ანალოგიით ხალხურ დრამად მოიაზრებს თამაშობათა საჩვენებლად („სასცენოდ“) გამიზნულობის გამო. ასეა მოაზრებული ხალხური თამაშების ტექსტები „ქართული ხალხური დრამის“ კრებულის შემდგენლის გ. ჭელიძის მიერაც. ეს ტექსტები, მისი ხედვით, პირველყოფილი სინკრეტიზმის პრინციპით აგებული დრამატული ჟანრის ნაწარმოებებია, რადგან „სასცენო“ გამიზნულობა აქვთ და პერსონაჟთაგან როლების შესრულებით (თამაშით) სრულდება, ანუ ეს ტექსტები (რომელთაც ტექსტუალურობა ჩამწერებმა შესძინეს) თამაშის (მოქმედების) შემკავებელი ტექსტებია.

სრულიად ცხადია, რომ ტერმინი „დრამა“ ასეთი ტექსტების მიმართ შეიძლება პირობითად და ამ პირობითობაზე აქცენტირებით გამოვიყენოთ. პირობითობის შინაარსს კი „დრამის“ საყოველთაოდ მიღებული ტერმინოლოგიური შინაარსი ქმნის.

უზოგადესი განსაზღვრებით დრამა მოკლე ექსკურსია. მასში ხელოვნება არსებულის მაგვარი არარსებულის (გამონაგონის) არსებობას ემყარება; თამაშით, ემოციებით ყოფითობაზე ამაღლების გამოხატულებაა.

„დრამა“ ქართულად მოქმედებას (ქმედებას) ჰქვია. მისი მთავარი ნიშანია მოქმედების წარმოდგენა დიალოგების მეშვეობით (არისტოტელე).

არსებითი ისიც არის, რომ დრამას ერთი ავტორი არ ჰყავს. ავტორები არიან რეჟისორი, მსახიობი, კოსტიუმერი, ნიღბები, მხატვარი, სცენოგრაფი, გამნათებელი... ამ თვალსაზრისით (კოლექტიულობით) დრამა საჯარო თამაშობებს - დადგმებს, პერფორმანსებს უახლოვდება - ინდივიდის ან ჯგუფის მიერ ქმედების განხორციელებას სხვა ინდივიდის ან ჯგუფისათვის სიამოვნების მისანიჭებლად. პერფორმანსი, როგორც ცნობილია, სახეობრივად მოიცავს თავისუფალ თამაშს (play), თამაშს წინდაწინ დადგენილი წესით (game), სპორტულ თამაშს (შეჯიბრს). ამათგან დრამა ესთეტიკურობით განხვავდება. კვალი ჩანს დრამის წინაპარში-რიტუალში - ჩანს შემსრულებლის (მსახიობის) როლი (ქცევა, მეტყველების მიზნობრიობა, იმპროვიზირების საზღვრები და ა. შ.).

პერფორმანსში კი ყველაფერი იმპროვიზებულია, განსაზღვრულია მხოლოდ ქარგა. ამ ნიშნით არის სწორედ ფოლკლორულ დრამად სახელდებული ტექსტები პერფორმანსები. ამას ცხადყოფს თუნდაც დრამატული თამაშის გადმონათურად-შემცველი მთიბლურების ტექსტებში დანაკარგის გამო წუხილის გამოხატვის მანერა, სადაც დანაკარგის გააზრება უზუალურობასაც ემყარება და ინდივიდუალურობასაც; სადაც ჩანს დრამის წინაპარი რიტუალების ფრაგმენტებიც - მთიბლურების ტექსტებსა და მათი შესრულების წესებში შთაბეჭდილი სამგლოვიარო რიტუალის ფრაგმენტული გაეღვებანიც.

რების ტექსტებსა და მათი შესრულების წესებში შთაბეჭდილი სამგლოვიარო რიტუალის ფრაგმენტული გაეღვებანიც.

ხალხურ თამაშობებს პერფორმანსის ყველა გამოვლენის, სახეობის კვალი აქვს შემონახული (ამითაც არის საინტერესო ფოლკლორული დრამატული ხელოვნების კვლევისათვის). ეს კვალი ამკარაა ქართულ ფოლკლორულ ტექსტებში და ეს იმის მიუხედავად, რომ ისინი ძალიან გვიან - XIX საუკუნის ბოლოს და XX საუკუნის პირველ ნახევარშია ჩაწერილი და ფოლკლორის შემდგომი დროების ცნობიერებით არიან იერიშეცვლილნი.

კლასიკური დრამა ესთეტიკურობის გამიზნულობისაა, ესაა მისი უმთავრესი ფუნქცია, რაც როგორც ცნობილია, ვლინდება ენობრივ ავტორეფლექსურობაში (პოეტური ფუნქცია), პოლისემანტიკურობას და შეთხზულობაში, ეს ყველაფერი ფოლკლორული თამაშობებისათვის უცხოა. ასე, მაგალითად, ბერიკაობაში ყენი გამოგონილი პერსონაჟი არ არის მისადმი დამოკიდებულება შეთხზული - დაცინვა, აბუჩად აგდება, დამცირება მისი დამარცხების (ძლევის) სურვილია, ამ სურვილის გამოხატვის ფორმაა. ერთი სიტყვით, აქ თამაშში შთაბეჭდილია კონკრეტული მოვლენის ხსოვნა.

ფოლკლორში პოეტური ფუნქცია თითქმის არასოდეს არ არის თვითმიზნური. ხალხურ თამაშობებშიც კონკრეტული მოვლენის ხსოვნაში დაფიქსირებაა მთავარი. ამიტომაც არის საფუძველსმოკლებული ნებისმიერი ხალხური თამაშობის არსის დრამატულობით ახსნა, თანაც პირველყოფილი სინკრეტიზმის ფონზე. ამ შემთხვევაში ისიც არის გასათვალისწინებელი, რომ ეს სინკრეტიზმი უკვე ანტიკურ ეპოქაში დაირღვა და XIX საუკუნემდე ფოლკლორულად ვერ მოაღწევდა თავდაპირველი სახით.

ხალხური თამაში (თამაშობა) რიტუალურობით საკუთარი ყოფის რეპრეზენტირების პროცესის დემონსტირებაა - იმის ჩვენებაა, როგორ იქცევა ყოფა „სასცენო“ (საყურებელი) თამაშით წარმოდგენის ობიექტად.

ლიტერატურულ დრამაში სცენა კონკრეტულია. ესაა პერსონაჟების სახლი (დარბაზი, ბინა, ოთახი...), სადაც ისინი ცხოვრობენ (სძინავთ, ღვიძავთ, ჭამენ, სვამენ,...), ესაა კონკრეტიკით დასაზღვრული სივრცე. ფოლკლორულ თამაშობაში სცენა ამგვარი გაგებით არ არსებობს, ანუ არ არის კერძო პირთა საარსები გარემო (ოთახი, ბინა-ნაგებობით შემოსაზღვრული სივრცეა). აქ სცენა მთელი ქვეყანა (სოფელი - ქუჩა, უბანი) და, რაც მთავარია, წინდაწინ არ არის ნაგულისხმევი, გაწერილი თამაშის დეტალები ამ სივრცის სპეციფიკაზე არ არის მიბმული და კონტექსტურობით, სიტუალურობით არ არის განსაზღვრული; დეკორაციულობა, კლა-



სიკური გაგებით, უცხოა ამგვარი თამაშისათვის.

წინდაწინ გამიზნულია თამაშის დაწყების ადგილი, გეზი და გზა (სვლაგეზი), რადგან ხალხური თამაშობა პირდაპირი გაგებითაც მოქმედებაა, მოძრაობაა, იმპროვიზირებული სვლაა, მსვლელობაა. თამაში ერთ ადგილზე არ იმართება. მსვლელობის მარშრუტი კი იმპროვიზებულია (დეტალებში წინასწარ არ არის გათვლილი). ეს ისეთი სახეობის ხალხურ თამაშობებზე ითქმის განსაკუთრებით, როგორცაა, მაგალითად, ყეენობა. ლიტერატურულ დრამაში სათქმელი პერსონაჟების მეტყველებით, კომუნიკაციით, დიალოგებით გადაიცემა. ხალხურ თამაშობაში პრიორიტეტულია პერსონაჟის (თამაშობის მონაწილის) ქცევა, მოქმედება, ფიზიკურ-სხეულებრიობა. თავად მეტყველება არაარსებითია (ამის გამო ხშირად ნაკლებგამოკვეთილიც). მას ქცევა-მოქმედების გამოკვეთა-დაზუსტების ფუნქცია აქვს.

აქ გასათვალისწინებელია ერთი გარემოება: ცნობილია, რომ დრამას სათავეები საკულტო ცერემონიალებში ეძებნება, რომლებიც ეწყობოდა ღვთაებათა (მაგალითად, ბერძენი დიონისეს) სადიდებლად.

ქართულ ხალხურ თამაშობებში ამგვარი თავდაპირველობის კვალი არ არის შემორჩენილი, თუ სადმეა, იმდენად გაცრეცილია, რომ აზრის ამოკითხვა საგანგებო კვლევებს საჭიროებს, რესტავრირებას ითხოვს და ისიც ვერ იძლევა პირობითობაგან თავის დაღწევის გარანტიებს. ქართული ხალხური თამაშობები უმთავრესად იმ ვითარებას

გვიხატავს, როცა რიტუალი (მისი ქარგა) რაიმეს განდიდება-თავყვანისცემას კი არ ემსახურება, არამედ მის ძლევას, მასზე ამაღლებას დაცინვით (საცინლად აგდებით), გაბრიაბრიუბებით, ან პირიქით, მწუხარებით - დანაკარგის მნიშვნელობის აქცენტირებით (როგორც ეს, მაგალითად, მთიბლურებშია), ანუ რიტუალ პერფორმანსშია „გადაზრდილი“, „გადასული“. ეს კი იმასაც ნიშნავს, რომ რიტუალის სცენარულობა, როგორც მოდელი, კონკრეტული მოვლენის ჩვენება-წარმოდგენისათვის გამოიყენება.

ზემოაღნიშნულის მართებულობას, ყველაზე უკეთ ცხადყოფს ქართული ხალხური პროზის მრავალტომეულის ფორმატში ფოლკლორისტ გიზო ჭელიძის მიერ მომზადებული კრებული „ქართული ხალხური დრამა“, რომელსაც ახლავს მისი საკმაოდ დეტალური, კვლევაში გადაზრდილი, შენიშვნა-კომენტარები (მიუხედავად იმისა, რომ შემდგენელს სხვაგვარად ესმის ქართული ხალხური დრამის არსი), რომელიც მალე იხილავს დღის სინათლეს.

#### დასკვნა

ამდენად, დრამის ტრადიციული გვარსახეობრივი შინაარსიდან გამომდინარე, სანახაობაც გამიზნული ყველანაირი ხალხური თამაშობა ვერ ჩაითვლება ხალხურ დრამად. ხშირ შემთხვევაში უფრო პერფორმანსებად უნდა იქნეს აღქმულ-გაცნობიერებული „მაყურებლისათვის“ სიამოვნების მინიჭების მიზნით შემოსაზღვრულობის გამო.

#### გამოყენებული ლიტერატურა:

1. ჯანელიძე დ., ქართული თეატრის ხალხური საწყისები, თბილისი, 1948;
2. კეკელიძე კ. „გოდების“ ჟანრი და „გლოვის წესი“ ძველ ქართულ ლიტერატურაში, ეტიუდები, I, 1956;
3. ვირსალაძე ე., ქართული სამონადირეო ეპოსი, თბ., 1964;
4. ჭელიძე გ., ქართული ხალხური დრამა, 2021.

### For the nature of Georgian folk drama

*Temur Jagodnishvili, Professor  
Georgian Technical University*

#### Summary

The article discusses a specific phenomenon of Georgian folk drama. Traditional folklore plays folk, playing "stage" has appeared to be intended as a folk drama. This is the idea of uniting the assembly of "Georgian Folk Drama" prepared for the publication of a multi-volume Georgian folk prose. It is considered thorough to build a folk game on the principle of the first syncretism, as well as the participation of games (characters) in the performance of existing functions (roles). The term "drama" should be necessary for the conditions of such texts, because in the highest sense "drama" acted, intended with dialogues (Aristotle). Neither author informs the drama of one. Authors are also directors, actors, artists, scenographers ... In this sense, drama is approaching performance. Performance was preceded by a kind of free play (play), a game, and a rule (game), a sport game. In its consumption ritual, where the role of the performer (actor) is predetermined - text, behavior, boundaries of action... In performance, everything is improvised, only plot is defined. Indeed, this sign is a folk drama called "texts" of folk games. It should also be noted that unlike drama, folk games do not naturally have texts. Their "recorders" of textuality are given by folklorists.

Keywords: Drama, Folk drama, Folk play, Performance.

## „აკოუ მემოსი მემე-სისი“ და მათი საიდუმლო

მურმან თავდიშვილი, პროფესორი  
საქართველოს ტექნიკური უნივერსიტეტი

### რეზიუმე

„აბდულმესიანის“ ცნობილი მკვლევარი პროფ. ივანე ლოლაშვილი 107-სტროფიან სახოტბო ლირიკულ პოემაში ნახსენები ვამეყ-ვისის შესახებ ბრძანებდა: ვამეყი პერსონაჟია სპარსელი პოეტის ონსორის არმოდწეული პოემისა „ვამეყ და აზრა“, ხოლო ვისი იგივეა, რაც „ვისრამიანის“ პერსონაჟი ქალიო.

არც ერთია სწორი და არც — მეორე.

აღნიშნულ სიტუაციაში ვამეყი და ვისი ნეგატიურად ხასიათდებიან. ისინი ყოფილან ართუ მეყვისი, ანუ არამეგობრული, არამოყვრული, მტრული პიროვნებანი; ხოლო ონსორის ვამეყი საქები, საიდულო პერსონაჟი გახლდათ; იგივე ითქმის „ვისრამიანის“ ლამაზმან ვისის შესახებ.

სინამდვილეში ვამეყი სამეგრელოს მეფე-მთავარი ვამეყ III დადიანია, ისტორიული პირია (დადიანად იჯდა 1657-1661 წლებში), ხოლო ვისი ქალი კი არაა, არამედ მამაკაცია. ის გახლავთ „შაჰ-ნამეს“ პერსონაჟი კაცი, უკეთური თურის მრჩეველი და სარდალი.

თუ რატომ არიან ერთმანეთთან შეწყვილებული ქართველი ვამეყი და სპარსელი ვისი, სწორედ ეგ არის წინამდებარე გამოკვლევის საკვლევაძიებო საკითხი.

საკვანძო სიტყვები: ვამეყი, ვისი, შაჰნავაზი, ვამეყ დადიანი, 1661 წლის ამბები, ოდიში, თურის მრჩეველი, დადიანის მრჩეველი.

### შესავალი

ე.წ. „აბდულმესიანში“, რომელიც იოანე შავთელის აწ დაკარგულ „აბდულმესიად“ მიაჩნიათ, ხოლო სინამდვილეში გახლავთ იაკობ მიტროპოლიტ-შემოქმედელის „ქება მეფისა არჩილისა“ და ეძღვნება იმერეთის ტახტზე 1661 წელს დასმულ 14 წლის ჭაბუკ არჩილ ვახტანგის ძე ბაგრატიონს, დღემდე ბუნდოვან კონტექსტში, ნახსენებია „ართუ მეყვისი ვამეყ-ვისი“, რომელიც თურმე ამან (შაჰნავაზმა, ვახტანგ მეხუთემ) აღგავა პირისაგან მიწისა.

ვამეყ-ვისის საკითხი ერთ-ერთი ცენტრალური საიდუმლოა ლიტერატურულ-სამეცნიერო ჭეშმარიტების ძიების გზაზე.

### ძირითადი ნაწილი

ე.წ. „აბდულმესიანის“, ანუ იაკობ შემოქმედელის „არჩილ მეფის ქების“, 32-ე სტროფში გადმოცემულია 1661 წელს იმერეთში დატრიალებული პოლიტიკური ამბები, კერძოდ: ვამეყ III დადიანმა

(ვამეყ გიორგის ძე ლიპარტიანმა) 1657 წელს ხელთ იგდო დადიანობა (1). მან, ოდიშის გარდა, იმერეთ-რაჭის არაერთი ტერიტორიაც მიითვისა. არეული ვითარებისა და აღელვებული ხალხის დასაშოშმინებლად იმერეთში გადავიდა ვახტანგ V შაჰნავაზი (შაჰნავაზი ზედმეტსახელია და იგივეა, რაც შაჰის მეყვისი). საქმე ომამდე აღარ მისულა: ვამეყ დადიანმა და ვახტანგ ბაგრატიონმა მიწები გაიყვეს და დაზავდნენ. კიდევ მეტი - დადიანმა შაჰნავაზს სარძლოდ შესთავაზა თავისი გრძელცხვირა ასული. ეს პოლიტიკური დანათესავება მისაღებად მიიჩნია ქართლის პატრონმა. იგი თავის 14 წლის პირმშო არჩილს იმერეთის მეფედ და დადიანის სიძედ ამზადებდა. ამა-სობაში მოხდა ენით აუწერელი და გაუგონარი პირის გატეხა: ვამეყ დადიანმა ვაზირის რჩევას დაუჯერა და ქალიშვილი თავის ერთ-ერთ ქვეშევრდომს (ყულის) ბეჟან ღოღობერიძეს მიათხოვა (2).

ამ გაუგონარმა ორპირობამ მთელი ქართლი და დასავლეთი საქართველო აალაპარაკა. ამ საშინელ უპირობაზე მსჯელობენ იმ ხანებში დაწერილ თითქმის ყველა ნაწარმოებში. ესენია: ე.წ. „აბდულმესიანი“, ანუ „ქება მეფისა არჩილისა“ – 31-34 სტროფები; „შაჰნავაზიანი“ (იხ. მთელი თავები); „არჩილიანი“; „დიდმოურავიანი“. პირველი დაიწერა 1661, მეორე - 1664, მესამე - 1681, მეოთხე - 1680-იან წლებში; ეს საშინელი ღალატი აღწერეს ვახუშტიმ „ქართლის ცხოვრებაში“, ნიკო დადიანმა, ო. სოსელიამ, გ. გაგლოევმა... საზარელი ფაქტი დაგმეს: თეიმურაზ პირველმა, ვახტანგ მეხუთემ, ი. შემოქმედელმა, ფ. ფაშვიბერტყაძემ, არჩილმა, ი. ტფილელმა...

რა მოიმოქმედა შერცხვენილმა ვახტანგ მეხუთემ?

ქართულ-სპარსული ჯარით მიადგა ქუთაისს; აიღო ქალაქი, მოაკვლევინა ბეჟან ღოღობერიძე (ნ. დადიანი, 162); შეიპყრო ცოლ-შვილი დადიანისა (დედა და ქალიშვილი, ვაჟი მამას გაჰყვა სვანეთში); ფეოდალ ხოსია ლასხიშვილს დაავალა და სვანეთში სიცოცხლეს გამოასალმეს ვამეყი (ნ. დადიანი, 162); ხელში ჩაიგდო ვამეყის მეუღლე ელენე და მისი ქალ-ვაჟი; ტყვე სამეული თბილისში თავის მეუღლესთან გაგზავნა.

ერთი სიტყვით, მოსპო, მიწასთან გაასწორა პროვინციის მეფე და მთელი მისი ოჯახი. ყველაფერი ეს მოკლედ, ზოგჯერ თითო სიტყვითაც კი, ასახულია ხოტბაში, ე.წ. „აბდულმესიანში“, ანუ „არჩილ მეფის ქებაში“. ამ მხრივ საგანგებოდ გამოვყოფთ 32-ე სტროფს. აქ არის ასეთი ტაქები: **იავარყო ამან** (შაჰნავაზმა) ქვეყანით (მიწისაგან პირისა

განადგურა, იავარყო); **აღმოფხვრა სული — ძე და ასული** (პირდაპირაა მითითებული, რომ ხელთ ჩაიგდო ვამეყის ძე და ასული); **„რაც უყო თქმევად ვის ძალ-უც ენით!“** (ენით ვერ გადმოიცემა, რაც უყო ვამეყ დადიანის ოჯახსაო); **„გნახეთ ა სერი: მაზედა სერი — მხეცნი, მფრინველნი უწყლად მისეცნით!“** (ვამეყის გვამზე, მძორზე სერობდნენ მხეცები, ფრინველებიო); **„ექმნა უწყალოდ“** (უწყალოდ მოექცა შაჰნავაზი დადიანსო); **„თვით ქმნა უძალოდ მეფე გლახაკებრ ძონძთა მოფენით“** (პროვინციის მეფე ვამეყი, რომელიც თავის ტიტულატურაში თავს მეფეთა მეფედაც კი აცხადებდა, გახადა უძალოდ. ყოფილი მეფე, მდიდრულად ჩაცმული, გლახაკივით ძონძებში გამოახვიაო).

ხოტბაში რომ ორი-სამი სიტყვით არის ნათქვამი, ყველაფერი ეს ფართოდ, გაშლილად არის გამოხატული ფეშანგის „შაჰნავაზიანში“ (3). საქმე ისაა, რომ ხოტბა შეკუმშულია, ლირიკული ქმნილებბაა, ხოლო ფეშანგის ეპიკურ პოემას მეტი შესაძლებლობა აქვს, ყოველივე ეს ფართოდ ასახოს. მართლაც, ქების ეგ ერთი სტროფი ფეშანგისთან სამოთხ თავად არის წარმოდგენილი.

ვიტყვი მეტსაც: ფეშანგის პოემა ერთგვარი გაშლილი კომენტარია ხოტბის 31, 32, 33, 34 სტროფებისა და ეგ ამბავი ჩვენს მეცნიერებაში არავის შეუმჩნევია.

მომყავს ფეშანგის ცალკეული ტაეკები:

- „**ვინ ხელჰყოს დიდთა ძაგება,**  
**ის მოიპოვნებს ისარებს“** (357, 4);
- „**თუ არ შმაგმა, ყულზე მეფე**  
**ვინ გასცვალა შენაყმოზი?“** (358, 4);
- „**უჭკუოთა ქალი წაართვეს,**  
**რა იყო დასახიდარი“** (359, 4);
- „**სასძლო თქვენი გაათხოვა,**  
**ყულსა მისცა დასანთქმარი“** (360, 3);
- „**დედოფლობა დაუკარგა,**  
**ასულს შერთო ეზომ ქმარი“** (360, 4);
- „**ვამეყ გატეხა ზენარი,**  
**ფიცი, სიმტკიცე სრულია“** (361,1);
- „**არჩივა ძნელი საქმარი,**  
**მით წაიწყმიდა სულია;**  
**მან მოაოხრა ქვეყანა,**  
**მოჰგვარა აღსასრულია“** (361, 3-4);
- „**ვამეყსა მოვჰკლავ, გარდახდეს**  
**რეგენულად მისგან ქნილობა“** (362, 4);
- „**ვამეყ მიმუხთლა რეგენულად,**  
**არჩია ჩემი მტერობა“** (368,1);
- „**ფიცა: „ვამეყს არ დავარჩენ,**  
**თულა მახსოვს მისგან ქმნული“** (423,4);
- „**ზმანა: „ვამეყ დამიჭირეთ,**  
**მისი მინდა გარჯა, ნებით!“** (424,3);
- „**დედოფალი ხელთა ჰყავსო,**  
**მასთან არი ქალიშვილი“** (453,4).

ვამეყის ცოლი ელენე საკუთარი პირით

აღიარებს:

- „**მომევლინა ზეგარდამო რისხვა**  
**მისი შვიდი თუ რვა;**  
**ტახტ-გვირგვინსა მამამორვა,**  
**ასრე საკულად მიმამურვა;**  
**ღმერთსა ვუნდი დასამხოზლად...“** (455, 3-4);
- „**ვამეყ მთხრელმა ქვეყნისამან**  
**გუარი ასრე მოაყივნა“** (482,3);
- „**ვამეყ წახდა ფიცთა ტეხით,**  
**ღვთისგან აროს შეეშინა“** (502,4);
- „**ობრად დაურჩა სამყოფი,**  
**უანგარიშო რა მალი“** (503,1);
- „**აწ ნახეთ მისად სანაცვლოდ**  
**ვით ჰპოა აღსასრულები“** (504,4);
- „**არ დაინდო საწუთრომა,**  
**რისხვა მაზე მოაყენა,**  
**მან შეიზლო მისად მსგავსად,**  
**რადგან ფიცი არ აყენა“** (505, 1-2);
- „**შვილი მოჰგვარეს მეფესა,**  
**ვამეყთან გაყოლილია,**  
**შიშს დაეზნიდა ყმაწვილი,**  
**არსად მოსვლოდა ძილია.**  
**გაოხრდა მათი ქონება,**  
**სამყოფთად გარდავლილია.**  
**დედოფალი და ასული**  
**თან მოჰყავ ვაჟიშვილია“** (506).
- „**შემცოდე მოკლა, წაართვა**  
**საჭურჭლე მუნ ცოლ-შვილებით,**  
**ვინ ხელყო ავსა საქმესა,**  
**შეიქმნა გარდაშლილობით“** (510, 3-4);
- „**ელენემ ნახა სამეფო**  
**იმა დედოფალ-ყოფილმან;**  
**მან გაიხსენა დიდება,**  
**სიცოცხლე გარდაყოფილმან,**  
**შექმნა ზრუნვა და ტირილი,**  
**ძამასა ხელგაყოფილმან“** (561, 1-3);
- „**ადარ უჩნდა სამკაული,**  
**შავი ედვა თავსა რიდე“** (564, 2).

ირანის შაჰი შაჰნავაზს (ვახტანგ მეხუთეს) ასე სწერდა:

- „**ვამეყ მოგიკლავს მესისხლე,**  
**ვინ იყო ფიცთა ტეხითა,**  
**ვით გამართავდა რეგუენი**  
**საქმეს უკულმა გრეხითა?**  
**ღმერთი გმო, ნაცვლად მიეცა,**  
**წახდა განგების მეხითა“** (604, 1-3);
- „**წაგირთმევია ცოლ-შვილი,**  
**მათი მორჰმა და დიდება“** (605, 1).

ხოტბაში ნახსენებია კოლორიტული სიტყვა-თქმა, ვეფხისტყაოსნისეული „სისხლთა მჩქეფეთა“. ფეშანგიც იყენებს ამ თქმას (101, 3) და, რაც ამჟამად ჩემთვის ერთობ საგულისხმოა, ნახმარია ხოტბისეული სიტყვა **მეყვისი**: „გაიჯები, მამეხმარო, ძმა შემექმნა ან მეყვისი“ (436, 2).

მაშ, **მეყვისი** ფეშანგის პოემაშიცაა და ნიშნავს: მეგობარს, ძმასა და ახლობელს, მოყვარეს, მოყვასს, თვისს.

ახლა კი გადავიდეთ „ართუ მეყვისი ვამეყვისის“ საიდუმლოს გახსნაზე.

ამ საიდუმლოს გახსნაშიც ფეშანგის თხზულება დაგვეხმარება.

სამიბელი ტაეპები ხოტბაში ასე გამოიყურება:

**„ვხმობ ვამეყვისსა, ართუ მეყვისსა, როს იავარყო ამან ქვეყანიო“.**

ფეშანგის პოემიდან მკაფიოდ ჩანს: ვამეყ III დადიანი და მისი ოჯახი მოსპო, იავარყო, გაანადგურა, მიწის პირისაგან ალგავა შაჰნავაზმა. მაშ, მეორე ტაეპი გასაგებია!

„ართუ მეყვისი“ ნიშნავს არაამხანაგს, არამოყვარეს, არანათესავს. ესე იგი, უარყოფითი, ნეგატიური ეპითეტია ვამეყ-ვისისა. ვამეყი რომ იმსახურებს ამ ეპითეტს, გასაგებია, ოღონდ რას ან ვის წარმოადგენს **ვისი**?

**ვისის** გაგონებისას ქართველ კაცს ეგრევე წამოაგონდება სამიჯნურო რომანი სარგის თმოგველისა „ვისრამიანი“, სადაც ლამაზმანი ვისი მამაკაცებს აგიჟებს, ახელებს.

ამიტომაც თუ იყო, რომ ამ „მიზიდულობას“ თავი ვერ დააღწია თვით ივანე ლოლაშვილმაც და თავის კომენტარებში მიუთითა: **„ვის - ი** (32.1) ვისრამიანის ერთ-ერთი მთავარი გმირი, რამინის მიჯნური“ (4).

გამოითქვა მოსაზრება, რომ ამ კონტექსტში ყოვლად უბადრუკია **ვისის** (ქალის) ხსენება. პროფ. ბორის დარჩია წერდა: „უფრო მისაღებია მურმან თავდიშვილის შეხედულება: „ეგ **ვისიც** „შაჰ-ნამეს“ მამაკაცი პერსონაჟია. ეგ სწორედ ის **ვისი** გახლავთ, რომელიც უკეთური თურის ფალავანი და ვაზირია. თური კიდევ იმად არის „უკეთური“, რომ საკუთარი ძმა მოკლა ქონების გულისათვის, მიწის გამო. მისი სარდალი ვისი კიდევ ორმაგად უკეთურია, რადგან მის პატრონ თურთან ერთად ხელი გამოიღო ცხებული მეფის ირეჯის წინააღმდეგ. ამგვარი პირი არჩილ მეფის მიმართ ვერ იქნება „მეყვისი“ ისე, როგორც არჩილი ვერ შეეგუება უკეთურების ხელისშემწყობსა და დამცველს, სამფლობელო მიწისათვის ომის ამტეხსა და მოძალადეს, ცხებულ ირეჯ შაჰის წინააღმდეგ ამბოხებულს“ (დიდი როქი ქართულ ლიტერატურაში, გვ. 93) (5).

მაშ, ასე:

კომპოზიტი **ვამეყ-ვისი** გულისხმობს, ერთი მხრივ, ქართველ თავადს, პროვინციის მეფე ვამეყ დადიანს, რომელმაც უღალატა ღვთით ცხებულ ბაგრატიონს, ვახტანგ მეხუთე შაჰნავაზს; მეორე მხრივ, „შაჰნამეს“ უარყოფითი პერსონაჟის, ვამეყით მოღალატე **უკეთური თურის ვაზირს, მრჩველს, მამაკაცს, სარდალსა და მეომარს**, რომელსაც ჰქვია ვისი.

მამასადამე, ხოტბაში გაკიცხულია **ვამეყი** და **მისი მრჩველი**, რომელიც განზოგადებული სახელით - **ვისი** - გამოხატა იაკობ შემოქმედელმა, „შაჰ-ნამეს“ ბრწყინვალე მცოდნემ.

ახლა ვნახოთ, როგორც **ვამეყსა და მის იავარ-ქმნილ ოჯახზე** მოგვცა უტყუარი ცნობები ფეშანგის პოემამ, ისევე ხომ არ გაგვარკვევინებს **ვისის** საიდუმლოსაც.

დიახ, გაგვარკვევინებს, რამეთუ ფეშანგი ფართოდ და დაჟინებით საუბრობს იმაზე, რაზეც 1660-იანი წლებში საუბრობდნენ მთელ საქართველოში. საქმე ისაა, რომ სამინელ პირისგატეხასა და ვერაგობაში მაშინ ბრალსა სდებდნენ არა მარტო **ვამეყ დადიანს**, არამედ მის მრჩველსაც, ვაზირსაც, ანუ ქართველ **ვისისაც**.

ვინ იყო ეგ ქართველი **ვისი**?

ფეშანგის „შაჰნავაზიანში“ არაერთხელ არის გაკიცხული დადიანის **ავი მრჩველი, ქართველი ვისი**. ერთგან წერია: ვამეყი დადიანობის უღირსია, არ შეშვენი მას პატრონობა, შეუფერებელი მალე წაიხდენს თავსო. სტროფის ბოლო ტაეპი კი ასეთია:

**„არც ვეზირი უვარგია, ყოფილანო კაცი რანი“** (353, 4).

ამრიგად, პირველი საგანგაშო ზარი დარისხებუ-ლია, ვამეყს ვაზირი (ვისი) არ უვარგა.

ამ მხრივ უფრო საინტერესოა 361-ე სტროფი:

„ვამეყ გატეხა ზენარი,  
ფიცი, სიმტკიცე სრულია;  
**ვეზირი უჯდა რეგენი,**  
**ჭკვისაგან გარდასულია;**  
არჩივა ძნელი საქმარი,  
მით წაიწყმიდა სულია;  
მან მოაოხრა ქვეყანა,  
მოჰგვარა აღსასრულია“.

ვხედავთ: ვამეყისა და მისი ოჯახის, ასევე სამთავროს უბედურების წყაროდ დასახელებულია **მრჩველის** უვარგისობა, ის, რომ ქართველი ვისი ვერ გამოდგა გონიერი.

როცა შაჰნავაზი ძლიერი ჯარით მიადგა, მაშინლა მოვიდა გონს დადიანი, ოღონდ ბრალი მანაც ვაზირს აჰკიდა, თქვა:

„იტყვის: „გავსტეხე ზენარი,  
**ვინ იყო ჩემად მრჩევაგად,**  
ოხრად დამრჩების საჭურჭლე,  
რაც მქონდა დასადებაგად“ (384, 3-4).

ვხედავთ: საგანგებო ყურადღება ექცევა **მრჩე-ლის, ვეზირის** ვინაობას, რაობას. როდესაც შაჰნავაზმა ახალ დადიანად ლევანი დასვა, მას მიუჩინა კარგი, გამოცდილი მრჩეველი, ჭკვიანი **ვისი**:

„ლევანს **უჩინეს** ვეზირად  
იგ დეისმამა ჟოლია —  
იცის რიგი და გაგება,  
არ ცუდად განარბოლია;  
საქმისა კარგად შემტყობი,

არ სიტყვა განასროლია“ (488, 1-3).

ახლა ისტორიასაც ჩავხედოთ: „1661 წლიდან ოდიშის სამთავროს ვეზირი იყო დეისმამა ჟოლია“ (6).

ამრიგად, მეორე კომპონენტი კომპოზიციის **ვამეყ-ვისი** გულისხმობს ვაზირს, მრჩეველს.

ახლა ის არის საინტერესო, ვინ ასრულებდა ვისის, ანუ მრჩეველის, როლს ვამეყის კარზე?

ფეშანგი ამის პასუხსაც არ გვამაძლის.

ვამეყ დადიანის მრჩეველი ყოფილა ბერი ცაგერელი, ეპისკოპოსი. ო. სოსელია მიუთითებს, რომ იმხანად **ცაგერელობა** ნიშნავდა **ეპისკოპოსობას** (7).

კიდევ მეტი: ცაგერელი იყო ეპისკოპოსიც, ვაზირიცა და სარდალიც. ასე ხდებოდა ოდიშში მოგვიანებითაც (8).

ვახტანგ მეხუთის წინააღმდეგ ლაშქრის შეყრის თაობაზე ვამეყი სწორედ ცაგერელს ეთათბირება:

„თქვა: „ლაშქარი შევიყაროთ!“ –

**ცაგერელსა ეუბნების“** (383, 1).

ბერი ცაგერელი რომ ვაზირი ყოფილა, ჩანს 386-ე სტროფშიც. აქ ვამეყი პირდაპირ ეუბნება მას: ვეზირი ხარ და ჭკუა და სიდიხჯე გმართებსო:

„ცაგერელს უთხრა: „შეიდეგ

სისხლი მეფეთა ძნელია;

თქმულა: **ვეზირის სიწყნარე**

არ ეგრე უჭკო ხელია,

შენებრ ცვაფი და უშუერი

მიწყი ავისა მქნელია“ (386, 1-3).

აქ საჭიროა შევიხსენოთ „შაჰ-ნამეს“ ვისი: ის გახლდათ უკეთური თურის (ხელმწიფის) **მრჩეველიცა და სარდალიც!** ეტყობა, ეგ სპარსული წესი ზედმიწევნით სრულდებოდა მე-17 ასწლეულის სამოციანი წლების საქართველოშიც.

ბერი მიხვდა, რა სისულელეც მოუვიდა. ფეშანგი აღწერს მის ფიქრებსა და განცდებს:

**„ბერს დაება ენა გრძელი,**

ველარ იყო მისებურად...

თქვა: „შევესცოდე შარიერსა,

მით შეიქმნა ჩემზე მდურვად“ (388, 1,4).

ენაგრძელობას იმად აბრალებს ავტორი, რომ ავირჩევა მისცა დადიანს. ამით ისიც დალუპა და თავიც დაილუპა.

შაჰნავაზს შეპყრობილი ეპისკოპოსი მიჰგვარეს. **ქართველი ვისი** მორჩილად იდგა ბაგრატიონის წინაშე. ხელმწიფემ მას ბრალი წაუყენა:

**„მოიყვანეს ხელშეკრული**

**ცაგერელი მეფის წინა;**

**უთხრა: „ბერო, შენგან არი,**

**რაზომ კაცი მოიყენა!“** (414, 1-2).

ეპისკოპოსი ცდილობდა თავის დამკვრენას:

„თავს მართლობდა იგი ბერი,

უარობდა მისგან ქმნილსა;

თქვა: „არ ვიცი ეგე საქმე,

გუნებაში განავლილსა;

**მოინდომეს, მათის ნებით,**

ქალი მისცეს იმ საგზილსა;

ნურას მკითხავთ, არა ვიცი,

ადრიდგანვე გამოყრილსა!“ (461, 1-4).

მე არაფერი მირჩევია, გუნებაშიც კი არ გამოვიღია ეგ საქმე. ვამეყმა და მისმა ცოლმა თვითონ გადაწყვიტეს, ქალიშვილი იმ თავადისთვის მიეცათ. მე მათი სამსახურიდან ადრევე გამომაგდესო.

ახლა იმაზე ვისაუბროთ, თუ კონკრეტულად ვინ იყო 1661 წლის უბედურების ჟამს დადიანის ვაზირი, მრჩეველი, ვისი?

ისტორიკოსი გვამცნევს: „XVII ს. 60-იან წლებში ოდიშში დაწინაურდა ლეჩხუმელი აზნაურების - ჩიქვანების ოჯახი. ამ ოჯახის წარმომადგენელი ერთი ძმა - გაბრიელი... ცაგერის ეპარქიას განაგებდა“ (9).

კიდევ მეტი:

„თავისი ჭკუითა და მოხერხებულობით გაბრიელ ცაგერელმა იმას მიაღწია, რომ ოდიშის მთავრის ვამეყ III დადიანის (1657-1661) უპირველესი მრჩეველი - ვეზირი გახდა“ (10).

აი, სწორედ ეგ კაცია ფეშანგის მიერ დახატული **ბერი ცაგერელი**. „ქართლის მეფემ 1661 წელს დასავლეთ საქართველოში ლაშქრობისას ქუთაისის ციხეში ტყვედ ჩაიგდო გაბრიელ ცაგერელი და შულავერში გადაასახლა“ (11).

ეგ ამბავი „შაჰნავაზიანშიც“ არის მითითებული (იხ. სტროფი 417).

**დასკვნა**

**ქართველი ვისი** მთელი სისრულით არის დახატული ეპიკურ პოემაში, რაც ხელს გვიწყობს გავხსნათ ხოტბის **არმეყვისი ვამეყ-ვისის** საიდუმლო: საძიებელ ტაეპში იგულისხმება ვამეყ III დადიანი და მისი მრჩეველი, ვაზირი — ბერი ცაგერელი, ეპისკოპოსი, იგივე გაბრიელ ჩიქვანი.

ართუ მეყვისი ვამეყ-ვისის საიდუმლო გახსნილია.

გამოყენებული ლიტერატურა:

1. სოსელია ო., ნარკვევები, თბ., 1973, გვ. 312.
2. დადიანი ნიკო, ქართველთ ცხოვრება, თბ., 1962, გვ. 162.
3. ფეშანგი, შაჰნავაზიანი, თბ., 1935.
4. შემოქმედელი იაკობ, პოეტურ თხზულებათა სრული კრებული, ბორის დარჩიას რედაქცია, თბ., 2014, გვ. 283.
5. იქვე, გვ. 283.
6. ხორავა ბეჟან, დადიანთა სამთავრო სახლის ახალი დინასტია, 2001, გვ. 9.
7. სოსელია ო., დას. ნაშრომი, გვ. 315.
8. ხორავა, გვ. 10.
9. იქვე, 3.
10. იქვე, გვ. 6.
11. იქვე, გვ. 7.

**Not so “Mekvisi” Vameki-Visi and their secret**

*Murman Tavdishvili, Professor  
Georgian Technical University*

**Summary**

The famous researcher of "Abdulmesiani", professor Ivane Lolashvili stated about Vameki-Visi, mentioned in a lyric poem of 107 stanzas: Vameki is a character of the poem "Vameki and Azra" by the Persian poet Onsoni, which has not kept to the present, and Visi is the same as the female character from "Visramiani".

Neither first nor the second is right.

In this situation, Vameki and Visi are characterized negatively. They were not so “Mekvisi”, in other words: unfriendly, unloving, hostile people; while Onsoni’s Vameki was a praiseworthy, ideal character; The same can be said about the beautiful Visi from “Visramiani”.

In fact, Vameki is the king-leader of Samegrelo, Vamek III Dadiani, a historical figure (he ruled as Dadiani in 1657-1661), and Visi is not a woman, but a man. He is a character from Shakh-Name, a man, advisor and commander of the wicked Turi.

Why the Georgian Vameki and Persian Visi are paired with each other is the issue of the research.

The fact is that the character of "Shakh-name", the malicious, wicked Turi’s vizier is a man, Visi, at the same time he is an adviser and also the head of the Turi’s troops, the commander-in-chief. Since, the negative character of "Shakh-name" Turi committed a bad deed against the ruler Irej, his accomplice Visi is also wicked and evil. Therefore, master and the slave (Turi and Visi) are paired with the sign – the sign of evil.

This pairing is also preserved in Georgian praises too: since, the master Vamek Dadiani commits evil on the advice of his slave, Tsagereli, here the master and the slave (Vameki – Visi) are paired with each other too, but instead of Tsagereli, his symbol - Visi - is used.

Therefore, it is established that: the so-called "Abdulmesiani", 107 stanzas of praise, was written after the release of the Georgian version of "Shakh-name", i.e. in the XVII century and it cannot be the 12th century Shavteli’s monument "Abdulmesia".

Key words: Vameki, Visi, Shakhnavazi, Vameki Dadiani, Accidents in 1661 years, Odishi, Advisor of Turi, Advisor of Dadiani.

## Similarities and Differences of Printed and Electronic Literature

*Tamar Mebuke, professor  
Georgian Technical University*

### **Astract**

The paper examines similar and different properties of paper-based and computer-mediated texts that belong to a new trend in literature – ergodic literature. The notions of a feedback loop, nonlinearity and interactivity, and elements of games that are considered to be the main properties of electronic literature are discussed as characteristic to both codex and computer-mediated texts.

Key words: ergodic literature, cybertext, hypertext, a feedback loop, nonlinearity, interactivity

### **Introduction**

The invention of digital computers in the middle of the twentieth century, and the rapid evolution in the field of digital technology that followed, have led to radically new ways of writing and reading, a new textual technology, more flexible and powerful than any previous media. Digital systems for information storage and retrieval, or databases, allow new ways of using textual material with a level of automation and speed unimaginable previously. As the surface of the text is disconnected from the stored information, the computer-mediated text is divided into two independent levels: the interface and the storage medium, which affects the principles of work with computers and use of the net, and in its turn influence the way literature evolves. In literary studies it has led to new approaches to treating the texts that have been written in the likeness to computer-mediated texts and to such new notions as ergodic literature, cybertext and hypertext.

The term **ergodic** was coined by Espen J. Aarseth (1977) from the Greek words **ergon** and **hodos**, meaning “work” and “path” and is used for literary works that require nontrivial efforts from the reader to traverse the text in contrast to conventional linear literary texts that on a surface level need eye movement and periodic or arbitrary turning of pages in order to be read. Ergodic literature includes both a conventional, or codex text, and a machine text with several manifestations. That is both paper based and electronic texts can be ergodic as long as they include the rules for their own use. What is ergodic literature is not defined by medium, but by the way in which the text functions. An ergodic text “has certain requirements built in for successful reading. (Aarseth 1997: 179)”

The term ergodic is closely connected with the notion of a cybertext as its subcategory. The prefix “cyber” means that the text is regarded as a mechanical device for writing and reading verbal signs. The term cybertext, is used for a text that was created on a computer and is meant to be read

from a computer, and comes from Norbert Wiener's book called **Cybernetics**, with the subtitle “Control and Communication in the Animal and the Machine” (1948). Wiener's study included organic as well as inorganic systems, or any system that has an information feedback loop. In the centre of the concept “cybertext” is the mechanical organization of the text and its user, as the integrated figure who performs in an extranoematic sense, that is takes into consideration the information from outside of the confines of his thought, making selective choices in reconstructing the meaning of the text.

A cybertext differs from a conventional narrative text by a different set of rules according to which it is composed. The difference between them is compared with the theory of the labyrinth with which texts have been traditionally identified. According to Umberto Eco (1984:80) there are three types of labyrinth: the linear, the maze, and the net. In contrast to visual art where the labyrinth is usually unicursal, the literary maze can be either unicursal or multicursal, that is capable of providing possibility of a variety of reading. Cybertexts, as ergodic literature in general, represent a net in which the reader is free to act as a co-author in constructing his web of meaning. In a net “every point can be connected with every other point” (Eco 1984:81).

While reading cybertexts, users may obtain different outcomes based on the choices they make; “information is here understood as a string of signs, which may (but does not have to) make sense to a given observer.” (Waggoner 2013: 12) Cybertexts are sometimes viewed as the transition between a linear piece of literature and a game. The reader of a work of fiction has to follow the plot line and the story of characters that are chosen by the author. The idea of a cybertext is based on the presupposition that getting to the message is just as important as the message itself. The reader becomes an active user. It requires work on the part of the user to obtain the message, which is referred to as “nontrivial work” (Aarseth 1997). That is the reader not only interprets the text, but is also involved in such actions as active choice and decision-making through navigation options (Meifert-Menhard, Felicitas 2013: 27.) The main component is the existence of a feedback loop between the reader and the text (Eskelinen 2012: 22). Though whether digital technology gives a real possibility to readers to become co-authors, or just blurs the distinction between the two, and creates the illusion that the reader may write his or her own “story” by interacting with the computer, is still a question under consideration.

A cybertext differs from printed ergodic texts as it



offers a variety of expressions for its meaning. While reading a cybertext, one is “constantly reminded of inaccessible strategies and paths not taken, voices not heard.” (Aarseth 1997: 3) Each choice makes some parts of the text more or less accessible, and the reader can never know the exact results of these choices, or what is missed. Such reading differs from the ambiguities involved in reading a linear text when inaccessibility does not imply ambiguity but, rather, an absence of possibility, or an aporia. The labyrinthal structure of a cybertext narrative creates likeness to a game, or an imaginary world, “in which the reader can explore at will, discover secret paths, follow the rules, or get lost (Ibid).”

Though cybertexts have certain elements of computer games, they are different from a game, where a player makes decisions about what to do, which moves to take and which to omit. Cybertexts usually have more depth as the reader has to uncover a given message as he works his way through the text. There is also a possibility that the reader may miss elements or information depending on the choices he makes (Dawn 2012: 237). As the result, the role of the cybertext reader changes from interpretation to intervention. Reading a cybertext involves personal improvisation that can result in either success or failure. The reader’s interpretative insight is coupled with the excitement of narrative control and strife to create his/her own story, which in some cases may be literally true, and in other cases is illusory, though the process of manipulation is real. The cybertext reader is compared to “a player, a gambler, and the cybertext – to a game-world or world-game that gives its users a possibility to explore, get lost, and discover secret paths in the text (Aarseth 1997: 5).”

The introduction of information storage and retrieval systems, known as databases gave the possibility of various uses of textual material and textual practices. References were replaced by links, and the surface of reading was separated from the stored information. It has led to another type of ergodic text, called **hypertext**, with “links” between related sections of a text, or between related parts of different texts in the same retrieval system. “**Hyper-text** is a text that is displayed on a computer screen with references, or hyperlinks to other texts that the reader can immediately access (Eskelinen 2012: 22).” The prefix “hyper-” comes from the Greek prefix “ὑπερ-” that means “over” or “beyond”. It indicates to overcoming linear constraints of a written text. T. Nelson coined the term “hypertext” for a new way of creating and using linked content. Links in hypertexts replace the current piece of hypertext with the target text. Hypertext is a way to link and access various kinds of information as a web of nodes in which the user can browse at will; that is hypertexts provide a single user-interface to a large variety of stored information.

#### The Main Part

The advent of the new medium has raised questions

about how it corresponds with the old, codex one: whether the very principle of structuring and reading cybertexts, hypertexts, and ergodic texts in general, differ fundamentally from previously existing ways of composing and reading printed texts, or whether computer-mediated texts are just a new means of expression of the main, basic principles which remain stable for each genre of a text.

According to Aarseth (1997: 2), ergodic texts are not essentially different from other literary texts for three main reasons. Firstly, all literature is to an extent indeterminate, and different with each reading. Secondly, the reader has to make choices in order to make sense of the text. And thirdly, a text cannot really be nonlinear because the reader can read it only one sequence at a time. If the difference exists, it is rather functional, than structural. As for any text to be qualified as a text it needs to satisfy several essential requirements. Characteristics of a literary text include a title, upper and lower borders, characters, setting, plot, and sequence. In “Philosophy of Literature” Roman Ingarden (1973, 305-13) argues that the integrity of the literary work of art depends on the order, or sequence of its parts; without this linear stability the text would not exist. In linguistics and semiotics texts are treated as chains of signs and, therefore, are linear by definition (Hjelmslev 1961, 30)

Aarseth (1997: 18) argues that new media technologies should not be viewed as alternatives to older media, but rather be examined from the point of view of the principles and evolution of human communication. The study of cybertexts should be seen as a perspective for all types of textuality, so that it includes phenomena that today are perceived as outside of, or marginal, or even in opposition to the field of literature for purely extraneous reasons. Such feature of a cybertext as an existence of information feedback loop, is also characteristic for any type of text. While following a string of words in a text, the significance of what is being read may change for each reader. Rereading the same text with a time interval gives a good example of a change in a feedback loop, or the meaning we ascribe to it. The difference of reading a cybertext from reading a print text is based on the fact that the reader is supposed to “compose” a text by various manipulative devices that are characteristic to the concept of cybertext. However, the reader is confined to the existing borders of the text and limited by the number of choices predetermined by the author. Without such preliminary restrictions no text would exist.

Nonlinearity is considered to be one of the main characteristics by which electronic literature differs from the printed one. Aarseth (1994: 51) defined a nonlinear text as an object of verbal communication that is not simply the one with fixed sequence of letters, words, and sentences but the one in which these sequences may differ from reading to reading due to the shape, conventions, or peculiarities of the text. It means that a nonlinear text has an intrinsic pos-

sibility to vary and produce different courses. Cybertextual and hypertextual nonlinearity, as a phenomenon, is defined formally in terms of nodes and links (Aarseth 1994, 59). Hypertext is often seen as a medium of text, an alternative to the established format found in paper-based literature, and is described as a mechanical, computerized system of reading and writing, in which the texts are organized into networks of fragments and connections between them. However Gunnar Lieswl (1994, 103-10) argues that hypertext reading, like all reading, is linear in time and that the act of reading a hypertext reduces the nonlinearity of space to the linearity of time, as "nonlinearity of time" is impossible per se. And structuralists' linear model of texts with direct, linear relationship among author, text, and reader has long been questioned by reader response theorists and poststructuralists.

Although reading a hypertext is often seen, in contrast to codex reading, as a co-authorship, with readers creating their own versions of a text, the hypertexts that exist today still operate within the same standard paradigm of author, reader, and text. New possibilities that appeared with transition from one medium to another, have obviously changed the way of writing, but hypertext, as it exists today, is not very different from paper-based literary works. Admitting that a hypertext represents a new way of writing, Aarseth (1997: 76) questions whether it is really a new way of reading, and whether "all that jumping around is the same as creating a new text."

Theodor Nelson coined the term "hypertext" for a new way of organizing text so that it could be read in a sequence chosen by the reader, rather than followed only in the sequence premeditated by the writer. However, codex texts may also be read in sequences chosen by the reader, while a hypertext's "freedom of choice" indicates to a system in which the writer specified sequences of reading available to the reader. The readers cannot get away from a linear sequence, as they are dependent on the hypertext system. Although new technology creates new opportunities, it does not mean that the increased complexity of technology simultaneously creates equality for all subjected to the technology. It seems reasonable to compare creation of the world of electronic literature with the creation of the world with the right of "free choice" granted to its readers, the right to explore and find out the meaning inherent to it.

The next characteristics of electronic literature (i.e. of both cybertexts and hypertexts) is considered to be its interactivity. That is an interactive work is the work in which the reader can physically change the discourse in a way that is interpretable and produce meanings within the discourse itself. P. B. Andersen (1990: 89) defines an interactive work as a work where the reader's interaction is an integrated part of the sign production. However interactivity is also characteristic to reading traditional, paper-based literary works. The argument is similar to the one made by Umberto Eco

(1989) as he developed a dichotomy between "open" and "closed" works: works with several possible interpretations and works with only one plausible interpretation.

Comparison of the new media with the old ones reveals that the "stability" of printed texts is as illusory as the present claims about new electronic writing that radically changes the functions of textual communication (Aarseth 1997: 58-59). Interaction is viewed as a process allowing authors to enter into a dialogue with readers, as well as allowing readers to participate in the creation process. Michael Joyce (1988), the author of the first hypertext novel, makes a distinction between exploratory and constructive hypertexts: texts that can be explored and texts that can be changed.

The notion of interactive fiction implies equality between the reader and the author that is characteristic as well to all other literary texts. Though interactive narrative suggests user-directed story generation, according to Aarseth, a better term seems would be heterarchic, "a structure of subverted hierarchies." In the article, "Hypertext and Creative Writing," Bolter and Joyce (1987: 41) present hypertext as a "new kind of flexible, interactive fiction", "a continuation of the modern 'tradition' of experimental literature in print." They see literary hypertext as belonging to the experimental tradition of modern trends in literature.

The process of reading a hypertext is close to what Roland Barthes, studied as the phenomenon of tmesis, or an active modulation of the reading rhythm that is based on meeting the reader's needs by what the text offers, that is expressed in the reader's ability to skip passages, a fragmentational reading of a linear text that is beyond the author's control. However, hypertext reading is the opposite as the reader exploring its labyrinth cannot just look through the text but has to follow the links and the text fragments so as to avoid reading the same parts over and over again. Aarseth argues that only a linear text sequence can be read in a free tmesic manner, as the reader is free to skip passages determined entirely by him. Tmesis in a hypertext is limited by the constraints determined by the author, by the control of the text's fragmentation and pathways and by requirement to pay attention to the links.

Aarseth argues (1997: 79) that ergodic aporia, or an irresolvable internal contradiction or logical disjunction in a text, might result from skipping the "dejalu nodes." Reading a hypertext differs from reading a codex text. If a codex text allows either linear reading, or heteroliner reading (tmesis), the hypertext structure of nodes and links allows only hyperlinear reading, the improvised selection of paths across a network structure.

However, there are more similarities between codex and electronic texts than differences. Postmodern theorists have revealed many properties in printed texts that are applicable to hypertexts. For instance, reconstitution of the text in the act of reading is characteristic to reading print-

ed, as well as computer-mediated texts, so are the text's transparent boundaries which grow in size to embrace its possible interpretations. In fact, as Aarseth points out, poststructuralists Jacques Derrida, Roland Barthes, Julia Kristeva, Michel Foucault, and others, indicating to unstable relations between word and meaning and the intertextual relations of texts, used such words as network and link to illustrate that texts do not express isolated meanings, but are in everlasting dialogues of repetition, mutation, and recombination of signs.

Discussing "nonlinearity" of a hypertext, Aarseth (1997: 80) attributes it to figures, and not to tropes, as it functions on the level of words, not meaning, with the following set of subclasses: forking, linking/jumping, permutation, computation, and polygenesis. "Forking" is expressed through words and sentences on a page that spread out in various directions. "Linking/jumping" is the main figure of a hypertext; the other subclasses are peculiar to different forms of cybertext. "Nonlinearity" as a figure constitutes the syntactical level of hypertext, as the device that orders and separates the semantic units of verbal information such as link names, node headings, nodes, etc.

In contrast to the aporia, or an irresolvable internal contradiction or logical disjunction in a text of codex literature, where we are not able to make sense of a some part of a text, though we have access to the whole, the hypertext aporia hinders making sense of the whole as we may have failed to find access to a particular part. Aporia of a hypertext has a function of a trope, as an absent piece, rather than the absent meaning of a particular passage. Complementary to this trope Aarseth names the epiphany -- the sudden revelation that replaces the aporia, the link out. "These two tropes constitutes the dynamic of hypertext discourse. The dynamics between searching and finding is typical of a game (Ibid)." This similar property explains likeness between a hypertext and a game in general. Aporia and epiphany are not only at the basis of any type of narratives, but

constitute a fundamental layer of human experience and cognition.

### Conclusion

As a new trend in the development of literary works, electronic, or computer-mediated literature presents many challenges to researchers. The use of a new medium with new possibilities created an impression of cardinally new works written according to different principles of composition and guided by cardinally new principles of rhetoric. Examination of such characteristics as a feedback loop, nonlinearity, interactivity that have been highlighted as the main properties of electronic literature, revealed their relevance to both printed and electronic literature. Indeed, for a literary work to be ranked as a literary work, it must satisfy a certain number of established, recognizable properties no matter what medium was used for its creation. The reader of any type of a literary text is confined to certain borders of the text and limited by the number of choices that are predetermined by the author. Without these preliminary restrictions no text would exist. New media just provides new ways of expression for the old principles of composition, a new way of writing, and reflects the principles of evolution in human communication. It is remarkable that the term "ergodic literature," that denotes a new trend in literature and is used for literary works that require nontrivial efforts from the reader to traverse the text, is equally applicable to both paper and computer-mediated texts. Both literary cybertexts and hypertexts are regarded as subcategories of ergodic literature. Hence the distinction should be made not between paper-based and computer-mediated texts, but between ergodic and non-ergodic literary works. An ergodic work, as first defined by Aarseth (1997) is a work that includes the rules for its own use, has some built in requirements that automatically distinguish successful from unsuccessful reading.

### Bibliography:

1. Aarseth, Espen J. 1997 *Cybertext. Perspectives on Ergodic Literature*. The Johns Hopkins University Press All rights reserved. Published 1997 The Johns Hopkins Press Ltd., London
2. Aarseth, Espen J. 1994. *Nonlinearity and Literary Text Theory*. In: *Hyper Text Theory*. Ed. by George P.Landow, 51-86. Baltimore: Johns Hopkins University Press.
3. Andersen, Peter Bogh. 1990. *A Theory of Computer Semiotics: Semiotic Approaches to Construction and Assessment of Computer Systems*. Cambridge: Cambridge University Press.
4. Barthes, Roland. 1988. *The Semiotic Challenge*. Trans. Richard Howard. New York: Hill and Wang.
5. Barthes, Roland. 1977. *Introduction to the Structural Analysis of Narratives*. In: *Image – Music – Text*. London: Fontana.
6. Bolter, J. David and Joyce, Michael. 1987. *Hypertext and Creative Writing*. In: *Hypertext` 87: Proceedings*, 41-50. New York: Association for Computing Machinery.
7. Dawn, Medlin, B. 2012. *Integrations of Technology Utilization and Social Dynamics in Organizations*. Hershey, PA: IGI Global.
8. Eco, Umberto 2007. *From the Tree to the Labyrinth. Historical Studies on the Sign and Interpretation*. Harvard University Press.

9. Eskelinen, Markku 2012. *Cybertext Poetics: The Critical Landscape of New Media Literary Theory*. London: Bloomsbury Publishing USA
10. Hjelmslev, Louis. 1961. *Prologomena to a Theory of Language*. Translated by Francis J. Whitfield. Madison: University of Wisconsin Press.
11. Ingarden, Roman. 1973. *The Literary Work of Art: An Investigation on the Borderlines of Ontology, Logic, and Theory of Literature*. Evanston: Northwestern University Press.
12. Joyce, Michael. 1988. *Siren Shapes: Exploratory and Constructive Hypertexts*. Academic Computing, November.
13. Liestow, Gunnar. 1994. Wittgenstein, Genette, and the Reader's Narrative in Hypertext. In: *Hyper Text Theory*. Ed. by George P. Landow, 87-120. Baltimore: Johns Hopkins University Press.
14. Meifert-Menhard, Felicitas 2013. *Playing the Text, Performing the Future: Future Narratives in Print and Digiture*. Berlin: Walter de Gruyter.
15. Nelson, Theodor Holm. 1992. *Opening Hypertext: A Memoir*. In: *Literary Online: The Promise (and Peril) of Reading and Writing with Computers*. Ed. by Myron C. Tuman, 43-57. Pittsburgh: University of Pittsburgh Press.
16. Waggoner, Zach 2013. *Terms of Play: Essays on Words That Matter in Videogame Theory*. Jefferson, NC: McFarland & Company, Inc., Publishers.
17. Wiener, Norbert. 1948. *Cybernetics; or, Control and Communication in the Animal and Machine*. New York: Technology Press.

**ბეჭდვითი და ელექტრონული ლიტერატურის მსგავსი და განსხვავებული ნიშან-თვისებები**

*თამარ მეზუკე, პროფესორი  
საქართველოს ტექნიკური უნივერსიტეტი*

**რეზიუმე**

სტატიაში განიხილება ქაღალდზე დაწერილი და კომპიუტერის დახმარებით შექმნილი იმ ლიტერატურული ტექსტების მსგავსი და განსხვავებული ნიშან-თვისებები, რომლებიც მიეკუთვნებიან ლიტერატურის ახალ მიმართულებას -- ერგოდიკულ ლიტერატურას. უკუკავშირის მარყუჟის, არაწრფიობის და ინტერაქტიურობის ცნება, თამაშის ელემენტებთან ერთად, რომლებიც ითვლება ელექტრონული ლიტერატურის მთავარ ნიშან-თვისებებად, განიხილება როგორც დამახასიათებელი ელემენტები როგორც ტრადიციული, ასევე კომპიუტერის საშუალებით შექმნილი ტექსტებისთვის.

### **რეზიუმე**

ქართულ ლიტერატურათმცოდნეობაში მცირე პროზაული ჟანრებიდან ნაკლებადაა შესწავლილი მინიატურა. რამოდენიმე სტატიები გამოქვეყნდა მინიატურული ჟანრის წარმოშობისა და განვითარების კანონზომიერებათა შესახებ, თუმცა განზოგადებული ხასიათის ნაშრომები არ გვაქვს. დღემდე სათანადოდ შეფასებული და შესწავლილი არაა ქართველ სიმბოლისტთა ღვაწლი ამ ჟანრში, რომლებმაც დახვეწეს და თემატურად მრავალფეროვანი გახადეს ქართული მინიატურული პროზა. მათი ნაღვაწის გვერდის ავლით შეუძლებელია მისი ჩამოყალიბებისა და განვითარების თავისებურებათა მნიშვნელოვნად წარმოჩენა.

„ცისფერყანწელებმა“ ლიტერატურაში მოიტანეს არა მარტო ახალი თემატიკა, არამედ გაამდიდრეს იგი მხატვრული ხერხებითა და საშუალებებით. მათი ნიჭი ძირითადად პოეზიის სფეროში გამოვლინდა. შექმნეს მინიატურული პროზის საუკეთესო ნიმუშები. ამ მხრივ საყურადღებოა მინიატურები, რომლებშიც იგრძნობა როგორც წინა თაობის მწერალთა გამოძახილი, ისე მოდერნიზმისადმი ერთგულებაც. მათ ახალი სული შთაბერეს პროზაულ მინიატურას და დასავლური კულტურის აპოლოგენებად მოევლინენ ქართულ მწერლობას.

„ცისფერყანწელ“ პოეტთა ცდებს მინიატურის ჟანრში გარკვეული წარმატება ჰქონდა. ისინი ერთგულად იცავდნენ სიმბოლოზმის დოქტრინას, სადაც ზოგჯერ თავს იჩენს ერთგვარი საბრძოლო ნოტიც, მაგრამ საბოლოოდ მაინც პასიური პროტესტის ფარგლებს ვერ სცილდება. მათი თქმით ცხოვრება ძველის ნგრევისა და ახლის შენების განუწყვეტელ პროცესშია, რომელიც ხშირად შეუგნებლად ხდება და ამას ცხოვრების ქმნადობად ასაღებენ. მკვლევართა დაკვირვებით, მინიატურა თავნება ჟანრია და არ ემორცილება ფორმის არავითარ კანონებს. „ჩვენ უნდა შევიყვაროთ მინიატურის ფორმა და ერთხელ კიდევ გავაკვიროვთ ევროპა, როგორც ჩვენი წინაპრები აოცებდნენ მათი უჩვეულო მინანქრებით“...წერდა ცისფერყანწელი სანდრო ცირეკიძე. მინიატურის ჟანრული თავისებურებები წააგავს ლექსს თავისი ლირიზმით და ესეის განსჯის სუბიექტურობით. მკვლევარები მინიატურას აისბერგს ამსგავსებენ, რომლის მხოლოდ მცირე ნაწილი ჩანს ზედაპირზე. მისი მთლიანი დანახვა კი მხოლოდ მკითხველის გონების სიღრმესა და სულიერ სიმდიდრეზეა დამკვიდრებული. მინიატურა განსაკუთრებით პოპულარული

გახდა მეოცე საუკუნის დასაწყისს, როდესაც მოდერნისტული მიზეზები დაიწყო. ხელოვანთა აზრით, სხვათაგან მკვეთრად განსხვავდება ქართული მინიატურა. იგი გამოირჩევა შესრულების უმაღლესი ოსტატობითა და დახვეწილი ტექნიკით. დეკორატიული კომპოზიციებით, ფერებით, რომლებიც განსაკუთრებულ ლირიკულ განწყობილებას ქმნიან. ქართველმა მოდერნისტებმა არა მარტო გონების წყალობით, არამედ საკუთარი თავლებით შეისწავლეს ევროპა, თავიანთი ნიჭით მიღებული ცოდნა გარდაქმნეს და თავიანთი შემოქმედებისინოვაციური ექსპერიმენტებისთვის გამოიყენეს. ქართულმა მწერლობამ მოახერხა, რომ მინიატურას ღირსეული ადგილი დაემკვიდრებინა მწერლობასი, დღესაც ბევრი ქართველი თუ უცხოელი შემოქმედი წარმატებით იყენებს ამ ჟანრს თავისი სათქმელის გამოსახატავად.

### **შესავალი**

ქართულ ლიტერატურათმცოდნეობაში მცირე პროზაული ჟანრებიდან ნაკლებადაა შესწავლილი მინიატურა. მინიატურული ჟანრის წარმოშობისა და განვითარების კანონზომიერებათა შესახებ რამდენიმე სტატია გამოქვეყნდა, თუმცა განზოგადებული ხასიათის ნაშრომები არა გვაქვს. დღემდე სათანადოდ შეჯამებული და შესწავლილი არაა ქართველ სიმბოლისტთა ღვაწლი ამ ჟანრში, რომლებმაც დახვეწეს და თემატურად მრავალფეროვანი გახადეს ქართული მინიატურული პროზა, მათინარვაწის გვერდის ავლიტ შეუძლებელია მისი ჩამოყალიბების და განვითარების თავისებურებათა წარმოჩენა. „ცისფერყანწელებმა“ ახალი სული შთაბერეს პროზაულ მინიატურას და დასავლური კულტურის აპოლოგენებად მოევლინენ ქართულ მწერლობას.

„ცისფერყანწელებმა“ ლიტერატურა გაამდიდრეს მხატვრული ხერხებითა და საშუალებებით. მათი ინტელექტი და ნიჭიერება ძირითადად პოეზიის სფეროში გამოვლინდა. პროზაში თავი გამოიციენეს სანდრო ცირეკიძემ და სერგო კლდიაშვილმა, რომლებმაც შექმნეს მინიატურული პროზის საუკეთესო ნიმუშები. მაგრამ ამ მცირე პროზისადმი გულგრილი არც პოეტები დარცენილან. მათ მინიატურას მიუძღვნეს არა მარტო თეორიული წერილები, არამედ უნარი ამ ჟანრშიც მოსინჯეს.

### **ძირითადი ნაწილი**

ცნობილია, რომ ტიცინი ტაბიძემ გამოჩენილი მწერლის სახელი ლირიკით დაიმკვიდრა, მაგრამ

უნდა აღინიშნოს, რომ სიმბოლიზმის ერთ-ერთი თავკაცი ასპარეზზე გამოსვლის პერიოდში წარმატებით მოღვაწეობს მხატვრული პროზის სფეროშიც. ამ მხრივ საყურადღებოა მისი მინიატურები, რომლებშიც იგრძნობა როგორც წინა თაობის მწერალთა ტრადიციების გამოძახილი, ისე მოდერნიზმისადმი ერთგულეობაც.

თვითონ ტიციან ტაბიძე ამასთან დაკავშირებით ასე მსჯელობს: „როცა ხალხი იღებს სხვისგან რამეს, იმას თავის ბრძმედში ატარებს. ნაციონალური აპერცეპციის ძალით ერი ითვისებს იმას, რაც მის ეროვნულ თავისებურებას ეგუება, რასაც იმასთან ახლობელი კავშირი აქვს“ (1,79,2).

ეს მინიატურები გაჯერებულია მელანქოლიური განწყობილებებით, გულგატეხილობით, რაც, როგორც მკვლევრები მიუთითებენ, გამოწვეულია იმჟამინდელი სოციალურ-პოლიტიკური ვითარებით და ეროვნული იდეალების მსხვერვეით. ტ. ტაბიძის შემოქმედებისათვის ნიშანდობლივია სიმბოლისტთა მთავარი პრინციპების დაცვა. იგი ეთანხმება ამ მიმართულების ერთ-ერთი თეორეტიკოსის რეზიუმეში დე გურმონის დებულებას, რომ სიმბოლიზმს ახასიათებს: „ინდივიდუალიზმი ლიტერატურასი, შემოქმედების თავისუფლება, დასწავლილი ფორმულების უარისყოფა, ლტოლვა ყოველივე არა ჩვეულებრივისადმი, უცნაურობისადმი კი...“ (1,175). ყოველივე ეს გარკვეულწილად აირეკლა არა მარტო მის პოეზიაში, არამედ პროზაულ ქმნილებებშიც.

ტ. ტაბიძის მინიატურებშიც, მსგავსად მისი პოეზიისა, ჭარბად ვხვდებით სიმბოლისტურ განწყობილებასა და ლექსიკას. სევდა, უიმედობა, მარტოობა, სიკვდილის აჩრდილი, ქარი, წვიმა, ღამის იდუმალეობა, მირაჟები და მოჩვენებანი-აი რით არის გაჟერებული ეს ნაწარმოებები, რომელნიც, სამწუხაროდ, ჯერ კიდევ არ ყოფილან ფარტო განხილვის ობიექტი.

მწერალს მარტოობა დაუფლებია და სულს უღრღნის („მარტოობა“, „თეთრი ღამე“, „ეპისპიხიდიონი“, „კოლხეთის ცის ქვეშ“ და სხვა). იგი ამ მხრივ ამჟღავნებს უშუალო გავლენას ნ. ბარათაშვილის პოეზიისა, რასაც თავადვე აღიარებს. „სადაც უნდა ვიყო, -აცხადებს ის, -ყველგან, ყოველთვის მარტოობა ჩემი თანამგზავრია. მუდამ თან დამდეგს, როგორც აჩრდილი, ვით შურისმაძიებელი ლანდი, გარეწარ კაენს თან რომ დასდეგდა. დიდი ხანია რაც მას ვიცნობ, არ ყოფილა არც ერთი წამი ჩემს ცხოვრებაში, რომ ის ჩემთან არ ყოფილიყო. განთიადისას, როს მთვარე ჩავა და ჩაჰყვება ფერგამკრთალ ვარსკვლავთა კრება, მისი აჩრდილი მზეს ამოჰყვება“, იგი განუშორებლად თან სდევს ტ. თაბიძეს და არ ასვენებს. მწერალი გვარწმუნებს, რომ შურისძიების ცეცხლით ანთებული ეს აჩრდილი სასტიკი და უღმობელია. ალბათ, ეს

მქირდავი აჩრდილი იყო, რომელმაც მას მოუწამლა და წარუწყმიდა სარწმუნოება და დასტოვა „ჭკუით ურჭმუნო, გულით უნდო, სულით მახვრალი“.

ტიციანის ბარათაშვილისებურად მსჯელობს სულიერ ობლობაზე და გვარწმუნებს, რომ „მწელია, მწელი ობლობა, სიგლაზე სულისა თუმცა სახარება კი მოგვითხრობს-„ ნეტარ იყვნენ გლახაკნი სულითა“. ამ მარტოობას და სიობლეს სულისას დასტირის მენავე, როცა თავის ნავს ლურჯ-კამკამა ტბაზე მიაცურებს. მას არ ანუგეშებს „ვარსკვლავებით მოქარგული ცა, არც მთვარე, რომელიც, ვით ქანდაკება სიმწუხრისა და სიყვარულის ციური სიმბოლო- მგოსანმა ლოცვით მოქანცულს უცოდველს სულს რომ შეადარა- თავს დაჰქათქათებს... ამ სიობლეს სულისას დასტირის ბედუინი, როს ცაზედ ვარსკვლავებს ითვისის და ხრიოკ უდაბნოში ნაღვლიანი სიმღერით გზას მოკაფავს. მასვე დასტირის სადამოს ჟამს ებრაელი, როცა ბზის ტოტებს ჭრის, ყურს უგდებს იორდანის ნაღვლიან დუდუნს და თვითონაც ნაღვლიანად დიდინებს როს იგონებს მამულს, ვით სიზმარს გამქრალს, და ჩანგს, იუდას მსხვერპლს, მდუმარეს“ (ბოროტი გენია“). აქ ყურადღებას იპყრობს სულიერი ობლის, უფრო სჭორად, ებრაელის ნაღველის მამულთან დაკავშირება. იგივე განცდა ეუფლება მწერალს საკუთარი სამშობლოს მიმართაც. მისი აზრით, „ვერსად ვერ ნახავ შენ სხვა მხარეს, ისე რომ ენათესავებოდეს მოღლილ სულს, როგორც ჩვენი სამშობლო“. ტ. ტაბიძისთვის ღამეა განუშორებელი მეგობარი, მთვარესა და ვარსკვლავებს უმხელს გულის ნადებს, მაგრამ იმედი არსაიდან არ ჩანს.

მაინც ვინ არის ადამიანი, რა ადგილი უჭირავს სამყაროში? ამ კითხვას უტრიალებს პოეტი და ცდილობს პასუხი გასცეს. ამსათვის ის ქმნის საშინელ ფონს, რომელზეც მკაფიოდ უნდა გამოჩნდეს დამიანის არსებობის აზრი. ამას ეძღვნება მინიატურა „საბრალო არის ადამიანი“, რომელიც იწყება ბუნების აღჭერით. მაისის ბნელი ღამე დასწოლია არემარეს. მდუმარებს ბუნება, უცებ ქარი ამოვარდა, ელვამ გააპო ბნელი ჭყვდიადი. მეხის გრიალი და წვიმის შხაპუნი ერთვის ერთმანეთს, თითქოს განკითხვის დღე დადგა. მხეცთა მონახეს ბუნავი და მრწოლით, შიშიტ მას შეაფარეს თავი. „მხოლოდ ერთი აღარ ისვენებს- ადამიანი, არ იცის, სად დაუდვას ბრძოლას საზღვარი. წამების ჯვარსა ზურგით მიათრევს, მთლად ოფლში სცურავს, მაინც არ დრკება, აღთქმის ქვეყნისკენ გზას მიიკაფავს... მაგრამ ვაგლახ! უღვთოდ მარცხდება, სწყევლის თავის ბედს, უკან ბრუნდება. საბრალო არის ადამიანი! იცის ეს ზეცამ და იცრემლება. არა ერთჯერ და ორჯერ სმენია მას მისი მოთქმა, კვნესა, გოდება“.

მწერალი ცდილობს სიყვარულით დაძლიოს სიძულვილი. აქ პოვოს შვება და იმედი. არაერთ მინიატურაშია დასმული ეს საკითხი. მას დაე-

უფლა კიდევ ამ უზენაესი გრძნობის მადლი და აღფრთოვანებით აცხადებს: „ტყუილს ამბობენ, რომ სიყვარულის ადგილას სიძულვილი იყოსო. მე არ ვგრძნობ სიძულვილს, სიცოცხლე ისევ მეძახის ვნების ძახილით და მეც მივდექ ამ ხმას“ („ალერსის ბაღში“). მაგრამ მალე გაირკვა, რომ მას „ანგელოსის სახით დემონი“ ეჭურჩულებოდა და იდუმალი ხმა, რომელიც ბედნიერებას ჰპირდებოდა, ზოროტი სული აღმოჩნდა. უკვე მწერალმა იწამა, რომ „სიყვარული სიმბოლოა ადამიანის ცხოვრების საშინელებისა“ („სილუეტები“) და გვაფრთხილებს: „სტიროდეთ მათთვის, ვისაც ჰგონია, ქალში ბედნიერებას მიაგნო, რადგან მისი გული სფინქსთა უდაბნოშია ჩაფლული და ვერავინ ამოიკითხავს შიგ ჩაწერილ სტრიქონებს“ („სიცრუე“). იგი დასტირის დაკარგულ სიყვარულს და სულ უფრო უმტკიცდება ბედისწერის გარდაუვალობის რწმენა. მის სულში კვლავ სევდა ისადგურებს და განუყრელ თანამგზავრად ისევ შემოდგომის სადამო, წვიმა და ქარი გვევლინება. ტიციან ტაბიძის მინიატურებში ჩანს მხატვრული სიტყვის დიდოსტატი, რომლის შემოქმედებაში პროზა გარკვეულ მეტოქეობას უწყევს მისსავე ლირიკულ შედეგებს. საერთოდ, ეს მინიატურები ლირიკული პათოსითაა დამუხტული. ლირიზმს აძლიერებს არა მხოლოდ სალექსო რიტმი, არამედ აქა-იქ გაბნეულირიტმებიც („ჰომინი სატანას“, „საბრალო არის ადამიანი“, „პარკში“ და სხვა, რაც ტ. ტაბიძეს სხვებისგან გამოარჩევს.

ვალერიან გაფრინდაშვილი ქართული სიმბოლიზმის ერთ-ერთი თვალსაგონო წარმომადგენელია. მან, პაოლო იაშვილთან და ტიციან ტაბიძესთან ერთად, საფუძველი ჩაუყარა „ცისფერყანწელტა“ ორდენს და როგორც პრაქტიკულად, ისე თეორიულად ხელს უწყობდა ქართულ ლიტერატურაში ამ მიმართულების დანერგვას. მის თეორიულ წერილებში ფართო პროპაგანდა ეწევა სიმბოლიზმის მსოფლმხედველობრივ საფუძველს.

მხატვრული სახეებით დასახლებულ მის პოეზიაში შექებულია ბოჰემა და თვითმკვლელობა, როგორც საშუალება ამ ქვეყნიდან ირეალურ სამყაროში, ჭესმარიტ სამყაროსი გაქცევისა, რაც რეალური ყოფის წინაარმდეგ პროტესტის გარკვეულ ფორმას წარმოადგენდა. მან პოეზიაში შემოიტანა სიმახინჯის კულტი და ყოველმხრივ ცდილობდა მის გამართლებას. იგი გატაცებული იყო ნიღბებით და ორეულებით. ყოველივე ამან გამოვლენა პოვა არა მარტო მის ლირიკასი, არამედ მინიატურულ პროზაშიც, რომელთა რაოდენობაც არცტუ ისე დიდია. მისი განმარტებით, „დღეს პოეზია იწვის თავის საკირეში და არაფერს არ სესხულობს ცხოვრებიდან“ (3,113) რეალურ სინამდვილეზე უარის თქმა მას უბიძგებს ირაციონალური სახეებისაკენ. იგი დიდ მნიშვნელობას ანიჭებს სახელების მაგიას, რომელიც შექმნილია ლიტარატურული

გმირების თუ გამოჩენილი ადამიანების ცხოვრების მაგალითების მიხედვით. ამიტომ მისი ნაწარმოებები მოფენილია ასეთი სახელებით.

„ფრაგმენტებში“ მწერლის ფანტაზიას გადაყვარტ ლეგენდების სამეფოში. ლურჯ თვალუწვდენელ ზღვაში იდგა სასახლე, როგორც დიდი ხომალდი, რომელიც ატასგვარი ჩირაღდნებით ბრწყინავდა. ირგვლივ ყველაფერს ზღაპრული იერი გადაჰკრავდა. მწერალი ამ სასახლესი ხვდება. მის გვერდიტ მდგომ მონა-ზანგს ხელში ეჭირა ფეშხუმი, რომელზეც ბოდლერის, ლოტრეამონის, კორბიერისა და ხელოვნების სხვა დიდოსტატთა თავები ეწყო. ახლად მოსული მწერალიც იზიარებს მათ ბედს- მონა-ზანგი მასაც მოჰკვეთს თავს და სხვებთან ერთად ფეშხუმზე დაასვენებს. აქ წარმოდგენილი ხელოვნებისთვის თავგანწირვის ორგია, რომელიც მისტიკასი გადადის, ტიპიური სიმბოლისტური ხერხია.

სხვა შემთხვევაში ვ. გაფრინდაშვილი ხატავს მოწყენილ ქუჩებს, როგორც მისი სულის თანაზიარსა და მესაიდუმლეს. ამ ქუცებში არ არის კაფე ან ეტლი, მოსეირნე ქალები. აქ ნანგრევებით სევდიანია და მატ ფანჯრებში ისვიათად გამოჩნდება სახე. „ეს ქუცები ქვრივებით იდუმალნი არიან და თითქოს თავის უკეტეს წარსულს გლოვობენ“. მწერალს სწორედ მათი მარტოობა და მოწყენილობა მოსწონს, ამიტ ენათესავებიან მის განწყობილებას. მაგრამ გარდა ამისა, არის სხვა მიზეზიც, ერთ მათგანზე ცხოვრობდა მისი სატრფო და ახლა, მთვარიან ღამეში, ეტრფის მის ლანდს. იგი ყოველ ღამეს, მთვარიანსა თუ უმთვაროში, დაეხეტება ამ მივარდნილ ქუჩებში, აზნევს ყვავილებს და ეცვენება, რომ ისინი ერთმანეთს ანუგეშებენ, ამიტომ კმაყოფილებით ასკვნის: „სანამ ამ ქუჩებს გავიცნობდი, მე არ ვიყავი ბედნიერი და მკლავდა მარტოობა. ახლა ბედნიერი ვარ და ჩემი პაემანი ქუჩებთან უტკბესია სიყვარულის პაემანზე“. ამ ნაწარმოებებით იფარგლება ძირითადად მისი მოღვაწეობამინიატურისჟანრში. მთავარი სათქმელი მან ლირიკას ანდო, სადაც თვალსაჩინო წარმატებას მიაღწია. მაგრამ არ შეიძლება არ აღინიშნოს, რომ მინიატურაშიც, თუ ამ გზას გაჰყვებოდა, არანაკლებ გამარჯვებას იზეიმებდა.

პაოლო იაშვილმაც, აგრეთვე ორიოდე მანიატურა დაგვიტოვა, მთავარი გულისყური კი პოეზიას მიაპყრო, სადაც მან გამოჩენილი პოეტის სახელი დაიმკვიდრა. „სამი ტკივილი“ მოგვითხრობს ბებერი ფიჭვის და მისი ორი შვილისპატარა ფიჭვების სიცოცხლის ისტორიას. პ. იაშვილი მიმარტავს გაპიროვნების მხატვრულ ხერხს და ემოციურად წარმოგვიდგენს მათ გულისტკივილს. „ცრემლი“, რომელიც ეძღვნება არჩილ ჯორჯაძის გარდაცვალებას, გამოჩენილი მამულიშვილის გამოტირებაა, სადაც ძალზედ ლაკონურად, მაგრამ

მეტყველად წარმოჩენილია საერთო გლოვა და მწუხარება.

მინიატურული ჟანრის განვითარებაში გარკვეული წვლილია მიუძღვნის ნიკოლო მიწიშვილს (სირბილაძეს). იგი, როგორც „ცისფერყანწელთა“ ჯგუფის წარმომადგენელი, ერთგულად იცავდა სიმბოლიზმის დოქტრინას და თავის მინიატურებში გადმოგვცემს სიმარტოვისა და განწირულების განწყობილებებს. 1914 წელს დაწერილ მინიატურაში „საით მივდივართ?“ მწერალი შეშფოთებით აღნიშნავს ღამის წყვდიადში ზღვის შავ ტალღებში შეცურებული ნავის უგზოუკვლო სვლას, რაც განწირულია დასაღუპავად. ყოველი ნიჭის მოსმისას ნავი ჭყვდიადიდან წყვდიადში ეხვევა და პასუხ გაუცემელი რჩება შეკითხვა - „საით მივდივართ?“

მისი აზრით, სიცოცხლე ტანჯვაა. ადამიანის გაჩენისას პირველი წამოძახილი ტანჯვისაგან არის გამოწვეული და, ამ წუთიდან დაწყებული, იგი მას განუშორებლად თან ახლავს. ხანდახან მას ეჩვენება, თითქოს ტანჯვამ თავი დაანება და მაშინ დგება ჟამი ბედნიერებისა და სიხარულის. მაგრამ სინამდვილეში ეს ილუზიაა, რადგან ტანჯვა ცხოვრებაა და ცხოვრება კი ტანჯვა. ამიტომ პიქრობს, რომ „არა არს ბედნიერება, არამედ ტანჯვა, არ არსიარს ბედნიერნი, არამედ ტანჯულნი!“ ტანჯვა მიჰყვება ადამიანს სიკვდილის კარამდე, როგორც ერთგული მეგობარი, რაც მას სასოწარკვეთაში აგდებს: „ტანჯვაში აღმოხდება უკანასკნელი ოხვრა, წუთისოფლიდან წასვლისას დამტოვებს იგი, დამეკარგება დამეკარგება ის, რაზეც უკეთესი არ მქონია არასოდეს, დამეკარგა ის, რისთვისაც მოველ ამ ქვეყნად დამეკარგა „სიცოცხლე-ტანჯვა“ (ტანჯვა).

მწერალი ხედავს, რომ სიცოცხლე წარმავალია, ცხოვრება-წუთისოფელი. სიყმაწვილის დღეები ხანმოკლეა. „მხოლოდ ერთხელ ჩამოვივლის ის ჩვენი ცხოვრების კარებთან, მხოლოდ ერთხელ გაჩერდება ის საიდუმლოებით მოცულ ცხოვრების ბჭესთან და წავა, გაქრება ვით მოელვარე წამი. გაქრება და მიეფარება სამარადისოდ ცხოვრების მჩქეფარ ტალღებს მხოლოდ ერთხელ გაგიღიმებს ტკბილი ღიმილით, ერთხელ მოგაწოდებს ღამაზ ფიალას, ტანჯვა-ბედნიერებით ავსებულს“ (სიყმაწვილე).

მწერალი ცდილობს ღრმად ჩაუკვირდეს ცხოვრების აზრს და ადამიანს პეპელას ადარებს. მისი თქმით, ცხოვრება ძველის ნგრევისა და ახლის შენების განუწყვეტელი პროცესია, რომელიც ხშირად შეუგნებლად ხდება და ამას ცხოვრების ქმადობად ასაღებენ. ადამიან ათასწლოზიდ შექმნილ მშვენიერებას ერთ წუთში ანადგურებს და ყველაფერს თავიდან იწყებს. სწორედ ეს უკვირს უცნობს, რომელიც ამ სურათს შესცქერის, და შორდება „ადამიანთ, რომელნიც აშენებენ იმისთვის, რომ ბოლოს გაანადგურონ, უყვართ იმიტომ, რომ მალე შეიძულონ“ („ისინი ცხოვრებას ქმნიან“). ამქვეყნად

ყველაფერი წარმავალია. დროის მსვლელობას, მის განაჩენს წინ ვერანაირი ძალა აღუდგება („ყოველივე წარმავალია“) უხილავი ძლიერი ძალა ამომრავებს ყველაფერს. მის ნებას ემორჩილება თვით მზეც კი, რომელიც შეუწებლად ისწრაფვის, რათა დღე ღამედ შეცვალოს და ღამე დღედ. შშობელი ჩქარობს ბავშვის გაზრდას და არ უფიქრდება, თუ როგორ მოკლდება ამით მისის სიცოცხლე. გაფურჩქვნას ჩქარობს ვარდი, რომელიც მას ჭკნობასთან აახლოებას. სწრაფად იცვლება ცხოვრება, რომლის მშვენიერებით დატკობობას ასწრებს და ა. შ. „წინ, ჩქარა! - გაიძახის ეს საიდუმლო ძალა“, რომლის ნებასაც ემორჩილება მთელი სამყარო: „ყველაფერი შეუჩერებლად მიჰქრის, რათა მალე განვლოს თავისი გზა და შემდეგ სიკვდილის მსხვერპლი შეიქნეს შეუჩერებელია ეს წინსვლა სიკვდილისაკენ, შეუჩერებელია!“ („წინ, სიკვდილისაკენ!“).

მწერალი უკმაყოფილოა ამით და ნატრობს პროცესის შენელებას, თუმცა იცის, რომ ეს შეუძლებელია და მენაქოლია ეუფლება. იგი მიმართავს უხილავ ძალას, ღვთაებას, რომელმაც აანთო მასში სიცოცხლის სანთელი, რომ განუმარტოს ადამიანის ქვეყნად მოსვლის მიზანი, მაგრამ უხილავის ძიების გზაზე მას გადაელობება იდუმალი ხმა, რომელიც ჩასჩიჩინებს- „რისთვის ცოცხლობ და რომ მომკვდარიყავი, ვის რა დააკლდება?“ ეს ხმა დემონისაა, რომელიც უწამლავს გონებას და ცდილობს თავის გზაზე გაიყოლიოს მამიებელი სული. როცა უხილავი ძალისაგან, შემოქმედისაგან პასუხს ვერ ეღირსა, იგი, გზააბნეული, თითქოს კიდევ თანხმდება დემონის წინადადებას, ოღონდ გახსნას საკუთარი ცხოვრების ჯადოსნური კვანძი, შეიციოს საკუთარი თავი. ამიტომ აცხადებს: „დაე, იგრავინოს ცამ, ომრისხანოს, აენტოს ცეცხლად- მან მე ვერ მომცა, რაც უნდოდა სულს დაობლებულს; მან არ გამოსცა რამ პასუხი მამიებელ სულს. ან სხვა გზიტვივლი... კვლავ ვძებნი ყოფნის გასაღებს და გარდავქმნი სულს...“ (უხილავს“).

### დასკვნა

ადამიანისთვის არ არსებობს უფრო ძლიერი და სათაყვანებელი მცნებები, ვიდრე „სამშობლო“ და „თავისუფლება“. ეს ორი მცნება განსაზღვრავს მისი ბედნიერებისა და არსებობის გამართლების აზრს: „სამშობლო და თავისუფლება- ოჰ, როგორ მადლელებენ მე ეს სიტყვები.

დიახ, მე თავ-განწირვით მიყვარს ჩემი სამშობლო, მიყვარს ჩემი მამა-პაპის სისხლით მორწყული მიდამოები და საჭიროების დროს ამ მიდამოებს ჩემს საკუთარ სისხლსაც ვანთხევ“.

ადამიანის არსებობის, მისი დანიშნულების აზრი საბოლოოდ მწერალს ასე წარმოუდგენია: „მე მეუფე ვარ ქვეყნის, მხეცზე უფრო უზენაესი ინსტიტუტების მქონე.



მე ვარ ძალა, რომელსაც ვერაფერი ვერ დაიპყრობს. მე ვარ, როგორც ამბობენ, ღვთის ხატება, რომელსაც დღეს სატანის ხატებაც მივუმატე.

მე ვარ არსება, რომლისთვისაც არაფერი არ არის, რომლისთვისაც ყველაფერი ნებადართულია. მე ვარ უშუშენიერესი და უგონიერესი ქმნილება უხილავისა!

მე ვარ უდიდესი ალტრუისტი და სასინელი ეგოისტიც!

მე ყველა მიყვარს და ყველა მძულს, ყველას ჩემს თავს ვანაცვალე და ყველას ჩემი თავი მირჩევნია.....

მე ვარ არსება, რომელსაც დიდად პასუხსაგები

სახელის ტარება ხვდა წილად, მაგრამ რომელსაც დრეს ღირსეულად ატარებს.

მე ვარ ადამიანი....“ („მე ვარ ადამიანი“).

როგორც დავინახეთ, „ცისფერყანწელ“ პოეტთა ცდებს მინიატურის ჟანრში გარკვეული წარმატება ჰქონდა, თუმცა სხვადასხვა გარემოებათა გამო, მხატვრული წარმოსახვის ამ უნარმა მათ შემოქმედებაში შემდგომი განვითარება ვერ პოვა, თუ მხედველობას არ მოვირებთ გიორგი ლეონიძეს, რომელმაც მხოლოდ სიცოცხლის ბოლო წლებში შექმნა უმნიშვნელოვანესი ნიმუშები.

**გამოყენებული ლიტერატურა:**

1. ქართული ლიტერატურული ესსე. თბ.1986.
2. ტაბიძე ტ., თხუზულებანი სამ ტომად. ტ.I. თბ.1996.
3. გაფრინდაშვილი ვ., ერთტომეული. თბ. 1990.
4. აფხაიძე შ., ნიკოლო მიწიშვილი -- შესავალი წერილი წიგნისა -- ნ ი კ ო ლ ო
5. მიწიშვილი, რჩეული, თბ. 1958.

**Miniature prose of the "Tsisperyanwelebi"**

*Ketevan Gaprindashvili, associate professor  
Georgian Technical University*

**Summary**

Miniatures from small prose genres are less studied in Georgian literary criticism. Several articles have been published on the patterns of origin and development of the miniature genre, although we do not have any generalized papers. To date, the merits of Georgian symbolists in this genre have not been properly evaluated and studied, who have refined and thematically diversified Georgian miniature prose.

It's impossible to show the peculiarities of its formation and development by bypassing their work

The "Tsisperkantslebi" not only brought a new theme to literature, but also enriched it with artistic methods and means. Their talents were mainly manifested in the field of poetry. The best examples of miniature prose were created. They breathed new life into prose miniatures and appeared in Georgian literature as apologists for Western culture.

The experiments of the "Tsisperkantslebi" poets had some success in the genre of miniature. They have faithfully defended the doctrine of symbolism, where sometimes a fighting note appears, but in the end it still does not go beyond passive protest. They say that life is a continuous process of destroying the old and building the new, which often happens unconsciously and they take it as a creation of life. According to researchers, miniature is a willful genre and does not conform to any laws of form. "We must love the shape of the miniature and once again surprise Europe, as our ancestors amazed them by their unusual enamels," wrote Sandro Tsirekidze. Miniature prose resembles poem in its lyricism and essay in its subjectivity.

The researchers likened the miniature to an iceberg, only a small part of which can be seen on the surface.

His whole vision depends only on the depth of the reader's mind and spiritual wealth. Miniatures became especially popular in the early twentieth century, when modernist searches began. According to the artists, Georgian miniatures are very different from others. It is distinguished by the highest mastery of execution and sophisticated technique. With decorative compositions, colors that create a special lyrical mood. Georgian modernists explored Europe and transformed the gained knowledge through their talents and used it for innovative experiments of their creativity. Georgian literature has managed to establish a worthy place for miniature in writing, and today many Georgian and foreign creators successfully use this genre to express their message.

## ლევან გოთუას უცნობი ბაჭათი – ოჯახის მისია მწიგნობის ჯუბლიკაციის მიხედვით

თამარ შაიშველაშვილი, ფილოლოგიის აკადემიური დოქტორი,  
საქართველოს ტექნიკური უნივერსიტეტი

### რეზიუმე

ლევან გოთუა დიდ მნიშვნელობას ანიჭებდა ახალგაზრდობის სულიერი სიჯანსაღისა და ზნეობის საკითხებს. ამ მხრივ მის პუბლიცისტიკაში თვალსაჩინოდ არის წარმოსახული ის უმთავრესი პოსტულატები, რომლებიც აუცილებელია ერის მომავლისთვის. ეს, უწინარესად, ოჯახია, რომლის გრძნობაც ერისა და სამშობლოს გრძნობისგან განუყოფელია. ოჯახს ადამიანობის პირველ უნივერსიტეტს უწოდებდა, ოჯახის დანგრევას კი ეროვნული ციხის დანგრევას ადარებდა.

ამ მხრივ საყურადღებოა ლევან გოთუას უცნობი ბაჩათი, რომელიც 1954 წლის 24 ოქტომბერს, ვორკუტაში დაწერა და ვორკუტულ ქორწილს გამოეხმაურა. ბაჩათში მწერალი ყურადღებას ამახვილებს სამშობლოს გრძნობაზე, რომელიც ყველა ადამიანს თან უნდა სდევდეს. ამ ქორწილს მწერალი ეროვნული თვალსაზრისით დიდად სანუგეშო მოვლენად მიიჩნევს, რადგან მხოლოდ ასეთი „საბუდრებიდან გადმოდიან სამშობლოს მოამაგენი და კეთილ-მოღვაწენი“ (ხუჭუების არქივი).

ამ ქორწილს ლევან გოთუა ბოროტებაზე და ვარამზე გამარჯვების ქორწილად მიიჩნევს, დიდი სიყვარულისა და ადამიანობის გამარჯვებას გესლზე და ყოველგვარ უკეთურებაზე.

ლევან გოთუას წერილები - სტატიები და მიმოხილვები ეროვნული მსოფლშეგნებითა და მორალურ-პუბლიცისტური პათოსით გამოირჩევა. თითქოს მისმა არაორდინარულმა ცხოვრებამ განაპირობა, სამშობლოსთვის მზრუნველ-მოამაგედ ჩამოყალიბებულიყო, თავისუფლებისმოყვარე ერის ბედის შემქმნელთა გვერდით ეღვაწა და შეექმნა საზოგადოებრივი აზრი, რომელიც მისი სამშობლოს უკეთეს მომავალს დასჭირდებოდა.

კეთილი მომავლის სათავეებთან ახალგაზრდობას მოიაზრებდა. საყურადღებოა ლევან გოთუას სტატია „ერისშვილობის პასუხისმგებლობა“. ვინაიდან ახალგაზრდობა ერის მომავალია, ყველაფერი, რაც მას ეხება, მთელ ერს ეხება, მთელ ჩვენს საზოგადოებას.

მწერლის დასკვნით, ოჯახისა და ერის ბედნიერება უნდა ემთხვეოდეს, ხოლო „თუ შენი ოჯახი ბედნიერია და ერი კი არა, სადღაც არ ყოფილხარ უანგარო“ (გოთუა 1974:10).

საახალწლო მიმოხილვებში იგი, მწიგნობრობასთან და განათლებასთან ერთად, ახალგაზრდა თაობის საფუძვლიანი ესთეტიკურ ზნეობრივი აღზრდა-განათლების საჭიროებას ხედავდა.

შოთა რუსთაველის ირგვლივ სულიერი გაერთიანება და ამირანთან შეხმიანება („ყოველმა თაობამ თვითვე უნდა შვას და აუშვას ამირანი“) მისი წერილების კრედო იყო. ერის ბედნიერება კი მრავალშვილიან მტკიცე ოჯახს უნდა დაეგვირგვინებინა...

### შესავალი

თუ რა დიდ მნიშვნელობას ანიჭებდა მწერალი ოჯახს, მისი უცნობი ბაჩათიდანაც ჩანს, რომელიც ვორკუტაში დაწერა და ვორკუტული ქორწინება მიულოცა ვალიკო ხუჭუასა და თამარ წერეთელს.

1954 წლის 24 ოქტომბერს, ლევან გოთუამ ვორკუტაში, პატიმარ-მეგობრების დავალებით, მისალოცი წერილი დაწერა: „პატივცემულო თამარ და ვალიკო, ჩვენგან დამოუკიდებელი მიზეზის გამო ჩვენ - ყველანი ვერ ვესწრებით თქვენს საოცარ ქორწილს. მაგრამ გულით თქვენთან ვართ. თქვენთან ვხარობთ“... - წერს ლევან გოთუა (ხუჭუების არქივი).

### ძირითადი ნაწილი

წერილში ლევან გოთუა ხაზს უსვამს სამშობლოს გრძნობას, რომელიც ადამიანს ყველგან თან უნდა სდევდეს: „თქვენს შეერთებას მიძიმე, მაგრამ ნიშნეული გადასავალი გააჩნია. იგი ლეგენდას უფრო ჰგავს. ესეც გვახსოვდეს, მაგრამ ნუღარ მოვიხედავთ უკან - წინ ვიძვიროთ, იმედიანად!!... ვიგრძნოთ სამშობლო, სადაც ასეთი რეალური „ლეგენდები“ არაერთგზის წარმოშობილა... რამეთუ - სამშობლოს თუ გრძნობ - იგი ყველგან თან გახლავს მუდამ“ (იქვე).

ამ ქორწილს ლევან გოთუა ბოროტებაზე და ვარამზე გამარჯვების ქორწილად მიიჩნევს, რომელიც ყოველი „კეთილ-ქართველის“ ზეიმა: „თქვენი ქორწილი - მარტოდენ თქვენი პირადი, ურთიერთტრფიალების დაგვირგვინება როდია, არამედ - დიდ - სიყვარულისა და ადამიანობის გამარჯვება - ბოროტებაზე, დროზე... ჯაჭვზე... გესლზე და ვარამზე! თქვენი ქორწილი მარტოდენ თქვენი ქორწილი როდია, არამედ ყოველ კეთილ-ქართველის ზეიმი“ (ხუჭუების არქივი).

ეს ქორწილი, მწერლის აზრით, ეროვნული თვალ-საზრისით დიდად სანუგეშო მოვლენაა - მხოლოდ ასეთი საბუდრებიდან გადმოდიან სამშობლოს მოამაგენი, კეთილ-მოღვაწენი... „სამშობლოს გრძნობა გასაკვირველის“ გარდა მწერალი დიდი სიყვარულის ძალაზეც ამახვილებს

ყურადღებას, რომელსაც დროის სუსხი ვერას აკლებს და ამ სუსხგამოვლილი უფრო ძლიერია.

„...თქვენი ცხოვრებისა და ტრფობის პირველი გაზაფხული დროის სუსხმა შეიწირა... ახალი ცხოვრების შუაგზაზე ხართ გამოსულნი... და ათწლოვანი იძულებითი დაშორების შემდგომ, დაბრძენებულ გულით შეყრილნი. ამით თქვენ კიდევ ერთხელ ამაღლეთ ის სათნო ძალა, რომლისაც არცთუ მაინცდამაინც სჯერათ დედამიწაზე. ძალა თავდადებულ სიყვარულისა“ (იქვე).

აქვე ლევან გოთუა სიყვარულის სიბრძნის ფორმულას აყალიბებს: „...მაგრამ აქ რაღაც უფრო მეტიც არის... და იქნებ სწორედ აქ არის - ჯერაც გამოურკვევი - სიბრძნე სიყვარულისა? რომელმაც იცის მოლოდინიც, თავდადებაც, ბრძოლის მეგობრობაც და ქართული ნანინაც“ (იქვე).

ლევან გოთუას არც მიჯაჭვული ამირანი ავიწყდება, არც ცისარტყელა, რომლის მეორე ბოლო საქართველოში ეშვება და იმედის სიმბოლოდ გაილეკვს - ოჯახი, რომელიც შორეულ იმიერპოლარეთში დიდი სიყვარულით შეიქმნა, მტყიცე ბურჯია ერის მომავლისა: „აღბათ ამიტომ თქვენი ქორწილის მაყრულს კავკასიონის კალთებიდან - ჯერაც მიჯაჭვული ამირანი ბანს ეუბნება!! ხოლო ჩვენ - ყველანი აქ - შორეულ შორეთში მყოფნი თქვენი ქორწილის ჭერში დანახული ცისარტყელა კვლავ გაგვამხნევეს - რადგან ვგრძნობთ, ვიცით... ვხედავთ... ამ ცისარტყელის მეორე ბჭე კავკასიონის გადაღმა ეშვება და ვაზებში დგას... ეს გზაა. ეს მომავალია!! ჰოდა, ამ ცისარტყელას ნათელს გისურვებთ! ამ ცისარტყელას! პატიმარ-მეგობრების დავალებით ლ. გოთუა“ (იქვე).

ამ ერთი ბარათითაც ცხადია, თუ რაოდენ დიდ მნიშვნელობას ანიჭებდა მწერალი ოჯახს ერის მომავლისათვის. ამ მხრივ მისი პუბლიცისტიკა საგულისხმო წახნაგებს წარმოაჩენს.

ყველაზე დიდ პრობლემად მიჩნეულ დემოგრაფიულ საკითხზე იგი წარსულის მაგალითებით მსჯელობს: „ჩვენს ისტორიულ გადარჩენაში მრავალშვილიანობამ დიდი, იქნებ გადამწყვეტი ღვაწლი დაიდო... ცხრა ძმა ხერხეულიძენი არა მარტო გმირობისა და თავდადების მაჩვენებლები იყვნენ, არამედ მძლავრი ოჯახისაც“ (გოთუა 1974:7).

მცირეშვილიანობის მიზეზი ეკონომიკური ხელმოკლეობა კი არ არის, არამედ ახალმოდურობაა. „გამრავლებისა და შვილიერების კეთილშობილი ინსტინქტის მოდუნება ხომ არ ხდება გამდიდრების ბნელი ქვეინსტინქტების აღზევების „წყალობით“?! მაშინ ჩვენ შავი დღე მოგველის! ეს „ლამაზი მთები“ არ დაგვრჩენენ უპატრონოდ“ (იქვე).

საქართველო ნიჭისა და სილამაზის აღიარებული ქვეყანაა. ეს ორი თვისება მან ძნელბედობის ჟამს შეინარჩუნა. თუ პოლიტიკური წინდახედულება, თავისუფლება, ერთურთის გატანა და ერთიანობის

შეგნება ზოგჯერ აკლდა, „მუდამ ჰქონდა ეროვნული სიამაყე, თავისუფლებისმოყვარეობა და ისევე სილამაზე და ნიჭი, განსაკუთრებით ნიჭიერი ახალგაზრდობა“ (გოთუა 1974:8).

მწერალმა ახალგაზრდობის სულიერი სიჯანსაღის და ზნეობის საკითხებს რამდენიმე სტატიაში, მათ შორის საახალწლო სტატიაში - „ახალი წელი და ჩვენი საუკუნე“, „ახალწლოური კრიალოსანი“, „ყოფდა გორგალის ხობობი“ - განსაკუთრებული ყურადღება დაუთმო.

მწერლისთვის ახალგაზრდობის სულიერი ჯანმრთელობა და პატიოსნება ფიზიკურ ჯანმრთელობაზე ბევრად მაღლა იდგა. ამ „ავთვისებიანი და ქრონიკული სულიერი სიმსივნის“ დასაძლევად ხშირად თაობებია საჭიროო, - წერდა.

„ჩვენ შოთა რუსთაველის, თამარის, დავით აღმაშენებლის, გიორგი მთაწმინდელის, საბა-სულხანის, ერეკლესა და სხვა ზნემაღალ სახელოვანთა ერი ვართ და ვერ მოვითმენთ ამას!“ (გოთუა 1973:3).

მომავალი თაობის აღზრდაში, უწინარესად, ოჯახს და მშობლებს ეკისრებათ მორალური პასუხისმგებლობა საზოგადოების წინაშე, და არა სკოლას და ინსტიტუტს... ანგარების გზით შექმნილი სიმდიდრე მომავალ თაობას, მის სულისკვეთებას ასვამს დაღს, პიროვნების სულიერ დეგრადაციას უწყობს ხელს.

ლევან გოთუა „პატიოსანი, კულტურული შრომითა და ყოფით ამაღლებული ოჯახის“ მხარეზეა. მომავალი სწორედ ასეთ ოჯახებს აქვთ. მწერლის დასკვნით, ოჯახისა და ერის ბედნიერება უნდა ემთხვეოდეს: „...ერისა და ოჯახის ბედნიერება თითქმის თანახვედრია, ხოლო თუ შენი ოჯახი ბედნიერია და ერი კი არა, სადღაც არ ყოფილხარ უანგარო“ (გოთუა 1974:10).

მისი აზრით, ქართველები სადმე, ისტორიის წიაღში, ჩარჩებოდნენ, გამირული ზნეობა რომ არ ჰქონოდათ. სწორედ ზნეობა უნდა იყოს თაობის მებაირახტრე: „თაობა ყოველთვის უნდა იყოს თავის სიმაღლეზე და, ჩემი ღრმა რწმენით, ყოველმა თაობამ თვითვე უნდა შვას და აუშვას ამირანი“ (ვაშაძე 1972:3).

საახალწლო მიმოხილვებში იგი, მწიგნობრობასთან და განათლებასთან ერთად, ახალგაზრდა თაობის საფუძვლიანი ესთეტიკურ ზნეობრივი აღზრდა-განათლების საჭიროებას ხედავდა.

### დასკვნა

შოთა რუსთაველის 800 წლის საიუბილეო დღეების განწყობით დაწერილ სტატიაში ლევან გოთუა რუსთაველის საზომით მოითხოვდა საახალწლო სუფრიდან და ასევე ცხოვრებიდან ზოგიერთი მანკიერი საქციელის განდევნას, ფიქრთა გამგედ კი შოთა დავისვათო, - წერდა. ეს იქნებ ერთადერთი სახელია, ახლა ყველას რომ

აერთიანებს ჩვენში. ამ ნიშნით გავიკვალათ სავალი და ახალ წელს ფეხბედნიერად შევეგებოთ.

შოთა რუსთაველის ირგვლივ სულიერი გაერთიანება და ამირანთან შეხმიანება („ყოველმა

თაობამ თვითვე უნდა შვას და აუშვას ამირანი“) მისი წერილების კრედო იყო. ერის ბედნიერება კი მრავალშვილიან მტკიცე ოჯახს უნდა დაეგვირგვინებინა...

**გამოყენებული ლიტერატურა:**

1. გოთუა ლ., „ყოდა გორგასლის ხოხობი“, გაზეთი. „კომუნისტი“, 1973, №30.
2. ვაშაძე თ., გულახდილი დიალოგები - „ლევან გოთუა“. გაზეთი. „ახალგაზრდა კომუნისტი“, 1972. №105.
3. „საუბრები ახალგაზრდობასთან“, „თბ. სსრ სსზ. „ცოდნა“, 1974.
4. ხუჭუბუხის საოჯახო არქივი.

**Unknown Letter by Levan Gotua - Family Mission According to the writer's Publicistic**

*Tamar Saishmelashvili, Academic Doctor of Philology  
Georgian Technical University*

**Summary**

Levan Gotua attached great importance to the issues of spiritual health and morality of youth.

In this regard, his journalism clearly reflects the key postulates that are necessary for the future of the nation. First of all, it is a family, the meaning of which is inseparable from the feeling of nation and homeland. He called the family the first university of humanity and compared the demolition of a family to the demolition of a national prison.

In this regard, attention is drawn to an unknown letter from Levan Gotua, which he wrote on October 24, 1954 in Vorkuta and responded to the Vorkuta wedding. In the letter, the writer focuses on the feeling of homeland, which should accompany all people. The writer considers this wedding a very consoling event from a national point of view, because only from such nests come out caregiver Homeland and kind-merit persons ...

Letters by Levan Gotua - the articles and the reviews stand out with national consciousness, moral and journalistic pathos.

It was as if his extraordinary life determined him to take care of his homeland, to work alongside the creators of the fate of a freedom-loving nation, and to create a public opinion that his homeland would need a better future.

He considered that young people are at the forefront of a good future. Attention is drawn to the article by Levan Gotua "The responsibility of the nation". Because youth is the future of the nation, everything that concerns it concerns the entire nation, our entire society.

According to the writer, the happiness of the family and the nation should coincide, and "if your family is happy, but the nation is not, then you were not unselfish."

A spiritual union around Shota Rustaveli and a meeting with Amirani ("Each generation must give birth to and free Amirani") was the credo of his letters. The happiness of the nation was to be crowned by a strong large family ...

**კრწანისის ომის გაგებაშილი თანამედროვე ქართულ კოეზივში  
(XX საუკუნის დასასრული და XXI საუკუნე)**

*თამარ შაიშველაშვილი, ფილოლოგიის აკადემიური დოქტორი  
საქართველოს ტექნიკური უნივერსიტეტი*

**რეზიუმე**

2020 წლის 11 სექტემბერს კრწანისის ბრძოლის 225 წლისთავი აღინიშნა. 21-ე საუკუნის ქართულ პოეზიას კი ისევ ყაყაჩოს წვეთივით ატყვია ეს დღე. საბედისწერო მარცხი ტკივილითა და სევდით, მაგრამ ახალი განცდით შეგვახსენებს თავს თანამედროვე პოეტების შემოქმედებაში. მათთვის ძალიან ახლობელი და მწარე ტკივილია, თითქოს დროის ზღვარი წაშლილა და ისინიც იმ ტრაგიკული ომის თვითმხილველნი გამხდარან; გადარჩენილი სამსამეფოთე არაგველის მრწამსით მომავლიდან ეხმებიან სამას არაგველს, მათ მაგივრად უნდა იომონ, მათი დაწყებული საქმე უნდა დაასრულონ...

ომი გრძელდება... ბედი ჩემი კრწანისიაო, - რეფრენად ისმის ქართველ პოეტთა შემოქმედებიდან... ამიტომაც მესამე ათასწლეულშიც ისევ არაგველებს თუ გამოიხმობს პოეტი, რადგან „გარშემო ურიცხვი მტერია“ და ყოფნა-არყოფნის ჟამი დამდგარა. „ხელმოცარული ბღავის ჩემში მეფე ერეკლე“ - გენრი დოლიძის ეს სტრიქონი XXI საუკუნის პოეზიას წითელ ზოლად გასდევს, თუმცა იქვეა იმედიც, რომელიც მარცხმა ამოსვეტა და შვა ცოტნე, ილია... ყველაზე დიდი იმედი კი არაგველობაა, სამასი არაგველის კვალში ჩამდგარან ახალი არაგველები... სწორედ ეს სულისკვეთება გამოარჩევს XXI საუკუნის ქართულ პოეზიას.

კრწანისის ბრძოლიდან 225 წლის შემდეგ ახალი კრწანისი ახალი ტკივილებითა და იმედებით ასვეტილა - რუსეთის მიერ ოკუპირებული ტერიტორიები, ქართული მიწების ნაწილ-ნაწილ მიტაცება, მცოცავი ოკუპაცია... თანამედროვე ქართული ლიტერატურის ძირითადი თემებია.

კრწანისის ბრძოლიდან 225 წელი გასულა და მისი გამოძახილი 21-ე საუკუნის ქართულ პოეზიას ისევ ყაყაჩოს წვეთივით ატყვია - „თავდადებულ სამას ვაჟკაცს დღესაც გლოვობს კრწანისი“ (ო. რურუა).

81 წლის წინ დაწერილი ლადო ასათიანის „კრწანისის ყაყაჩოები“ (1940 წ.) თავგანწირულ მებრძოლთა დაღვრილ სისხლზეა. მურმან ლებანიძის „სისხლისფერი ყაყაჩოს წვეთი“ (1971 წ.) კი „დასადვრელის ალბათ მაცნეა“, პოეტი ქვეტექსტური სათქმელით, „მინიშნებებით გვესაუბრება, ალუზიებით ამბობს, რომ „ახალი კრწანისი“ წინ არის“ (გ. კუჭუხიძე, „ლიტერატურათმცოდნეობის თანამედროვე პრობლემები“ - XIII. 2019, გვ. 381)... ეს ნაწინასწარმეტყველები ასრულდა ჯერ 1989 წლის 9 აპრილს, შემდეგ მას მოჰყვა ომები აფხაზეთსა და შიდა ქართლში.

აღსანიშნავია, რომ კრწანისთან შეხმიანებისას დიდი იმედი საკრალურ ხესთან - მუხასთან ასოცირდება, ხოლო პოეტის მიერ კრწანისზე დამიწების ნატვრა და ზურგზე მუხის ამრიალება უზარმაზარ ემოციურ მუხტთან ერთად შინაგანი ძლიერების გამოხატულებაცაა, რომელიც დიდ მარცხს არა მხოლოდ გადაწონის, სამომავლო გამარჯვების მძლავრ სურვილსაც გვიღვიძებს.

**შესავალი**

„ეს ადგილი კრწანისია! - დაისთავან ქართლი-სათარიგით ბოლო დაისია!“ - არ გამართლდა მუხრან მაჭავარიანის ხსენებული სტრიქონები („კრწანისი“), კრწანისის ბრძოლამ ახალი დატვირთვა შეიძინა მე-20 საუკუნის 90-იანი წლების და 21-ე საუკუნის ქართულ მწერლობაში. ქართლის დაისთავან ბოლო დაისი არ აღმოჩნდა კრწანისი. ის 21-ე საუკუნის დასაწყისში გამეორდა ისევ ქართლში, აფხაზეთში და თანამედროვე ქართულ პოეზიაშიც ახალი ინტონაცია შემოვიდა.

**ძირითადი ნაწილი**

ეს გლოვა ყველაზე მეტად სულს აჩნია, რომელიც ასოციაციურად წარსულზეა გადაჯაჭვული: „ზოგჯერ სული ისე მწუხარეა, თითქოს კრწანისიდან ვბრუნდები“ (მ. ჩიტიშვილი, „განწყობილება“).

საბედისწერო მარცხი ახალი განცდით შეგვახსენებს თავს თანამედროვე პოეტების შემოქმედებაში. კრწანისის გახსენების დღე სხვანაირია, განსაკუთრებულია. ფურცლებჩამოცვენილი ყაყაჩოა... კრწანისის წითელი ჩოხა აცვია.

„ეს დღე სხვა დღეებს სრულებით არ ჰგავს, ქარნი ყაყაჩოს ფურცლებს აცლიან, კრწანისი წითელ ნაჭრელას ქარგავს და სისხლისფერი ჩოხა აცვია“ (გ. არაბული, „კრწანისის ველზე“).

მეორეგან ეს სიწითლე ძახელივით ამონთებულა: „ველზე დაღანებს ძახელი, კრწანისის ამონახველი“ (ზ. მეტრეველი, ინტერნეტგვერდი - „საყდრის ჩიტები“).

კრწანისი წითელია, სისხლშემხმარი... მისი ტკივილი საუკუნეებს მოსდევს. ეს ტკივილი ახალგაზრდა პოეტის სულს სჭვალავს: „მტკიცა კრწანისზე შემხმარი სისხლი“ (გ. არაბული, „კრწანისის ველზე“).

ამ ტკივილს ეკლებს შეხეული ფიქრი და გაჭრილი ლექსი იმეორებს, როცა „სტროფიდან წვეთავს გულისთქმა“.

„ხელმოცარული ბღავის ჩემში მეფე ერეკლე, ამ დროს ვიღაც კი სამ ასოს და სინდისს ურითმავს“ (გ. დოლიძე, „ნაავდრალი“).

პოეტი „სიცოცხლით დაჭრილია“, რადგან კრწანისის მარცხია მის უკან. მაგრამ გული ისევ გულობს, მარცხი გადაფარა ცოტნეს გმირობამ, ილიას შობამ.

„მკლავდნენ მარტყოფში, კრწანისში, რა ცეცხლში აღარ მივლია, გული კი მისას არ იშლის, გადავრჩი ცოტნედ, ილიად“.

(რ. ზუკაკიშვილი, გაზ. „კავკასია“, 2015, №3-4, 1 გვ.)

მეორეგან ეს იმედი პოეტის შეხმიანებაა არაგველებთან, თავადაც მათი სულის ნაწილია: „ჰვი, თქვენ, არაგველებო, მეც ერთი გვერდით მიგულეთ“ (ჯ. ღებელი, ჟურნალი „ხორნაბუჯი“, 2018, №6, გვ.9).

ანდა: „ზღვაშიც ვგრძნობ არაგვის ზვირთებს, არაგველს თუ ეძებთ - მე ვარ“ (თ. ავსაჯანიშვილი, „ანეული“, 2013, №4, გვ.18).

გადარჩენილი სამასმეერთე მომავლიდან ეხმიანება სამასს - შერცხვენილია და მათ მაგივრად სურს ომი:

„მე - შერცხვენილი და თავდახრილი,

გადარჩენილი სამასმეერთე...

...მე მათ მაგივრად უნდა დავცე,

მე მათ მაგივრად უნდა ვიომო“...

(ბ. არაბული, „ფიქრები კრწანისის ველზე“).

დიახ, ომი გრძელდება. კრწანისი ისევ, ოთარ ჭელიძის პოეტური თქმისა არ იყოს, მრავალწერტილია „ქართლის ცხოვრების“ ბოლო ფურცელზე (ო. ჭელიძე, „მნათობი“, 1979, №6, გვ.10). მე კი ვიტყვოდი: სისხლიანი მრავალწერტილი, რომელსაც ერთი წერტილი XXI საუკუნეში შინდისის ბრძოლად შეემატა. ციციხო ბაბუციძემ სიკვდილთან სისხლიან ტანგოს შეადარა 2008 წლის 11 აგვისტოს ქართველი მეომრების ბრძოლა შინდისთან. რუსულ სამხედრო ნაწილთან უთანასწორო შეტაკების დროს 17 ქართველი ჯარისკაცი დაიღუპა.

„მოზეზრდა კრწანისის ველზე

ყაყაჩოს ლოდინი გმირთა...

იმ ლომგულ ვაჟკაცთა სისხლით,

შინდისთან აგორდა ზვირთად“!

(ც. ბაბუციძე, ჟურნალი „ანეული“, 2019, №2, გვ.5)

თამარ შაიშმელაშვილის სტრიქონებში კრწანისის გამეორება იყო შიდა ქართლის - ისტორიული სამაჩაბლოს დაკარგვა:

„ქართლში ისევ კრწანისია,

გულს მისერავს მწუხრის კვესი...

ბედი ჩემი კრწანისია,

ცრემლი მეფე ერეკლესი“.

(თ. შაიშმელაშვილი, „ობოლი ვარსკვლავები“, „ბაკმი“, 2001, გვ.33)

იგივე გაიმეორა მოგვიანებით მარინა შანიძემ, როცა ერეკლე მეორეს მიმართა:

„ხომ ხედავ, კრწანისის ომში ვართ, გარშემო ურიცხვი მტერია“ (მ. შანიძე, „მეფეო“).

პოეტი მოუწოდებს ერეკლე მეფეს, უსარდლოს ახალ ბრძოლებს, რომ მტერს „ანდერძი ავუგოთ“. „ეს რა დრო დაგვიდგა, მეფეო, კვლავ ყოფნა-არყოფნის ჟამია“ (იქვე).

მესამე ათასწლეულში, ახალ საუკუნეში, ისევ ხანჯლის ალესვის დრო დამდგარა. მართალია მთებს აფერადებს ერთგულებისა და სიყვარულის სიმბოლო - კესანე, მაგრამ ახალი საუკუნე ხმაურით შემოდის... პოეტის მხერა არაგველებისკენ მიმართულა.

„მთებს მოსდებია ცისფრად კესანე,

ათასწლეული გიყევს მესამე...  
ცოტაც მოიცა, შენი კვენსამე, -

არაგველები ხანჯალს ლესავენ“...

(ლ. ნადარეიშვილი, გაზ. „კავკასია“, 2011, №5-6, გვ.1)

ეს ლექსი გოდერძი ჩოხელის სულისკვეთების გაგრძელებაა, რომელმაც არაგველები გამოიხმო, რადგან „ჩამოლეული საქართველო სადაცა ხერხე-მალში გადატყდებოდა“...

„- ჰვი, გამოდით, ქართველებო!

საქართველოს უჭირს ძალიან,

გამოგვეშველეთ

დიდ ომებში ნასახელებნო,

გამოგვეშველეთ,

არაგველებო“!

(გ. ჩოხელი, „პროზა პოეზია წერილები“, 2017, გვ.464)

საინტერესოა კრწანისზე დამიწების ამადელვებელი სახე, რომელიც მუხის აშრიალებას უკავშირდება. მუხა კი ძლიერებისა და სიცოცხლის სიმბოლოა.

„უნდა დავმიწდე ბებერ კრწანისზე და ზურგზე მუხა ავიშრიალო“ (ტ. ხარხელაური, „მოვსულვარ“).

### **დასკვნა**

პოეტის მიერ კრწანისზე დამიწების ნატვრაში და ზურგზე მუხის აშრიალებაში სამომავლო გამარჯვების მძლავრი სურვილია გამოხატული. არაგველების გამოხმობისგან განსხვავებით, პოეტი თავად იქცევა მუხად, დიდ იმედად, რომ იმედი გადაურჩინოს მომავალს.

გამოყენებული ლიტერატურა:

1. ავსაჯანიშვილი თ., ჟურნალი „ანელი“, 2013. №4.
2. არაბული ბ., <https://apinazhi.ge/journal/379--.html>
3. არაბული გ., <http://www.biblioteka.litklubi.ge/view-nawarmoebi.php?id=4038>
4. ბაბუციძე ც., ჟურნალი „ანელი“, №2, 2019.
5. დოლიძე გ., <http://www.biblioteka.litklubi.ge/view-nawarmoebi.php?id=2494>
6. ზუკაკიშვილი რ., გაზეთი „კავკასია“, 2015. №3-4.
7. კუჭუხიძე გ., „კრწანისის ყაყაჩოები“ და უფლისციხესთან ხილული „სისხლისფერი ყაყაჩოს წვეთი“, კრებული. „ლიტერატურათმცოდნეობის თანამედროვე პრობლემები“ - XIII. „უნივერსიტეტის გამომცემლობა“. 2019. [http://literaturatmcdneoba.tsu.ge/13simp%20\(1\).pdf](http://literaturatmcdneoba.tsu.ge/13simp%20(1).pdf).
8. მაჭავარიანი მ., <https://poetry.ge/poets/mukhran-machavariani/poems/xrss-krwanisi>
9. მეტრეველი ზ., გვერდი - „საყდრის ჩიტები“. <https://www.facebook.com/172763129498649/posts/1629199660521648>.
10. ნადარეიშვილი ლ., გაზეთი „კავკასია“, 2011, №5-6 (51-52) მაისი-ივნისი.
11. რურუა ო., <http://urakparaki.com/?m=4&ID=28052#comments>
12. დებელი ჯ., ჟურნალი „ხორნაბუჯი“, 2018, №6.
13. შაიშმელაშვილი თ., „ობოლი ვარსკვლავები“, „ბაკმი“, 2001.
14. შანიძე მ., გვერდი - „საუნჯე Saunje“, 2021, 17 აპრილი <https://www.facebook.com/377674495661570/photos/a.377676232328063/3896417887120529/>.
15. ჩიტიშვილი მ., <https://www.facebook.com/160845197444627/posts/270259756503170/>.
16. ჩოხელი გ., „პროზა პოეზია წერილები“. „პალიტრა L“, 2017.
17. ჭელიძე ო., ჟურნალი „მნათობი“, 1979, №6.
18. ხარხელაური ტ., <http://www.biblioteka.litklubi.ge/view-nawarmoebi.php?id=6575>

**Echo of the Krtsanisi war in contemporary georgian poetry  
(End of XX century and XXI century)**

*Tamar Shaishmelashvili, Academic Doctor of Philology  
Georgian Technical University*

**Summary**

September 11, 2020 marks the 225th anniversary of the Krtsanisi Battle. Georgian poetry of the 21st century, the Battle of Krtsanisi is noticeable like a poppy drop.

Fatal failure, with pain and sadness, but with a new feeling, reflected in the work of modern poets. For them, this is a very close and bitter pain, as if the deadline had been erased, and they also witnessed that tragic war;

From the future they will answer three hundred Aragveli, instead they must fight, they must finish their work ...

The war continues... My fate is Krtsanisi, - the refrain in the works of Georgian poets... therefore, in the third millennium, the poet will call the Aragvelian warriors again.

"There are countless enemies around", and hard times fell.

„The loser Tsar Irakli is bawling inside me“ - this line by Henry Dolidze sums up the red line in the poetry of the 21st century, but there is still hope that gave birth to Tsoetne, Ilya ... This spirit distinguishes Georgian poetry of the 21st century.

225 years after the Battle of Krtsanisi, a new Krtsanisi appears with new pains and hopes - the territories occupied by Russia, the seizure of Georgian lands, creeping occupation... - these are the main themes of modern Georgian literature.

225 years have passed since the Krtsanisi battle and – „Krtsanisi still mourns the faithful three hundred warriors" (O. Rurua).

Written 81 years ago, „Krtsanisi Poppies" by Lado Asatiani (1940) is based on the shed blood of selfless fighters. „A drop of bloody poppy“ by Murman Lebanidze (1971) – „drop of blood which will be shed in the future“ ...

The poet uses subtext, „he speaks to us with allusions that „Akhali Krtsanisi“ is ahead“ (G. Kuchukhidze, „Modern problems of literary criticism“ - XIII. 2019, p. 381) ...

This prophecy came true on April 9, 1989, followed by the wars in Abkhazia and Shida Kartli.

It is noteworthy that when they talk about Krtsanisi, great hope is associated with the sacred tree - the oak, the poet's desire to land on Krtsanisi and the oak on his back express a huge emotional charge, at the same time expressing inner strength. which outweighs not only the great defeat, but our strong desire to win in the future.

## მოკალუბ-ეთიკური პრინციპები ვაჟა-ფშაველას ნაწარმოებებში

ხათუნა ქერაშვილი, დოქტორანტი  
საქართველოს ტექნიკური უნივერსიტეტი

### რეზიუმე

ნაშრომში განხილულია ქართველი მწერლის, ვაჟა-ფშაველას, შეხედულებები მორალურ-ეთიკურ საკითხებზე. თანამედროვე ჭრილშია წარმოდგენილი მის ნაწარმოებებში ასახული პრობლემები, ასევე, ხაზგასმულია დღევანდელი საზოგადოებისთვის მათი მნიშვნელობა.

ვაჟას შემოქმედება ეხმიანება არა მარტო მწერლის დროინდელ, არამედ ზოგადსაკაცობრიო, დღევანდლობისთვისაც მეტად აქტუალურ ღირებულებებს, ამიტომ მათ დანახვას განსხვავებულად შევცავდეთ. ესენია: ბუნების უზენაესობა, სიკვდილსიცოცხლის არსი და ადამიანის დანიშნულება, პიროვნება და საზოგადოება, მათი ურთიერთობა, სიკეთე და ბოროტება, სამართლიანობა, სათნოება, მიმტევებლობა, მეგობრობა, სიყვარული თუ ვაჟკაცობა...

ახლებურადაა წარმოდგენილი ვაჟასეული მოსაზრებები მეცნიერების თანამედროვე დარგთან, ეკოეთიკასთან, მიმართებაში: ამ მეცნიერების მიმდევრების შეხედულებების პარალელურად განხილეთ მისი ნაწარმოებები, დავინახეთ კავშირი ისეთ მოაზროვნებებთან, როგორებიც არიან: პითაგორა და არისტოტელე, აგრეთვე, მე-20 საუკუნის ისეთ მეცნიერებებთან, რომლებმაც ჩამოაყალიბეს ეკოეთიკა (ოლდო ლეოპოლდი და ალბერტ შვეიცერი).

ამასთან ერთად, ვაჟა-ფშაველას მორალურ-ეთიკური შეხედულებები შევადარეთ არისტოტელეს, როგორც ეთიკის მეცნიერების ფუძემდებლის, ნააზრევს, ვიმსჯელებთ მსგავსებასა და განსხვავებებზე. აგრეთვე, აღვნიშნეთ მწერლის კავშირი 60-იანელებთან და მისი ნაწარმოებების ფონზე გამოვკვეთეთ ვაჟასეული ინდივიდუალიზმი ამ საკითხებთან მიმართებაში.

დასკვნის სახით წარმოვადგინეთ ვაჟა-ფშაველას შემოქმედების უდიდესი როლი ადამიანის ზნეობრივი განვითარების კუთხით, მისი მორალურ-ეთიკური პრინციპების მნიშვნელობა ერის სულიერი განახლებისა და ამაღლების საქმეში. აღვნიშნეთ იმის საჭიროება, რომ უფრო ღრმად და საფუძვლიანად იქნას შესწავლილი და მეტი ყურადღება დაეთმოს მთის უდიდესი მგოსნის ეთიკას, მის ზნეობრივ შეხედულებებს, რომლებიც უმნიშვნელოვანესია არა მარტო თითოეული მკითხველისთვის, არამედ მთელი თაობებისთვის, რადგანაც არცერთ დროს არ კარგავს აქტულობას და თანამედროვე ეპოქაშიც კი ინარჩუნებს თავის ღირებულებას. შეიძლება თამამად ითქვას, რომ ვაჟა თანამედროვე მწერალია, ხოლო მისი შემოქმედება კი- უკვდავი და მარადიული.

საკვანძო სიტყვები: ვაჟა-ფშაველა, ეთიკა, მორალი, ცნება, ღირებულება, პრობლემები, შემოქმედება.

### შესავალი

ვაჟა-ფშაველა ქართულ ლიტერატურაში, შეიძლება თამამად ითქვას, ყველაზე გამორჩეული მწერალია, რომლისთვისაც მორალურ-ზნეობრივი კანონები უზენაეს რანგშია აყვანილი, ამიტომ მისი შემოქმედების ეთიკა განსაკუთრებულ ყურადღებას საჭიროებს.

მწერლის შემოქმედების ეთიკურ პრობლემების გააზრებას მიუძღვნეს ნაშრომები სხვადასხვა მეცნიერებმა: ჯერ კიდევ 1947 წელს ალ. ქუთელიამ გამოსცა წიგნი „ვაჟა-ფშაველა მოაზროვნე და ჰუმანისტი“, რომელშიც ამ კუთხით განიხილა ვაჟას შემოქმედება (თავები: „ფილოსოფიური მსოფლმხედველობა“, „ეთიკა“), თუმცა, როგორც ლადო მინაშვილი აღნიშნავს, ნაშრომს საბჭოთა კონუნქტურის გავლენა იმდენად ატყვია, რომ სადღეისოდ რაიმე მეცნიერული ღირებულება არ შეიძლება ჰქონდეს. ამავე აზრისაა გრიგოლ კიკნაძეც, რომელმაც გამოაქვეყნა ამ წიგნის შესახებ რეცენზია [კიკნაძე გრიგოლ 2009, 233];

ვაჟას ესთეტიკისა და ეთიკის შესახებ საუბრობს დიმიტრი ბენაშვილიც და მიმოიხილავს ძირითად ცნებებს.

მიუხედავად ამისა, მიგვაჩნია, რომ ვაჟა-ფშაველას შემოქმედება ამ კუთხით კიდევ უფრო ღრმა და საფუძვლიან შესწავლას მოითხოვს.

### ძირითადი ნაწილი

ფაქტობრივად, ვაჟას ყველა ნაწარმოები მოწოდებაა იმ „დაუწერელი კანონების“ დაცვისაკენ, რომელთაც თავად ადამიანური სინდისი ადგენს და რომლის დამრღვევი სამართლებრივად შეიძლება არც დაისჯოს, მაგრამ მორალურ სასჯელს ვერავინ გაექცევა, მსაჯულის როლს კი ხშირად საზოგადოება, ადამიანის შინაგანი ღირებულებები ან პრინციპები, ზოგჯერ კი თავად უფალიც ირგებს.

სწორედ რომ „ეთიკური მიზანდასახულობა განსაზღვრავს საკითხების ვაჟასეულ შერჩევას, მის თემატიკას, როგორც კი მის თემატიკაში ჩავღრმავდებით, მაშინვე დავრწმუნდებით, რომ ეთიკურია ამ თემატიკის განსაზღვრის ვაჟასეული გზა და მისი ეთიკა არათუ დგას ეპოქის მოთხოვნათა დონეზე, არამედ წინაც უსწრებს მას...მალღდება მასზე“ [გრ.კიკნაძე 2009,99]

დიახ, თანამედროვე გლობალიზაციის ეპოქაშიც



კი გადაჭრით შეიძლება ითქვას, რომ ვაჟას შემოქმედება სწორად და ზუსტად წარმოაჩენს იმ მორალურ-ზნეობრივ და ეთიკურ პრობლემებს, რომელთა ზოგადსაკაცობრიო მნიშვნელობა განაპირობებს დღევანდელი საზოგადოებისათვის კვლავაც მათ აქტუალურობას.

მწერლის გენიალურ ქმნილებებში აისახა თითქმის ყველა ეთიკური ცნება: ბუნების უზენაესობის, სიკვდილ-სიცოცხლის არსისა და ადამიანის დანიშნულების, პიროვნებისა და საზოგადოების ურთიერთობის, სიკეთისა და ბოროტების, სამართლიანობის, სათნოების, მეგობრობის, სიმამაცის, სიყვარულისა და ვაჟაკობის...

ჩვენს ნაშრომში, რასაკვირველია, სრულად ვერ შევძლებთ ყველა იმ ღირებულების მომხილვასა და ანალიზს, რომლებიც ვაჟას ეთიკას განსაზღვრავს, მაგრამ შევეცდებით, რამდენიმე ძირითად საკითხზე გავამახვილოთ ყურადღება, რათა კიდევ ერთხელ გავიაზროთ მგოსნის ღრმა და ფილოსოფიური ხედვა ამ მიმართულებით.

პირველ რიგში, გვინდა, დავიწყოთ ადამიანისა და ბუნების ურთიერთობის საკითხით, რომელიც, ჩვენი შეხედულებით, საინტერესო იქნება ეკოეთიკის კუთხით:

ვაჟა-ფშაველამ ქართულ ლიტერატურაში „ბუნების მგოსნის“ სახელი დაიმკვიდრა, ამიტომაც ნიშანდობლივია, რომ მის შემოქმედებაში ბუნების თემატიკას თითქმის ყველა მეცნიერი უთმობს ყურადღებას, მწერლის ლიტერატურული მემკვიდრეობის შესწავლა ბუნებასთან მიმართების გარეშე, ფაქტობრივად, შეუძლებელია, ამიტომაც ამ საკითხის შესახებ უამრავი ნაშრომი არსებობს, თუმცა ჩვენ შევეცდებით, წარმოვაჩინოთ ვაჟას კავშირი მეტამეცნიერების ისეთ დარგთან, როგორცაა ეკოლოგიური ეთიკა. ვაჟა მთლიანად იზიარებს ეკოეთიკის პრინციპებს და ნაბიჯ-ნაბიჯ მიჰყვება ამ მეცნიერების მიმდევართა შეხედულებებს. მიგვაჩნია, რომ ბუნების უდიდესი ქომაგისა და მთის მგოსნის ეთიკაში ეს საკითხი ერთ-ერთი უმნიშვნელოვანესია.

ეკოლოგიური ეთიკა „განსაზღვრავს ადამიანისა და ბუნების მორალურ ურთიერთობას, ზნეობრივ პრინციპებს, ნორმებს და ქმედებებს. ეკოლოგიური ეთიკა საზოგადოებრივი შეგნების ფორმაა და დაფუძნებულია ეკოლოგიის და კლასიკური ეთიკის ძირითად პრინციპებზე“. [„ეკოლოგიური ეთიკა“- აბაშიძე მედეა, აბაშიძე ელეონორა.open-science.ge გვ.2 ]

ჯერ კიდევ ანტიკურ ხანაში ძველი ბერძენი ფილოსოფოსი და მათემატიკოსი პითაგორა თვლიდა, რომ ადამიანის ცოცხალ ბუნებასთან დამოკიდებულებით შეიძლება იმსჯელო მის ზნეობრივ მაჩვენებლებზე.

ეკოლოგიური ეთიკის ფუძემდებლებად აღი-

არებული არიან მე-20 საუკუნის მოღვაწეები: ამერიკელი ეკოლოგი და გარემოს დამცველი ოლდო ლეოპოლდი და გერმანელი ექიმი, ფილოსოფოსი, ეკოლოგი ალბერტ შვეიცერი.

ლეოპოლდი „დედამიწის ეთიკას“ უწოდებდა ეკოლოგიურ ეთიკას და გამოხატა მომხმარებლების მხრიდან ბუნებისადმი მტაცებლურ მიდგომას.

„რა შეუბრალებელის კაცი? რასაც კი დაინახავს, უნდა, რომ თავის სასარგებლოდ მოიხმაროს!“ - ამასვე აღნიშნავს ვაჟა, რომელმაც თავის ნაწარმოებებში „უსულო საგნებს იმიტომ „შთაბერა სული“ და ასაუბრა „ლოდები კლდისა“, რომ მკითხველისთვის დაენხვებინა, როგორც შვეიცერი თვლის, ადამიანის ერთ-ერთი ძირითადი მოვალეობა: ცოცხალ არსებათა მიმართ ჰუმანური დამოკიდებულება. ეკოლოგიური ეთიკა, ამავე მეცნიერის აზრით, გულისხმობს პასუხისმგებლობას ნებისმიერი ცოცხალი არსების, მათ შორის-მცენარეებისა და ცხოველების, მიმართ.

ვაჟასთვის ეს ურთიერთობა დედაშვილურს ემსგავსება და პასუხისმგებლობაც ასე ნაწილდება: ბუნება, როგორც მშობელი, ზრუნავს ადამიანზე, თავის სისხლსა და ხორცზე, უხვად სთავაზობს ყოველივე საუკეთესოს, დაულალავად და უშურველად აწოვებს მადლიან ძუძუს და ისიც საპასუხო მადლიერებით უნდა ექცეოდეს მას! განა შეიძლება, რომ ბავშვმა უარი თქვას დედაზე, ძუძუ გაუშროს, სრულიად წაართვას სასიცოცხლო ძალები, მომავალ თაობას აღარაფერი დაუტოვოს?! თუმცა დღეს კაცობრიობა თავგზააბნეულ ხოგაის მინდიას ჰგავს „გველის მჭამელიდან“ და ავიწყდება, რომ ბუნებასთან კონფლიქტი კატასტროფას უქადის მას და დალუპვა გარდაუვალი ხდება.

ეკოეთიკის დავიწყება ეკოლოგიური საფრთხის წინაშე წინაშე გვაყენებს მაშინ, როცა იჩეხება ტყეები, ბინძურდება ჰაერი, იყლიტება ცხოველები და ფრინველები ... ვაჟა კი ხსნის გზის ძიებაშია, ამიტომ მისი ლექსებიდან თითქოს მთის მაცოცხლებელი ჰაერი უბერავს, რომელიც აჯანსაღებს ადამიანს, გესმის, როგორ მორაკრავებს ნაკადული, როგორი ახალი ენერგიით ივსება გრძნობადაცლილი გული. მისი ნაწარმოებები გაიძულებს არ გათელო პაწაწინა ია, არ დააობლო შვლის ნუკრი, შეგეცოდოს ხმელი წიფელი, არ შეგეშინდეს ფესვების, იგრძნო მთების დიადი მოლოდინი [„ია“, „შვლის ნუკრის ნაამბობი“, „ხმელი წიფელი“, „მთის წყარო“, „ფესვები“].

როგორც ეთიკის ფუძემდებელი, არისტოტელე , აღნიშნავს, „არსებობა ნიშნავს ან შეგრძნებას, ან აზროვნებას“ [ 1170] . ვაჟასთვისაც

„მკვდარია უგრძობი კაცი, უსაზარლესი მკვდარზედა, მით რომე სიცოცხლე უდგას სალის ყინულის ტახტზედა არ ებრალება მოყვასი,

მის წინ რომ აცვან ჯვარზედა,  
ისე მოკვდება, ვერ შედგეს  
ერთ წამს ტრფობისა მთაზედა...  
საზარელია დადგომა  
უგრძნობელობის გზაზედა.“ („ბახტრიონი“)

„როცა გულს ცეცხლი მედება,  
გონება მსჯელობს საღადა,-  
მაშინ ვარ თავისუფალი,  
თავს მაშინა ვგრძნობ ლაღადა“ („ჩემი ვედრება“)  
სიკვდილ-სიცოცხლის ანუ „ყოფნა-არყოფნის“  
საკითხს ვაჭა-ფშაველა ფილოსოფიურად უდგება  
და გარკვეულ მისიას აკისრებს:

„იცოცხლეთ, მანამ სიცოცხლეს  
არ დაგენუკოსთ სიკვდილი...  
რას ჰგავს სიცოცხლე უშნოვო,  
მხოლოდ მიწაზე სირბილი,  
სმა-ჭამა , ცეკვა, სიმღერა,  
როცა კარს გვადგას სირცხვილი“ ...  
(„სახალწლოდ“)

ესაა პოეტის ცხოვრების კრედი და ამიტომაც  
ვაჭა თავის ნაწარმოებებში მუდმივად აუფასურებს  
„აუგიან სიცოცხლეს“, პარალელურად კი ხაზს  
უსვამს სახელოვანი სიკვდილის უპირატესობას.  
მისი გმირები ამ მრწამსით ცხოვრობენ: ზვიადური  
და ჯოყოლა („სტუმარ-მასპინძელში“), ალუდა და  
მინდია („ალუდა ქეთელაურში“), ლუხუმი და  
ზეზვა, კვირია და ლელა („ბახტრიონში“) და კიდევ  
რომელი ერთი ჩამოვთვალოთ... მათ საპირისპირო  
სახეებს მწერალი იშვიათად ხატავს, ისიც  
იმიტომ, რომ შექმნას კონტრასტი, განსხვავების  
ჩვენებით გაამძაფროს და გამოკვეთოს ეთიკური  
ღირებულებები. იმდენად სძულს, რომ თითქოს  
კიდევაც თავს არიდებს უღირსი პერსონაჟების  
ჩვენებას („კაი ყმის“ ძირითად ნაწილში ღირსეული  
ვაჟკაცის იდეალს გვთავაზობს და მხოლოდ  
ბოლოში, პარალელისთვის, აღგვიწერს ანტიგმირს),  
თუმცა იმდენად საზარელია ასეთი პერსონაჟი,  
რომ არა მარტო ავტორი ამჟღავნებს მის მიმართ  
ზიზღს („არა თქვენ, სადიაცენო, რო ძროხებივით  
სძლებითა..“), არამედ საკუთარი დედაც კი გმობს:  
ასეთია მოღალატე წიწოლა „ბახტრიონში“...

პოეტს მოსწონს სიკვდილ-სიცოცხლის მჭიდრო  
კავშირი, მათი განუყოფლობა, რადგან სწორედ ასე  
წარმოჩნდება მათი არსებობის გამართლება, მხო-  
ლოდ სიკვდილი ათვალსაჩინოებს სიცოცხლის  
არსს, ის შეაფასებს მას:

„ღმერთმა გიშველოს , სიკვდილო,  
სიცოცხლე შვენობს შენითა  
და შენც, სიკვდილო, ფასი გმე  
სიცოცხლის ნაწყენობითა.  
სიცოცხლე სიყვარულითა  
და სიყვარული-სიცოცხლით  
უერთისითოდ ვერც ერთსა

ვერ ვიცნობთ, ვერც როს ვიცნობდით  
ერთურთს სწყურთან ერთავე,  
ერთურთთან დაილევთან,  
უერთურთისოდ ვერ სძლებენ  
მალედვე დაილევთან“  
(„მოგონება“)

„სიცოცხლეს სოცოცხლე უყვარს,  
ეს მიტომ დადვა წესადა,  
სიკვდილი გაუჩენია  
მას თავის გასაკვებადა“  
(„სოფლისა წესი ასეა“)

ეთიკის, როგორც მეცნიერების, ერთ -ერთი  
ძირითად საკითხი ადამიანის დანიშნულების  
ძიებაა. როგორც არისტოტელე აღნიშნავს, ყოველი  
არსების საბოლოო მიზანი სრულქმნილების  
მიღწევაა, რაც იმას გულისხმობს, რომ ღმერთს  
დავემსგავსოთ. ადამიანისთვის სრულქმნილება  
დაკავშირებულია ნეტარებასთან, რადგან ერთიცა  
და მეორეც განპირობებულია ადამიანის ბუნების  
შესაბამისი სიკეთის დაუფლებით.

მოქმედება ,რომელსაც ეფუძნება ადამიანის  
ნეტარება, ერთი მხრივ, ყველაზე კეთილშობილური  
და ამაღლებული უნდა იყოს , იმდენად, რამდენადაც  
ამის უნარი საერთოდ შესწევს ადამიანს. მეორე  
მხრივ კი, ის ყველაზე კეთილშობილური და ამაღ-  
ლებული საგნისკენ უნდა იყოს მიმართული.  
ეთიკური მიდგომით ადამიანი არ არის უსასრულო,  
მისი საბოლოო ფაზა განვითარებისა არის ღმერთის  
შემეცნება და ამაღლებული სიკეთე.

„ არ წამიხდინო, მეუფეც,

ეს ჩემი წმინდა ხელობა,

მაშრომე საკეთილოდა

თუნდ არ მოვიმკო ნაყოფი...“ („ჩემი ვედრება“)

ცნობილია, რომ ვაჭა-ფშაველა 60-იანელების  
მიმდევარია და ისიც შემოქმედების ძირითად  
საკითხებად ეთიკური პრობლემებს ისახავს,  
თუმცა, როგორც გრიგოლ კიკნაძე აღნიშნავს, ვაჭა  
დიდაქტიკურ- დამრიგებლურ ტონს თავს არიდებს  
და მკითხველს კი არ მოძღვრავს, არამედ თავად  
ამბებით ასწავლის: მისი მორალურ-ეთიკური  
შეხედულებები ნაწარმოებებში გადმოცემული  
ამბებში ვლინდება ისე, რომ თავად ავტორის პირ-  
დაპირი პოზიცია ზოგჯერ საერთოდ არ ჩანს (ჩვენ  
აზრით, ეს განასხვავებს ილია ჭავჭავაძისგან, რომე-  
ლის ხშირად საკუთარ ნაწარმოებში „იჭრება“ ავ-  
ტორისეული კომენტარებით და გადაჭრით და პრინ-  
ციპულად ავლენს თავის დამოკიდებულებას).

არ შეიძლება გვერდი ავუაროთ პიროვნებისა  
და საზოგადოების ურთიერთობის პრობლემას,  
რომელიც ვაჭას არაერთ ნაწარმოებში გამოვლინდა.  
ამ მხრივ ყოველთვის აღნიშნავენ მწერლის  
პოემებს: „ალუდა ქეთელაურს“, „სტუმარ-მას-  
პინძელს“, ჩვენ კი პატარა მოთხრობა „მთის  
წყაროს“ მაგალითზე წარმოვაჩინოთ ამ მეტად

მნიშვნელოვან საკითხს: როგორც პატარა წყარო უერთდება თავისდა უნებურად დიდ მდინარეს, ისე მიჰყვება პიროვნებას საზოგადოების დინებას. საზოგადოება მოქმედებს ინდივიდზე, თქვეფს თავის ერთფეროვან მასაში და თავის ნაწილად აქცევს. ისევე უკარგავს ინდივიდუალიზმს, როგორც დიდი მდინარე -პატარა წყაროს, რომელიც გულმოკლული უილაჯოდ ჩივის: „ორისა თუ სამი ვერსის სიგრძეზე ვარ მხოლოდ ბედნიერი და უცოდველი, მერე დამლევს, ჩამთქავს უზარმაზარი მდინარე, დაიკარგება ჩემი სახელი, ჩემი ვინაობა. როგორც უნდა, ისე მათამაშებს. თვითონ ხომ სულ ღრიალებს, ბორგავს, აწყდება აქეთ-იქით, მეც იმასვე ჩამადენინებს“...

საზოგადოებისთვის წინააღმდეგობის გაწევა რთულია, რადგან დიდი მდინარეა დამლუპველია, მას ხშირად ეწირებიან ადამიანები. ასე შეიწირა საზოგადოებასთან დაპირისპირებამ ზემოთ აღნიშნულ პოემებში ვაჟა-ფშაველას პერსონაჟები: ალუდა ქეთელაური, ზვიადაური, ჯოყოლა, ალაზა...თუმცა, ისიც უნდა აღინიშნოს, რომ, ტრაგიკული დასასრულის მიუხედავად, სწორედ ისინი განასახიერებენ ვაჟას მორალურ-ეთიკური პრონციპებს, ისინი იბრძვიან მათი დანერგვისათვის და ზოგჯერ საკუთარ კეთილდღეობასა და სიცოცხლესაც კი სწირავენ.

ვაჟასთვის მეტად ღირებულია ისეთი ეთიკური ცნება, როგორცაა მეგობრობა, რომელიც ერთნაირ სულთა „ცნობაა“. მისი პერსონაჟები პირველივე შეხვედრისთანავე აფასებენ ერთმანეთს და სიცოცხლესაც კი უშურველად სწირავენ, თუ ამის საჭიროება მოითხოვს. ამით ემსგავსებიან „ვეფხისტყაოსნის“ გმირებს, რომლებიც ერთი შეხედვით შეიცნობენ ერთმანეთს („მათ აკოცეს ერთმანეთსა, უცხოობით არ დაჰრიდეს“, -ამბოზოს რუსთაველი ტარიელისა და ავთანდილის პირველსავე შეხვედრაზე და მეგობრობის შესახებ უტყუარ დებულებასაც გვთავაზობს, რომელსაც ზედმიწევნით ასრულებენ მისი გმირები: „ხამს მოყვარე მოყვრისათვის თავი ჭირსა არ დამრიდად, გული მისცეს გულისათვის, სიყვარული-გზად და ხიდად“) შოთას მსგავსად, ვაჟაც აიდეალებს ასეთ გმირებს (ზვიადაური და ჯოყოლა „სტუმარ-მასპინძელში“, კვირია და ლელა -„ბახტრიონში“) ჯოყოლა მზადაა, თავი გასწიროს ახლადდამეგობრებული ზვიადაურისთვის, რადგან ძალიან კარგად იცის, რომ ისიც იმავს გააკეთებდა მისთვის.

არისტოტელე „დიდ ეთიკაში“ წერს, რომ მეგობარი არის მეორე „მე“ და განასხვავებს მეგობრობის სამ ფორმას: დამყარებულს სარგებელზე, დამყარებულს სიამოვნებაზე და დამყარებულს პირად თვისებებსა და ურთიერთსიმპათიაზე. ვაჟასეული ეთიკა კი განსხვავდება არისტოტელეს ეთიკისგან და მეგობ-

რობის მესამე ფორმაა მხოლოდ მისაღები: მისი პერსონაჟები ერთმანეთს უმეგობრდებიან პირადი თვისებების, სულიერი ერთობის საფუძველზე, რაც, თავისთავად, ურთიერთსიმპათიასაც განაპირობებს.

ამ მხრივ განსაკუთრებით უნდა გამოვყოთ „სტუმარ-მასპინძელი“:

„ეს ერთი ცნობა, ხვალ ძმობა, უნდა შევთვისდეთ სულითა“, -ზვიადაურის გაცნობისთანავე გადაწყვეტს ჯოყოლა, ზვიადაურმა კი უდიდესი ნდობა მამინ გამოუცხადა ქისტს, როდესაც მოსისხლე სოფელში გამოჰყვა: „თან მისდევს ზვიადაური, ძმობილი გაიჩინაო“.

არისტოტელე ადამიანის ბედნიერებისთვის აუცილებელ პირობებად, სულიერ სათნოებასთან ერთად, მეგობრებსა და თავისუფლებას გამოყოფს. ეს ყველაფერი კი, არარაობად რომ არ იქცეს, აზროვნებაა საჭირო...ამ აზროვნებას არ კარგავენ მისი გმირები და ბრმად არ ემორჩილებიან არც შუღლითა და სიბრაზით გამოწვეულ ინსტინქტებს და არც იმ არაჰუმანურ ტრადიციებს, რომლებიც მათ მორალურ-ეთიკურ ღირებულებებს ეწინააღმდეგება. ასე იქცევა ჯოყოლა, როცა ძმის მკვლელს იცავს და ზნეობრივ კანონებს ახსენებს ქისტებს:

„ვის გაუყიდავ სტუმარი?  
ქისტეთს სად თქმულა ამბადა?“

.....  
„უიარაღოს აწვალებთ,  
გული რასა ჰგრძნობს თავადა?!“..  
„გრისხავდეთ ცა-ქვეყნის მაღლი,  
უსამართლობას ჰშვრებითა!..  
(„სტუმარ-მასპინძელი“)

ასეთივეა ალუდა ქეთელაური, რომელიც ეწინააღმდეგება მტრისთვის ხელის მოჭრის ტრადიციას: „ვაი, ეგეთა სამართალს, მონათლულს ცოდვა-ბრალითა!“ („ალუდა ქეთელაური“).

### დასკვნა

ვაჟა-ფშაველას მთელი შემოქმედება, როგორც აღვნიშნეთ, სამართლიანი და ღირსეული ცხოვრებისკენ მოწოდებაა და ემსახურება ბოროტების, უსამართლობის დათრგუნვას, სიკეთის გამარჯვებას. მწერალი მთელი არსებით იბრძვის მგლური კანონებისა და ინსტინქტების წინააღმდეგ, გაუხეშებულ, ვნებაშიმქრალ თანამედროვეს აფხიზლებს, ზნეობრივი სისპეტაკისაკენ მოიწოდებს, სულიერი ამაღლების იდეით ასაზრდოებს. ნაშრომის სიმცირიდან გამომდინარე, რასაკვირველია, შეუძლებელი იყო ვაჟასეული ეთიკის სრულყოფილად წარმოჩენა, თუმცა შევეცადეთ, ყურადღება გაგვემახვილებინა ამ მიმართულებით ცოტად თუ ბევრად აქტუალური საკითხებზე იმ იმედით, რომ ოდნავ მაინც ჩაჴვდით მწერლის ზნეობრივ პრობლემათა სპექტრს.

**გამოყენებული ლიტერატურა:**

1. ლევან ბებურიშვილი-„ეთიკური პრობლემატიკა ვაჟა -ფშაველას შემოქმედებაში“(თბილისი, მერიდიანი, 2018 წ)
2. დიმიტრი ბენაშვილი-„ვაჟა -ფშაველა შემოქმედი და მოაზროვნე“ ( თბილისი, საბჭოთა საქართველო, 1989წ)
3. გრიგოლ კიკნაძე -„ვაჟა-ფშაველას შემოქმედება“ ( თბილისი, უნივერსიტეტის გამომცემლობა, 1989წ))
4. ლადო მინაშვილი-„ილია ჭავჭავაძე“(თბილისის უნივერსიტეტის გამომცემლობა, თბილისი, 1995 წ)
5. ვაჟა- ფშაველა- თხზულებანი 10 ტომად ( 1964წ)
6. მედეა აბაშიძე , ელეონორა აბაშიძე -„ეკოლოგიური ეთიკა“ (<https://openscience.ge/bitstream/1/144/1/ekologiuri%20etika.pdf>)
7. არისტოტელე- „დიდი ეთიკა“, „ნიკომაქეს ეთიკა“ (მთარგმნელი თამარ კუკავა, თბილისი-2003წ)

**Moral and ethical issues in Vazha Pshavela’s works**

*Khatuna Kerashvili, PhD student  
Georgian Technical University*

**Summary**

This work refers to the views of the Georgian writer Vazha Pshavela on moral and ethical issues. The problems that are reflected in his work are presented from a contemporary point of view. It is also emphasized their importance for the modern society.

In Vazha Pshavela’s works not only the values of the writer’s era are touched upon, but also universal human values as well as those ones that are relevant today .That’s why we have tried to see them in a different way. These are the supremacy of nature,the essence of life and death and the purpose of man, good and evil, justice, virtue, forgiveness, love and bravery.

Vazha Pshavela’s ideas about modern fields of science and ecoethics are presented in a new way. Along with the proponents of these views we went over his works, saw the connection with such thinkers as Pythagoras and Aristotle, as well as such scientists of the 20<sup>th</sup> century as Oldl Leopold and Albert Schweizer, who established ecoethics.

Moreover, we have compared Vazha Pshavela’s moral-ethical views with Aristotle, as the thoughts of the founder of the ethics, discussed the similarities and differences. We have also pointed the writer’s relation with representatives of the literature of the 19<sup>th</sup> century and against of background of his works, we have highlighted his individualism in relations to these issues.

In the conclusion, we pointed out the writer’s huge role in terms of human moral development and its significance in the matter of spiritual renewal and upliftment. We also noted that the ethics of the great writer should be studied more deeply and paid more attention. His moral views are very important not only for a single reader but also for the whole generations, because it doesn’t lose its relevance at any time and retains its value even in the modern society.

We can boldly state that Vazha Pshavela is a contemporary writer and his works are eternal and immortal.

Key words: Vazha Pshavela, ethics, moral, concept, value, problems, work.

# სოციალური მეცნიერებები

## SOCIAL SCIENCES

### საოკეანო ჩაკთვობის მოტივები, კოგნიტური მენტალური გამაღებლობის ელემენტები მცხველ სასაბუნების სპორტსმენებში

ლია მეტრეველი, პროფესორი  
საქართველოს ტექნიკური უნივერსიტეტი

მარიამ პაპიაშვილი, დოქტორანტი  
საქართველოს ტექნიკური უნივერსიტეტი

#### რეზიუმე

სტატიაში საუბარია სპორტში ჩართულობის ძირითად მოტივებზე, რომელიც გამოიკვეთა მცირე ასაკის სპორტსმენებში. კვლევა ჩატარდა დამწყებ რაგბისტებზე. სულ კვლევაში მონაწილეობა მიიღო 40 სპორტსმენმა. აღნიშნული კვლევიდან გამომდინარე შეგვიძლია ვთქვათ, სპორტული მიღწევების მოლოდინი ბიჭების 70% ხოლო გოგონების 30% აქვს. ბიჭების მნიშვნელოვანი უმცირესობა 22% , ხოლო გოგონების შედარებით დიდი რაოდენობა 78% ფიქრობს , რომ სპორტში შეიძენს მეგობრებს. უნარების გაუმჯობესებაზე ბიჭების 20% ხოლო გოგონების 80% ფიქრობს. ბიჭებისათვის ნაკლებად მნიშვნელოვანია გუნდის ნაწილად ყოფნა 30%. როგორც გოგონებისათვის, ასევე ბიჭებისათვის საინტერესოა აკეთოს ის რაც მოსწონთ. ბიჭებს მეტად სურთ საკუთარ თავში ცვლილებების შეტანა და სხვადასხვა შეჯიბრზე მონაწილეობა, ასევე ბიჭების უმეტესი ნაწილი 65% აღნიშნავს, რომ ესაჭიროებათ გართობა სპორტული აქტივობების დროს.

მიღებული შედეგებიდან გამომდინარე ნათელია, რომ გოგონებისათვის მეტად მნიშვნელოვანია მეგობრების შექმნა და ფიზიკური უნარების განვითარება, ხოლო ბიჭებისათვის მეტად საინტერესოა საშეჯიბრო, გასართობი სიტუაციები. თანაბრად მნიშვნელოვანად მიაჩნიათ, როგორც გოგონებს ასევე ბიჭებს ფორმაში ყოფნა, იმის კეთება რაც მოსწონთ და ახალი უნარების დასწავლა. რეკომენდაციები, რომლის გაცემაც მიღებული დასკვნებიდან არის შესაძლებელი, არის ის რომ აუცილებელია სპორტსმენი ხედავდეს მისთვის საინტერესო მოვლენებს სპორტული აქტივობების დროს. მწვრთნელები აუცილებელია იყვნენ მხიარულნი, სანდო გარემოს შემქნელი, რომლებიც

ხელს შეუწყობენ მეგობრული სიტუაციის შექმნას და სპორტსმენთა ინტერესების გათვალისწინებას. აღნიშნული ნაბიჯები ხელს შეუწყობს დამწყებ მცირე ასაკის სპორტსმენებს დარჩენენ ხანგრძლივად პროფესიონალურ სპორტში და განივითარონ სპორტისათვის მნიშვნელოვანი ფიზიკური უნარები და პიროვნული მახასიათებლები.

საკვანძო სიტყვები: მოტივაცია, მცირე ასაკის სპორტსმენები, მენტალური გამაღებლობა.

#### შესავალი

სპორტში აქტიური ჩართულობისათვის და შემდეგ მაღალი მიღწევების მქონე სპორტსმენთა ფორმირებისათვის საჭიროა განისაზღვროს ის მოტივები, რომლებიც მოქმედებს ბავშვებზე. იმისათვის რომ ჩამოყალიბდეს მაღალი მიღწევების მქონე სპორტსმენი საჭიროა ის დარჩეს გარკვეული დროის განმავლობაში და მიყვეს ერთ კონკრეტულ სპორტის სახეობას, აქიდან გამომდინარე პიროვნული მოტივები მნიშვნელოვნად განაპირობებს მომავალში მაღალი მიღწევების მქონე სპორტსმენთა ჩამოყალიბებას.

მაურენ ვეისმა, 2002 წელს წარმოებული კვლევების მიხედვით გამოიტანა დასკვნა, რომ ბავშვებისათვის სპორტში ჩართულობისათვის მნიშვნელოვანია წარმოდგენილი კომპეტენცია. ბავშვები, რომლებსაც ჰგონიათ, რომ აქვთ დაბალი დონის კომპეტენცია ადრეულად ტოვებენ სპორტის სახეობებს. ამავდროულად სპორტსმენები, რომლებიც აკვირდებოდნენ გარეგნულ მიზნებს და უკავშირდებოდნენ მიღწევას, უფრო დაბალი სტრესის დონე აღნიშნებოდათ. მაგალითად: მიზნები, რომლის გამოც ბავშვები მონაწილეობდნენ სპორტში იყო: ახალი უნარების დასწავლა, გართობა, აფილიაცია,

ვარჯიში, შეჯიბრი. მიზეზებს კი, რომლის გამოც ბავშვები გამოდიოდნენ სპორტის სახეობებიდან: წარუმატებლობა დასწავლის პროცესში, მხიარულების, აფილიაციის, სიხარულის, ვარჯიშის პროცესების, ცვლილების არ ქონა იყო. (Weiss & Ferrer- Caja, 2002)12

აქიდან გამომდინარე დ. გოლდმა განსაზღვრა, რომ ფსიქოლოგიური მოტივები, რომლებიც სპორტში ხანგრძლივ მონაწილეობას განსაზღვრავენ არის წარმოდგენილი კომპეტენცია, ორიენტირება მიზნებზე და სტრესზე პასუხი. (Gould et al., 1988).

**ძირითადი ნაწილი**

კვლევის მიზანს წარმოადგენდა დაედგინა ის ზოგადი მოტივები რომლებიც ქართველ ბავშვებს აქვთ სპორტში ჩართულობისას. კვლევაში მონაწილეობა მიიღეს, რაგბის სახეობებიდან სპორტსმენებმა. ასაკობრივი კატეგორია 8 დან 14 წლამდე სპორტსმენები. კვლევაში მონაწილეობა მიიღო სულ 40 სპორტსმენმა, 20 გოგონა, 20 ბიჭი. კვლევა განხორციელდა რაოდენობრივი მეთოდით, ელექტრონული კითხვარის მეშვეობით.

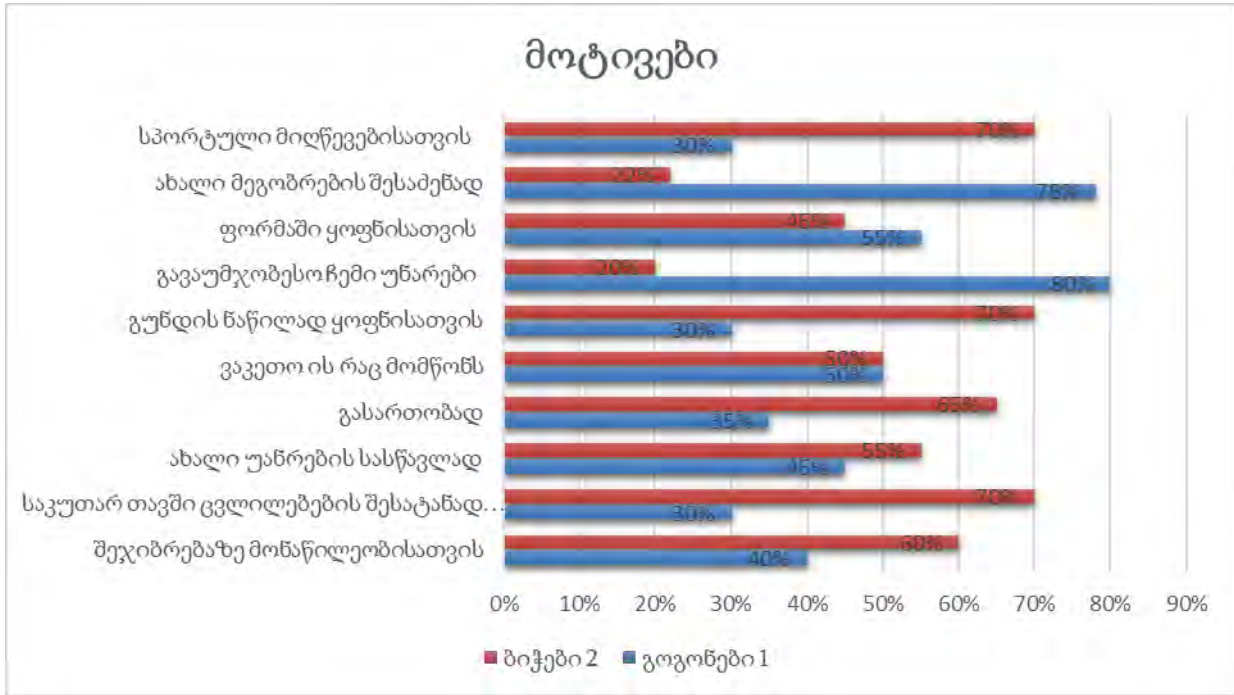

სურ. 1 - სპორტში ბავშვთა ჩართულობის მოტივები

აღნიშნული კვლევიდან გამომდინარე შეგვიძლია ვთქვათ, სპორტული მიღწევების მოლოდინი ბიჭების 70% ხოლო გოგონების 30% აქვს. ბიჭების მნიშვნელოვანი უმცირესობა 22%, ხოლო გოგონების შედარებით დიდი რაოდენობა 78% ფიქრობს, რომ სპორტში შეიძენს მეგობრებს. უნარების გაუმჯობესებაზე ბიჭების 20% ხოლო გოგონების 80% ფიქრობს. ბიჭებისათვის ნაკლებად მნიშვნელოვანია გუნდის ნაწილად ყოფნა 30%. როგორც გოგონებისათვის, ასევე ბიჭებისათვის საინტერესოა აკეთოს ის რაც მოსწონთ. ბიჭებს მეტად სურთ საკუთარ თავში ცვლილებების შეტანა და სხვადასხვა შეჯიბრზე მონაწილეობა, ასევე ბიჭების უმეტესი ნაწილი 65% აღნიშნავს, რომ ესაჭიროებათ გართობა სპორტული აქტივობების დროს.

**დასკვნა**

მიღებული შედეგებიდან გამომდინარე ნათელია, რომ გოგონებისათვის მეტად მნიშვნელოვანია მეგობრების შექმნა და ფიზიკური უნარების განვითარება, ხოლო ბიჭებისათვის მეტად

საინტერესოა საშეჯიბრო, გასართობი სიტუაციები. თანაბრად მნიშვნელოვნად მიაჩნიათ, როგორც გოგონებს ასევე ბიჭებს ფორმაში ყოფნა, იმის კეთება რაც მოსწონთ და ახალი უნარების დასწავლა. რეკომენდაციები, რომლის გაცემაც მიღებული დასკვნებიდან არის შესაძლებელი, არის ის რომ აუცილებელია სპორტსმენი ხედავდეს მისთვის საინტერესო მოვლენებს სპორტული აქტივობების დროს. აქიდან გამომდინარე რეალისტური მიზნების დასახვის პროცესში საჭიროა მწვრთნელებმა თავი აარიდონ უარყოფით აქცენტებს. მწვრთნელები აუცილებელია იყვნენ მხიარულნი, სანდო გარემოს შემქმნელნი, რომლებიც ხელს შეუწყობენ მეგობრული სიტუაციის შექმნას და სპორტსმენთა ინტერესების გათვალისწინებას. აღნიშნული ნაბიჯები ხელს შეუწყობს დამწყებ მცირე ასაკის სპორტსმენებს დარჩენენ ხანგრძლივად პროფესიონალურ სპორტში და განვიითარონ სპორტისათვის მნიშვნელოვანი ფიზიკური უნარები და პიროვნული მახასიათებლები.

## გამოყენებული ლიტერატურა:

1. გერიგი; ზიმბარდო (2009) ფსიქოლოგია და ცხოვრება. თსუ, თბილისი
2. ყოლბაია, მ. (2003) სპორტის ფსიქოლოგია. თბილისი: ცის ნამი
3. Robert S. Weinberg, Daniel Gould (2011)- Foundations of sport and exercise psychology. Human Kinetics
4. D. Gould and L. Petlichkoff, (1988) Participation, motivation and attrition in young athletes. In Children in sport, 3rd ed., edited by F. Smoll, R. Magill, and M. Ash (Champaign, IL: Human Kinetics).
5. Weiss, M.R., & Ferrer-Caja, E. (2002). Motivational orientations and sport behavior. In T. Horn (Ed.), Advances in sport psychology (pp. 101–184). Champaign, IL: Human Kinetics.

**Motives for involvement in sports in young athletes**

*Lia Metreveli, Professor  
Georgian Technical University*

*Mariam Papiashvili, Ph.D. student  
Georgian Technical University*

**Summary**

The article discusses the main motives for involvement in sports, which were revealed in young athletes. The aim of the research was to determine the general motives that Georgian children have when they are engaging in sports. Athletes from rugby disciplines took one of the most important part in the study. Age category from 8 to 14 years old athletes. The research was conducted on novice rugby players. A total of 40 athletes participated in the study. 20 girls, and same number (20) of boys participated in the above mentioned study.

The research was held and conducted by quantitative, one of the most effective method, through an electronic questionnaire. Based on this research, we can say that exactly 70% of boys and 30% of girls have an expectation of achievements in sports field. A significant minority of boys 22%, while a relatively large number of girls, in particular, 78% think, that they will make friends in sports. 20% of boys and 80% of girls think about improving their skills in the future. For boys, it is less important to be part of the team 30%. It is interesting for both, girls and boys, to do what they really enjoy. Boys are more interested in making changes in themselves and participating in various competitions, as well as the majority of boys (65%) saying that they need fun during sports activities

From the results obtained, it is clear that girls need to make friends and develop physical skills, while for boys it is very interesting to have competitive, entertaining situations. It is equally important for both girls and boys to stay in shape, do what they love, and learn new skills. The recommendations that can be made from the findings are that the athlete needs to see the events that interest him during sports activities. Coaches need to be in a fun, trusting environment that helps to create a friendly situation and take into account the interests of the athletes. These steps will help young beginner athletes stay in professional sports for a long time and develop important physical skills and personal characteristics for the sport.

Keywords: Motivation, Young Athletes.

## მედიაციის განვითარება საქართველოში და საქართველოს კომუნიკაციების კომისიის კოლეგიაში მისი განვითარება

ამრისა ჯანაშია, დოქტორანტი  
საქართველოს ტექნიკური უნივერსიტეტი

### რეზიუმე

საქართველოში მედიაწიგნიერების განვითარებისთვის კომუნიკაციების ეროვნულ კომისიას უმნიშვნელოვანესი როლი აკისრია, რადგან 2017 წელს საქართველოს კანონით მას დაეკისრა უფლებამოსილებები მედიაწიგნიერების ხელშესაწყობად.

კომისიამ ოთხი ძირითადი მიმართულება დაგეგმა, რომელიც ითვალისწინებს: კურსების მედიამენეჯერებისთვის; ჟურნალისტებისთვის; პროდიუსერებისთვის; ასევე მედიაკრიტიკის განვითარებას; მომხმარებლის ცოდნის ამაღლებას, რათა იცოდეს ყალბი ინფორმაციის გარჩევა და მედიალაბორატორიის შექმნა, რომელიც ციფრულ მედიაში სტარტაპების მხარდაჭერას და დაფინანსებას შეუწყობს ხელს.

საქართველოსთვის აუცილებელია უცხოური გამოცდილების გაზიარება, მნიშვნელოვანია, გავითვალისწინოთ ის ნაბიჯები, რომლებიც ევროპამ უკვე გადადგა. სწორედ ამ სტრატეგიით მოქმედებს კომუნიკაციების კომისია. ნერგავს ევროკავშირის წარმატებულ პროექტებს და ჩვენს მოქალაქეებს, სხვადასხვა სამიზნე ჯგუფს აძლევს შესაძლებლობას, გაეცნონ ცნობილი საერთაშორისო ექსპერტების გამოცდილებას ტრენინგების, სასწავლო სესიების, საჯარო ლექციების საშუალებით.

კომუნიკაციების ეროვნული კომისია პერიოდულად ატარებს კონკურსს “ნამდვილი თუ მოგონილი“, რომელიც ხელს უწყობს კრიტიკული აზროვნების, ფაქტების გადამოწმების, ანალიზის უნარების განვითარებას. ქართულ მედიასივრცეში მოსწავლეებმა უნდა აღმოაჩინონ გავრცელებული ყალბი ინფორმაცია, რომელიც ეხება საქართველოში მომხდარ ამბავს. მათ უნდა წარმოადგინონ ინფორმაციის აღმოჩენის გზა, წყარო, დაადგინონ რეალური ფაქტები. კონკურსში გამარჯვებული მოსწავლეები, სტუდენტები საჩუქრდებიან პრიზებით.

კომუნიკაციების ეროვნულმა კომისიამ ევროკავშირის 8 ქვეყანაში ერთ-ერთი ყველაზე წარმატებული ონლაინ-აპლიკაცია „Happy Onlife“-ის ქართული ვერსიაც შექმნა. აპლიკაცია, რომლის მიზანია ბავშვებმა და მოზარდებმა თამაშით ისწავლონ ონლაინ-კონტენტის კრიტიკული შეფასება და ანალიზი, ყველასთვის ხელმისაწვდომია.

2020 წლიდან კომუნიკაციების კომისიამ მედიაწიგნიერების პროექტების განხორციელება განათლების სამინისტროსთან თანამშრომლობით სტუდენტებისთვისაც დაიწყო. პირველი უმაღლესი სასწავლებელი, სადაც მედიაწიგნიერების გან-

ვითარებისთვის ერთობლივ პროექტებში როგორც სტუდენტობა, ასევე აკადემიური პერსონალი ჩაერთვება, თბილისის სახელმწიფო უნივერსიტეტი. კომუნიკაციების ეროვნული კომისია გეგმავს თსუ-ს აკადემიურ პერსონალთან ერთად ჩაატაროს სემინარები და ტრენინგები, რომლებიც სტუდენტებს ანალიზისა და ფაქტების გადამოწმების უნარ-ჩვევების, კრიტიკული აზროვნების ჩამოყალიბებაში დაეხმარება.

საკვანძო სიტყვები: მედიაწიგნიერება, კომუნიკაცია, სტუდენტები, კრიტიკული აზროვნება, მედიამენეჯერი.

### შესავალი

მედიაწიგნიერების, როგორც დარგის დანერგვა, გასული საუკუნის 60-იან წლებს უკავშირდება. ის ჯერ კიდევ განვითარების პროცესშია. ბევრ ქვეყანაში კი პირველ ნაბიჯებს დგამს. მედიაწიგნიერება დინამიური პროცესია, რომელიც ვითარდება ტექნოლოგიური, პოლიტიკური და სოციალური ცვლილებების საპასუხოდ.

მედიაწიგნიერება საკმაოდ ვრცლად არის გათვალისწინებული 2018 წლის ევროპის საბჭოს რეკომენდაციაში, რომელიც ეხება მედია პლურალიზმსა და მედია საკუთრების გამჭვირვალობას. საქართველოს კომუნიკაციების კომისიას 2017 წელს საქართველოს კანონით დაეკისრა ახალი უფლებამოსილებები მედიაწიგნიერების განვითარების ხელშესაწყობად. მიზნის მისაღწევად, კონკრეტული პროექტების განხორციელებასთან ერთად, უმნიშვნელოვანესია ყველა დაინტერესებულ მხარესთან აქტიური თანამშრომლობა და არსებულ გამოწვევებთან ერთიანი ძალისხმევით გამკლავება.

სწორედ მედიაწიგნიერების სფეროში მომუშავე ყველა დაინტერესებული მხარის მონაწილეობით ერთიანი ქსელის ჩამოყალიბება ევროპის საბჭოს და კომუნიკაციების ეროვნული კომისიის პარტნიორობის ერთ-ერთი უმნიშვნელოვანესი ამოცანაა.

### ძირითად ნაწილ

რა სტრატეგია აქვს კომუნიკაციების ეროვნულ კომისიას მედიაწიგნიერების განვითარებაში?

კომუნიკაციების კომისიას, კანონით, მედიაწიგნიერების განვითარების ხელშეწყობა ევალება და მისი საქმიანობა სწორედ ამ მიმართულებას მოიცავს. ეს გულისხმობს არამხოლოდ მის ძალისხმევას, რომ მოახდინოს მედიაწიგნიერებაზე მომუ-



შვედ სხვადასხვა ორგანიზაციის კოორდინაცია და მათი საქმიანობის კონსოლიდაცია, არამედ ევროკავშირის ქვეყნებში წარმატებული გამოცდილების საქართველოში შემოტანას, როგორც ცნობილი ექსპერტების ჩამოყვანით, ასევე, შესაბამისი პროექტების განხორციელებით. კომუნიკაციების კომისია, 2018 წლიდან, სწორედ ასეთ პროექტებს ახორციელებს. ხუთი პროექტი, რომელიც კომუნიკაციამ განახორციელა და ახლაც მიმდინარეობს და მუდმივად ვითარდება, სწორედ ევროპის წარმატებულ მაგალითებს ეფუძნება. ყველა ექსპერტი, რომელიც კომუნიკაციების კომისიამ საქართველოში ჩამოიყვანა, მსოფლიო მასშტაბის ყველაზე წარმატებულ ექსპერტებად ითვლება.

აუცილებლად უნდა აღინიშნოს, რომ კომუნიკაციების კომისიამ შექმნა მედიაწიგნიერების განვითარების ხელშეწყობის დეპარტამენტი და ასევე, დააფუძნა აიპ მედიააკადემია, რომელიც 3 მიმართულებით მუშაობს - მედიასკოლა, მედიაკრიტიკა, მედიალაბი. ამასთან ერთად, სწორედ საერთაშორისო ექსპერტების თანამონაწილეობით შეიქმნა მედიაწიგნიერების სტრატეგია და სამოქმედო გეგმა, რომლის საფუძველზეც ხორციელდება ყველა პროექტი როგორც კომისიის, ასევე, მედიააკადემიის მიერ.

2019 წლის 4 ივნისს, კომუნიკაციების ეროვნულმა კომისიამ, ქვეყანაში მედიაწიგნიერების ხელშეწყობისა და განვითარების მიზნით, მედიაწიგნიერების სფეროში მომუშავე ყველა დაინტერესებულ მხარეს რამდენიმე მნიშვნელოვანი ინიციატივით მიმართა. კერძოდ, წელიწადში ორჯერ მედიაწიგნიერების თემაზე ჩატარდეს გაფართოებული სამუშაო შეხვედრა; შეიქმნას ერთიანი საკომუნიკაციო ონლაინ სივრცე; ასევე გაკეთდა ვებ-პლატფორმა, სადაც მედიაწიგნიერების თემაზე ყველა დაინტერესებული მხარის მიერ განხორციელებულ პროექტებზე განთავსდება ინფორმაცია. პლატფორმა მომხმარებელს შესაძლებლობას მისცემს ერთიან სივრცეში ჰქონდეს წვდომა მედიაწიგნიერების ყველა საკითხზე. ასევე კომისიის ინიციატივით. დაინტერესებული მხარეების ჩართულობით უნდა ჩატარდეს სიღრმისეული კვლევა, სადაც ნათლად გამოჩნდება, რა გამოწვევების წინაშეა ქვეყანა მედიაწიგნიერების განვითარების მიმართულებით.

მნიშვნელოვანია, რომ ევროპის საბჭო ახორციელებს ორწლიან პროექტს „მედიისა და ინტერნეტის თავისუფლების ხელშეწყობა საქართველოში“, რომლის მიზანიც პროფესიული, ეთიკური, პლურალისტული და პასუხისმგებლიანი მედია გარემოს ჩამოყალიბებაში წვლილის შეტანა და ასევე, ინტერნეტ-სივრცეში ადამიანის უფლებების დაცვის ხელშეწყობაა.

თავისუფალი მედიისა და ინტერნეტსივრცის

ჩამოყალიბებისთვის კი, ძალზედ მნიშვნელოვანია საზოგადოებაში მედიაწიგნიერების დონის ამაღლება. შესაბამისად, ევროპის საბჭო აღნიშნული პროექტის ფარგლებში, თანამშრომლობს კომუნიკაციების კომისიასთან, სამთავრობო და არასამთავრობო სექტორთან, აკადემიურ წრებთან, სხვა შესაბამის დაწესებულებებთან და მხარს უჭერს მედიაწიგნიერების ხელშეწყობისკენ მიმართულ ინიციატივებს.

კომუნიკაციების ეროვნული კომისიის ორგანიზებით საქართველოში რამდენიმე ცნობილი ექსპერტი იყო ჩამოსული. მარტინა ჩეპმენი - ბრიტანელი მედიაწიგნიერების დამოუკიდებელი ექსპერტი, რომლის მიერაა განხორციელებული პროექტები მედიაწიგნიერების შესახებ დიდ ბრიტანეთსა და ირლანდიაში. კომუნიკაციების კომისიის მედიააკადემიამ პროდიუსერებისა და რედაქტორებისთვის საქართველოში ცნობილი ბრიტანელი ექსპერტი, ფრენკ უილიამსი ჩამოიყვანა, რომელიც წლების განმავლობაში მუშაობდა BBC World Service-სა და რადიო „თავისუფალი ევროპა/რადიო თავისუფლებაში“, ამჟამად კი პრადამი მედიაუნარების განვითარებაზე ორიენტირებულ სასწავლო ცენტრს უდგას სათავეში. მან მედიის წარმომადგენლებისთვის მასტერკლასი ჩაატარა - როგორი უნდა იყოს ხარისხიანი ახალი ამბავი, როგორ მივაწოდოთ აუდიტორიას მაღალი სტანდარტის პროდუქტი, რამდენად რელევანტურია ჟურნალისტიკის კლასიკური პრინციპები ახალი (ციფრული) მედიის გამოწვევებთან.

საქართველოში ასევე იმყოფებოდა მედიაწიგნიერებისა და ციფრული მოქალაქეობის საერთაშორისო ექსპერტი ვიტორ ტომე. ის ევროპის სხვადასხვა უნივერსიტეტში მედიაწიგნიერებისა და ციფრული მოქალაქეობის შესახებ მაგისტრი ჟურნალისტიკისა და განათლების სპეციალისტებისთვის კითხულობს ლექციებს. ვიტორ ტომეს განცხადებით, მედიაწიგნიერებას ყველა ქვეყანაში განვითარების სხვადასხვა მიმართულება აქვს. მისი თქმით, კომუნიკაციების კომისია და მედიააკადემია მედიაწიგნიერების განვითარებისთვის ჟურნალისტიკისთვის და მედია კომპანიებისთვის ძალიან მნიშვნელოვან და აუცილებელ საქმე აკეთებს, რომელიც ხელს უწყობს მედიაწიგნიერების განვითარებას საქართველოში. მედიაწიგნიერების მთავარი გამოწვევა დროის რესურსია. იმისათვის, რომ მივიღოთ საუკეთესო რესურსი, ჩვენ გვჭირდება ადამიანები, რომლებიც მიიღებენ ცოდნას ამ მიმართულებით და შემდეგ შეძლებენ ამ ცოდნის სხვებისათვის გაზიარებას. საჭიროა, მედიაწიგნიერების მიმართულებით ინფორმაცია მივაწოდოთ როგორც ბავშვებსა და ახალგაზრდებს, ასევე სხვა ასაკობრივ ჯგუფებსაც. მედიაწიგნიერება ყველას სჭირდება, თუმცა, განსაკუთრებულად საჭი-

როა იმ თაობისთვის, რომელიც ყველაზე მეტად იყენებს თანამედროვე ტექნოლოგიებს, მათ წვდომა აქვთ უწყვეტ ინფორმაციასთან. შესაბამისად, მნიშვნელოვანია მათ შეეძლოს ინფორმაციის სწორი აღქმა. მედიაწიგნიერების განვითარებაში ჩართულები უნდა იყვნენ არა მარტო სკოლები, არამედ სამინისტროებიც. ზოგიერთ ქვეყანას სპეციალური დეპარტამენტიც აქვს. რომელიც კონკრეტულად ამ მიმართულებით მუშაობს. ვ.ტომეს აზრით, მნიშვნელოვანია ციფრული მოქალაქეობის განვითარება. დიდი როლი აკისრია განათლების სისტემას - სასკოლო აღზრდაში უფრო მეტად უნდა იყოს ჩადებული მედიაწიგნიერების ასპექტები. მოსწავლეებმა ადრეული ასაკიდან უნდა შეძლონ ინფორმაციის სწორად გაფილტვრა, მათი გადამუშავება. რადგან ტექნოლოგიურ საუკუნეში ვცხოვრობთ, პედაგოგებმა ფეხი უნდა აუწყონ დროის გამოწვევებს.

ციფრული სამყაროს განვითარება უსაზღვრო შესაძლებლობებს იძლევა უამრავი მიმართულებით: ინფორმაციის მიღება, ონლაინგანათლება, დისტანციური კომერციული საქმიანობა. ამ სარგებლის მისაღებად მნიშვნელოვანია შესაბამისი უნარების განვითარება, რადგან წინააღმდეგ შემთხვევაში, შესაძლოა, პირიქით, საზოგადოებისთვის საზიანო შედეგები დადგეს.

ფართო საზოგადოება დადგა ისეთი რისკების წინაშე, როგორებიც არის ცრუინფორმაციის გავრცელებით განპირობებული ზიანი, კიბერუსაფრთხოების ნორმების არცოდნით და დარღვევით მიღებულიზიანი, ზოგადი ციფრული უნარების არქონის გამო შექმნილი კვალიფიციური კადრების დეფიციტი. ქვეყანაში ჯერ კიდევ ძალიან დაბალია მედიაწიგნიერების დონე.

ერთობლიობაში ეს სირთულეები საფრთხეს

უქმნის და ანელებს საქართველოში ციფრული, ინფორმირებული და მედიაწიგნიერების უნარებით აღჭურვილი საზოგადოების განვითარების დინამიკას.

ამისთვის საჭიროა, მოხდეს სამიზნე ჯგუფების ცოდნითა და მედიაწიგნიერების უნარებით შეიარაღება. ეს სამიზნე ჯგუფებია - ბავშვები და მოზარდები, მასწავლებლები, მშობლები, სტუდენტები, ფართო საზოგადოება. ამასთან, განსაკუთრებული აქცენტი უნდა გაკეთდეს ეთნიკურ უმცირესობებზე.

კომუნიკაციების კომისიაში, როგორც მედიაწიგნიერების პოლიტიკის განმსაზღვრელი და მკოორდინირებელი ორგანო მედიაწიგნიერების განვითარებისთვის, ფიქრობენ, რომ შესაბამისი სამთავრობო უწყებები, სამოქალაქო საზოგადოება, საერთაშორისო და დონორი ორგანიზაციები ყველა ერთად უნდა იყოს ჩართული.

ეროვნული კომისია ეპიდსიტუაციის გამო ონლაინრეჟიმში აგრძელებს საერთაშორისო კონფერენციებში მონაწილეობას. 2020 წლის სექტემბერში ყოველწლიური შეხვედრა მრგვალი მაგიდის ფორმატში პირველად გაიმართა დისტანციურ რეჟიმში, სადაც მედიაწიგნიერების მიმართულებით, ორგანიზაციებმა ერთმანეთს გამოცდილება გაუზიარეს და საუკეთესო პრაქტიკები განიხილეს.

საქართველოსთვის აუცილებელია უცხოური გამოცდილების გაზიარება, მნიშვნელოვანია, გავითვალისწინოთ ის ნაბიჯები, რომლებიც ევროკავშირმა უკვე გადადგა. სწორედ ამ სტრატეგიით მოქმედებს კომუნიკაციების კომისია. ნერგავს ევროკავშირის წარმატებულ პროექტებს და ჩვენს მოქალაქეებს, სხვადასხვა სამიზნე ჯგუფს აძლევს შესაძლებლობას, გაეცნონ ცნობილი საერთაშორისო ექსპერტების გამოცდილებას ტრენინგების, სასწავლო სესიების, საჯარო ლექციების საშუალებით.

**გამოყენებული ლიტერატურა:**

1. საქართველოს კომუნიკაციების კომისიის სიახლეები - <https://www.comcom.ge/ge/>
2. იუნესკოს სიახლეები მედიაწიგნიერების შესახებ <https://en.unesco.org/themes/media-and-information-literacy>
3. International Encyclopedia of the Social & Behavioral Sciences. Vol. 14, 2001

**Media literacy in Georgia and the role of the Georgian  
Communications Commission in its development**

*Amrita Janashia, PhD student  
Georgian Technical University*

**summary**

The National Communications Commission has an important role to play in the development of media literacy in Georgia, as it was mandated by Georgian law in 2017 to promote media literacy. The commission has planned four main directions, which include: courses for media managers, journalists, and producers; As well as the development of media criticism; Raise customer awareness to crack down on fake information and set up a media lab to support and fund startups in digital media. It is necessary for Georgia to share foreign experience, it is important to take into account the steps that Europe has already taken. This is the strategy of the Communications Commission. Introduces successful EU projects and gives our citizens, various target groups the opportunity to learn from the experience of renowned international experts through trainings, training sessions, public lectures.

The National Communications Commission periodically conducts a "real or fictional" competition, which promotes the development of critical thinking, fact-checking and analysis skills. In the Georgian media space, students should find out the spread of false information related to the story that happened in Georgia. They must present the way of finding information, the source, establish the real facts. The winners of the competition, students will be awarded with prizes. The Georgian National Communications Commission (GNCC) has also launched the Georgian version of Happy Onlife, one of the most successful online applications in eight EU countries. The app, which aims to teach children and adults to critically evaluate and analyze online content through play, is accessible to everyone. In 2020, the Communications Commission started implementing media literacy projects for students in cooperation with the Ministry of Education. The first higher education institution where both students and academic staff will be involved in joint projects for the development of media literacy is Tbilisi State University. The National Communications Commission plans to conduct seminars and trainings with TSU academic staff to help students develop analytical and fact-checking skills and critical thinking. Keywords: Media Literacy, Communication, Students, Critical Thinking, Media Manager.

## ოჯახური კონფლიქტები და მათი სოციალური და ფსიქოლოგიური საფუძვლები

ომარ ტაბუცაძე, პროფესორი  
საქართველოს ტექნიკური უნივერსიტეტი

### რეზიუმე

სტატია ეხება ოჯახურ კონფლიქტებს, მათ განმსაზღვრელ ფაქტორებს. ყურადღებაა გამახვილებულია ოჯახური კონფლიქტების სოციალურ-ფსიქოლოგიურ ასპექტებზე. ამ საფუძვლებიდან განხილულია ოჯახური (ცოლსა და ქმარს) შორის კონფლიქტების ზოგიერთი ფაქტორი. დროთა განმავლობაში მათ ინტერესებში, განწყობებში, შეხედულებებში შეუსატყვისობის წარმოქმნა. სოციალური გარემოს გავლენით მათ შორის სიყვარულის გრძნობის შესუსტება ან/და სულაც გაქრობა; გლობალიზაციური პროცესების გავლენა, დასავლეთის ღირებულებების სწრაფად შემოჭრა და მისდამი ჩვენი ცნობიერების მოუმზადებლობა. ყოველივე ეს ფაქტორი განხილულია განწყობის ფსიქოლოგიური თეორიის პოზიციიდან.

ქორწინებისა და ოჯახის საკითხებს საკმაოდ ვრცლად ეხება გერმანელი ფილოსოფოსი ჰეგელი ნაშრომში "სამართლის ფილოსოფია", სადაც აღნიშნულია რომ ქორწინების ამოსავალ პუნქტს უმეტესწილად შეიძლება შეადგენდეს ან განსაკუთრებული მიდრეკილება, ამ ურთიერთობაში შემავალი პირებისა ან/და მშობელთა გარკვეული ზრუნვა ან მოქმედება და ა.შ. მაგრამ ობიექტურ ამოსავალ პუნქტს წარმოადგენს ქალთა და მამაკაცთა შორის თავისუფალი თანხმობა. კონფლიქტს შეიძლება ადგილი ჰქონდეს როგორც მშობლების ჩარევით, ასევე ურთიერთ სიყვარულით შექმნილ ოჯახში, რომელიც სიყვარული გრძნობის სფეროს მიეკუთვნება, რომელიც გარკვეულ პირობებში სხვადასხვა ფაქტორის გავლენით შესაძლოა იცვლებოდეს, იკლებდეს, ქრებოდეს კიდევ. იგივე ჰეგელი წერს, რომ „სიყვარული კი არ არის რა გრძნობა, უშვებს ყოველგვარ შემთხვევითობას. რამდენადაც ქორწინებაში არის გრძნობის მომენტი, ის არ არის აბსოლუტური, არა მყარი. იგი თავის თავში მოიცავს ამ ქორწინების შესაძლებლობასაც“.

ჩვენი ეპოქა უწყვეტი საინფორმაციო ნაკადებისა და მრავალმხრივი სოციალური ურთიერთობის ეპოქაა, ამდენად შეიძლება ითქვას რომ ოჯახი მცირე სოციალური უჯრედი, როგორც მთელის ორგანული ნაწილი.

აქედან, შეიძლება დავასკვნათ, რომ ისტორიულად ყველა გეოგრაფიულ რეგიონში არც ოჯახები და არც ოჯახური კონფლიქტები ერთგვაროვანი არ ყოფილა, აქ ყველა სხვა ფაქტორთან ერთად მნიშვნელოვან როლს ასრულებდა და დღესაც

ასრულებს ეკონომიკური და საერთო კულტურული დონე, ეროვნულ-ეთნიკური ხასიათები და ცხოვრების წესი, რომელიც ეროვნული ტრადიციებისა და ღირებულებების ძირითადი დამცველია. ოჯახი, როგორც ინსტიტუტი, არის გადაუწყვეტელი მარადიული კონფლიქტი პიროვნებასა და საზოგადოებას შორის. ანალოგიური დაპირისპირებლობაა ოჯახსა და საზოგადოებას შორისაც. ყველა ოჯახს გააჩნია თავისი ინტიმური წესრიგი და კულტურა. აქედან შეიძლება ითქვას, რომ საზოგადოება ინდივიდებისა და ოჯახებისაგან შედგება.

საკვანძო სიტყვები: ოჯახი, საზოგადოება, ქორწინება, ცხოვრების წესი, კონფლიქტი, ოჯახური კონფლიქტი.

### შესავალი

ბოლო წლებში სულ უფრო აქტუალური ხდება ოჯახში ძალადობის პრობლემა. 2016-2018 წლებში თბილისში რამდენიმე აქციაც კი ჩატარდა ქალთა მიმართ ძალადობის წინააღმდეგ. ამ მიმართულებით ხელისუფლების მიერ კანონიც კი იქნა მიღებული ქალთა უფლებების დაცვის მიმართულებით, გამკაცრდა კანონი ქალთა მიმართ ძალადობისათვის. განცხადებები კეთდებოდა მრავალრიცხოვანი ქალთა უფლებების დაცვის შესახებ, მათ მიმართ ძალადობის წინააღმდეგ.

განცხადებები კეთდებოდა უმეტესწილად ლოზუნგით: „არა ქალისადმი ძალადობას“, ზოგჯერ კი – „არა ოჯახურ ძალადობას“, „არა ქალთა მიმართ ძალადობას“ ლოზუნგმა ქვეყანაში იმდენად მასობრივი ხასიათი მიიღო მაშინ, რომ იქმნებოდა შთაბეჭდილება თითქოს საქართველოში „ქალები-სადმი ძალადობას“ გამიზნული ხასიათი აქვს, რომ თითქოს მათ სდევნიან ყველგან: ოჯახებში, უმაღლეს სასწავლებლებში, ორგანიზაციებში, ქუჩებში და ა. შ. აჭარის ტელეინფორმაციის თანახმად (29. XI.2015), საქართველოში ყოველი მესამე ქალი ძალადობის მსხვერპლია. ესაა აბსურდი და უპასუხისმგებლო განცხადება. საერთოდ, კი საუბარი უნდა იყოს ქალების მიმართ ძალადობაზე“, სადაც მსხვერპლი შეიძლება გახდეს ქალიც, ქმარიც, მამაც, დედაც, შვილებიც, მოხუცებიც.

### ძირითადი ნაწილი

ქალთა დისკრიმინაციის წინააღმდეგ მოძრაობებს მთელ მსოფლიოში აქვს ადგილი. სრულიად ახლახან (16.03.21) ლონდონში გაიმართა აქცია ქალების მიმართ ძალადობის წინააღმდეგ.

ქალთა დისკრიმინაციის ლიკვიდაციის პრობლემა მსოფლიოს პრობლემაა. XX საუკუნეში სულ უფრო ინტენსიური ხდება ფემინისტური მოძრაობები. მიღებული მრავალი საერთაშორისო აქტი, ქალთა დისკრიმინაციის აღკვეთის მიმართულებით. ამ მხრივ აღსანიშნავია გაეროს გენერალური ასამბლეის რეზოლუციები 1979 წ. 18/XIII, 1999 წ. 6/X. „ქალთა მიმართ დისკრიმინაციის ყველა ფორმის ლიკვიდაციის შესახებ“ (1. 245-277).

ქალთა უფლებების დაცვის შესახებ რიგი აქტები და დოკუმენტები აქვთ მიღებული რეგიონალურ საერთაშორისო ორგანიზაციებს. ოჯახის ინსტიტუტი ერთ-ერთი უძველესთაგანია, თავის საწყისებს იღებს პირველყოფილი საზოგადოებიდან. ისტორიულ ეპოქებში, ცალკეული ეთნოსებში და ერებში, პლანეტის გეოგრაფიულ რეგიონებში ოჯახი ერთნაირი არ ყოფილა. მისი ფორმები, შემადგენლობა, წევრთა ფუნქციები ისტორიულად იცვლებოდა საზოგადოების, მოცემული ერის (ხალხის) განვითარების, ეკონომიკური მდგომარეობის, პოლიტიკური და სამართლებრივი წესწყობილებების შესაბამისად.

ისტორიულად, დაწყებული გვაროვნული წყობილებიდან ჩვენს დრომდე მრავალი სოციალური ინსტიტუტი წარმოშობილა, გარკვეულ ისტორიულ პერიოდში, ფუნქციების დაკარგვის გამო გამქრალა. ოჯახი დღემდე არსებობს. თუმცა, არ უნდა ვიფიქროთ თითქოს ის უცვლელი ყოფილიყოს. როგორც ითქვა, საზოგადოების ისტორიული განვითარების შესაბამისად ის იცვლებოდა. ისტორიული ეპოქების შესაბამისად ის ნაწილი ფუნქციებს ჰკარგავდა. მის მაგივრად რიგ ახალ ფუნქციას იძენდა. ოჯახი მცირე სოციალური ჯგუფია, ის სოციალური უჯრედია, როგორც ჰეგელი იტყოდა, საზოგადოების სუბსტანციური საწყისია. ოჯახი მცირე უნივერსუმია; კონფუცი მას „პატარა სახელმწიფოს“ უწოდებდა, ხოლო არისტოტელე სახელმწიფოს გენეზისს ოჯახში, როგორც პატარა სახელმწიფოში ხედავდა.

ადამიანის აღზრდისა და პიროვნებად ჩამოყალიბებაში გადამწყვეტი როლს ოჯახის ასრულებს. სწორედ ოჯახში იწყება ადამიანის სოციალიზაციის პროცესი, თავდაპირველი მოთხოვნილებების, ინტერესების, ღირებულებების, განწყობების ჩამოყალიბება.

ოჯახს, მის გენეზისს, ისტორიულ განვითარებას ბევრი მეცნიერება სწავლობს: ისტორია, არქეოლოგია, ეთნოგრაფია, ფილოსოფია, სოციოლოგია, ფსიქოლოგია, პედაგოგიკა, ანთროპოლოგია, იურისპრუდენცია და ა. შ. ყოველი მათგანი შესაბამისი მეცნიერული ინტერესებისა და მეთოდოლოგიური პრინციპების შესაბამისად. სადღეისოდ პრობლემას წარმოადგენს ოჯახური კონფლიქტები. ოჯახური კონფლიქტი ახალი

არ არის, თავისებური სახით, ისტორიულად მას ყოველთვის და ყველა ხალხებში ჰქონდა ადგილი. საბჭოთა კავშირის დროსაც ცოტა არ იყო ცალკეულ ოჯახებში კონფლიქტებით, თუ არ ხდებოდა მისი გასაჯაროება, მის ინფორმირება. ჩვენს დროშიც, ახლაც ყველა ქვეყანაშია ოჯახური კონფლიქტების შემთხვევები, ჩვენს ახლო მეზობელ ქვეყნებშიც. მათ შესახებ ცნობების მიღება შესაძლებელია შესაბამისი ტელეინფორმაციების საშუალებით. 2012-2016 წწ. საქართველოს პარლამენტში თითქმის ერთი წლის განმავლობაში იყო დიალოგი ოჯახის განსაზღვრებაზე. არადა უძველეს მითებშიც, ზღაპრებშიც, მხატვრულ ლიტერატურაშიც, ეთნოგრაფიულ გამოკვლევებშიც კარგად ჩანს, რომ ოჯახი შედგება ქმრის, ცოლისა და შვილებისაგან, ცალკეულ შემთხვევებში ოჯახის წევრებია აგრეთვე ქმრის ან ცოლის მშობლებიც. ოჯახური კონფლიქტების არსის გასაგებად, მნიშვნელოვანია აგრეთვე ოჯახის შექმნის საფუძვლებიც: მშობლების შეთანხმებით, წარმომავლობის და ქონებრივი მდგომარეობის მიხედვით, აღმოსავლეთში პირდაპირ ყიდვა-გაყიდვით, პოლიტიკური მოსაზრებებით, ქალვაჟის ურთიერთ სიყვარულით და კიდევ სხვა ფაქტორებით. ოჯახის შექმნის შესახებ, გერმანულიდან ნათარგმნია წიგნში „Мужчина и женщина“ ნათქვამია: „ეს კავშირი, განმტკიცებული და დაკანონებული სახელმწიფოსა და რელიგიის სანქციებით, შეადგენს საზოგადოებრივი და ეროვნული ერთიანობის საფუძველს და მომავალ მოქალაქეთა აღზრდის კერას“. „ქორწინებაში პირველ პირობას უნდა წარმოადგენდეს მეუღლის გულმოდგინედ და კეთილგონივრულად შერჩევა (3. 185).

ქორწინებისა და ოჯახის საკითხებს საკმაოდ ვრცლად ეხება ჰეგელი „სამართლის ფილოსოფიაში“, სადაც აღნიშნულია, რომ ქორწინების ამოსავალ პუნქტს უმეტესწილად შეიძლება შეადგენდეს ან განსაკუთრებული მიდრეკილება, ამ ურთიერთობაში შემსხველი პირებისა, ანდა მშობელთა გარკვეული ზრუნვა ან მოქმედება და ა. შ. მაგრამ ობიექტურ ამოსავალ პუნქტს წარმოადგენს პირთა თავისუფალი თანხმობა...“ (2. 210). მაგრამ კონფლიქტს შეიძლება ადგილი ჰქონდეს როგორც მშობლების ჩარევით, ისე ურთიერთსიყვარულით შექმნილი ოჯახი. სიყვარული გრძნობის სფეროს მიეკუთვნება, რომელიც გარკვეულ პირობებში, სხვადასხვა ფაქტორის გავლენით შესაძლოა იცვლებოდეს, კლებულობდეს, ქრებოდეს კიდევაც. იგივე ჰეგელი წერს, რომ „სიყვარული კი არის რა გრძნობა, უშვებს ყოველგვარ შემთხვევითობებს“. „რამდენადაც ქორწინებაში არის გრძნობის მომენტი, ის არაა აბსოლუტური, არამედ არამყარი, თავისში მოიცავს უწყვეტი საინფორმაციო ნაკადებისა (2. 213). ჩვენი ეპოქა უწყვეტი საინფორმაციო ნაკადებისა და მრავალმხრივი სოციალური ურთი-

ერთობების ეპოქა. ადამიანები განიცდიან მუდმივ ცვალებადი სოციალური გარემოს გავლენას. ოჯახი როგორც მცირე სოციალური ჯგუფი საზოგადოების როგორც მთელის ორგანული ნაწილია. საზოგადოებაში მიმდინარე პროცესები გავლენას ახდენენ როგორც ოჯახის წევრების ფსიქიკაზე, ისე ოჯახზე როგორც თვისობრივ გარკვეულობაზე, სოციალური, პოლიტიკური, ეკონომიკური პროცესები, შეცვლილი სოციალური გარემო ერთნაირ გავლენას არ ახდენენ ცალკეულ ადამიანებზე. ასეთი გავლენა ბევრადაა დამოკიდებული პიროვნების სუბსტივობაზე, კონფორმულობაზე, მის ხასიათზე და განწყობებზე, სოციალური გარემო ცვლის ადამიანს, მის ფსიქიკას, ცნობიერებასა და გრძნობებს, მათ შორის სიყვარულის გრძნობასაც. „რაიმეს ან რაიმეს მიმართ სიყვარული დროთა განმავლობაში შეიძლება გადაიქცეს გულგრილობად ან სიძულვილად, რაიმე გატაცება დროთა განმავლობაში შეიძლება ჯერ ძლიერდებოდეს და მერე გაქრეს ან, პირიქით, ანტიპათური დამოკიდებულება რაიმე მოვლენის მიმართ გადაიზარდოს სიმპათიად და ა. შ. ეს ხშირად ხდება ისე, რომ სუბიექტი ყველა ამ ცვლილებებს არ განიცდის როგორც სუბიექტურს – პირიქით, მათ „ობიექტურ მიზეზს“ გრძნობის საგანში – ობიექტის ცვლილებაში ეძებს და ხშირად „დაინახავს“ კიდევაც მასში იმ ახალს, მანამდე შეუმჩნეველ თვისებებს, რომელსაც თავისი ემოციური დამოკიდებულების შეცვლის მიზეზად იგულისხმებს ხოლმე!“ (4. 434). რ. ნათაძე აღნიშნავს, რომ „გრძნობის ამ ცვლილების ნამდვილი ობიექტური მიზეზი კი თვით სუბიექტის პიროვნების შეცვლაში მდგომარეობს: შეიცვალა მოთხოვნილებები, მისწრაფებები, ინტერესები, გემოვნება, მსოფლმხედველობა და ა. შ. (იქვე). ლ. ტოლსტოის „ანა კარენინაში“, პეტერბურგიდან მოსკოვში მძასთან ჩასულმა ანამ გაიცნო ახალგაზრდა, ლამაზი შესახედაობის ოფიცერი ვრონსკი, პეტერბურგში დაბრუნებულ ანას ქმარი, ალექსეი ალექსანდროვიჩი დახვდა რკინიგზის სადგურზე. ანამ როგორც კი მისკენ მომავალი ქმარი დაინახა მაშინვე არ მოეწონა მისი ყურება, სახე, სიარული. და ა. შ. მაშინ როდესაც ალექსეი ალექსანდროვიჩი კი არ შეიცვალა, არამედ ალექსეი ალექსანდროვიჩი კი არ შეიცვალა, არამედ ანას შეეცვალა ინტერესები და მოთხოვნილებები, გემოვნება და განწყობები, ვრონსკის გაცნობის შემდეგ, და აი, ამ დღიდან იწყება კონფლიქტებიც კარენინების ოჯახში.

ჩვეულებრივ, უმეტეს შემთხვევაში პიროვნებებს შორის ურთიერთობების საფუძვლად მათ ინტერესების, მსოფლმხედველობის, ცხოვრებისეული პოზიციების, ხასიათების შესატყვისობაზე მიუთითებენ (5. 208-218). მითუმეტეს, მსგავსი შესატყვისობაზე ხაზს უსვამენ ცოლსა და ქმარს

შორის ურთიერთობებში. მართლაცდა მრავალი საერთო თვისებების გარეშე იშვიათია ქალმა და კაცმა ოჯახი შექმნან. მიუხედავად ასეთი ფსიქოლოგიური მსოფლმხედველობრივი ურთიერთშეთავსებადობისა, აბსოლუტური იდენტურობა ცოლისა და ქმრის შეხედულებებში ოჯახზე, თავიანთ ურთიერთობებზე, ცხოვრებაზე და ა. შ. არ არსებობს. მათი ფსიქიკისა და მსოფლმხედველობის ერთიანობის, შესაბამისობის მიუხედავად მათ შორის სხვაობაც დიდია. საერთოდ, უნდა აღინიშნოს, რომ აბსოლუტური იდენტურობა ცალკე ინდივიდის ფსიქიკაშიაც კი არ არსებობს. მასში მუდმივადაა მოტივთა ჭიდილი, ანდა მუდმივი ბრძოლა არაცნობიერსა და ცნობიერ ფსიქიკას შორის (ზ. ფროიდი); როგორც ს. კირკეგორი იტყოდა ადამიანი მუდამ დგას „ან“ „ან“-ის წინაშე. ისე რომ როგორი ერთიანობა, იდენტურობა არ უნდა არსებობდეს ორი ინდივიდის, მათ შორის მეუღლეების თვისებებში, ხასიათებში, სიყვარულში და სხვა ის აბსოლუტური არაა. ადამიანი ღია სისტემაა. ის მეტად თუ ნაკლებად ექვემდებარება გარემოს უშუალო თუ გაშუალებული, მიზანდასახული თუ სტიქიურ გავლენას. შ. ნადირაშვილი წერს, რომ „ინდივიდის ქცევის სიტუაციაში დამსწრეს ან თანამოაქტივის არსებობა მის ფუნქციონალურ მოთხოვნილებებზეც ახდენს გავლენას (6. 142-143).

თვით პიროვნებისეულ ფსიქოლოგიურ მახასიათებელზეა დამოკიდებული შეცვლილი სოციალური გარემოს გავლით გამოწვეული ცვლილებების ხასიათი და დონე.

ჩვენ ვცხოვრობთ გლობალური გლობალიზაციის ეპოქაში. „გლობალიზაციის პირობებში მსოფლიო პოლიტიკური, ეკონომიკური, კულტურული და სოციალური მოვლენები სულ უფრო ურთიერთდაკავშირებული ხდება და უფრო ფართო მნიშვნელობას იღებს (8.23). გლობალიზაციას გააჩნია როგორც დადებითი ისე უარყოფითი მხარეები. გლობალიზაცია არღვევს სახელმწიფოს საზღვრებს, ამცირებს ეროვნული სახელმწიფოს სუვერენიტეტს, ხელშეუხებელსარტოვესეროვნულ ღირებულებებს: ენა, კულტურა, ტრადიციები, სარწმუნოება, ტერიტორიული მთლიანობა და ა. შ. მათ შორის ოჯახსაც. რომელიც ერთ-ერთ მნიშვნელოვანი ეროვნული ღირებულებათაგანია. იმის თქმა გვინდა, რომ გლობალიზაციური პროცესები, რომელიც სწრაფად მიმდინარეობს თანამედროვე მსოფლიოს პოლიტიკური, ეკონომიკური, ინფორმაციის, ტრანსპორტის, კულტურული და სხვ. სფეროებში აუცილებლად გავლენას ახდენს ოჯახზეც, ერის, ქვეყნის სუბსტანციურ საფუძველზე. სწრაფდ იცვლება სოციალური სინამდვილე. იცვლება ცხოვრება, კულტურა, ადამიანებს შორის ურთიერთობები.

როგორც ითქვა ოჯახი საზოგადოების როგორც მთელის (სისტემის) ორგანული ნაწილია, ის ქვესისტემაა. ოჯახები მთლიანად, მისი წევრები ასევე აქტიურად არიან ჩართულნი თანამედროვე სოციალურ ურთიერთობებსა და სოციალურ ცხოვრებაში. ცხოვრების ყველა სფეროში ცვლილებები, პროგრესი და სიახლეები, როგორც ლოკალური, ისე ფართომასშტაბიანი სოციალური ცვლის ოჯახის წევრების ფსიქიკას, მათ ინტერესებს, მოთხოვნილებებს, ღირებულებასა და განწყობილებებს. ოჯახის ყოველი წევრებს ობიექტურად, განსხვავებულ კონკრეტულ სოციალურ ჯგუფებში, ორგანიზაციებში, განსხვავებული სოციალური და ფსიქოლოგიური ატმოსფეროს გავლენის პირობებში საქმიანობენ. დასაქმებული ადამიანები უმეტესწილად, დროის უმეტეს ნაწილს სამსახურებში ატარებენ. ხშირად მათ შვილებისათვისაც კი აღარ სცალიათ. აღნიშნული სოციალური და ფსიქოლოგიური გარემო არსებითად ცვლის ზოგიერთი ადამიანის პიროვნებას, რაც არ შეიძლება გავლენას არახდენდეს ურთიერთობებზე. იცვლებიან ადამიანები, როგორც სოციალური სინამდვილის, სოციალური ურთიერთობების სუბიექტები და ობიექტები. შესაბამისად ცვლილებებს განიცდიან ოჯახური ურთიერთობები, ოჯახის წევრთა ფუნქციები და მთლიანად ოჯახი როგორც სოციალური ინსტიტუტი.

ოჯახურ კონფლიქტებთან დაკავშირებით გასათვალისწინებელია ისიც, რომ ოჯახური ძალადობებს მთელ მსოფლიოში აქვს ადგილი, ასე იყო ისტორიის მანძილზე დაახლოებით 20% და აღმოსავლეთშიც. თუმცა მისი ფორმები და სახეები იცვლება ცივილიზაციის შესაბამისად. ჩვენს დროში (ამჟამად), ჩვენი თაობა (ყველა ასაკისა) არაა მზად მსგავსი მდგომარეობებისადმი გულგრილი დამოკიდებულებისათვის. აქაა ერთგვარი წინააღმდეგობა და შეუთავსებლობა ჩვენს ცნობიერებასა და უცბად შემოჭრილ დასავლურ ოჯახურ-ყოფითი დემოკრატიზირებული ცივილიზაციის შორის. არისტოტელე წერდა, რომ ადრე ბერძნები უცხოელთა ხომალდებს სანაპიროებზე ახლოს მისვლის უფლებას არ აძლევდნენ, რადგან მათ ქვეყანაში შემოაქვთ უცხოური ზნე-ჩვეულებები.

ჩვენს დროში, გლობალიზაციის პირობებში უცხოური გავლენისაგან თავის დაცვა რთულია. უცხოეთში შეუფერხებელი მგზავრობა, ასევე უცხოელთა უწყვეტ-ნაკადების შემოსვლა ქვეყანაში, უცხოური კინოსერიალები, კომპიუტერული ტექნიკა ყველა საშუალებას ქმნის ხალხებს, ერებს შორის კულტურული ურთიერთგავლენისათვის, აღნიშნული ეხება ოჯახური ურთიერთობების, „ოჯახური კულტურის“ გაცნობასაც და ურთიერთ-

გავლენას. მნიშვნელოვანი ცვლილებები ოჯახურ ურთიერთობებში შეაქვს ადამიანის თავისუფლების, უფლებებისა და დემოკრატიის პრინციპების განვითარებას, რომელსაც მოუმზადებელი ადამიანები მას აღიქვამენ, როგორც ყველანაირი მოქმედების უფლებას, მათ შორის ოჯახურ ურთიერთობებში.

მთელი პლანეტის მასშტაბით, პარალელურად ყველა გეოგრაფიულ რეგიონში ოჯახები ერთნაირი სტანდარტების არ ყოფილან და ერთნაირი გეგმით არ განვითარებულან. აქ ყველა სხვა ფაქტორთან ერთად მნიშვნელოვან როლს ასრულებდა ეკონომიკური და საერთო კულტურული დონე, ეროვნულ-ეთნიკური ხასიათები, და ცხოვრების წესი. ეროვნული ტრადიციებისა და ღირებულებების ძირითადი დამცველი სწორედ ოჯახია. ეროვნულის ეს დაცვა-მოფრთხილება ოჯახის მიერ საზოგადოებასთან ერთიანობისა და ბრძოლის პროცესში ხდება. ისე როგორც გადაუწყვეტელი კონფლიქტის პიროვნებასა და საზოგადოებას შორის, ანალოგიური დაპირისპირებებია საზოგადოებასა და ოჯახს შორის. საზოგადოება ინდივიდებისა და ოჯახებისაგან შედგება. თუმცა, ის მას მექანიკურ ჯამს არ წარმოადგენს. იგივე ითქმის ოჯახების შესახებაც. ყოველი ოჯახი მისი წევრების ერთობლიობაა, თუმცა თითოეული მათგანის ინტერესებზე და ხასიათზე ის არ დაიყვანება. ოჯახის მისი წევრების ინდივიდუალურ ხასიათებისაგან თვისობრივად განსხვავებული გარკვეულობაა.

კონფლიქტი და დაპირისპირება არსებობს არა მხოლოდ ოჯახსა და საზოგადოებას შორის, არამედ თვით ოჯახშიც. ეს დაპირისპირება მრავალმხრივი და მრავალგვარი შეიძლება იყოს. კონფლიქტს ოჯახს მცირე სახელმწიფო უწოდა, არისტოტელემ – პატარა სამეფო. ოჯახი სოციალური უნივერსუმი, ოღონდ – მიკრო უნივერსუმი. ის მცირე სოციალური ჯგუფია, მაგრამ საკმაოდ მოცულობითი. აქ თავს იყრის სოციალური ურთიერთობების ყველა პრობლემა. ოჯახი ყოველივეს დასაწყისია და დასასრული. ოჯახის წევრები მასში, მის კედლებში არ არიან ჩაკეტილები. თითოეული მათგანი საზოგადოებაში სხვადასხვა სოციალური ჯგუფის წევრებიც არიან და გარდა ოჯახში შესრულებადი ფუნქციებისა, ოჯახის გარეთ სხვადასხვა ინსტიტუტში თუ სოციალურ ჯგუფში სხვადასხვა ფუნქციას ასრულებენ. მათ მიერ შესრულებადი ზოგიერთი ფუნქცია, თავისი დანიშნულებითა და ფუნქციით გლობალური ხასიათისაა. აქედან გამომდინარე, ყველა ლოკალური თუ გლობალური პრობლემა, მეტად თუ ნაკლებად ოჯახებსაც ეხებათ ხოლმე, ოჯახებთან შეხებაში ვითარდებიან ხოლმე. მართალია, მაქს ვებერი თვლიდა, რომ კაპიტალისტური მართვა გულისხმობს უპიროვნულობას, მაგრამ ადამიანი ავტომატი არაა, და აბსოლუტურად ვერ გათიშავს

საკუთარ ფსიქიკას საჯარო სამსახურისათვის და ოჯახისათვის მხარეებად. ფსიქიკა ისევე მთლიანი, როგორც თვითონ პიროვნება, ადამიანი ფსიქოფიზიკური მთლიანობაა (დ. უზნაძე). ისე, რომ ოჯახიდან გარეთ მიმდინარე სოციალური პროცესები ოჯახამდე მაინც აღწევს და მასზე გარკვეული გავლენას ახდენს (ზოგჯერ დადებითი, ხშირად უარყოფითი).

იყო ნათქვამი, რომ ოჯახის სუბსტანციურ საფუძველს ცოლქმრული ერთიანობა (ურთიერთ-სიყვარული, ერთსულოვნება) შეადგენს. სიყვარულის სიყვარულს კი უმეტესწილად ინტერესების მიმართულების, ხასიათების, მსოფლმხედველობის ერთიანობა შეადგენს; თუმცა არც მათშია აბსოლუტური ერთიანობა, ადამიანები, თუნდაც ცოლი და ქმარი, ყოველთვის მეტად თუ ნაკლებად განსხვავდებიან სამყაროს, სოციალური სინამდვილის, ცხოვრების საზრისის, ადამიანებთან ურთიერთობების გაგებით, ტემპერამენტებით, ემოციურობით, ნებელობით და ა. შ. უკვე ეს ფაქტორიც ქმნის ცოლსა და ქმარს შორის შესაძლო კონფლიქტის წარმოქმნის პირობებს. იგივე ითქმის მშობლებისა და შვილების ერთმანეთთან ურთიერთობის შესახებ, მართალია მშობლები მათ ზრდიან, აქტიურ როლს ასრულებენ მათი მსოფლმხედველობის ჩამოყალიბებაში, პიროვნებად ფორმირებაში. მაგრამ აბსოლუტური იდენტობის მიღწევა შეუძლებელია, თუნდაც იმიტომ, რომ ყოველი თაობა თავისი ეპოქის შვილია (ჰეგელი).

ოჯახი მრავალსპექტოვანი და მრავალფუნქციური სოციალური ინსტიტუტია და მიუხედავად თვისი რაოდენობრივი სიმცირისა (და მცირე სოციალური ჯგუფად წოდებისა) ის ერთგვარი ამოუწურავი სოციალური უნივერსუმია. საწარმოში, ორგანიზაციაში, ქვეყნებს შორისაც კი წარმოქმნილი კონფლიქტების გამომწვევი მიზეზების დადგენა არა იმდენად რთული, როგორც ოჯახური კონ-

ფლიქტებისა, საიდუმლოებითაა ხოლმე მოცული ცალკეულ ოჯახებში დიდი სიყვარული და მაღალი სულიერების საფუძვლები, ასევე დიდი საიდუმლოებით მოცული ზოგიერთ ოჯახში დამკვიდრებული კონფლიქტური მდგომარეობები. ჯერ კიდევ ჰერაკლიტე წერდა, ახალ საუკუნეებში ჰეგელიც რომ ბუნება არა არის გულუხვი და გვიმაღავს თავის საიდუმლოებებს. ადამიანი ბუნების ნაწილია და მასაც უყვარს საკუთარი ინდივიდუალური საიდუმლოებების მტკიცედ დაცვა (უფრო ვრცლად ამის შესახებ ქვემოთ გვექნება საუბარი). ოჯახური კონფლიქტების საძირკვლების, ფესვების შესწავლას ესეც ართულებს ხოლმე.

ოჯახური კონფლიქტი ეხება ყველა მის წევრს, ასაკისა და სქესის მიუხედავად. მისი მსხვერპლი შეიძლება გახდეს ნებისმიერი მათგანი.

ხშირია შემთხვევები ძალადობისა მოხუცი მშობლების მიმართ (მათი ცემა, ძარცვა, პენსიის წართმევა, იძულებით მათხოვრად ქცევა, ცალკე ქობში გადდება, მოხუცებულთა სახლში მიბარება, აგარაკზე დარაჯად ან სოფელში მიტოვება და ა. შ.), ქალისადმი ძალადობა მრავალნაირი შეიძლება იყოს: ყოველდღიური უსა-ფუძვლო ჩხუბი, ლოთობა, ცემა, დაჭრა, მოკვლა, იძულებით გათახსირება და ა. შ.

### **დასკვნა**

ცხელი ხაზი, საგანგებო შტაბი, დიალოგები, ლოზუნგები და აქციები, კანონის გამკაცრება ბოლომდე ეფექტური ვერ იქნება. კონფლიქტებს ღრმა სოციალური, ფსიქოლოგიური, ფიზიოლოგიური, ეკონომიკური, პოლიტიკური საფუძვლები გააჩნია. აქედან გამომდინარე მეცნიერული თუ პროპაგანდისტული მუშაობა აღნიშნული პრობლემების მოგვარებისაკენ უნდა იყოს მიმართული.



### გამოყენებული ლიტერატურა:

1. Международные акты о правах человека, сборник документов. 2-ое издат., М., 2002.
2. Гегель. Философия права. М., 1999.
3. Мужчина и женщина, т. 1. Тб., 1990.
4. ნათაძე რ. ზოგადი ფსიქოლოგია. თბ., 1956.
5. Социальная психология. М., 1975.
6. ნადირაშვილი შ. პიროვნების სოციალური ფსიქოლოგია. თბ., 1975.
7. რონდელი ალექსანდრე. საერთაშორისო ურთიერთობები. თბ., 2006.
8. სანიკიძე გ., კილურაძე ნ. თანამედროვე საერთაშორისო ურთიერთობები. თბ., 2001.

### Family conflicts and their social and Psychological basics

*Omar Tabutsadze, professor  
Georgian Technical University*

### Summary

The article is relating to a family conflicts, their determining factors. The focus is on the socio-psychological aspects of family conflicts. Some of the factors in family (wife and husband) conflicts are discussed from these basics. Over time, they create inconsistencies in their interests, attitudes and views. Weakening and/or disappearing the feeling of love between them under the influence of the social environment; The impact of globalization processes, the rapid invasion of Western values and the unpreparedness of our consciousness for it. All these factors are discussed from the position of the psychological theory of mood.

The German philosopher Hegel discusses marriage and family issues in detail in his work "Philosophy of Law", which states that the starting point of marriage can be for the most part or a special inclination, certain care, or action of the persons and/or parents involved in this relationship, etc. But the objective starting point is free consent between women and men. But conflict can take place both in the intervention of parents and in a family created by mutual love, which belongs to the realm of feelings of love, which under certain conditions may change, shrink, even disappear under the influence of various factors. Hegel writes that "Love is not a feeling; it allows all sorts of coincidences. As far as there is a moment of feeling in marriage, it is not absolute, not solid. It includes the possibility of marriage. "

Our era is an era of continuous information flows and multifaceted social relationships, so it can be said that the family is a small social cell as an organic part of the whole. Thus, it can be said that the family is a small social cell as an organic part of the whole.

We can conclude that historically in all geographical regions neither families nor family conflicts have been uniform, along with all other factors it played and still plays an important role in the economic and general cultural level, national-ethnic character and way of life, which is the main defender of national traditions and values. The family as an institution is an unresolved eternal conflict between the individual and society. There is a similar controversy between the family and the community. Every family has its own intimate order and culture. From this it can be said that society is made up of individuals and families.

Keywords: Family, Society, Marriage, Lifestyle, Conflict, Family conflict.

## პკიტიკული აზროვნების განვითარებისათვის

მარინე სურმაგა, ასოცირებული პროფესორი  
საქართველოს ტექნიკური უნივერსიტეტი

### რეზიუმე

კრიტიკული აზროვნება – აზროვნებაა, რომელიც გამოხატავს ინტელექტუალური უნარებისა და ჩვევებისადმი ოსტატობას. რომელიც მიმართულია აზროვნების გაუმჯობესებაზე, რათა ის გახდეს უფრო საფუძვლიანი, მყარი, ნათელი და ზუსტი. კრიტიკული აზროვნება ეგოიზმისა და სოფისტიკის საპირისპიროა, ის გვიცავს საკუთარი თავის მოტყუებისა და შეცდომაში შეყვანისაგან, ბუნებრივი მიდრეკილებისაგან სასურველი ჭეშმარიტად გავასაღოთ. კრიტიკული აზროვნება შეიძლება განიმარტოს, როგორც ზრუნვა საკუთარ აზროვნებაზე, რაც მის გაუმჯობესებას, პოზიტიური მიზნებისაკენ მიმართავს გულისხმობს.

კრიტიკული აზროვნება – ეს დამოუკიდებელი აზროვნებაა, რაც გულისხმობს საკუთარი იდეების, შეფასებების, მრწამსის დამოუკიდებლად ფორმულირებას. ამ მხრივ კრიტიკული აზროვნება პიროვნული დამოუკიდებლობისა და თავისუფლების წინამძღვარია. ვერავინ იფიქრებს და იაზროვნებს ჩვენს მაგივრად. აზროვნება კრიტიკულია მხოლოდ მაშინ, როდესაც იგი პიროვნული ხასიათისაა.

კრიტიკულად მოაზროვნე ადამიანებს ახასიათებს: საკუთარი აზრის ჩარჩოს მიმართ დასვას სიღრმისეული შეკითხვები, გააცნობიეროს მისი სუსტი და ძლიერი მხარეები, ასევე ალტერნატიული თვალსაზრისისა და აზრთა წყობის სუსტი და ძლიერი მხარეები, ამგვარად მოაზროვნეს შეუძლია იმის გაცნობიერება, თუ რაზეა დაფუძნებული საკუთარი აზრთა მიმდინარეობა და აცნობიერებს, რომ საჭიროა მათი მუდმივი გადახედვა, განხილვა და განახლება მათივე გაუმჯობესების მიზნით. ესაა საკუთარი ეგოცენტრიზმის დაძლევის უნარი ბაზისურ პრობლემებზე დიალოგის წარმართვის გზით. ადამიანი, რომელსაც ეს ჩვევები არ გააჩნია არ აქვს ინტელექტუალური უნარები – იგი მიაბიტი, გულუბრყვილოა და ადვილადაა გამზიარებელი სხვისი აზრისა და შემოთავაზებული ქცევის წესებისა, დოგმატურია, ბუნდოვანი, დახშული და ვიწრო ბუნების მატარებელია, შესაძლებელია მისი ადვილად მანიპულირება. არაკრიტიკული ადამიანი ვერასოდეს შესძლებს შეიცნოს და შეაფასოს საკუთარი თავი.

კრიტიკულად მოაზროვნეობისაკენ გადადგმული პირველი ნაბიჯი გულისხმობს იმის გაცნობიერებას, რომ ჩვენ კრიტიკულნი ვართ.

ამგვარად, კრიტიკული აზროვნება საუკუნეების განმავლობაში ყალიბდებოდა. იგი მხოლოდ მწიფ-

ნობრობიდან, იყალთოს, გელათის აკადემიებიდან კი არ საზრდოობდა, არამედ სახარება იყო მისი პირველწყარო. აზროვნების სიფხიზლე არ უნდა მოადუნო, მისი სინათლე არ უნდა ჩააქრო, არ უნდა ჩაგვეთვლიდნო, არ უნდა გაიფანტო, ყურადღება არ უნდა გაგექცეს. თუ შენ ამგვარად იფხიზლებ, მაშინ ღმერთი ცოცხალია შენში. ამიტომ საჭიროა გააზრება, კრიტიკა, შეფასება, რომელიც ხელს შეგვიწყობს კრიტიკულ აზროვნებაში.

საკვანძო სიტყვები: კრიტიკული, აზროვნება, ცოდნა, ფილოსოფია, შემეცნება, თვალსაზრისი.

### შესავალი

ცნობილი ფილოსოფოსი მერაბ მამარდაშვილი თავის თხზულებაში – „ჩახშული ფიქრი“ – აღნიშნულია, რომ „მე ვცდილობ ვიაზროვნო: ადამიანმა არასოდეს იცის, აზროვნებს იგი თუ არა, აზროვნება თითქმის ზეადამიანურ ძალაზე დამოკიდებული და იგი ბუნებრივად არ ეძლევა ადამიანს. ის შეიძლება გამოვლინდეს როგორც ერთგვარი გამოღვიძება, ან წინარე მოგონება ადამიანსა და სიმბოლოს შორის გაჭიმულ ველში“.

აზროვნება ადამიანის გონითი აქტივობის წესი და სასიცოცხლო მოთხოვნილებაა. ის დაკავშირებულია დამოუკიდებლობისა და თავისუფლების, შემოქმედების და პიროვნებად ყოფნის მოთხოვნილებებთან.

### ძირითადი ნაწილი

ოდითგანვე კაცობრიობის აზროვნების გზას უკაფავდნენ უდიდესი დიდი მოაზროვნეები და მისტიკოსები. საქართველოში ამ მისიას სხვადასხვანაირად ასრულებდნენ: იოანე პეტრიწი, ეფრემ მცირე, არსენ იყალთოელი, წმ. გაბრიელი (ქიქოძე), წმ. ილია მართალი (ი. ჭავჭავაძე), სრულიად საქართველოს კათალიკოსი ილია II და კიდევ არცერთი ქართველი მეცნიერი, ხელოვანი, ღვთისმეტყველი და ფილოსოფოსი. ჩვენ შეგვიძლია მათ ნაკვალევზე ვიაროთ, მაგრამ არავინ იფიქროს, რომ ამ გზაზე წარმატება ყოველთვის გარანტირებულია. აზროვნების უსაფრთხო და იოლი გეზი არ აქვს. იგი შეიძლება სახიფათო გახდეს, როგორც გონების ზედმეტი ნდომა საკუთარი თავისადმი, ასევე ზედმეტი უნდობლობა. აზროვნება ხომ არჩევანის გაკეთებას ნიშნავს, რაც ხშირად მძიმე გადაწყვეტილების მიღებასაც გულისხმობს, რომელიც აუცილებლად გამოიწვევს ღირებულებათა ერთგვარ კონფლიქტს. ამიტომაც მუდამ მზად უნდა ვიყოთ იმ გამოწვევების წინაშე, როცა ძნელად

შესათავსებელი ხდება მატერიალურ სარგებელსა და წარმატებაზე, პიროვნულ თავისუფლებასა და ურთიერთგაგებაზე ორიენტირებული ქმედებები.

ადამიანი ხშირად ცდილობს გაიფართოოს აზროვნების თვალსაწიერი, მაგრამ ეს არ ნიშნავს ცოდნის რაოდენობრივ ზრდას. განსაკუთრებით თანამედროვე პირობებში, როცა ინფორმაციის სულ უფრო მზარდი და სწრაფცვალებადი ნაკადი განსხვავებულ მდგომარეობას მოითხოვს.

სწრაფად იცვლება და სულ უფრო რთულდება ტექნოლოგიები, ადამიანთა ცხოვრების ყველა სფეროში დამკვიდრდა ინფორმაციის უსასრულო ნაკადი.

კრიტიკული აზროვნების მთავარი დებულებაა – ვითარების შეფასება, ალტერნატიული თვალსაზრისების აწონ-დაწონვა, გონივრული და ბრძნული გადაწყვეტილებების მიღება. ადამიანის მოთხოვნილებაა გასცდეს ხილული სამყაროს საზღვრებს, ეზიაროს ფუნდამენტალურ რელიგიურ ჭეშმარიტებებს, სწამდეს და შეუერთდეს მარადიულობას, დასძლიოს სიცოცხლის სასრულობა.

ვაჟა-ფშაველა აღნიშნავდა – „რა საამური, რა საყვარელი სიტყვაა აზრი, აზროვნება როგორც დააჩვევ გონებას სჯას, ისე სჯის: მრუდეთ დააჩვევ, მრუდედ სჯის: სწორედ დააჩვევ და სწორედ ამიტომ ძლიერ ფხიზლად უნდა იყოს, რომ ისინი, ვინც ყურს უგდებს, უსწორ-მასწორო, მრუდე მსჯელობას არ შეაჩვიოს, თვითონაც თავის თავს თვალყური უნდა ადევნოს და ყალბი აზრები გამოიბერტყოს გონებიდან“...

„აზროვნება“, არის გონებრივი განვითარების ის საფეხური, როცა ადამიანი თვალს ადევნებს საკუთარი აზროვნების პროცესებს, ამჩნევს მის დადებით და უარყოფით მხარეებს და ცდილობს ახალი, მანამდე უცნობი, ფარული შესაძლებლობების გამოვლენას როგორც სამყაროში, ისე საკუთარ თავში.

არისტოტელეს მტკიცებით „ადამიანი ბუნებით არის... გონებით დაჯილდოებული ცოცხალი არსება“. ადამიანს ბუნებით“ აქვს მინიჭებული შემეცნების, აზროვნების უნარი და მოთხოვნილება“ „ბუნებით“ არის ჭეშმარიტების მაძიებელი. აზროვნება ადამიანის სპეციფიკური, ექსკლუზიური მახასიათებელია.

აზროვნება მრავალი განსაცდელის წინაშე დგას. ის უმეტესად სხვაზე ფიქრით არის გართული და იშვიათად ფიქრობს თავის თავზე.

ადამიანის გონება ყოველწამიერად ახორციელებს აზროვნების ოპერაციებს, ისე რომ წარმოდგენაც კი არ აქვს, რამდენად რთული და ღრმა პროცესია აზროვნება. კრიტიკული აზროვნება მოიცავს გააზრების რთულ პროცესს, რომელიც იწყება ინფორმაციის აღქმით და თავდება გადაწყვეტილების მიღებით.

კრიტიკულად აზროვნება, უპირველეს ყოვ-

ლისა, ნიშნავს, დაეჭვდე „უალტერნატივო გადაწყვეტილებებში“, სწრაფად, დაუფიქრებლად, განსჯის გარეშე მიღებულ გადაწყვეტილებებში, გახდეს ღია აღქმისა და ქცევის ალტერნატიული შესაძლებლობების მიმართ. ამ აზრით, „კრიტიკული“ აღნიშნავს თავისუფალ და მამასადამე შემოქმედებით აზროვნებას.

კრიტიკული აზროვნების ცნება ბევრნაირი თვალსაზრისით გააზრების, მათ არსში წვდომისა და მათი სხვა ცნებებთან შეპირისპირების პროცესია. „კრიტიკულს“ უწოდებენ აზროვნებას, რომელმაც იცის თავისი საზღვრები, არა აქვს ყოვლისშემძლეობის, ღმერთის გონების პრეტენზია. ამავე დროს, არ იაზრებს სრულ ურწმუნოებას ადამიანის გონების შესაძლებლობათა მიმართ, იცის საკუთარი მომწესრიგებელი როლი და პასუხისმგებლობა სამყაროში. „კრიტიკული“ ნიშნავს აგრეთვე „მემოწმებას“, საფუძვლების და წინამძღვრების გაჩხრეკას, შეცდომების აღმოაჩენს და მათ გამოასწორებს. ამისათვის კი საჭიროა სხვისი აზრის მოსმენა. კრიტიკისათვის აუცილებელია მოცილე მხარეების დისკუსია, აზრთა თავისუფალი გაცვლა-გამოცვლა, რომელიც ამხელს მცდარ ვარაუდებს. მცდარი ვარაუდების დარღვევა ყოველთვის არის ნაბიჯი წინ ჭეშმარიტებისაკენ, რომელიც გამოითქმის მარტივი დებულებით: „ჩვენ ძალგვიძს ვისწავლოთ შეცდომებზე!“ ეს გზა გავვიხსნის, აღმოგვაჩენინებს ახალ, გაუმჯობესებულ, ჭეშმარიტებასთან მიახლოებული ხედვის ველს.

აზროვნება, უპირველეს ყოვლისა, არის სხვადასხვა შესაძლებლობების, სხვა განზომილებების შემოქმედებითი აღმოჩენები. იაზროვნო ნიშნავს, იფიქრო არა მარტო იმაზე, რაც მოცემული გაქვს, არამედ წარმოიდგინო სხვა შესაძლებლობები, ალტერნატიული სცენარები.

ჰეგელი „გონის ფილოსოფია“-ში წერდა: „აზროვნება ინტელექტუალობის განვითარების მთავარი საფეხურია. მან იცის თავის თავი, როგორც საგნის ბუნება... ამ წინამძღვარს ჩვენ ვუშვებთ როგორც გონიერი, მოაზროვნე არსებანი. მაგრამ მაინც კარგად უნდა განვასხვავოთ – მხოლოდ ვართ მოაზროვნენი, თუ ჩვენი თავი ვიცით კიდევ ასეთებად.

პირველი ყველა შემთხვევაში ვართ, მეორე ვითარებას კი სრულად მხოლოდ მაშინ აქვს ადგილი, თუ წმინდა აზროვნებამდე ავმალებულვართ“.<sup>1</sup>

### დასკვნა

ამ პუბლიკაციით ჩვენ შევეცადეთ კრიტიკული აზროვნების გააზრებას, მის არსში წვდომას.

1 ფრანგი ფილოსოფოსი ბლეზ პასკალის აზრით, „ადამიანის მთელი ღირსება – ესაა მისი უნარი, იაზროვნოს“. მე ადვილად წარმოვიდგენ უხელო, უფეხო, უთავო ადამიანს, მაგრამ არ შემძლია წარმოვიდგინო ადამიანი, რომელსაც არ გააჩნია აზროვნების უნარი. ეს იქნება არა ადამიანი, არამედ ქვა ან უტვინო ცხოველი“...

მიგვაჩნია, რომ კრიტიკისათვის საჭიროა სხვისი ერთგვარი ოსტატობა, რაც, თავის მხრივ, განა-  
აზრის მოსმენა, ჯანსაღი დისკუსია; კრიტიკული პირობებს აზროვნების ერთგვარ გაუმჯობესებას,  
აზროვნება არის ინტელექტუალურ უნარების მის მართვას პოზიტიური მიზნებისაკენ.

**გამოყენებული ლიტერატურა:**

1. მამარდაშვილი მ., თანამედროვეობის თვალსაჩინო ფილოსოფოსი, თბ.,
2. ვაჟა-ფშაველა, ქართველი პოეტი და მოაზროვნე;
3. ბაქრაძე კ., ლოგიკა, თბ., 1989;
4. პასკალი ბლეზ, ფიქრები, თბ., 1984;
5. ანალიტიკური აზროვნების შესავალი, თბ., 2014;

**For understanding critical thinking**

*Marine Surmava, associated professor  
Georgian Technical University*

**Summary**

Critical thinking is thinking that expresses the mastery of intellectual skills and habits. Which is aimed at improving thinking to make it more thorough, solid, clear and accurate. Critical thinking is the opposite of selfishness and sophistication, it protects us from deceiving and misleading ourselves, from natural inclinations to the desired truth. Critical thinking can be interpreted as taking care of one's own thinking, which means improving it, focusing on positive goals.

Critical thinking - this is independent thinking, which involves the independent formulation of their own ideas, assessments, beliefs. Critical thinking in this regard is a guide to personal independence and freedom. No one can think and think for us. Thinking is critical only when it is personal in nature.

Critically-minded people are characterized by: asking in-depth questions about the frame of their thought, realizing its strengths and weaknesses, as well as the strengths and weaknesses of alternative perspectives, so that the thinker can understand what their thoughts need to be based on. Review and update for their own improvement. It is the ability to overcome one's own egocentrism by engaging in dialogue on basic problems. A person who does not have these habits does not have intellectual skills - he is mimicry, naive and easily shares other people's thoughts and suggested behaviors, dogmatic, vague, closed and narrow-minded, he can be easily manipulated. A non-critical person will never be able to know and evaluate himself.

The first step towards critical thinking is to realize that we are critical.

Thus, critical thinking was formed over the centuries. He was not only nourished by literature, Ikalto, even by Gelati academies, but the gospel was his first source. The vigilance of thought should not be diminished, its light should not be dimmed, it should not be distracted, it should not be scattered. If you live like this, then God is alive in you. That is why we need understanding, criticism, evaluation, which will help us in critical thinking.

Keywords: critical, thinking, knowledge, philosophy, cognition, point of view.

## მიგრაციული პროცესების მნიშვნელობა საქართველოსთვის ოცდაათი საუკუნის დასაწყისში

ნანა ბეგაშვილი, დოქტორანტი  
საქართველოს ტექნიკური უნივერსიტეტი

### რეზიუმე

ნაშრომი ეხება მიგრაციულ პროცესებს საქართველოში. ბოლო პერიოდის განმავლობაში საქართველოში, ისევე როგორც მთელ მსოფლიოში საგრძობლად გაიზარდა მიგრაციები. საქართველოში, ისევე როგორც ყველგან, ემიგრაციის ან იმიგრაციის გამოწვევი ფაქტორები კომპლექსურია და დაკავშირებულია როგორც ეკონომიკურ, სოციალურ, პოლიტიკურ ცვლილებებთან, ისე ადამიანების ინდივიდუალურ გადაწყვეტილებებთან. საქართველოს უახლეს ისტორიაში იყო პერიოდი, როდესაც ემიგრაცია, ძირითადად, ქვეყანაში არსებული არასტაბილურობით და უსაფრთხოებასთან დაკავშირებული გარემოებებით (მაგ.: შეიარაღებული კონფლიქტებით) იყო გამოწვეული. თუმცა მოგვიანებით ემიგრაციული ნაკადების ზრდაში უფრო მნიშვნელოვანი როლი ეკონომიკურმა და სოციალურმა ფაქტორებმა ითამაშეს, შესაბამისად მივიღეთ სხვადასხვა სახის მიგრაციები: მუდმივი, ხანგრძლივადიანი, დროებითი, ტრანზიტული, იძულებითი, ნებაყოფლობითი, ლეგალური, არალეგალური, უკანონო, შრომითი, სეზონური, ქანქარისებური, საზღვრისპირა, კომერციული, ეპიზოდური, სასწავლო, რეკრეაციული, სამკურნალო, სამივლინებო. მსოფლიოს ყველა ქვეყანას, მათ შორის საქართველოსაც, უნდა ჰქონდეს ინფორმაცია ქვეყანაში მიმდინარე მიგრაციულ პროცესებზე, მათ მიზეზებსა და შედეგებზე.

მიგრაციის ტენდენციების ზრდასთან ერთად კი, ინტეგრაციის პოლიტიკა რელევანტური ელემენტია მიგრანტების კეთილდღეობისა და მასპინძელი ქვეყნების სოციო-ეკონომიკური სტაბილურობისთვის. ემიგრაციის სხვა ხელშემწყობ ფაქტორებს შორის კი უნდა აღინიშნოს უკვე ჩამოყალიბებული დიასპორული ქსელები და გაერთიანებები, რომელთაც ასევე შეუძლიათ, ხელი შეუწყონ მიგრაციას. უკანასკნელ ათწლეულში საქართველოში გატარებულმა ეკონომიკურმა რეფორმებმა, პოლიტიკურ სტაბილურობასა და უსაფრთხოებასთან ერთად, ხელი შეუწყო იმიგრაციული ნაკადების ზრდასაც. თუმცა, ემიგრაციის მასშტაბები ამით მაინც არ შემცირებულა, რადგან ქართველი მიგრანტების ძირითადი დანიშნულების ქვეყნებისგან განსხვავებით, საქართველოს ეკონომიკა შედარებით შეზღუდული დასაქმების შესაძლებლობებს, შრომის ანაზღაურებას, სოციალურ დახმარებასა თუ ცხოვრების ხარისხს სთავაზობს საქართველოს მოქალაქეებს.

ამ სიტუაციასთან გასამკლავებლად და მოსახლეობის კეთილდღეობის გასაუმჯობესებლად საქართველოში უნდა გატარდეს მნიშვნელოვანი ეკონომიკური და დემოგრაფიული რეფორმები, რომლებიც მიმართულია სამეწარმეო საქმიანობის გამარტივებისა და მიმზიდველი საინვესტიციო გარემოს შექმნისაკენ, დემოგრაფიული პოლიტიკის გაუმჯობესებისკენ.

საკვანძო სიტყვები: მიგრაცია, მიგრაციის სალდო, ემიგრაცია, იმიგრაცია, ტვინების გადინება, ფულადი გზავნილები.

### შესავალი

წლებთან ერთად საზღვრები ქვეყნებს შორის უფრო და უფრო უხილავი ხდება. ადამიანებს საშუალება ეძლევათ ისწავლონ და იმუშაონ მსოფლიოს სხვადასხვა ქვეყნებში. დასაქმების ბაზარი, ისევე როგორც განათლების ბაზარი გლობალური გახდა და ადამიანებს აღარ უწევთ არჩევანის გაკეთება მხოლოდ საკუთარ სამშობლოში არსებული შრომის ან განათლების ბაზრის პირობების გათვალისწინებით. სამამულო განათლების სისტემას და დამსაქმებლებს კი უწევთ კონკურენცია გაუწიონ დანარჩენ მსოფლიოს, რათა მოიპოვონ საუკეთესო კადრები და მიაღწიონ მწარმოებლურობის უფრო მაღალ დონეს. მნიშვნელოვანია საკითხის განხილვა, თუ როგორ მიმდინარეობდა მიგრაციული პროცესები საქართველოში ოცდაათწლიანი საუკუნის დასაწყისში, რამდენად სასარგებლოა მიგრაცია ქვეყნის განვითარებისთვის და რა შედეგები მოჰყვება მას.

### ძირითადი ნაწილი

ოცდაათწლიანი საუკუნის გლობალიზებულ სამყაროში მთელი რიგი პოლიტიკური, ეკონომიკური, სოციალური თუ ეკოლოგიური საკითხები დიდი ხანია აღარ წარმოადგენს ცალკეული ქვეყნების პრობლემებს, ისინი გლობალური პრობლემებია.

სიღარიბე, შემოსავლების უთანასწორობა, კლიმატის ცვლილება, ეკოლოგიური კატასტროფები, ფინანსური კრიზისები, მშრომელთა ექსპლუატაცია, გენდერული ჩაგვრა კი განაპირობებს მიგრაციული პროცესების გააქტიურებას. ამ გამოწვევების გეოგრაფია უთანასწორობით გამოირჩევა – მათი სიმწვავე და მასშტაბები ასიმეტრიულად ნაწილდება მსოფლიოს მრავალ ქვეყანაში და მათ შორის საქართველოშიც.

რა არის მიგრაცია ?

(ლათ. Migratio — გადასახლება) — ადამიანის გადაადგილება ქვეყნის შიგნით ან მის საზღვრებს გარეთ; ან გადასახლება სხვადასხვა ვადით (რამდენიმე საათიდან სიცოცხლის ბოლომდე), რომელიც სტატისტიკურად აღრიცხვადი საზღვრების გადაკვეთაში გამოიხატება. ძირითადად განიხილავენ ქალაქის, ქვეყნის და სხვა ადმინისტრაციული საზღვრებს. განასხვავებენ:

- ◆ მუდმივ მიგრაციას, რომელიც დაკავშირებულია საცხოვრებელი ადგილის სამუდამოდ შეცვლასთან.
- ◆ დროებით მიგრაციას, როდესაც გადასახლება ხდება საკმაოდ ხანგრძლივი დროით.
- ◆ სეზონურ, ქანქარისებურ, შიდა, გარე, იმულებით და სხვა სახის მიგრაციებს.

მოსახლეობის მასობრივი გადაადგილება სახელმწიფოებს შორის საგრძნობლად ცვლის განსახლების საერთო სურათს და ცალკეული ქვეყნების მოსახლეობის დემოგრაფიულ, სოციალურ და რასობრივ-ეთნიკურ სტრუქტურას. მიგრაციის გამოწვევი მიზეზები შეიძლება იყოს როგორც პოლიტიკური (მათ შორის, ეთნიკური წმენდა ან გენოციდი), ისე ეკონომიკური (მატერიალური პირობების გაუმჯობესება), რელიგიური, სოციალ-კულტურული, ბუნებრივ-ეკოლოგიური და სხვა.

მიგრაციულ პროცესებს ახასიათებენ მიგრაციის სალდოთი. თუ ქვეყნიდან გასული ადამიანების რიცხვი აღემატება ქვეყანაში შემოსულთა რიცხვს, მიგრაციის სალდო უარყოფითია, ხოლო თუ შემოსული ადამიანების რიცხვი აჭარბებს გასულების რაოდენობას, სალდო დადებითია.

საქართველოში მიგრაციის ერთ-ერთ მამოძრავებელ ძალად მიჩნეულია უფრო მაღალი ანაზღაურების მიღების სურვილი. ანაზღაურება კი არის ფასი, რომელსაც ადამიანის უნარებში იხდიან და რომელიც სხვადასხვა ქვეყანაში განსხვავებულია. ადამიანები კი ამჯობინებენ წასვლას იმ ქვეყნებში, სადაც ანაზღაურება მაღალია. ქვეყნისთვის სავალალოა, როდესაც მას მაღალ უნარიანი მოქალაქეები ტოვებენ.

მოსახლეობის გადასახლებისგან განსხვავები, შრომითი მიგრაცია არ ნიშნავს საცხოვრებელი ადგილის სამუდამოდ შეცვლას.

სხვა ქვეყნებში ჩატარებულმა მრავალრიცხოვანმა გამოკვლევებმა აჩვენა, რომ საერთაშორისო მიგრანტებს ადგილობრივ ქვეყანაში, გამგზავრებამდე, საშუალო შემოსავლის მიღების შესაძლებლობა აქვთ. ხშირ შემთხვევაში მიგრანტები არ განეკუთვნებიან უღარიბეს მოქალაქეთა რიცხვს, ღარიბი ქვეყნების მსოხლეობას, რომელსაც დაბალი შემოსავალი აქვს, არ აქვს შესაძლებლობა, როგორც ფინანსური, ასევე ინფორმაციული თვალსაზრისით, რომ ჩაებან ფართომასშტაბიან საერთაშო

რისო მიგრაციაში. საერთაშორისო მიგრანტთა უმრავლესობა, საშუალო ფენის წარმომადგენელია. მრავალი დაბრკოლების მიუხედავად, მილიონობით ადამიანი იღებს გადაწყვეტილებას მიგრირების შესახებ, რათა თავიანთ ოჯახის წევრებს შეუქმნან უკეთესი საცხოვრებელი პირობები. დიდია სამუშაო ძალის მიგრაციის როლი მსოფლიო ს ქვეყნების განვითარებაში, მიუხედავად მოცემული ქვეყნების ნეგატიური განწყობისა. გარდა მაღალ უნარიანი მოსახლეობის მიგრაციისა, მნიშვნელოვანია ასევე სტუდენტების მიგრაციაც, რომლებიც სწორედ უნარების ასამაღლებლად ტოვებენ ქვეყანას. ერთის მხრივ განვითარებადი ქვეყნისთვის დადებითი მოვლენაა ის, რომ მის მოქალაქეებს ეძლევათ საშუალება ეზიარონ განვითარებული ქვეყნების ტექნოლოგიას, მიიღონ ცოდნა, რის დანერგვას და გაზიარებასაც საკუთარ ქვეყანაში შეძლებენ. მაგრამ მეორეს მხრივ არის კი ეს ყოველივე ასე? სამწუხაროდ უმეტეს შემთხვევაში პასუხი უარყოფითია. მიუხედავად იმისა, რომ მიგრაციულ საკითხებთან მიმართებაში ძალიან მწირია სტატისტიკური მონაცემები, პრაქტიკიდან გამომდინარე შეგვიძლია ვთქვათ, რომ საზღვარგარეთ კურსდამთავრებულთა დიდი ნაწილი იშვიათად ბრუნდება განვითარებული ეკონომიკის მქონე ქვეყნებიდან, განვითარებად ქვეყნებში, რისი მიზეზიც კვლავაც უნარების ფასთა სხვაობა და ამ უნარების გამოყენების შესაძლებლობაა. ხშირ შემთხვევაში განვითარებადი ეკონომიკის მქონე ქვეყნები ნაკლებ რესურსს უთმობენ კვლევასა და განვითარებას, რაც პირიქით, საკმაოდ პრიორიტეტულია მაღალ განვითარებულ ქვეყნებში, რაც მაღალი უნარების მქონე პირებს საკუთარი უნარების ეფექტიანად გამოყენების საშუალებას აძლევთ.

2008 წელს CRRC-ისა და ISET-ის მიერ ჩატარებული კვლევის თანახმად, ქართველ მიგრანტთა 35%-ს მიღებული აქვს უმაღლესი განათლება. საზღვარგარეთ წასული მოსახლეობის 63%-ის ასაკი 35 წელზე ნაკლებია. ყოველივე ზემოხსენებულიდან გამომდინარე, შეგვიძლია დავასკვნათ, რომ ქვეყნიდან ხდება ე.წ. ტვინების გადინება, რაც ქვეყნის ეკონომიკური ზრდისთვის დადებითი მოვლენა ნამდვილად არაა. ქვეყანაში უნდა შეიქმნას მიმზიდველი სამუშაო გარემო, რაც თავად გაუჩენს ემიგრანტებს უკან დაბრუნების სურვილს. გარდა ჩამოთვლილი ფაქტორებისა, რომელსაც ქვეყნის ეკონომიკურ ზრდაზე უარყოფითი გავლენა აქვს, მიგრაციას საქართველოს ეკონომიკისთვის სიკეთის მოტანაც შეუძლია, ეს სიკეთე კი საერთაშორისო ფულად გზავნილებში მდგომარეობს. საერთაშორისო გზავნილები არც თუ ისე იშვიათად ქვეყანაში

უცხოური ვალუტის შემოდინების ერთ-ერთ მთავარ წყაროს წარმოადგენს და ხელს უწყობს ადგილობრივი ვალუტის გამყარებას. ფულადი გზავნილები ქვეყანაში არსებული ეკონომიკური კრიზისების დროს ახდენს რისკების დივერსიფიკაციას და განსაკუთრებით ეხმარება ქვეყანის ეკონომიკას. ფულადი გზავნილები კი სწორედ იმ მიგრანტებისგან მომდინარეობს, რომლებიც უცხო ქვეყნიდან ცდილობენ ოჯახის წევრების დახმარებას.

დასკვნის სახით შეგვიძლია ვთქვათ, რომ მიგრაციები გარკვეულ წილად საჭიროა, რათა არსებობდეს საერთაშორისო გზავნილები, ადგილობრივმა მოსახლეობამ შეძლოს მაღალგანვითარებადი ტექნოლოგიების შესწავლა და საერთაშორისო გამოცდილების გაზიარება, მაგრამ ეს ყოველივე მანამ, სანამ ადგილი ექნება ქვეყნიდან მაღალ უნარებიანი კადრების გასვლას, ე.წ. ტვინების გადინებას. ვინაიდან სწორედ მაღალ უნარებიანი კადრები არიან ის მაღალი მწარმოებლობის მქონე ადამიანური კაპიტალი, რომელიც ნებისმიერი ქვეყნის, მათ შორის საქართველოს განვითარებისა და ეკონომიკური წინსვლის საწინდარია.

მიგრაციების გამომწვევი მიზეზების და მოსალოდნელი შედეგების გათვალისწინება კი შეიძლება აისახოს ქვეყნის განვითარების სტრატეგიაში, რაც ნეგატიურ შედეგებს რამდენადმე შეარბილებს.

მიგრაციების გამომწვევი მიზეზების და მოსალოდნელი შედეგების გათვალისწინება კი შეიძლება აისახოს ქვეყნის განვითარების სტრატეგიაში, რაც ნეგატიურ შედეგებს რამდენადმე შეარბილებს.

**გამოყენებული ლიტერატურა:**

1. წულაძე 2015 - წულაძე გ., სულაბერიძე ა. დემოგრაფიის საფუძვლები. გამომცემლობა: ილიას სახელმწიფო უნივერსიტეტი;
2. მოსახლეობის გეოგრაფია (სახელმძღვანელო). საარი: თბილისი. დავითაშვილი ზ. (2001).
3. დემოგრაფიული ვითარება საქართველოში (2017). სტატისტიკური კრებული. საქართველოს სტატისტიკის ეროვნული სამსახური: თბილისი. მაქსაკოვსკი ვ. (2002).
4. საქართველოს დემოგრაფიული გამოწვევები. თბილისი, მელაძე გ. (2013).
5. საქართველო და გლობალური დემოგრაფიული პროცესები. „უნივერსალი“: თბილისი. ნეიძე ვ. და სხვა (2004).

**The importance of migration processes for Georgia at the beginning of the twenty-first century**

*Nana Begashvili, PhD student  
Georgian Technical University*

**Summary**

In Georgia. Recently, migrations in Georgia, as well as in the whole world, have significantly increased. In Georgia, as everywhere, the factors leading to emigration or immigration are very complex and are related to economic, social, political changes, as well as individual decisions of people. There was a period in Georgia's recent history when emigration was mainly caused by instability in the country and security-related circumstances (for example: armed conflicts). Although later economic and social factors played a much more important role in the growth of emigration flows, we therefore received different types of migrations: permanent migration, long-term, time-bits, transit, forced, voluntary-bits, legal, illegal, voluntary, labor, seasonal, border Edge, commercial, episodic, educational, recreational, medical, business trip migration. Every country in the whole world, including Georgia, should have much more information about the ongoing migration processes in the country, their causes and consequences.

With increasing migration trends, integration policy is a relevant element for the well-being of migrants and the socio-economic stability of host countries. Other contributing factors to emigration include the already established diaspora networks and associations that can also facilitate migration. Economic reforms in Georgia over the past decade, along with political stability and security, have also boosted immigration flows. However, the scale of emigration has not diminished, as in contrast to the main destinations for Georgian migrants, the Georgian economy offers relatively limited employment opportunities, wages, social assistance or quality of life to Georgian citizens.

In order to deal with this situation and improve the welfare of the population, Georgia needs to carry out significant economic and demographic reforms aimed at simplifying entrepreneurial activities and creating an attractive investment environment, improving demographic policy.

Keywords: migration, migration sal-do, emigration, immigration, brain drain, remittances.

## მედიის უფლება და ინფორმაციის თავისუფლება

აკაკი გაბუნია, დოქტორანტი  
საქართველოს ტექნიკური უნივერსიტეტი

### რეზიუმე

მთელ მსოფლიოში მედიას „მეოთხე ხელისუფლებად“ მიიჩნევენ. მედია არის ის ორგანო რომელსაც მსოფლიოს მაჯისცემაზე უჭირავს ხელი და ვალდებულია როგორც „მეოთხე ხელისუფალი“ სიმართლეს ემსახუროს. 21-ე საუკუნეში აუდიტორია უკვე გამოვიდა მკითხველის, მსმენელისა და მაყურებლის როლიდან და თავად არის ჩართული ინფორმაციის გავრცელებაში, გვევლინება რა ინფორმაციის მიმწოდებლად და შესაბამისად, მონაწილეობს საზოგადოებრივი აზრის ფორმირებაში.

ინტერნეტი საქართველოს მოსახლეობის უმრავლესობისთვის ხელმისაწვდომია ამიტომ უჭირს ტრადიციულ მედიას. ინტერნეტ სიახლეები ტრადიციული ჟურნალისტიკის პრინციპებს ცვლის და ამ შემთხვევაში, აუდიტორია თავად წყვეტს ვის ენდოს, ტრადიციული მედიის მირ მოწოდებულ ინფორმაციას თუ კოლექტიურად განსჯილ ამბავს. შესაბამისად მედიას მოუწევს მქადაგებლის როლიდან დიალოგზე გადასვლა. ახალი მედიის კრიტიკოსთა შორის არსებობს მოსაზრება, რომლის თანახმადც საზოგადოების მობილიზების ნაცვლად მედიამ შეიძლება არეულობა და არასტაბილურობა გამოიწვიოს ინდივიდუალური თვითგამოხატვის შედეგად, რომელთა არაპროფესიული მიდგომები, დემაგოგიური გამოვლინებები, ფსევდორეალობა ხალხით მანიპულირების საშუალება გახდება. ცხადია, აღნიშნულ მოსაზრებასაც აქვს არსებობის უფლება, თუმცა, პლურალისტური მიდგომა და ალტერნატიული მედიასაშუალებების სიმრავლე, საჯაროდ აზროვნება, მოქალაქეობრივი პოზიციის გამოხატვა, საზოგადოებას თვითგამორკვევის მეტ საშუალებას მისცემს, თუმცა ეს კიდევ მეტ პასუხისმგებლობას აკისრებს მედიაწარმომადგენლებს.

სახელმწიფო მოქალაქეთა მიერ გადახდილი გადასახადებით ფინანსდება. შესაბამისად, საზოგადოებას აქვს სრული უფლება, იცოდეს, თუ რას საქმიანობს ესა თუ ის სახელმწიფო ორგანო. ამავე დროს ხალხი ვერ მიიღებს სრულფასოვან მონაწილეობას სახელმწიფოს მართვაში, თუ იგი არ ფლობს სრულყოფილ ინფორმაციას ხელისუფლების ორგანოთა საქმიანობის შესახებ. ამისათვის კი აუცილებელია, რომ საზოგადოებას ხელი მიუწვდებოდეს ხელისუფლების ორგანოებში დაცულ ინფორმაციაზე. სახელმწიფო ორგანოთა გამჭვირვალობა დემოკრატიული მმართველობის აუცილებელ პირობას წარმოადგენს, ამიტომ

აუცილებელია ჟურნალისტს ჰქონდეს ინფორმაციის მიღების უფლება და შესაძლებლობა. ინფორმაციის ხელმისაწვდომობის მოთხოვნა ვრცელდება არამარტო სახელმწიფო დაწესებულებებზე, არამედ ადგილობრივი თვითმმართველობის და მმართველობის ორგანოზე, აგრეთვე საჯარო სამართლის იურიდიულ პირებზე.

საჯარო დაწესებულებად ჩაითვლება აგრეთვე ნებისმიერი პირი, რომელიც კანონმდებლობის საფუძველზე ასრულებს საჯარო უფლებამოსილებებს ამ უფლებამოსილებების განხორციელებისას.

საჯარო დაწესებულებად ასევე ჩაითვლება სახელმწიფო ან ადგილობრივი ბიუჯეტიდან დაფინანსებული კერძო სამართლის იურიდიული პირი, ასეთი დაფინანსების ფარგლებში.

მედიის წარმომადგენელს უფლება აქვს დედანში გაეცნოს საჯარო დაწესებულებაში არსებულ დოკუმენტებს. თუ კანონმდებლობით სხვა რამ არ არის დადგენილი. დოკუმენტის დედანში გაცნობა უნდა მოხდეს უშუალოდ აღნიშნულ საჯარო დაწესებულებაში. ზოგიერთი დოკუმენტის დედანი იმდენად ძველია ან ხშირადაა გამოყენებაში, რომ იქმნება მისი განადგურების ან დაზიანების საფრთხე. ზოგიერთ დოკუმენტს უზარმაზარი ისტორიული ან მხატვრული ღირებულება გააჩნია, რაც მისი დაცვის განსაკუთრებულ რეჟიმს მოითხოვს. სწორედ ამიტომ, საჯარო დაწესებულების გადაწყვეტილებით, პირი დედანს გაეცნობა სათანადო ზედამხედველობის ქვეშ ან დედანის ნაცვლად პირს გადაეცემა სათანადო წესით დამოწმებული დოკუმენტის ზუსტი ასლი.

საკვანძო სიტყვები: მედია, საიდუმლო ინფორმაცია, საჯარო სამსახური, პერსონალის ინფორმაცია

### შესავალი

ჟურნალისტიკისათვის ღიაა ნებისმიერი სახის ინფორმაცია, გარდა საიდუმლოდ აღიარებული ინფორმაციისა.

საჯარო დაწესებულება ვალდებულია, უზრუნველყოს ყველა ინფორმაციის ხელმისაწვდომობა, გარდა იმ ინფორმაციისა, რომელიც კანონის შესაბამისად, აღიარებულია სახელმწიფო, კომერციული, პროფესიულ ან პირად საიდუმლოებად.

საჯარო დაწესებულებას მხოლოდ კანონით ზუსტად განსაზღვრულ შემთხვევებში აქვს უფლება, გაასაიდუმლოს ესა თუ ის ინფორმაცია. ასეთ შემთხვევებში საჯარო დაწესებულებამ უნდა დაასაბუთოს, რომელი ნორმის საფუძველზე მოხდა ინფორმაციის გასაიდუმლოება. გასაიდუმლოე-



ბულ ინფორმაციას უნდა მიენიჭოს გრიფი „საიდუმლო“. საიდუმლო ინფორმაციათა შორის ყველაზე მნიშვნელოვანს სახელმწიფო საიდუმლოება წარმოადგენს. ამა თუ იმ ინფორმაციის სახელმწიფო საიდუმლოებად მიჩნევა „სახელმწიფო საიდუმლოების შესახებ“ საქართველოს 1996 წლის კანონის შესაბამისად უნდა მოხდეს. ამ კანონის მიხედვით, თანამდებობის პირთა მხოლოდ შეზღუდულ წრეს გააჩნია სახელმწიფო საიდუმლოებად ამა თუ იმ ინფორმაციის მიკუთვნების უფლებამოსილება.

არ შეიძლება საჯარო დაწესებულებაში დაცული პირადი საიდუმლოების შემცველი ინფორმაციის მიღება, გარდა ცალკეული გამოწვევისა.

არავის აქვს უფლება, მოითხოვოს საჯარო დაწესებულებაში დაცული ინფორმაცია იმის თაობაზე, თუ რა დაავადება გადაიტანა ამა თუ იმ კონკრეტულმა პირმა, როგორია მისი შემოსავალი, რამდენ გადასახადს იხდის ის და ა.შ.

პირად საიდუმლოებად უნდა ჩაითვალოს აგრეთვე ნებისმიერი სხვა ინფორმაცია, რომელიც პირის იდენტიფიცირების საშუალებას იძლევა. ასეთი ინფორმაცია საჯარო დაწესებულებამ ავტომატურად უნდა ჩათვალოს პირად საიდუმლოებად და ხელმიუწვდომელი გახადოს სხვა საჯარო დაწესებულებისა და კერძო პირებისთვის. ჟურნალისტმა ასეთი ინფორმაცია შეიძლება მიიღოს მხოლოდ ამ პირის წერილობითი თანხმობის საფუძველზე.

### პირთადი ნაწილი

ზოგიერთი პერსონალური მონაცემი ყველასათვის ხელმისაწვდომია. მაგალითად, საარჩევნო კოდექსის შესაბამისად, ამომრჩეველთა სიები, ანუ ამომრჩეველთა შესახებ გარკვეული ინფორმაცია საჯაროა და უნდა გამოქვეყნდეს. ზოგადი ადმინისტრაციული კოდექსის მიხედვით, ღიაა იმ თანამდებობის პირთა პერსონალური მონაცემები, რომლებიც ავსებენ ქონებრივ და საფინანსო დეკლარაციებს, „საჯარო სამსახურში ინტერესთა შეუთავსებლობისა და კორუფციის შესახებ“ კანონის შესაბამისად. ნებისმიერ მოქალაქეს შეუძლია, გაიგოს რა შემოსავალი აქვს მინისტრს ან პარლამენტის წევრს, რამდენ გადასახადს იხდის ის, ნასამართლევა თუ არა, როგორია მისი ოჯახური მდგომარეობა, ჯანმრთელობის მდგომარეობა და ა.შ. ღიაა აგრეთვე პარლამენტის წევრობის კანდიდატთა, ასევე სხვა თანამდებობის პირების შესახებ საჯარო დაწესებულებებში დაცული ინფორმაცია.

პერსონალური ინფორმაცია, რომელიც პირად საიდუმლოებას შეიცავს, დახურულია საზოგადოებისათვის. მაგრამ ეს არ ნიშნავს, რომ ასეთი ინფორმაცია დახურულია პირისათვის, რომელზეც ეს ინფორმაცია არსებობს. პირის

უფლება, დაუბრკოლებლად გაეცნოს საჯარო დაწესებულებაში მის შესახებ არსებულ ინფორმაციას, გარანტირებულია საქართველოს კონსტიტუციით.

აუცილებლად უნდა აღინიშნოს, რომ ინფორმაციის თავისუფლების მოთხოვნა მხოლოდ საჯარო დაწესებულებებზე ვრცელდება. სააქციო საზოგადოება, შეზღუდული პასუხისმგებლობის საზოგადოება თუ კავშირი ვალდებული არ არის, ჟურნალისტს მიაწოდოს ინფორმაცია მათი საქმიანობის შესახებ. ისინი კერძო დაწესებულებებს წარმოადგენენ და სახელმწიფოს დაფინანსებაზე არ იმყოფებიან.

მაგრამ თუ კერძო დაწესებულებამ მიიღო სუბსიდია სახელმწიფოსაგან, მაშინ ამ თანხის ხარჯვის შესახებ ინფორმაცია, როგორც ზემოთ აღვნიშნეთ, ყველასათვის ხელმისაწვდომი უნდა გახდეს.

საჯარო დაწესებულებათა სხდომები ღიაა საზოგადოებისათვის და შესაბამისად ჟურნალისტებისათვისაც. რადგან საზოგადოებას უფლება აქვს იცოდეს, რა პოზიცია გამოხატა კოლეგიური საჯარო დაწესებულების წევრმა სხდომის დროს, რა სახის საკითხები იხილება სხდომაზე და როგორ მივიდა კოლეგიური საჯარო დაწესებულება საბოლოო გადაწყვეტილებამდე. სწორედ ამიტომ კოდექსი მოითხოვს, რომ ჟურნალისტებისა და მთლიანად საზოგადოებისათვის ყველა საჯარო დაწესებულების სხდომა ღიად წარიმართოს.

ყველა საჯარო დაწესებულებაში უნდა არსებობდეს სპეციალურად ინფორმაციის გაცემაზე უფლებამოსილი პირი, რომელიც ვალდებულია, დაუყოვნებლივ შეუდგეს ამ განცხადების განხილვას და გადაწყვეტილება იმავე დღეს მიიღოს. რიგ შემთხვევებში, ინფორმაციის დაუყოვნებლივ გაცემა შეუძლებელია. ამიტომაც, გამოწვევის სახით, კოდექსი ითვალისწინებს ინფორმაციის გაცემის ათდღიან ვადას. ათდღიან ვადას უნდა მიმართონ მხოლოდ იმ შემთხვევაში, თუ:

ა) მოთხოვნის სრულყოფილად დაკმაყოფილებისათვის აუცილებელია ინფორმაციის მოძიება სხვა დასახლებულ პუნქტში არსებული სტრუქტურული ქვედანაყოფიდან.

ბ) მოთხოვნის სრულყოფილად დაკმაყოფილებისათვის აუცილებელია ინფორმაციის მოპოვება სხვა საჯარო დაწესებულებიდან.

გ) აუცილებელია სხვადასხვა ტიპის, ერთმანეთთან დაუკავშირებელი დოკუმენტების მოძიება და დამუშავება.

დ) მოთხოვნის დაკმაყოფილებისათვის კანონმდებლობა მოითხოვს, რომ ჩატარდეს კონსულტაციები სხვა დასახლებულ პუნქტში არსებულ სტრუქტურულ ქვედანაყოფთან ან სხვა საჯარო დაწესებულებასთან.

ათდღიანი ვადის აუცილებლობის შემთხვევაში, ამის შესახებ დაუყოვნებლივ უნდა ეცნობოს

ინფორმაციის მომთხოვნს. ასევე ის უნდა გააფრთხილონ, თუ ზუსტად რამდენი დღე დასჭირდება ინფორმაციის გაცემას.

იმისათვის, რომ პირმა მისთვის სასურველი საჯარო ინფორმაცია მიიღოს, მან უნდა წარადგინოს წერილობითი განცხადება შესაბამის საჯარო დაწესებულებაში. საჯარო დაწესებულება უფლებამოსილია, გასცეს ინფორმაცია ზეპირი მოთხოვნის საფუძველზე, მაგრამ ეს ამ დაწესებულების უფლებაა და არა მოვალეობა. ამავე დროს, საჯარო დაწესებულებას არა აქვს უფლება, მოსთხოვოს პირს ინფორმაციის მოთხოვნის მოტივის ან მიზნის დასახელება.

**დასკვნა**

საჯარო დაწესებულებაში საჯარო ინფორმაცია სხვადასხვა ფორმით შეიძლება ინახებოდეს - დოკუმენტის, ნახაზის, ნახატის, მაკეტის, ელექტრონული და ა.შ. სახით. შესაბამისად, ნებისმიერ პირს ხელი უნდა მიუწვდებოდეს ყველა ამ ფორმით არსებულ ინფორმაციაზე. წინააღმდეგ შემთხვევაში, ინფორმაციის გარკვეული ნაწილი საზოგადოებისათვის ხელმიუწვდომელი გახდებოდა.

თუ საჯარო ინფორმაცია რამდენიმე ფორმით არსებობს, პირს უფლება აქვს, თვითონ აირჩიოს, რა სახით სურს ინფორმაციის მიღება. პირს აგ-

რეთვე უფლება აქვს, დედანში გაეცნოს საჯარო დაწესებულებაში არსებულ დოკუმენტებს. თუ კანონმდებლობით სხვა რამ არ არის დადგენილი. დოკუმენტის დედანში გაცნობა უნდა მოხდეს უშუალოდ აღნიშნულ საჯარო დაწესებულებაში. ზოგიერთი დოკუმენტის დედანი იმდენად ძველია ან ხშირადაა გამოყენებაში, რომ იქმნება მისი განადგურების ან დაზიანების საფრთხე. ზოგიერთ დოკუმენტს უზარმაზარი ისტორიული ან მხატვრული ღირებულება გააჩნია, რაც მისი დაცვის განსაკუთრებულ რეჟიმს მოითხოვს. სწორედ ამიტომ, საჯარო დაწესებულების გადაწყვეტილებით, პირი დედანს გაეცნობა სათანადო ზედამხედველობის ქვეშ ან დედანის ნაცვლად პირს გადაეცემა სათანადო წესით დამოწმებული დოკუმენტის ზუსტი ასლი.

თუ საჯარო დაწესებულება უარს ამბობს ინფორმაციის გაცემაზე, დაინტერესებულ პირს უფლება აქვს, გაასაჩივროს აღნიშნული გადაწყვეტილება როგორც სასამართლოში, ასევე ზემდგომ ადმინისტრაციულ ორგანოში.

ინფორმაციის თავისუფლების თავთან დაკავშირებით საჯარო დაწესებულებასა და კერძო პირს შორის წარმოქმნილი დავის დროს მტკიცების ტვირთი მთლიანად საჯარო დაწესებულებას ეკისრება.

**გამოყენებული ლიტერატურა:**

1. აბულაძე რ. „სოციალური ქსელის როლი ქართულ პოლიტიკაში“, თბილისი, 2013
2. გაგოშიძე შ. „პრესა და საზოგადოება“, თბილისი, 1996
3. დანელია ნ. „მედიის დამოუკიდებლობა და მედიაზე კონტროლის საშუალებები“, თბილისი, 2008
4. Ильясов Ф. “Политический маркетинг. Искусство и наука побеждать на выборах”, Москва, 2000
5. IRI-სკვლევა. “საქართველოში ყველაზე პოპულარული ქსელი facebook-ია”, თბილისი, 2015
6. კუტუბიძე ლ. „2000 – 2005 ქართული პრესის ძირითადი საზოგადოებრივ - პოლიტიკური ასპექტები“, თბილისი, 2009
7. CRRC. „საქართველოს მედიის სიღრმისეული კვლევა“, თბილისი, 2009
8. მალაღურაძე თ. „თანამედროვე მასკომუნიკაციური თეორიები და კონცეფციები“, თბილისი, 2013
9. მაცაბერიძე მ. „პოლიტიკური კომუნიკაცია“, თბილისი, 2015
10. სალდაძე მ. “მედიასივრცის პლურალიზმის პრობლემები საქართველოში“, თბილისი, 2009

## Media rights and freedom of information

*Akaki Gabunia, PhD student  
Georgian Technical University*

### Summary

The media is considered the "fourth power" all over the world. The media is the body that holds the hand of the world and is obliged to serve the truth as the "fourth government". In the 21st century, the audience has already emerged from the role of reader, listener and viewer and is itself involved in disseminating information, providing information and, consequently, participating in the formation of public opinion.

The Internet is available to the majority of the population of Georgia, so it is difficult for traditional media. Internet news changes the principles of traditional journalism, and in this case, the audience decides for themselves who to trust, the information provided by the traditional media or a collectively judged story. Accordingly, the media will have to move from the role of preacher to dialogue. Among the critics of the new media, there is an opinion that instead of mobilizing the public, the media can cause confusion and instability as a result of individual self-expression, whose unprofessional approaches, demagogic manifestations, pseudo-reality will become a means of manipulating people. Clearly, this view also has a right to exist, however, the pluralistic approach and the abundance of alternative media, public thinking, expression of civic stance, will allow the public to be more self-determined, although it imposes even more responsibility on media representatives.

The state is funded by taxes paid by citizens. Therefore, the society has a full right to know what this or that state body is doing. At the same time the people will not be able to participate fully in the running of the state if it does not have complete information about the activities of the authorities. For this, it is necessary for the public to have access to the information protected by the authorities. Transparency of state bodies is a necessary condition for democratic governance, so it is essential that a journalist has the right and opportunity to receive information. The request for access to information applies not only to state institutions, but also to local self-government and government bodies, as well as legal entities under public law.

A public institution is also any person who exercises public authority in accordance with the law in the exercise of these powers.

A public institution is also a legal entity of private law financed from the state or local budget, within the framework of such financing.

The media representative has the right to get acquainted with the documents in the public institution in the original. Unless otherwise provided by law. The original of the document should be presented directly to the mentioned public institution. The original of some documents is so old or frequently used that there is a risk of its destruction or damage. Some documents have enormous historical or artistic value, which requires a special regime of its protection. That is why, by the decision of the public institution, the person will be acquainted with the original under proper supervision or instead of the original, the person will be given an exact copy of the duly certified document.

Keywords: Media, Confidential Information, Public Service, Personnel Information

## სკოლის ბოლო სოციალიზაციაში

მაია გელაშვილი, დოქტორანტი  
საქართველოს ტექნიკური უნივერსიტეტი

### რეზიუმე

სკოლა-საგანმანათლებლო დაწესებულებაა. მისი ძირითადი ფუნქცია, მოსწავლისთვის ცოდნის გადაცემაა. თითოეული მშობელი, როდესაც მისი შვილი 6 წლის ასაკს უახლოვდება, იწყებს ფიქრს თუ რომელ სკოლაში დაარეგისტრიროს ბავშვი. მისი სურვილია, შვილი კარგ სკოლაში ატაროს, მაგრამ რა ნიშნით აფასებს ის სკოლას, რატომ მიჰყავს ბავშვები სკოლაში და რას მოელის სკოლისგან. ეს თითქოს ერთგვარ რუტინას ემსგავსება, ბავშვი აუცილებლად უნდა მივიყვანოთ სკოლაში, რათა მიიღოს საშუალო განათლება, როგორც ერთგვარი „საშვი“ მომავალში უმაღლეს საგანმანათლებლო დაწესებულებაში სწავლისთვის, რამაც ბოლო დროს ასევე სავალდებულო სახე მიიღო, მოსახლეობის უმეტესობა არ განიხილავს პროფესიულ სასწავლებლებში ჩაბარებას, ხელობის შესწავლას, რაც დიდ გავლენას ახდენს, როგორც სამომავლო დასაქმებასა და თვითრეალიზაციაზე, ასევე პროფესიონალი კადრების ნაკლებობაზე, აღსანიშნავია, რომ საზოგადოების შეხედულებებსა და სხვადასხვა პროფესიის პატივისცემასა და მისი აუცილებლობის შესახებ საინფორმაციო შეხვედრების ჩატარება მისასაღმებელი იქნებოდა სკოლაში, განსაკუთრებით აქტიურად კი-დამამთავრებელ კლასებში. დიახ, სკოლამ ბავშვს უნდა მისცეს განათლება, შეუქმნას საფუძველი, რომელსაც ის მომავალ პროფესიულ ცოდნას დააშენებს, მაგრამ მხოლოდ თეორიული და თუნდაც პრაქტიკული ცოდნის გადაცემით არ შემოიფარგლება სკოლის როლი მოზარდის ცხოვრებასა და მის განვითარებაში. არის კიდევ ერთი ძალიან მნიშვნელოვანი ფუნქცია, რომელიც ხშირად უყურადღებოდ რჩება ხოლმე, ესაა სოციალიზაცია-საზოგადოების მომავალ, სრულფასოვან წევრად ფორმირებისა და ჩამოყალიბების პროცესი. აღსანიშნავია, რომ ეს გულისხმობს, როგორც სპეციალურ აქტივობებსა და ღონისძიებებს, საუბრებს, სხვადასხვა ქეისების განხილვას, ასევე თავად სასწავლო პროცესებს, მაგალითად საგაკვეთილო პროცესს, თუ როგორ გარემოში წარიმართება, როგორი ურთიერთობებია მოსწავლეებსა და მასწავლებლებს შორის, გრძნობს თუ არა ბავშვი თავისუფლებას და აქვს თუ არა საკუთარი აზრის გამოხატვის სურვილი და საშუალება, ხომ არ აქვს ადგილი დაცინვას, ბულინგს, შიმს... მოგვეხსენება, რომ სკოლა საზოგადოების მცირე მოდელია, მოსწავლე ამ შემთხვევაში ამ საზოგადოების წევრია, რომელიც ამზადებს მას სამომავლო საზოგადოებრივი ცხოვრებისთვის და

ასწავლის, აძლევს მაგალითს, თუ სად და როგორ მოიქცეს, როგორ დაიმკვიდროს თავი. მიმდინარე პროცესები აყალიბებენ მოსწავლის ხასიათს, თვისებებს, უვითარებენ უნარ-ჩვევებს, რაც მომავალში მის პიროვნებაში იჩენს თავს, როგორც საზოგადოების წევრში და გავლენას მოახდენს მის აქტიურობასა და წარმატებულობაზე. საინტერესოა აქვთ თუ არა სკოლის დირექციის წარმომადგენლებს, მასწავლებლებს, მშობლებს გაცნობიერებული სოციალიზაციის მნიშვნელობა სათანადოდ, თანამშრომლობენ თუ არა ერთმანეთთან და სკოლის ფსიქოლოგებთან საჭიროების შემთხვევაში და ახორციელებენ თუ არა ამ მიმართულებით სხვადასხვა აქტივობებს.

საკვანძო სიტყვები: განათლება, სოციალიზაცია, თანამშრომლობა.

### ძირითადი ნაწილი

**სოციალიზაცია.** სოციალიზაცია სოციოლოგიის ერთ-ერთი მთავარი ცნებაა. ის ადამიანის საზოგადოების წევრად ჩამოყალიბებას გულისხმობს. ესაა საზოგადოებაში დამკვიდრებული მთელი რიგი ნორმების, წესების, ღირებულებების ათვისების პროცესი. აქ ხდება ამ საზოგადოებისთვის საჭირო უნარ-ჩვევების ჩამოყალიბებაც. ადამიანი კულტურული ღირებულებების ასათვისებლად გარკვეულ სოციალურ გამოცდილებას საჭიროებს. აღსანიშნავია რომ ადამიანი ზოგ ნორმას იღებს და ითვისებს, ზოგს კი უარყოფს, მაშასადამე მას აქვს არჩევანის საშუალებაც. „ადამიანს ადამიანად სოციალური გარემო ანუ საზოგადოება აყალიბებს.“ (კ.ქეცბაია. სოციოლოგიის შესავალი. გვ: 142.)

ჟან პიაჟემ ჩამოაყალიბა პიროვნების კოგნიტური განვითარების თეორია. მან გამოყო სენსორიმოტორული სტადია (ბავშვი მხოლოდ შეიგრძნობს სამყაროს), წინარე ოპერაციონალური სტადია (2 წლის ასაკიდან. ბავშვი იწყებს სხვადასხვა სიმბოლოების გამოყენებას) კონკრეტული ოპერაციების სტადია (7-11 წლის ასაკი. მიზეზ-შედეგობრივი კავშირების აღქმა.) ეს სტადია ემთხვევა ბავშვის სკოლაში შესვლის პერიოდს. და ბოლო ეს გახლავთ ფორმალური ოპერაციების სტადია, რომელიც 12 წლის ასაკიდან იწყება, როგორც ამას ავტორი აღნიშნავს და გულისხმობს კრიტიკულ აზროვნებას. აღსანიშნავია, რომ სწორედ სასკოლო ასაკს ემთხვევა ჟან პიაჟეს მიერ ჩამოყალიბებული თეორიის მიხედვით ბავშვის პიროვნების განვითარების პერიოდები. ამასთან, საყურადღებოა,

რომ მოსწავლე ძირითად დროს სწორედ სკოლაში ატარებს (მთელი 12 წლის მანძილზე). მას ურთიერთობა უკვე 6-7 წლიდან დამოუკიდებლად, მშობლების გარეშე უწევს ახალ, მისთვის ჯერ კიდევ უცხო ადამიანებთან, მათ შორის თანატოლებთან. უწევს ახალი წესების, ნორმების, უნარ-ჩვევების, ქცევის სწავლა. დგება საკუთარი თავის წარმოჩენისა და დამკვიდრების საჭიროების წინაშე. მომავალში, იგი მუდმივი სიახლეებისა და ცვლილებების წინაშე დგას, რაც განპირობებულია როგორც მისი, ასევე მისი კლასელების ასაკობრივი-ბიოლოგიური განვითარებით, რასაც თან სდევს ხასიათის, ასევე შეხედულებების, დამოკიდებულებების, ღირებულებების და სხვა ცვლილებები. მამასადამე 6-7 წლიდან მოყოლებული თითოეული მოზარდისთვის მნიშვნელოვანი პერიოდი იწყება, რომელიც აერთიანებს ბიოლოგიურ, გონებრივ და სოციალურ განვითარებას, რასაც არაერთი სირთულე ახლავს თან, შესაბამისად, განსაკუთრებულ ყურადღებას მოითხოვს, როგორც მშობლების, ასევე სკოლის მასწავლებლებისა და სხვა თანამშრომლებისგან. ვინაიდან სწორედ ეს ორი აგენტი, თანატოლთა წრესთან ერთად ახორციელებს სოციალიზაციის პროცესს მოზარდებში.

ოჯახი სოციალიზაციის პირველი აგენტია, რომელშიც ბავშვი ხვდება და რომელიც მას საკუთარი საზოგადოების კულტურას გადასცემს.

თანატოლების წრეში ბავშვებს ასაკი და საერთო ინტერესები აერთიანებთ. აქ ბავშვები ერთმანეთთან დამოუკიდებლად ურთიერთობენ, და მათთვის მნიშვნელოვანია ექნებათ თუ არა ერთმანეთის მხრიდან ნდობა, სოლიდარობა და ა. შ

აღსანიშნავია, რომ სკოლა თანატოლთა წრესაც მოიცავს. გარდა სასკოლო აქტივობებისა, ბავშვებს ერთმანეთთან უფრო თავისუფალი ურთიერთობებიც აკავშირებთ, და ისინი ყოველთვის ვერ ხვდებიან ზრდასრულთა კონტროლის ქვეშ. გარდა ამისა, სკოლა როგორც სოციალიზაციის აგენტი, აფართოებს სოციალურ სამყაროს ბავშვისთვის. ოჯახის შემდეგ, სკოლა ანიჭებს მას პირველ სოციალურ სტატუსს-მოსწავლე. ახვედრებს უცხო ადამიანთა წრეში, და ახვედრებს მათ ცოცხალ, აქტიურ პროცესებში. აქვე, სწავლებასთან ერთად მიმდინარეობს აღზრდის პროცესიც. ყოველივე ზემოთქმული კი განაპირობებს სკოლის აქტიურ როლს, მოზარდის სოციალიზაციაში.

ამ პროცესებზე საუბრისას, აუცილებლად უნდა გავითვალისწინოთ ჩარლზ ჰორტონ კულის „სარკისებური მეს“ თეორია. რომლის მიხედვითაც სოციალიზაციის პროცესში დიდი მნიშვნელობა აქვს იმას, თუ როგორი წარმოდგენა აქვთ ჩვენზე სხვებს. ზემოთაც აღინიშნა, რომ მაგალითად თანატოლებთან ურთიერთობისას, ბავშვებს განსაკუთრებით სურთ იყვნენ პოპულარულები,

ენდობდნენ, ითვალისწინებდნენ მათ აზრსა და იდეებს. რაღა თქმა უნდა, განსაკუთრებით მნიშვნელოვანია სკოლაში როგორც კლასელების, თანატოლების, ასევე მასწავლებლების მხრიდან დამოკიდებულებები, რის მიხედვითაც ისინი აყალიბებენ საკუთარ ქცევას, ვისთან როგორ მოიქცნენ და ქმნიან სოციალურ სინამდვილეს. მამასადამე, გარშემომყოფი ადამიანები ერთგვარი სარკის როლს ასრულებენ. ეს ცხოვრების თანმდევი პროცესია, მაგრამ მინდა ხაზგასმით აღვნიშნო მისი განსაკუთრებული მნიშვნელობა მოზარდებისთვის, და სკოლის განსაკუთრებული როლი და თითოეული მასწავლებლისა და მშობლის ჩართულობის მნიშვნელობა. მოსწავლეები არაერთ შეცდომას უშვებენ, რაც ხშირად მათი გაკიცხვის მიზეზი ხდება, აუცილებელია ყველას ახსოვდეს, რომ ეს მათი განვითარებისა და ჩამოყალიბების თანმდევი და გარდაუვალი პროცესია. საჭიროა მხოლოდ მისი სასიკეთოდ გამოყენება, როგორც ერთგვარი ქეისის, რაც შეიძლება იყოს საუბრები, შეხვედრები, შესაძლოა კინოჩვენებებისა და მცირე ვიდეორგოლების გამოყენება, როგორც თამაშები და სხვა აქტივობები. აუცილებელია მოსწავლე მასწავლებელში ხედავდეს უფროს, საიმედო მეგობარს, რომელსაც დაეყრდნობა, გააჩნდეს მისი პატივისცემა, შეეძლოს მისი მოსმენა, ეს ყველაფერი კი ინტერაქციულ პროცესებზეა დამოკიდებული. კული სვამს 3 კითხვას: 1. რას ვფიქრობთ იმაზე თუ როგორ გვიყურებენ სხვები? 2. როგორ აფასებენ სხვები იმას რასაც ჩვენში ხედავენ? 3. რა დამოკიდებულება გვაქვს ჩვენ ამ შეფასების მიმართ? აქ მთავარი სათქმელი ისაა, რომ ადამიანი სხვების საშუალებით აღიქვამს საკუთარ თავს. მაგალითად მოსწავლე საკუთარ თავს წარმოიდგენს მასწავლებლის ან თანატოლის შეფასების მიხედვით. ეს განაპირობებს მის თავდაჯერებულობას ან პირიქით საკუთარი თავის დაბალ შეფასებას, ეს შეიძლება იქცეს მისი მოქმედებების მიზეზად, ერთგვარ მოტივატორად, ამიტომ აქ განსაკუთრებული სიფრთხილე და ყურადღებაა საჭირო, რათა მოსწავლეს საკუთარი თავის რწმენა და იმედი ჩაესახოს, იყოს თავდაჯერებული, შეეძლოს ლოგიკური და კრიტიკული აზროვნება, საკუთარი აზრის გამოხატვა, კომუნიკაცია სხვადასხვა ადამიანებთან, არ ეშინოდეს სიახლეებისა და გამოწვევების, შეძლოს განვითარება, თვითრეალიზაცია და შედგეს როგორც სრულფასოვანი, წარმატებული და აქტიური მოქალაქე.

გეორგ ზიმელის მიხედვით საზოგადოება სოციალური ურთიერთობებისგან იქმნება.

### კანონმდებლობა

მნიშვნელოვანია, რომ სასკოლო განათლების მარეგულირებელ კანონმდებლობაში არაერთი

პუნქტია, რომელიც ხაზს სოციალიზაციის მნიშვნელობას და უზრუნველყოფს ჯანსაღი გარემოს არსებობას სკოლაში. მაგალითისთვის შეგვიძლია მოვიხმოთ „საქართველოს კანონი ზოგადი განათლების შესახებ“ სადაც მე-13 მუხლი დასათაურებულია როგორც „ნეიტრალურობა და არადისკრიმინაციულობა“, აქ ჩვენთვის განსაკუთრებით საინტერესოა მე-6 პუნქტი: „სკოლა ვალდებულია დაიცვას და ხელი შეუწყოს მოსწავლეებს, მშობლებს, და მსაწავლებლებს შორის შემწყნარებლობისა და ურთიერთპატივისცემის დამკვიდრებას, განურჩევლად მათი სოციალური, ეთნიკური, რელიგიური, ლინგვისტური და მსოფლმხედველობრივი კუთვნილებისა.“

სასკოლო განათლების ძირითადი მიზნები წარმოდგენილია „ზოგადი განათლების ეროვნული მიზნების“ დოკუმენტში, აქ დასაწყისშივე აღნიშნული, რომ ზოგადი განათლების სისტემის მიზანია ხელსაყრელი პირობების შექმნა „ეროვნული და ზოგადსაკაცობრიო ღირებულების მატარებელი, თავისუფალი პიროვნების ჩამოყალიბებისათვის“. ზოგადი განათლების სისტემა უვითარებს მოსწავლეებს „ლიბერალურ და დემოკრატიულ ღირებულებებზე დამყარებულ სამოქალაქო ცნობიერებას და ეხმარება მათ ოჯახის, საზოგადოებისა და სახელმწიფოს წინაშე საკუთარი უფლება-მოვალეობების გაცნობიერებაში“. „ზ“ პუნქტში აღნიშნულია კომუნიკაციის უნარის განვითარების ხელშეწყობის, ხოლო პუნქტში „თ“ კანონმორჩილი და ტოლერანტი მოქალაქის ჩამოყალიბების აუცილებლობა, ხაზგასმულია საზოგადოების ფუნქციონირებისთვის ურთიერთგაგებისა და ურთიერთპატივისცემის მნიშვნელობა.

ეროვნული სასწავლო გეგმის დოკუმენტში დეტალურადაა გაწერილი სასკოლო განათლების თითოეული საკითხი, იქნება ეს საათობრივი ბადე, საგნობრივი მიზნები, მასწავლებელთა და დირექციის წარმომადგენელთა უფლება-მოვალეობები და სხვა. დოკუმენტში დიდი ყურადღება ეთმობა მოსწავლეებთან დაკავშირებულ არა მხოლოდ სასწავლო არამედ, ჩვენთვის საინტერესო-სოციალიზაციის საკითხებსაც, არაერთ მუხლშია აღნიშნული თუ რა უნარებისა და ღირებულებების განვითარებას ისახავს მიზნად სახელმწიფო პოლიტიკა ზოგადი განათლების გზით ცოდნის გადაცემასთან ერთად. მე-2 თავი სწავლა-სწავლების მიზნებსა და საგანმანათლებლო პრინციპებს ეხება. აქ განხილულია დაწყებითი, საბაზო და საშუალო საფეხურების მისიები და აღნიშნულია, რომ სხვადასხვა საგნის სწავლებასთან, ფიზიკურ, ემოციურ და გონებრივ განვითარებასთან, მოსწავლისთვის სხვადასხვა უნარის განვითარებასა და მისი შესაძლებლობების, ნიჭისა და ინტერესების გამოვლენასთან ერთად სკოლის მისიას

წარმოადგენს მოსწავლის სოციალური განვითარების ხელშეწყობა (დაწყებით საფეხურზე), აქტიური მოქალაქის ფორმირება (საბაზო საფეხურზე) და ისეთი მოქალაქის ჩამოყალიბება, რომელსაც დამოუკიდებელი გადაწყვეტილებების მიღება შეუძლია (საშუალო საფეხურზე). ამასთან საინტერესოა, რომ დოკუმენტის მე-10 თავის „ბ“ პუნქტში აღნიშნულია მოწესრიგებული სასწავლო გარემოსა და პოზიტიური ურთიერთობების აუცილებლობის მნიშვნელობა, რაც ვფიქრობ, მისასაღებელია, ვინაიდან გარემო და ინტერაქციული პროცესები დიდ გავლენას ახდენს მოსწავლეზე, მის თავისუფლებაზე, მოტივაციაზე, თვითგამოვლენაზე, საკუთარი ცოდნის წარმოჩენასა და ჩართულობაზე სასწავლო პროცესში, ამასთან მის ურთიერთობებზე თანაკლასელებთან და შესაბამისად, მისი ხასიათის, პიროვნების ფორმირებაზე, რაც მომავალში დიდ როლს ითამაშებს, პიროვნების სოციალურ აქტიურობასა და ზოგადად მის თვითრეალიზაციაზე. მე-14 მუხლში აღნიშნულია, რომ სკოლამ მოსწავლეს უნდა განუვითაროს საზოგადოებრივი წესრიგის დაცვის უნარი, ხოლო მე-18 მუხლი დასათაურებულია, როგორც „სკოლის საერთო კულტურა“ დანათქვამია, რომ სხვადასხვა სახის აქტივობებით სკოლამ ხელი უნდა შეუწყოს ურთიერთპატივისცემის, თანასწორობისა და შემწყნარებლობის დამკვიდრებას მოსწავლეთა, მასწავლებელთა და მშობელთა შორის, ამასთან მოსწავლეთა სამოქალაქო ჩართულობასა და მოქალაქეობრივი პასუხისმგებლობის განვითარებას.

### დასკვნა

ზემოხსენებულ დოკუმენტებში, ნათლადაა აღნიშნული სახელმწიფოს მიზანი, ხელი შეუწყოს თანამედროვე გამოწვევებისთვის მზადყოფი, პასუხისმგებლიანი, ტოლერანტი, მოაზროვნე, მუდმივი განვითარებისთვის მზაობის, მიმდებლობის უნარის მქონე, „მოქნილი“ მოქალაქის ჩამოყალიბება. მისასაღებელია, რომ ეროვნულ სასწავლო გეგმაში, სწავლების სამივე საფეხურისთვის გაწერილია მისიები, სადაც სასწავლო მასალის სწავლებისა და სხვადასხვა უნარის ჩამოყალიბებასთან ერთად, ხაზგასმულია „სოციალური განვითარების ხელშეწყობა“ და „აქტიური მოქალაქის ფორმირება“. მნიშვნელოვნად მიმაჩია, რომ ამავე დოკუმენტში საშუალო-დამამთავრებელი საფეხურის მისიაში მეტი ყურადღება მიექცეს სოციალიზაციის, სოციალური განვითარების საკითხებს, ვინაიდან, ეს ის საფეხურია, რომელიც ახალი ეტაპისთვის, ახალი გარემოსა და ინტერაქციებისთვის უნდა ამზადებდეს მოსწავლეს. მისასაღებელია, რომ ეროვნული სასწავლო გეგმის დოკუმენტში ხაზგასმულია სასწავლო გარემოსა და

ურთიერთობების პოზიტიურობის აუცილებლობა, რაც ხელს უწყობს მოსწავლის გახსნილობას, თავისუფლებას, როგორც უშუალოდ სასწავლო, ასევე სოციალურ პროცესებში.

სოციალიზაცია სკოლის უმთავრეს ფუნქციას წარმოადგენს სწავლებასთან ერთად. სასიხარულოა, რომ სასკოლო განათლების დოკუმენტებში, არაერთგზისაა ხაზგასმული მისი მნიშვნელობა. სასურველად მიმაჩნია მეტი კონკრეტიზაცია, სხვა-

დასხვა სახის ტრენინგები, შეხვედრები სკოლის დირექციების წარმომადგენლებთან და მასწავლებლებთან, საინფორმაციო ხასიათის კამპანიები მშობლებთან, სკოლის, როგორც სოციალიზაციის აგენტის როლის წარმოსაჩენად, რათა მეტი ყურადღება მიექცეს, მეტი აქტივობა დაიგეგმოს საზოგადოების მომავალი წევრებისთვის ყურადღებიანი, პოზიტიური, განმავითარებელი გარემოს შესაქმნელად.

### გამოყენებული ლიტერატურა:

1. განათლების სოციოლოგია (კახა ქეცბაია. თბილისი 2014)
2. განათლების სოციოლოგია (კახა ქეცბაია. განახლებული სახელმძღვანელო. თბილისი 2020)
3. ზოგადი სოციოლოგიის საფუძვლები (მურად შონია. თბილისი 2013)
4. სოციოლოგია ყველასთვის (კახა ქეცბაია. თბილისი 2018)
5. სკოლა და საზოგადოება (უოლტერ ფეინბერგი. იონას ფ. სოლტისი. მეხუთე გამოცემა. თბილისი 2012)
6. <https://matsne.gov.ge/ka/document/view/29248?publication=90>
7. <http://ncp.ge/ge/curriculum/satesto-seqtsia/akhali-sastsavlo-gegmebi-2018-2024/datskebiti-safekhuri-i-vi-klasebi-damtkitsda-2016-tsels>
8. <https://matsne.gov.ge/ka/document/view/11098?publication=0>

### The role of school in socialization

*Maia Gelashvili, PhD student  
Georgian Technical University*

### Summary

It is a school-educational institution. Its main function is to gain knowledge to the student. Each parent, when their child approaches the age of 6, starts thinking about which school to enroll the child in. She wants to take her child to a good school, but on what basis does she value school, why does she takes children to school, and what does she expects from school. It's like a routine, we have to take the child to school to get a secondary education, as a kind of "pass" for future higher education, which has also recently become mandatory, most of the population doesn't consider admission to vocational schools, learning the craft, which is great Affecting both future employment and self-realization, as well as the lack of professional staff, it should be noted that holding public meetings on information about the views of the public and respect for different professions and its necessity would be welcome, especially in active and graduating classes. Yes, the school should give the child an education, create a foundation on which he / she will build future professional knowledge, but the transfer of theoretical and even practical knowledge is not limited to the role of the school in the life and development of the adolescent. Another very important function that is often overlooked is the process of formation and formation of a future, full-fledged member of society. It should be noted that this includes special activities and activities, conversations, discussion of various cases, as well as the learning process itself, such as the teaching process, how the environment will be, the relationship between students and teachers, whether the child feels free and has his own opinion. Desire and opportunity to express, is there no place for ridicule, bullying, fear ... We are told that the school is a small model of society, in this case the student is a member of this community, which prepares him for future public life and teaches, gives examples of where and how to behave. How to establish yourself. Current processes shape a student's character, traits, develop skills that will manifest themselves in his or her future personality as a member of the community and influence his or her activism and success. It is interesting whether the representatives of the school management, teachers, parents are aware of the importance of socializing properly, whether they cooperate with each other and school psychologists when necessary, and whether they carry out various activities in this direction.

Keywords: education, socialization, cooperation.

### რეზიუმე

სუიციდური ქცევა გლობალური სოციალურ-ფსიქოლოგიური, სამედიცინო და სამართლებრივი პრობლემაა. იგი რთული და მრავალმხრივი ფენომენია და ცხადია ერთი სტატიის ფარგლებში მის ყველა ასპექტს ვერ შევხებით. სტატიაში წარმოდგენილია პრობლემის ძირითადი არსი სხვადასხვა თეორიული პოზიციის ჭრილში და სუიციდის შემცირებისა და აღმოფხვრის თანამედროვე მიდგომები. აგრეთვე განხილულია ძალადობისადმი ახალგაზრდების დამოკიდებულების ჩვენს მიერ ჩატარებული კვლევისას გამოვლენილი აქტუალური საკითხები, რაც უკავშირდება ძალადობის მსხვერპლთა სუიციდის უმწვავეს პრობლემას.

თანამედროვე ვლევები ცხადყოფს, რომ თვითმკვლევლობის მრავალი შემთხვევა იმპულსურად ხდება სხვადასხვა კრზისის მომენტში, როდესაც ადამიანი ვერ უმკლავდება სტრესულ სიტუაციას. ეს შეიძლება იყოს ფინანსური პრობლემები, ავადმყოფობა, სირცხვილისა და დანაშაულის განცდა, ემოციური გადატვირთვა და ა.შ. რაც თავის მხრივ დეპრესიის მიზეზი შეიძლება გახდეს და ფსიქიკური ჯანმრთელობის პრობლემები გამოიწვიოს. ამ მდგომარეობაში მყოფ ადამიანს მომავლის შესახებ წარმოდგენა ეკარგება, არ აქვს გამოკვეთილი მიზნები და სურვილები, იგი დათრგუნულია, დაკარგული აქვს ცხოვრების საზრისი. არსებობს მხოლოდ წარსული და აწმყო, მომავალი კი უწყვეტია. ამ დროს ადამიანის აზრით სიკვდილი ის ხილული ზღვარია, რომლის მიღმაც ტანჯვა სამუდამოდ დასრულდება.

საქართველოში განსაკუთრებით მწვავედ დგას სუიციდის საკითხი მოზარდებში. დადგენილია, რომ სხვა ასაკობრივ ჯგუფებთან შედარებით, აზრი თვითმკვლევლობის შესახებ ყველაზე ხშირად სწორედ მოზარდებს ებადებათ და ამ მიმართულებით განსაკუთრებული პრევენციული ღონისძიებების გატარება აუცილებელია.

სამწუხაროდ ჩვენს ქვეყანაში სუიციდის გარშემო დღემდე არსებობს სტიგმა და ის ხშირ შემთხვევაში ტაბუირებულ თემად რჩება. ამიტომ მნიშვნელოვანია სასწრაფოდ მოხდეს ამ გლობალური პრობლემის შესახებ ცნობიერების ამაღლება, მავნე სტერეოტიპების დაძლევა და

ცოდნის გაუმჯობესება. სახელმწიფომ, არასამთავრობო სექტორთან ერთად უნდა შეიმუშაოს სუიციდის პრევენციის პროგრამა და ის პრიორიტეტულ საკითხად აქციოს. საჭიროა ჩამოყალიბდეს კომპლექსური მიდგომა როგორც ჯანდაცვის სექტორის, აგრეთვე განათლებისა და სამართლის მიმართულებით.

საკვანძო სიტყვები: სუიციდის არსი და ტიპოლოგია, სუიციდის დეტერმინანტები, თვითმკვლელობის პრობლემა მოზარდებში, სტიგმა, სუიციდის პრევენცია.

### ძირითადი ნაწილი

სუიციდი საკუთარი სიცოცხლის მიზანმიმართული ხელყოფაა. ტერმინი ლათინურიდან მომდინარეობს და „cui“-თვით, ხოლო „ceado“-მოკლას ნიშნავს. სუიციდოლოგია, როგორც ცალკე მიმდინარეობა გასული საუკუნის მეორე ნახევარში ჩამოყალიბდა. სტატისტიკური მონაცემებით მსოფლიოში ყოველწლიურად დაახ. რვაასი ათასი სუიციდის ფაქტი, ხოლო ხუთ მილიონამდე სუიციდის მცდელობა ხდება. ჯანდაცვის მსოფლიო ორგანიზაციის სტატისტიკით ბოლო ათწლეულის განმავლობაში შეინიშნება სუიციდის რიცხვის მკვეთრი მატება. თვითმკვლელობა სიკვდილის გამომწვევ მიზეზთა პირველ ათეულში შედის<sup>1</sup>. თუმცა ეს ისე არ უნდა გავიგოთ, რომ იგი მხოლოდ თანამედროვეობის პრობლემაა. ისტორიისთვის უცნობია თუ ვინ და როდის განახორციელა პირველი თვითმკვლელობა. საუკუნეების განმავლობაში ფილოსოფიის, რელიგიის, ფსიქოლოგიის, მედიცინის მესვეურები ამ პრობლემას სხვადასხვა პოზიციიდან განიხილავდნენ, თუმცა ის მხოლოდ მე-20 საუკუნიდან გახდა სისტემური მეცნიერული კვლევისა და შესწავლის საგანი.

სუიციდი საკმაოდ რთული და მრავალმხრივი ფენომენია და მის ირგვლივ არსებულ თეორიათა მრავალფეროვნება ინდივიდუალურ და სოციალურ ფაქტორთა არაერთგვაროვნებით აიხსნება. მკვლევარები ცდილობენ პასუხი გასცენ ორ ძირითად კითხვას, რაც მათი აზრით ნათელს გახდის თვითგანადგურების ფენომენს: „რატომ“ და „რისთვის“. ანუ რა შეიძლება გახდეს სუიციდის

<sup>1</sup> <https://www.who.int/news-room/fact-sheets/detail/suicide>



მიზეზი და რის დამტკიცებას ცდილობს ადამიანი ამგვარი ქმედებით<sup>1</sup>.

სუიციდოლოგიის ერთ-ერთ ფუძემდებლად დიურკემი (Durkheim E.) ითვლება. მან თვითმკვლელობა სოციალურ გარემოს დაუკავშირა და გამო-რიცხა მისი მიზეზების ძიება ბიოლოგიურ და ფსიქიკურ მოცემულობაში. მანვე ჩამოაყალიბა თვითმკვლელობათა პირველი ტიპოლოგია, რომლის მიხედვით თვითმკვლელობა შეიძლება იყოს: 1. ეგოისტური, 2. ალტრუისტული, 3. ანომიური. პირველი მოიაზრება როგორც საზოგადოებასთან არასაკმარისი ინტეგრაციის შედეგი; მეორე - როგორც გადაჭარბებული სოციალური კონტროლისადმი საპასუხო ქმედება, ხოლო მესამეს ადგილი აქვს მაშინ, როცა საზოგადოებაში რეგულირება მოშლილი და დაუძღვრებულია, რის გამოც ინდივიდი კარგავს სოციალურ იდენტობას.

დიურკემმა აგრეთვე ჩამოაყალიბა თვითმკვლელობების კოეფიციენტი. მის ძირითად დამსახურებად კი ითვლება მოძღვრება ე.წ. „ანომიების“ შესახებ. რომლის ძირითადი არსი საზოგადოების ღირებულებით-ნორმატიული სისტემის მოშლასა და დეგრადაციაში მდგომარეობს.<sup>2</sup>

ფროიდი (Freud Z.) თვითმკვლელობის პრობლემას ფსიქონალიზის პოზიციიდან განიხილავს და თვლის, რომ სუიციდი საკუთარი თავისადმი მიმართული აგრესიაა, რომელიც განპირობებულია მნიშვნელოვანი დანაკარგით.<sup>3</sup> ადლერის (Adler A.) მიხედვით სუიციდი კრიზისის შედეგია, რომელიც უკავშირდება არასრულფასოვნების კომპლექსის დაძლევის გზებს, რომლის დროსაც ხშირად ადამიანი რეგრესამდე მიდის. ჰორნის (Horn J). აზრით ადამიანს ჯერ კიდევ ბავშვობაში განცდილი მტრული დამოკიდებულების გამო უყალიბდება ე.წ. ბაზისური განგაში, რომელიც შემდგომ ნევროტულ კონფლიქტში გადაიზრდება რაც თავის მხრივ სუიციდური ქცევის მყარ საფუძველს ქმნის<sup>4</sup>.

საინტერესოა ამ პრობლემისადმი ეგზისტენციური მიდგომა. ფრანკლი (Frankl V.) თავის შეხედულებას მნიშვნელოვნად აკავშირებს ობიექტურ გარემოსა და კონკრეტულ დროსთან. მისი აზრით ყველა ეპოქას თავისი ნევროზი ახასიათებს. ფრანკლი განიხილავს ეგზისტენციურ მოთხოვნილებათა ფრუსტრაციას

ანუ „ეგზისტენციურ ვაკუუმს“ - რაც საზრისის დაკარგვის ღრმა გრძნობას და სიცარიელის მტკივნეულ განცდას ნიშნავს. ფრანკლის აზრით, აღნიშნულ მოსაზრებას ადასტურებს ამერიკის შეერთებულ შტატებში ჩატარებული ერთ-ერთი ყველაზე მასშაბური კვლევა სტუდენტთა შორის. რომელმაც, სხვა პრობლემებს საკითხებთან ერთად, დაადასტურა, რომ ამერიკელ სტუდენტთა შორის თვითმკვლელობის სიხშირე საგზაო-სატრანსპორტო შემთხვევების შემდეგ მეორე ადგილზე იყო, ხოლო სუიციდის მცდელობა რომელიც ფატალურად არ დასრულდა დაახ. თხუთმეტჯერ მეტი. ამ ქცევის ინტენსივობისა და მოტივის კვლევისას კი აღმოჩნდა, რომ ახალგაზრდების 85% ვერ ხედავდა თავის ცხოვრებაში ვერავითარ საზრისს, ამასთან მათი 93% იყო ფიზიკურად და ფსიქიკურად ჯანმრთელი, ჰქონდათ ცხოვრების ნორმალური პირობები და კარგი აკადემიური მოსწრება.<sup>5</sup>

სუიციდური ქცევის მრავალი კლასიფიკაცია არსებობს. თუ გავითვალისწინებთ არსებულ თეორიებს, შეიძლება გამოვყოთ სამი ძირითადი კონცეფცია, რომელთა მეშვეობით აიხსნება სუიციდი, როგორც თანამედროვეობის ერთ-ერთი მწვავე პრობლემა და ურთულესი ფენომენი. კერძოდ: სოციალური, ფსიქოლოგიური და ფსიქოპათოლოგიური.

1. სუიციდის სოციალური თეორია თვითმკვლელობას განიხილავს როგორც ინდივიდის გაუცხოების შედეგს იმ სოციალურ ჯგუფთან რომელსაც იგი მიეკუთვნებოდა.

2. ფსიქოლოგია კონცეფცია ძირითადად ფსიქოლოგიურ ფაქტორებზე ამახვილებს ყურადღებას. იგი გულისხმობს ისეთ თეორიებს როგორცაა მაგ. ფსიქონალიზი ეგზისტენციალიზმი და ა.შ.

3. ფსიქოპათოლოგიური კონცეფცია თვითმკვლელობას განიხილავს როგორც დაავადებული ადამიანის ქმედებას. ხოლო სუიციდურ მცდელობებს - როგორც მწვანე ქრონიკული აშლილობის გამოხატულებას.

განასხვავებენ სუიციდის რამდენიმე ფაზას: ა) პრედსუიციდური ანუ სუიციდამდელი პერიოდი. ამ დროს ადამიანს დაახლოებით ასეთი არადიფერენცირებული აზრები უჩნდება: „სიცოცხლე არ ღირს“, „დავიღალე ასეთი ცხოვრებით“ და ა.შ. ამ დროს ინდივიდი სიცოცხლის უარყოფას ახდენს, თუმცა ჯერ კიდევ არ აქვს გააზრებული თავად სიკვდილი. ამგვარ მდგომარეობა მეტ-ნაკლებად ნაცნობია ყველასთვის, თუმცა ეს სულაც არ ნიშნავს

<sup>1</sup> Turecki, G., Brent, D.A. (2016). Suicide and suicidal behaviour. *Lancet*. 387 (10024): 1227-1239

<sup>2</sup> Дюркгейм, Э. (1994). Самоубийство: социологический этюд. М.: Мысль.

<sup>3</sup> ფროიდი, ზ.(2018) რჩეული შრომები. თბილისი: გამ. „დიოგენე“.

<sup>4</sup> Maris, R. (2000). *Comprehensive textbook of suicidology*. NY: Guilford Press.

<sup>5</sup> Frankl, V. (1984). *Man's Search for Meaning*. NY: Washington Square Press.

რომ ამგვარი გააზრებების შემდგომ, თითოეულ მათგანს აუცილებლად ექნება სუიციდის მცდელობა; ბ) სუიციდური ფანტაზიები, მაგ. „რა იქნება რომ დავიძინო და აღარ გავიღვიძო“, ან „როგორ შეხვდება ოჯახი/ახლობლები ჩემს სიკვდილს“ და ა.შ. გ) სუიციდური ჩანაფიქრი - ამ დროს ყალიბდება კონკრეტული გეგმა, რა დროს, რისი მეშვეობით შეიძლება თვითმკვლელობის განხორციელება; დ) უშუალოდ სუიციდის განხორციელება<sup>1</sup>.

თანამედროვე მიდგომა სუიციდს ფსიქიკური ჯანმრთელობის კონტექსტში განიხილავს და მისი პრევენციის აუცილებლობაზე აკეთებს აქცენტს. სტატისტიკური მონაცემები ცხადყოფს, რომ თანამედროვე რეალობაში მკვეთრად გაიზარდა თვითმკვლელობებით გამოწვეული სიკვდილიანობის მაჩვენებელი<sup>2</sup>. ადამიანის დამოკიდებულება სიცოცხლისადმი, მეტწილად გამომდინარეობს თავად არსებობის პირობებიდან და ეს ბუნებრივიცაა, ვინაიდან ინდივიდი მხოლოდ მაშინ არის სრულფასოვანი პიროვნება როცა შესაძლებლობა აქვს იმოქმედოს თავისი ინტერესების, მიდრეკილებების, შეხედულებისა და რწმენის შესაბამისად<sup>3</sup>.

განსაკუთრებით საგულისხმოა სუიციდის ფაქტები მოზარდთა შორის. აღსანიშნავია რომ გარდატეხის ასაკისთვის დამახასიათებელია ხასიათის პარადოქსულობა, ეგოცენტრიზმი, ავტორიტეტების წინააღმდეგ ბრძოლის მოთხოვნილება, მძაფრი შთაბეჭდილებისა და დამოუკიდებლობისაკენ სწრაფვა, პრობლემებთან გამკლავებისა და ადაპტაციის არასაკმარისი უნარი კი მოზარდს ბევრ სირთულეს უქმნის. ეს სირთულეები იწვევს შფოთვას, დამაბულობას და შინაგანის წონასწორობის დაკარგვას. ამ დროს სუიციდის ძირითად მიზეზად მშობლებთან და ოჯახთან სოციალური ინტერაქცია, სკოლაში არსებული პრობლემები, თანატოლებთან ურთიერთობა და ა.შ. სახელდება. სუიციდური აზრები ხშირად განაწყენებასა და პროტესტს გამოხატავს და მოზარდის უშუალო გარემოცვას უკავშირდება.

ბავშვისთვის ოჯახი არის სოციალიზაციის პირველი წყარო და ინსტიტუტია. მისი ფუნქციური დანიშნულება მრავალგვარია. უპირველესად ოჯახი უნდა უზრუნველყოფდეს ემოციურ

ფუნქციას, რომელიც ოჯახის წევრებს აღიარების, პატივისცემის, ემოციური მხარდაჭერისა და ფსიქოლოგიური დაცულობის მოთხოვნილებებს უკმაყოფილებს. სწორედ ემოციური სტაბილურობის დარღვევა იწვევს მომატებულ შფოთვას, რეალობის წინაშე შიშს, უსაფრთხოების გრძნობის დაკარგვას და ადამიანებისადმი უნდობლობას, ნდობაზე დამყარებული ურთიერთობების ნაკლებობა კი ამწვევს სოციალიზაციის პროცესს, რაც თავის მხრივ თვითმკვლელობის მიზეზად შეიძლება იქცეს.

სუიციდი კლავს არა მარტო მისი განმახორციელებელს, არამედ არანაკლებ ანადგურებს მსხვერპლის ოჯახს, გარემოცვას და ნეგატიურად აისახება მთლიანად საზოგადოებაზე. თუმცა, დროული ჩარევით, პრევენციითა და მხარდაჭერით შესაძლებელია, როგორც სუიციდის შემთხვევების, ასევე სუიციდის მცდელობათა შემცირება აღკვეთა<sup>4</sup>.

საქართველოში 2000 წლიდან დღემდე დაახ. 6000-მდე სუიციდის შემთხვევა დაფიქსირდა. აღნიშნული სტატისტიკა არასრულია და ვითარება კიდევ უფრო რთული და არასახარბიელოა, ვიდრე ერთი შეხედვით ჩანს. მიუხედავად ამისა, სამწუხაროდ დღემდე ვერ მოხერხდა ერთიანი მიდგომის ჩამოყალიბებას, რომლის მიზანიც ჩვენს ქვეყანაში სუიციდის შემთხვევების შემცირება იქნება. მართალია ამ მიმართულებით გარკვეული ნაბიჯები უკვე გადაიდგა (მათ შორის, აღსანიშნავია პენიტენციურ სისტემაში, ევროსაბჭოსა და ევროკავშირის მხარდაჭერით განხორციელებული სუიციდის პრევენციის პროგრამა), თუმცა ეს არ არის საკმარისი პრობლემის აღმოფხვრისთვის.

2019-2020 წწ. სადისერტაციო ნაშრომის ფარგლებში ჩატარებული თვისებრივი კვლევისას, რომელიც ეხებოდა ძალადობისადმი ახალგაზრდების დამოკიდებულებას, გამოიკვეთა მთელი რიგი პრობლემური საკითხები, მათ შორის ოჯახში ძალადობის, როგორც სუიციდის ერთ-ერთი დეტერმინანტისა და სტიგმის შესახებ<sup>5</sup>. აღნიშნული ასპექტის სიმწვავეს ადასტურებს ბოლო ორი განხილული შემთხვევა, როდესაც 11 და 14 წლის მოზარდებმა თვითმკვლელობით დაასრულეს სიცოცხლე. ორივე მათგანი იყო ოჯახში პერმანენტული ფიზიკური და ფსიქოლოგიური ძალადობის მსხვერპლი (14 წლის მოზარდი აგრეთვე იყო სექსუალური ძალადობის მსხვერპლი).

<sup>1</sup> Шелехов, И. Л., Каштанова, Т. В., Корнетов, А. Н., Толстолес, Е. С. (2011). Суицидология. Томск: СГМУ.

<sup>2</sup> Preventing suicide: global imperative. WHO. 2014. [https://apps.who.int/iris/bitstream/handle/10665/131056/9789241564779\\_eng.pdf](https://apps.who.int/iris/bitstream/handle/10665/131056/9789241564779_eng.pdf)

<sup>3</sup> Shrivastava, A., Kimbrell, M., Lester, D. (2012). Suicide from a global perspective: psychosocial approaches. NY: Nova Science Publishers. pp. 115–118

<sup>4</sup> Kutcher, S., Chehil, S. (2012). Suicide Risk Management A Manual for Health Professionals (2nd ed.). Chichester: John Wiley & Sons. pp. 30–33.

<sup>5</sup> ბაქრაძე ლ. სოციალური სტერეოტიპები ძალადობის შესახებ და მათი დაძლევის გზები. (სადისერტაციო ნაშრომი. სტუ. 2021).

ამ თვალსაზრისით კიდევ უფრო აქტუალური ხდება ოჯახში ძალადობის აღმოფხვრისა და პრევენციისთვის ქმედითი ნაბიჯების გადადგმა და სოციალური სამსახურებისა თუ სამართალ-დამცავი სტრუქტურების მზადყოფნა და ჯეროვანი რეაგირება. აგრეთვე უახლოესი გარემოცვის, სკოლისა და თემის მაქსიმალური ჩართულობა. თვისებრივი კვლევისას, რომელიც ფოკუს-ჯგუფების მეშვეობით განხორციელდა, აგრეთვე გამოვლინდა, რომ ახალგაზრდების უმრავლესობა არ ფლობდა ინფორმაციას, სუიციდის პრევენციის მიზნით განხორციელებული თუნდაც ერთი ღონისძიების შესახებ, აგრეთვე ბუნდოვანი წარმოდგენა ჰქონდათ, თუ ვისთვის უნდა მიემართა საჭიროების შემთხვევაში.

ფოკუს-ჯგუფებში დაადასტურა, რომ საქარ-

თველოში კვლავაც არსებობს სუიციდთან დაკავშირებული სტიგმა, რაც განაპირობებს სუიციდის ფაქტების დაფარვას და თემის ტაბუირებას. სტიგმა თავის მხრივ მუდმივი სტრესის წყაროა და ხშირად იწვევს დისკრიმინაციასა და გარიყულობას, რითიც სტიგმატიზებული ადამიანის მდგომარეობა კიდევ უფრო მძიმდება და ხშირად გაუსაძლისი ხდება.

ამგვარი ვითარებისას რთულია დაადანაშაულო ერთი კომპრეტული პიროვნება ან ინსტანცია. ხშირ შემთხვევაში სუიციდს ერთი კონკრეტული დამნაშავე არც ჰყავს, ამიტომ არის აუცილებელი კომპლექსური მიდგომა, რათა დაიძლიოს სუიციდთან დაკავშირებული არაერთი მავნე სტერეოტიპი და ცოდნის გამომხატული დეფიციტი ჩვენს საზოგადოებაში.

### გამოყენებული ლიტერატურა

1. ფროიდი, ზ.(2018). რჩეული შრომები. თბილისი: გამ. „დიოგენე“.
2. Дюркгейм, Э. (1994). Самоубийство: социологический этюд. М.: Мысль.
3. Шелехов, И. Л., Каштанова, Т. В., Корнетов, А. Н., Толстолес, Е. С. (2011). Суицидология. Томск: СГМУ.
4. Frankl, V. (1984). Man's Search for Meaning. NY: Washington Square Press.
5. Maris, R. (2000). Comprehensive textbook of suicidology. NY: Guilford Press.
6. Preventing suicide: global imperative. WHO. 2014. [https://apps.who.int/iris/bitstream/handle/10665/131056/9789241564779\\_eng.pdf](https://apps.who.int/iris/bitstream/handle/10665/131056/9789241564779_eng.pdf)
7. Shrivastava, A., Kimbrell, M., Lester, D. (2012). Suicide from a global perspective : psychosocial approaches. NY: Nova Science Publishers. pp. 115–118.
8. Shrivastava, A., Kimbrell, M., Lester, D. (2012). Suicide from a global perspective : psychosocial approaches. NY: Nova Science Publishers. pp. 115–118.
9. <https://www.who.int/news-room/fact-sheets/detail/suicide>

### Suicide as a stigma and a social problem

*Lela Bakradze, PhD student,  
Georgian Technical University*

#### Summary

Suicidal behavior is a global socio-psychological, medical and legal issue. It is a complex and multifaceted phenomenon and obviously we can not touch on every aspect of it in one article. We will only try to present the essence of the problem, as well as discuss its determinants in terms of different theoretical positions. Also we discuss the issues identified in our study of youth attitudes towards violence, which are related to the acute problem of suicide of victims of violence.

Society has never been and probably never will be ideal. Reality does not always offer us situations in which each person feels comfortable. This evokes a feeling of fear and insecurity, which in turn creates a desire to escape from reality. Studies show that many cases of suicide occur impulsively at different times of the crisis when a person can not cope with a stressful situation. These can be financial problems, illness, feelings of shame and guilt, emotional overload, and so on. A person in this state loses sight of the future, has no clear goals and desires, is depressed, and has lost the meaning of life. There is only the past and the present, and the future is uneasy. This leads to thinking that death is the visible limit beyond which suffering will end forever.

The issue of suicide in adolescents is especially acute in Georgia. It has been established that in comparison with other age groups, thinking about suicide most often occurs in adolescents and special preventive measures are necessary to be implemented.

Unfortunately, there is still a stigma surrounding suicide in our country and it often remains a topic of taboo. It is therefore important to urgently raise awareness, overcome the negative stereotypes, and improve knowledge about this global problem. The government together with the non-governmental sector, should develop a suicide prevention program and make it a priority issue. It is necessary to develop a comprehensive approach including the law amendments, the health sector and education.

Keywords: Suicide, The Determinants of Suicide, The Problem of Suicide in Adolescents, Stigma, Suicide Prevention.

**მაკალი ხარისხის ინფრასტრუქტურა – ეკონომიკური განვითარების და სოციალური კეთილდღეობის წინაპირობა**

*სულხან ინაიშვილი, დოქტორანტი საქართველოს ტექნიკური უნივერსიტეტი*

**რეზიუმე**

მეოცე საუკუნის 60 – იან და 70 – იან წლებში, რეგიონული განვითარების სტრატეგიის ფარგლებში, ევროპისა და განვითარებადი ქვეყნების მნიშვნელოვანი სახელმწიფო დანახარჯები (დახმარების პროგრამების შესაბამისად) გარდაიქმნა ინფრასტრუქტურულ პროგრამებად. დიდი ბრიტანეთის ეკონომიკური განვითარების გეგმის მიხედვით, იმ დროისათვის ჩნდებოდა მოლოდინი, რომ ელექტროენერჯის უსაფრთხო მიწოდება, ეფექტური საგზაო ქსელი ან სანდო სატელეფონო მომსახურება, ხელს შეუწყობდა ეკონომიკურ განვითარებას, რასაც მოგვიანებით ეთანხმებოდა ევროპის რეგიონული განვითარების ფონდი. ასეთი ფართომასშტაბიანი ხედვა, ემყარებოდა ამერიკელი ეკონომისტის, ალბერტ ჰირშმანის არგუმენტს, რომლის თანახმად, ინფრასტრუქტურა წარმოადგენს უშუალო წარმოებითი საქმიანობის ბაზის შექმნას და ზოგადად საზოგადოებრივი სექტორის ფართო ჩართულობას. (Diamond, 1983).

ქვეყნის ინფრასტრუქტურა დიდ როლს ასრულებს მისი გრძელვადიანი ეკონომიკური და სოციალური ტრანსფორმაციის განსაზღვრაში. გლობალური ინფრასტრუქტურის მოთხოვნა ყოველწლიურად დაახლოებით 3,7 ტრილიონ დოლარად არის შეფასებული, ამ მოთხოვნების უმეტესობა წარმოიშვება განვითარებად ქვეყნებში. აზიის განვითარების ბანკის 2017 წლის თებერვლის მოხსენებაში აღნიშნულია რომ, 2030 წლამდე, განვითარებად აზიას დასჭირდება 1,7 ტრილიონი აშშ დოლარის ინვესტიცია წელიწადში, რათა შეინარჩუნოს თავისი ზრდის იმპულსი, დამდიოს სიღარიბე და მოახდინოს რეაგირება კლიმატის ცვლილებებზე.

2015 წელს, გაეროს მიერ შემოღებულ იქნა მდგრადი განვითარების მიზნები (SDG), რომლებიც წარმოადგენენ გლობალურ მოწოდებას სიღარიბის დასრულების, პლანეტის დაცვისა და 2030 წლისთვის ყველა ადამიანის მშვიდობისა და კეთილდღეობის უზრუნველსაყოფად. იაპონია ამ საკითხს სათავეში ჩაუდგა, და ყურადღება გაამახვილა "მაკალი ხარისხის ინფრასტრუქტურის" კონცეფციაზე, რომელმაც გლობალური მხარდაჭერა ჰპოვა. (Naoki Ito, 2016).

საკვანძო სიტყვები: ხარისხის ინფრასტრუქტურა, სოციალური კეთილდღეობა, მდგრადი განვითარების მიზნები

**ძირითადი ნაწილი**

**რა არის მაკალი ხარისხის ინფრასტრუქტურა**

მაკალი ხარისხის ინფრასტრუქტურა არის სისტემა, რომელიც ხელს უწყობს სამთავრობო პოლიტიკის მიზნებს ისეთ სფეროებში, როგორცაა ინდუსტრიული განვითარება, სავაჭრო კონკურენცია გლობალურ ბაზრებზე, ბუნებრივი და ადამიანური რესურსების ეფექტური გამოყენება, სურსათის უვნებლობა, ჯანმრთელობა, გარემო და კლიმატის ცვლილებები. (გაეროს ინდუსტრიული განვითარების ორგანიზაციის მიხედვით, 2018).

ის წარმოადგენს პლატფორმას, რომელიც ქვეყნის მოქალაქეებს, მომხმარებლებს, საწარმოებსა და სხვადასხვა ორგანიზაციებს, სთავაზობს პროდუქტებს და მომსახურებებს. ხარისხის ინფრასტრუქტურის სისტემა მოიცავს მნიშვნელოვან ასპექტებს, როგორცაა პოლიტიკა, ინსტიტუტები, სერვისების მიწოდება, საერთაშორისო სტანდარტების დამატებითი ღირებულებები და შესაბამისობის შეფასების პროცედურები.

**ისე-შიმას პრინციპები**

2016 წლის მაისში, დიდი შვიდეული ქვეყნებმა გამოაქვეყნეს ისე-შიმას პრინციპები ხარისხის ინფრასტრუქტურის ინვესტიციის ხელშესაწყობად და გლობალური ინფრასტრუქტურული ხარვეზების გადასალახად, ესენია:

პრინციპი 1: ეფექტური მმართველობის უზრუნველყოფა, საიმედო ფუნქციონირება და ეკონომიკური ეფექტურობა, სიცოცხლის ციკლის ხარჯების გათვალისწინებით, აგრეთვე, ბუნებრივი კატასტროფების, ტერორიზმისა და კიბერშეტევის რისკებისგან უსაფრთხოება დავდაცვა.

პრინციპი 2: სამუშაო ადგილების შექმნის უზრუნველყოფა, შესაძლებლობების განვითარება და ადგილობრივი თემებისთვის ექსპერტიზისა და შრომითი უნარ-ჩვევების (Know-How) უზრუნველყოფა.

პრინციპი 3: სოციალური და გარემოსთან დაკავშირებული ზემოქმედების მოგვარება.

პრინციპი 4: ეკონომიკურ და განვითარების სტრატეგიებთან შესაბამისობის უზრუნველყოფა, მათ შორის კლიმატის ცვლილებისა და გარემოს ასპექტები ეროვნულ და რეგიონულ დონეზე.

პრინციპი 5: რესურსების ეფექტური მობილიზაციის გაუმჯობესება, მათ შორის საჯარო - კერძო პარტნიორობის მეშვეობით.

ინფრასტრუქტურა, რომელიც ვერ აკმაყოფი-

ლებს ეფექტურობის, უსაფრთხოების და ეკონომიკური მდგრადობის ამ სტანდარტებს, შეიძლება ნაკლებად ხარჯიანი იყოს მოკლევადიან პერიოდში, თუმცა განვითარების სამომავლო პერსპექტივაში უზარმაზარ ხარჯს მოითხოვს. აქედან გამომდინარე, ეკონომიკური ზრდა ყოველთვის ეყრდნობა მაღალი ხარისხის ინფრასტრუქტურას და, მრავალი თვალსაზრისით, დაბალი ხარისხის ინფრასტრუქტურა უარესია, ვიდრე საერთოდ ინფრასტრუქტურის არ ქონა.

კომპანიებსა და ინდივიდებს შეუძლიათ იმუშაონ ინფრასტრუქტურის დეფიციტის პირობებში, რადგან ეს პროგნოზირებადია; დაბალი ხარისხის ინფრასტრუქტურა არაპროგნოზირებადია, შესაბამისად, მისი მართვა უფრო რთულია. (Runde, 2017)

მაღალი ღირებულების ინფრასტრუქტურული პროექტის დადებითი მაგალითი, რომელიც ამ სტანდარტებს აკმაყოფილებს, არის ტაივანის ჩქაროსნული სარკინიგზო მაგისტრალი, რომელიც ფუნქციონირებს 2007 წლიდან. ამ დროის განმავლობაში, არც ერთი უბედური შემთხვევა არ მომხდარა, რკინიგზა გადაურჩა დიდ მიწისძვრას 2010 წელს (სადაც არც ერთი მგზავრი არ გახდა მსხვერპლი) და მატარებლების გადაადგილება ხდება გრაფიკის 99 პროცენტთან სიზუსტით. (Chou, Kim 2017).

**მაღალი ხარისხის ინფრასტრუქტურის მნიშვნელობა**

ჯანმო-ს 2018 წლის კვლევის მიხედვით, გლობალური მასშტაბით დაახლოებით 1.3 მილიარდ ადამიანს არ ჰქონდა ელექტროენერგია განვითარებული ელექტრო ქსელების და წარმოების არასაკმარისი სიმძლავრის გამო, 844 მილიონს არ გააჩნდა უსაფრთხო სასმელი წყალი, ხოლო დაახლოებით 2.5 მილიარდს არ ჰქონდა ძირითადი სანიტარული სისტემა. ბევრ განვითარებად ეკონომიკაში ჯერ კიდევ არ არის სატრანსპორტო ინფრასტრუქტურა - საზღვაო პორტების, რკინიგზისა და გზების ჩათვლით, რაც მათ ეფექტურად დააკავშირებდა შიდა და გლობალურ ბაზრებთან. უფრო მეტიც, 4,2 მილიარდზე მეტ ადამიანს არ აქვს ინტერნეტის რეგულარული წვდომა, მსოფლიოს ნახევარზე მეტი მოსახლეობამ ჯერ კიდევ ვერ ისარგებლა თავისი პოზიტიური ზემოქმედებით განათლებაზე, ეკონომიკურ საქმიანობაზე და მმართველობაზე. ადეკვატური ინფრასტრუქტურის არარსებობა ხელს უშლის მდგრადი ეკონომიკური ზრდისა და საერთაშორისო ინვესტიციების განხორციელებას.

ზოგადად, განვითარებადმა ქვეყნებმა და, კერძოდ, ინდო-წყნარი ოკეანის რეგიონმა, დიდი ხნის განმავლობაში ისარგებლეს იაპონიის ხელმძღვანელობით მაღალი ხარისხის ინფრასტრუქტურის ინვესტიციების უზრუნველყოფაში.

ამის მიღწევაში დაეხმარა უცხოური დახმარება: 1960–1984 წლებში იაპონიის საგარეო დახმარების ბიუჯეტი თითქმის 50 – ჯერ გაიზარდა, 100 მილიონიდან 4,3 მილიარდ დოლარამდე. კომერციული პარტნიორობისა და სავაჭრო ინიციატივების საშუალებით, იაპონიამ ასევე უზრუნველყო ათობით მეზობელი ქვეყნის ინფრასტრუქტურის განვითარების წვდომა და მხარდაჭერა (Baruah, 2016). დახმარების წლიური ბიუჯეტი 10 მილიარდ დოლარზე მეტია, ხოლო 2000-იანი წლებიდან 230 მილიარდ დოლარზე მეტი კერძო და საჯარო სექტორის ინვესტიცია განხორციელდა. იაპონია ლიდერია ინფრასტრუქტურის ინვესტიციებში აღმოსავლეთ აზიასა და მის ფარგლებს გარეთ. (Alegado, 2018).

**დასკვნა**

გლობალური ინფრასტრუქტურული ხარვეზის უზარმაზარი მასშტაბი კარგად არის ცნობილი და სანამ ეს ხარვეზი არ მოგვარდება, იქნება შენელებული ეკონომიკური და პროდუქტიულობის ზრდა და ჰუმანური განვითარება მსოფლიო მასშტაბით. ამერიკელი ეკონომისტის ჩარლზ ჰულტენის 1996 წლის ნაშრომში აღნიშნულია, რომ ინფრასტრუქტურული რესურსების ეფექტური გამოყენება წარმოადგენს ზრდის 40 პროცენტზე მეტ სხვაობას მაღალ და დაბალ ნიშნულზე მყოფ ეკონომიკებს შორის.

მაღალი ხარისხის, ეკონომიკურად ეფექტური ინფრასტრუქტურის მიღწევა გაცილებით მეტია, ვიდრე ფინანსური გამოწვევა. ბევრ განვითარებად ქვეყანაში ძირითადი ხარვეზია კანონის უზენაესობის და თანმიმდევრული მარეგულირებელი ნორმების ნაკლებობა და საჯარო მოხელეების შეზღუდული შესაძლებლობები მასშტაბური ინფრასტრუქტურის დაგეგმვისა და მართვისთვის. ეს საკითხები მნიშვნელოვანია როგორც ეროვნულ დონეზე, ასევე პროვინციულ და მუნიციპალურ დონეზე. ოფიციალური პირები ინფრასტრუქტურის შესყიდვებისა და მენეჯმენტის წინა ხაზზე არიან.

ამ გამოწვევის კიდევ ერთი ელემენტია ის, რომ ინფრასტრუქტურის ინვესტიცია გრძელვადიანი პროცესია. ენერჯის წარმოების, ტრანსპორტირების სისტემების, ურბანული დაგეგმარებისა და წყლის მენეჯმენტის შესახებ ინვესტიციების შესახებ მიღებული გადაწყვეტილებების შეფასება, მხოლოდ 30 ან 40 წლის შემდეგ არის შესაძლებელი. ეს ვადები არ ემთხვევა პოლიტიკურ ციკლს, ვინაიდან ლიდერებს უძნელდებათ დაარწმუნონ საზოგადოება მსგავსი ინვესტიციების მართებულობაში, როდგან მათი შემოწმება შეიძლება მოხდეს მაშინ, როდესაც ისინი პოლიტიკაში აღარ იქნებიან.

**გამოყენებული ლიტერატურა:**

1. Regional policy evaluation: a methodological review and the Scottish example / D.R. Diamond, N.A. Spence. (1983)
2. Meeting Asia's Infrastructure Needs – ADB - Publication | February 2017 - <https://www.adb.org/publications/asia-infrastructure-needs>
3. Japanese Perspectives on Quality Infrastructure - Quality Infrastructure Investment - Japan International Cooperation Agency (JICA) - Naoki Ito, January 20, 2016 - <https://pubdocs.worldbank.org/en/380581453879339519/012016-qii-s4-naoki-ito.pdf>
4. [https://www.unido.org/sites/default/files/files/2018-08/UNIDO\\_QI\\_CASE\\_FINAL\\_ONLINE\\_2.pdf](https://www.unido.org/sites/default/files/files/2018-08/UNIDO_QI_CASE_FINAL_ONLINE_2.pdf)
5. Quality Infrastructure – Brief – World Bank – 2 August 2018- <https://www.worldbank.org/en/topic/competitiveness/brief/qi>
6. Longitudinal assessment of high-speed rail service delivery, satisfaction and operations: A study of Taiwan and Korea systems. Chou, JS., Kim, C., Tsai, PY. et al. KSCE J Civ Eng 21, 2413–2428 (2017)
7. Quality Infrastructure: Ensuring Sustainable Economic Growth Author(s): Daniel F. Runde, Center for Strategic and International Studies (CSIS) (2017)
8. Drinking Water” (Geneva, Switzerland: World Health Organization, February 7, 2018); <http://www.who.int/news-room/fact-sheets/detail/drinking-water>
9. Toward Strategic Economic Cooperation between India and Japan, Darshana M. Baruah, (New Delhi: Carnegie Endowment for International Peace, December 1, 2016f, [http://carnegieendowment.org/files/Darshana\\_Baruah\\_India\\_and\\_Japan.pdf](http://carnegieendowment.org/files/Darshana_Baruah_India_and_Japan.pdf).
10. "Japan Still Beating China in Southeast Asia Infrastructure Race," Siegfried Alegado, Bloomberg, February 8, 2018; <https://www.bloomberg.com/news/articles/2018-02-08/japan-still-beating-china-in-southeast-asia-infrastructure-race>.
11. Infrastructure Capital and Economic Growth: How Well You Use It May Be More Important Than How Much You Have", "Hulten, Charles R", "National Bureau of Economic Research", "Working Paper Series", "5847", "1996

**Quality Infrastructure – The prerequisite of Economic Development and Social Welfare**

*Sulkhan Inaishvili, PhD Student  
Faculty of Social Sciences*

**Summary**

High-quality infrastructure is a system that supports government policy objectives in areas such as industrial development, trade competition in global markets, efficient use of natural and human resources, food safety, health, environment and climate change. (United Nations Industrial Development Organization, 2018).

The Quality Infrastructure represents a basic condition for cooperation at the economic level, which not only promotes economic growth, but it also represents a central pillar for guaranteed social development. It facilitates integration into regional and international value chains and contributes to compliance with standards and technical protection requirements. The quality infrastructure system includes important aspects such as policies, institutions, service delivery, additional values of international standards and conformity assessment procedures.

The enormous scale of the global infrastructure gap is well known and until this gap is addressed, economic and productivity growth and humanitarian development around the world will be slowed down. The efficient use of infrastructure resources represents a difference of more than 40 percent in growth between high and low economies.

Achieving high-quality, cost-effective infrastructure is far more than a financial challenge. A major shortcoming in many developing countries is the lack of rule of law and consistent regulatory norms, and the ability of public officials to plan and manage large-scale infrastructure. These issues are important at the national level as well as at the provincial and municipal levels. Officials are at the forefront of infrastructure procurement and management.

Another element of this challenge is that investing in infrastructure is a long-term process. Evaluating investment decisions in energy production, transportation systems, urban planning and water management is only possible after 30 or 40 years. These deadlines do not coincide with the political cycle, as leaders find it difficult to convince the public of the validity of such investments, when they can be checked when they are no longer in politics.

**მენტალურ განვითარებასთან დაკავშირებული შიდა გუნდური პოტენციალის  
შეფასება ხელშეწყობის**

*მარიამ პაპიაშვილი, დოქტორანტი  
საქართველოს ტექნიკური უნივერსიტეტი*

**რეზიუმე**

სტატია ეხება შიდა გუნდური პროცესების შეფასებას მოზარდებისა და უფროს ხელბურთელების მიერ. სპორტსმენთა მიერ გამოიკვეთა დამოკიდებულებები, რომლითაც კონფლიქტური სიტუაცია გააზრებულია ჯგუფში დადებითი ურთიერთობების ჩამოყალიბებისათვის ხელშემწყობ დამხმარე საშუალებად. მოზარდები მტკიცებულად აღიქვავენ თავად კონფლიქტის პროცესს, რასაც ვერ ვიტყვი უფროსი ასაკის ხელბურთელებზე, რომელთაც მნიშვნელოვნად მიაჩნიათ, კონფლიქტის როლი გუნდში და ფიქრობენ, რომ ის შესაძლებლობას აძლევს ჯგუფის წევრებს წარმოაჩინონ საკუთარი თავი. მოზარდი გოგონები, ბიჭებისაგან განსხვავებით საკუთარი თავის სხვა ჯგუფის წევრებთან მუდმივი შედარებით, იყალიბებდნენ წარმოდგენას საკუთარ შესაძლებლობებზე და იმაზე თუ რა როლი უნდა ჰქონდეთ ჯგუფში. სპორტსმენები აღნიშნავენ დათებითი, პოზიტიური კომუნიკაციის მნიშვნელობას თანაგუნდელებს შორის, რაც ამცირებდა ურთიერთდამოკიდებულებაში უარყოფითი აქცენტებზე ყურადღების გამახვილებას. პასუხების მიხედვით სპორტსმენთა მოსაზრებით ყველა პიროვნებას აქვს უარყოფითი თვისებები, რაც გუნდისათვის საზიანოა. ამიტომ ფიქრობენ, რომ აუცილებელია ამ საკითხების შესახებ საუბარი ხდებოდეს წინასწარ, უნდა განიხილებოდეს იმ უთანხმოებების საფუძვლები, რომელსაც ხშირად ინდივიდები არ ამხელენ და სინამდვილეში განიცდიან.

რესპოდენტთა მოსაზრებით გამოიკვეთა, რომ კონფლიქტის გამომწვევი ერთ-ერთი მთავარი მიზეზი არის როლების არამკაფიოობა, როდესაც სპორტსმენებს აქვთ, გაურკვეველი მოლოდინები, მათ მეტად უცრუვდებათ იმედეები, რაც გუნდში კონფლიქტის გამომწვევი ხშირი მიზეზი ხდება. სპორტსმენთა აზრით, თუ პიროვნება ერგება საკუთარ როლს, იაზრებს რეალობაში გუნდში მისი როლის ფუნქციას, მაშინ მისთვის მთავარი პრაქტიკული კუთხით გადადგმული ნაბიჯები ხდება.

სპორტსმენთა აზრით, თუ პიროვნება ერგება საკუთარ როლს, იაზრებს რეალობაში გუნდში მისი როლის ფუნქციას, მაშინ მისთვის მთავარი პრაქტიკული კუთხით გადადგმული ნაბიჯები ხდება, რაც ხელს უწყობს კონფლიქტი აღარ იყოს აღქმული უარყოფით მოვლენად.

საკვანძო სიტყვები: ხელბურთი, კონფლიქტი, შიდა გუნდური კონფლიქტი, მენტალური გამძლეობა

**შესავალი**

სპორტულ გუნდებში, რომელშიც შემავალი წევრები აქტიურ ურთიერთქმედებაში არიან ერთმანეთთან ყოველთვის წარმოიშობა მცირე ჯგუფური კონფლიქტების სხვადასხვა ფორმები. კონფლიქტი შეიძლება განიმარტოს მრავალმხრივ, მაგალითად ერთ-ერთი განმარტებაა, რომ კონფლიქტი არის საპირისპირო ინტერესთა, მოთხოვნილებათა, შეხედულებათა და განწყობათა შეჯახება. (ყოლბაია, 2003) პიროვნული თავისებურებების მქონე სპორტსმენთა ურთიერთშეწყობის პრობლემას, რომელთაც ახასიათებთ შრომისუნარიანობის განსხვავებული დონე. ეს ყოველივე მოწმობს, რომ ისინი მომწიფდნენ და საჭიროა ზომების მიღება მათ დასაძლევად. ყოველ ჩვენგანს აქვს საკუთარი ფასეულობები, რომლებიც წარმართავენ ჩვენს აზროვნებას და ქცევას. (ფიშერი, 2000) აქიდან გამომდინარე კონფლიქტური სიტუაციების გავლენები ძალიან დიდია სპორტსმენებზე, თითოეულ მათგანს უწევს მიიღოს გადაწყვეტილება, როგორ განავითარებს კონფლიქტის შედეგს, თუმცა უნდა ავლნიშნოთ, რომ ის შეიძლება გავიაროთ გუნდში მიმდინარე დადებით პროცესადაც, რადგან კონფლიქტის შედეგები ხშირად ხელს უწყობს წარმოაჩინოს, როგორც არსებული პრობლემები, ასევე ჯგუფში სოციალურ-პიროვნული ფაქტორები, რომელთა შეუთანხმებლობითაც წარმოიშობა გუნდში არსებული სისუსტეები. (ყოლბაია, 2003) საჭიროა გავითვალისწინოთ, რომ ხშირად გუნდში სხვადასხვა კონფლიქტური სიტუაცია პრობლემებისა და წინააღმდეგობების აღმოჩენისა და დაფიქსირების საშუალებაა. ამრიგად, ის ასრულებს საინფორმაციო ფუნქციას. (ჯორჯიკია, 2009) ეს ყოველივე მწვრთნელებს აძლევს შესაძლებლობას გამოასწორონ გუნდში არსებული პრობლემები და უკეთესობისაკენ შეცვალონ მდგომარეობა.

**ძირითადი ნაწილი**

გუნდში მიმდინარეობს, როგორც ჯგუფთაშორისი კონფლიქტები, ასევე პიროვნებათშორისი კონფლიქტები, თითოეული ინდივიდის დამოკიდებულებაში არსებობს თავისებური სიმართლე და ხედვის განსაკუთრებული გზა. ხშირად ორ პირს შორის არსებული კონფლიქტი ვრცელდება მთელს გუნდზე და ხდება გუნდის დაყოფა დაპირისპირებულ მხარეებად. საკითხის მნიშვნელოვნობიდან გამომდინარე კვლევა განხორციელდა



ფოკუს-ჯგუფის მეთოდით, რომელიც თემატურად წარმოაჩენდა ხელბურთელთა დამოკიდებულებებს გუნდში მიმდინარე კონფლიქტების მიმართ, სულ განხროციელდა 4 ფოკუს-ჯგუფი 30 რესპოდენტზე. ორი ფოკუს-ჯგუფში კვლევის მონაწილე პირებს წარმოადგენდნენ მოზარდები (12-დან 18-წლამდე ხელბურთელები), ხოლო მეორე ორ ფოკუს ჯგუფში 18-დან 25 წლამდე ხელბურთელები, ფოკუს ჯგუფებში მონაწილეობას იღებდნენ როგორც გოგონები, ასევე ბიჭები. სულ 25 გოგონა, 15 ბიჭი.

კვლევით კითხვაზე რა მთავარ პრობლემებს ხედავთ გუნდში რესპოდენტთა მოსაზრებით მნიშვნელოვანია, როგორც პიროვნული თავისებურებები, ასევე კომუნიკაციის ფორმები, რომელიც გუნდში არის დამკვიდრებული. სპორტსმენები აღნიშნავენ დათებითი, პოზიტიური კომუნიკაციის მნიშვნელობას თანაგუნდელებს შორის, რაც ამცირებდა ურთიერთდამოკიდებულებაში უარყოფითი აქცენტებზე ყურადღების გამახვილებას. პასუხების მიხედვით სპორტსმენთა მოსაზრებით ყველა პიროვნებას აქვს უარყოფითი თვისებები, რაც გუნდისათვის საზიანოა. ამიტომ ფიქრობენ, რომ აუცილებელია ამ საკითხების შესახებ საუბარი ხდებოდეს წინასწარ, უნდა განიხილებოდეს იმ უთანხმოებების საფუძვლები, რომელსაც ხშირად ინდივიდები არ ამხელენ და სინამდვილეში განიცდიან.

რესპოდენტთა მოსაზრებით გამოიკვეთა, რომ კონფლიქტის გამომწვევი ერთ-ერთი მთავარი მიზეზი არის როლების არამკაფიოობა, როდესაც სპორტსმენებს აქვთ, გაურკვეველი მოლოდინები, მათ მეტად უცრუვდებათ იმედი, რაც გუნდში კონფლიქტის გამომწვევი ხშირი მიზეზი ხდება. სპორტსმენთა აზრით, თუ პიროვნება ერგება საკუთარ როლს, იაზრებს რეალობაში გუნდში მისი როლის ფუნქციას, მაშინ მისთვის მთავარი პრაქტიკული კუთხით გადადგმული ნაბიჯები ხდება.

მეორეს მხრივ მოზარდობის ასაკში მყოფი სპორტსმენები, აღნიშნავენ, რომ ხშირად სახეზეა როლის ბოლომდე მიუღებლობა, მაგალითად სპორტსმენს სურს, რომ ჰქონდეს მოწინავე პოზიცია, თუმცა ხშირად ამის შესაძლებლობა არ ეძლევა, რის გამოც უწევს რეალობიდან აცდენილი ქმედებები განახორციელოს. ხშირად ასეთი დამოკიდებულება თვალსაჩინოა ჯგუფში და ხდება როლური კონფლიქტის გამომწვევი. მოზარდ

ასაკის გოგონებისათვის, ბიჭებისაგან განსხვავებით ასევე ძალიან მნიშვნელოვანი იყო საკუთარი თავის სხვა ჯგუფის წევრებთან მუდმივი შედარება, რომლითაც იყალიბებდნენ წარმოდგენას საკუთარ შესაძლებლობებზე და იმაზე თუ რა როლი უნდა ჰქონდეთ ჯგუფში.

სპორტსმენთა თვალსაზრისით გუნდში კონფლიქტების მართვისას აუცილებელია ერთიანი შეხედულებების ჩამოყალიბება საკითხთა გარშემო, ეგრედ წოდებული მრჩეველის არსებობა, რომელიც გარედან შეხედავს პრობლემებს. აუცილებელია მწვრთნელი საწვრთნო პროცესში ხარჯავდეს დროს მოცემული საკითხების გააზრებაზე, მიმდინარეობდეს მსჯელობა ისეთი ფორმატით, რომელშიც მოუსმენენ თავად სპორტსმენებს, მათ მხარს დაიჭერენ.

საბოლოოდ რესპოდენტთა პასუხებიდან გამოიკვეთა, ის რომ მოზარდ სპორტსმენებს, მიაჩნიათ, გუნდში კონფლიქტი არის ემოციურად მძიმე მოვლენა, რომლის გამოც შესაძლოა დაკარგო ახლო მეგობარი, ასე არ ფიქრობენ უფროსი სპორტსმენები, მათთვის კონფლიქტი წარმოადგენს გარკვეულწილად დადებით მოვლენას, რომელიც საშუალებას აძლევს გაერკვიონ ჯგუფში არსებულ ვითარებაში.

### დასკვნა

აღნიშნული შედეგებიდან გამომდინარე, შეგვიძლია ვთქვათ, რომ მოზარდ ხელბურთელებს, უჭირთ დაინახონ კონფლიქტური სიტუაციის დადებითი ეფექტები, მათთვის ემოციურია მეგობრული ურთიერთობების გაფუჭება, მტკივნეულად აღიქვავენ თავად კონფლიქტის პროცესს, რასაც ვერ ვიტყვით უფროსი ასაკის ხელბურთელებზე, მათ მნიშვნელოვნად მიაჩნიათ, კონფლიქტის როლი გუნდში და ფიქრობენ, რომ ის შესაძლებლობას აძლევს ჯგუფის წევრებს წარმოაჩინონ საკუთარი თავი. მოზარდი, გოგონები ბიჭებისაგან განსხვავებით, საკუთარი თავის სხვა ჯგუფის წევრებთან მუდმივი შედარებით, იყალიბებდნენ წარმოდგენას საკუთარ შესაძლებლობებზე და იმაზე თუ რა როლი უნდა ჰქონდეთ ჯგუფში. სპორტსმენთა აზრით, თუ პიროვნება ერგება საკუთარ როლს, იაზრებს რეალობაში გუნდში მისი როლის ფუნქციას, მაშინ მისთვის მთავარი პრაქტიკული კუთხით გადადგმული ნაბიჯები ხდება.

**გამოყენებული ლიტერატურა:**

1. გერიგი; ზიმბარდო (2009) ფსიქოლოგია და ცხოვრება. თსუ, თბილისი
2. საიმონ, ფიშერი ( 2000) კონფლიქტზე მუშაობა უნარ-ჩვევები სტრატეგიები. მშვიდობის დემოკრატიისა და განვითარების კავკასიური ინსტიტუტი
3. ყოლბაია, მ. ( 2003) სპორტის ფსიქოლოგია. თბილისი: ცის ნამი
4. ჯორჯიკია, ნ. (2009) სოციალური კონფლიქტები: ტექნიკური უნივერსიტეტი

**Evaluating internal team process in handball players**

*Mariam Papiashvili, PhD student  
Georgian Technical University*

**Summary**

An article „Evaluating internal team process in handball players” deals with the assessment of internal team conflicts by adolescents and adult handball players. According to the respondents, one of the main reasons for the conflict is the ambiguity of the roles, when the athletes have uncertain expectations, they are greatly disappointed, which becomes a frequent cause of conflict in the team. From the athletes' point of view, when managing conflicts in a team, it is necessary to form a unified view of the issues, the existence of a so-called advisor who looks at the problems from the outside. It is necessary for the coach to spend time in the training process to understand the given issues, to discuss in a format in which the athletes themselves will be listened to and supported. Adolescents, on the other hand, have noted that there is often a lack of acceptance of the role, for example, the athlete wants to be in an advanced position, but often is not allowed to do so, which is why he has to take actions that are far from reality. Often such attitudes are visible in the group and lead to role conflict. For adolescent girls, unlike boys, it was also very important to constantly compare themselves with members of other groups to form an idea of their abilities and what role they should play in the group.

Attitudes have been expressed by athletes assuming, that a conflict situation is conceived as an aid to build positive relationships in the group. Athletes painfully perceive the conflict process itself, which we can not say about adult handball players, they positively believe in the role of conflict in the team and think that it allows team members to present themselves.. Athletes think, that if a person adapts to their role, understands the function of the role in the team, then the main practical steps are already taken.

Keywords: Handball, Conflict, Internal team conflict.

## დისტანციური სწავლების პროცესის სიკითხვები და გამოწვევები

ლია სანიკიძე, დოქტორანტი  
საქართველოს ტექნიკური უნივერსიტეტი

### რეზიუმე

სტატიის მიზანია საგანმანათლებლო სივრცეში დღევანდელი ვითარებით ფორსირებული დისტანციური სწავლების გამოწვევების და სირთულეების განხილვა და მათთან გამკლავების საშუალებების გააზრება. კოვიდ -19 პანდემიის აფეთქებამ მთლიანად შეცვალა სამყაროში არსებული რეალობა მრავალი მიმართულებით. რამდენიმე სფერო სერიოზულად დაზარალდა და პრაქტიკულად ვერ ადაპტირდა შეცვლილ სიტუაციაზე. შედარებით მეტი მოქნილობა გამოავლინა საგანმანათლებლო სფერომ. მიუხედავად იმისა, რომ მსოფლიოში უამრავი სხვადასხვა ტიპის სასწავლო დაწესებულება, სკოლა და უნივერსიტეტი იძულებული გახდა დროებით დახურულიყო და შეეწყვიტა სწავლების პროცესი თავიანთ სივრცეში. დროთა განმავლობაში სწავლების პროცესი გადავიდა დისტანციური სწავლების ფორმებზე. ვინაიდან ამ ეტაპზე სოციალური დისტანცირება განსაკუთრებით მნიშვნელოვანია, ეს უარყოფითად იმოქმედებს სწავლების შესაძლებლობებზე. საგანმანათლებლო დაწესებულებები ცდილობენ იპოვონ ვარიანტები ამ რთული სიტუაციის მოსაგვარებლად. შესაძლებელია ასევე, სასწავლო დაწესებულებებმა შეინარჩუნონ შერეული ტიპის სწავლების ფორმები ე.წ. ჰიბრიდული სწავლება.

ონლაინ სწავლებას ნამდვილად აქვს თავისი სპეციფიური მახასიათებლები ძალიან მომგებიანიც და საკმაოდ პრობლემატური. უმრავლეს შემთხვევაში ამ ტიპის სწავლების პროცესი სიახლე იყო როგორც ლექტორებისთვის, ასევე მათი მოსწავლეებისათვის. ბევრი მათგანისთვის ეს იყო იმ ტიპის გამოწვევა, რომელმაც მოითხოვა მათგან განსხვავებული ცოდნის შეძენა და ახალი უნარების განვითარება. ამასთანავე, ზემოთ აღნიშნულის გათვალისწინებით, მნიშვნელოვანია, რომ დისტანციურ სწავლებაზე გადასვლის დროს, შევინარჩუნოთ ის საბაზისო მიდგომები და ღირებულებები, რომელიც უზრუნველყოფს მოსწავლეთა მაქსიმალურ ჩართულობას სწავლის პროცესში და საუკეთესო შედეგის მიღების შესაძლებლობას. დისტანციურად ჩატარებული სასწავლო პროგრამაში მონაწილეობის პროცესში მონაწილეს სრულფასოვანი ცოდნის მისაღებად აუცილებლად უნდა ჩამოუყალიბდეს მიმდინარე აქტივობებში გონებრივად და ფიზიკურად სრული მონაწილეობის განცდა. მან უნდა მოახერხოს სასწავლო შინაარსებსა და სიმულაციურ

აქტივობებზე ყურადღების, აზრების, გრძნობების სრული კონცენტრაცია. მკაფიოდ გააზრება თუ რა უნდა გაკეთდეს დროის გარკვეულ მომენტში. ლექტორებისთვის მნიშვნელოვანი გამოწვევაა შეძლოს მონაწილეს შინაარსის შესაბამისად მკაფიოდ აუხსნას საქმიანობის მიზანი.

სტატიაში შემოთავაზებულია რამდენიმე რეკომენდაცია, რომელიც ეხება ონლაინ სწავლების სირთულეების დაძლევის გზებს და სწავლების ჯგუფური პროცესის ეფექტიანად წარმართვის წესებს.

საკვანძო სიტყვები - დისტანციური სწავლება, ჯგუფური სწავლების პროცესი, ტექნოლოგიების გამოყენება, ონლაინ სწავლების სირთულე.

### შესავალი

დღევანდელ სიტუაციაში შექმნილი საზოგადოებრივი ვითარების გამო განათლების და სწავლების სამყარო ფაქტიურად მთლიანად გადავიდა დისტანციურ ან ელექტრონული (on-line) სწავლებაზე. წინამდებარე სტატიაში შევეცდებით წარმოვადგინოთ ამ ტიპის სწავლების გამოწვევებთან დაკავშირებული დასკვნები და რეკომენდაციები. ისინი შემუშავებულია სპეციალური პროფესიული ლიტერატურის ანალიზის, ასევე მრავალფეროვანი შინაარსის ტრენინგის ჯგუფებთან გრძელვადიანი მუშაობის და მათზე პროლონგირებული დაკვირვების საფუძველზე. ამასთანავე, გაზიარებულია კოლეგების, ფსიქოლოგების, რომლებიც ახორციელებენ ჯგუფურ სასწავლო პროცესს და ტრენინგის უშუალო მონაწილეების გამოცდილება და მოსაზრებები.

### ძირითადი ტექსტი

დისტანციური სწავლების სარგებელი ძალიან კონკრეტული და თვალსაჩინოა: შემცირდა ფინანსური დანახარჯი, გაიზარდა შესაძლებლობა ერთდროულად ბევრი მონაწილე დაესწროს სესიას; ტერიტორიული სიშორე აღარ წარმოადგენს ბარიერს („ეკრანზე ყველა ერთ სივრცეში ვართ“); გაჩნდა დროის მეტად მოქნილად დაგეგმარების და ასევე, მისი უფრო უკეთესად სტრუქტურირების და ეფექტური გამოყენების შესაძლებლობა. აგრეთვე, ლექტორებისთვის შესაძლებელია დაინახონ და გააკონტროლონ თუ რას აკეთებენ მონაწილეები დროის ყოველ კონკრეტულ მონაკვეთში. ზოგადად აღსანიშნავია, რომ ონლაინ სწავლება ნამდვილად იქცა ძალიან ღირებულ ალტერნატივად სწავლების

ტრადიციული ფორმატებისთვის. ამავე დროს, რთულია იმის თქმა, რომ ის არის პანაცეა და სრულად ანაცვლებს სწავლებას საკლასო თუ სატრენინგო ოთახებში. სინამდვილეში, ონლაინ სამყარო, რაც არ უნდა გამრავალფეროვანდეს იგი, შეიძლება მოსწავლეებისთვის ძალიან შეზღუდული გახდეს. ისინი იმედგაცრუებულნი რჩებიან ადამიანური ურთიერთობის არარსებობის, ლექტორთან დისტანცირებული ურთიერთობისა და სხვა მონაწილეებთან ამის განხილვის შეუძლებლობის გამო. მათ შეიძლება დასჭირდეთ ფიზიკური სივრცე, პრაქტიკა და ვარჯიში რეალურ სიტუაციაში.

აქვე აღსანიშნავია, დისტანციური კერძოდ კი ონლაინ სწავლების გარკვეული ნაკლოვანებები და საფრთხეები. ონლაინ სივრცეში ჯგუფური სწავლებისთვის მნიშვნელოვნად ხელისშემშლელი სიტუაციები იქმნება ტექნოლოგიის გაუმართაობის ან ტექნიკური ხარვეზის გამო. ამ ტიპის სირთულე შესაძლებელია შეექმნას ლექტორს და ასევე მსმენელებს. პრობლემისგან წინასწარი დაზღვევისათვის ყველამ უნდა გაითვალისწინოს და უზრუნველყოს ინტერნეტის ალტერნატიული წყარო, ალტერნატიული ელექტროენერჯის წყარო ან თეთრი დაფა. ყურადღება მიაქციეთ ხმის ხარისხს (საკითხი, რომელიც ხშირად უგულებელყოფილია), დარწმუნდით, რომ თქვენი კურსის ვიზუალური მასალა ადვილად აღიქმება განსხვავებულ სმარტფონზე, ბრაუზერსა და ოპერაციულ სისტემაზე. ონლაინ სასწავლო კურსებთან მიმართებაში აღნიშნავენ, რომ ხშირია როდესაც სტუდენტებს/მონაწილეებს ეზარებათ სწავლა. ამის მაგალითია MOOC (მასიურად ღია ონლაინ კურსები), რომლებსაც რეალურად ესწრებიან დარეგისტრირებული მსურველების მხოლოდ 10%. ინტერესის და მოტივაციის ნაკლებობა არის ელექტრონული სწავლის წარუმატებლობის ერთ-ერთი მთავარი მიზეზი. მართალია ელექტრონულ სწავლებაზე მასობრივად (პანდემიის გამოისობით ფაქტიურად დაუგეგმავად და იძულებით) გადასვლის პირველ ხანებში ეს სერიოზული გამოწვევა იყო, მაგრამ ახლა ბევრად ადვილია მონაწილეების მოტივაციის ამაღლება საინტერესო ფორმატების შეთავაზებით. შეიქმნა და ხელმისაწვდომი გახდა უამრავი სახის ინტერაქტიული სწავლებისთვის გამოსადეგი დამხმარე პროგრამები, ვიდეოები, ქეისები, თამაშები. სასწავლო კურსის შინაარსიდან და მისაღწევი მიზნიდან გამომდინარე ისინი საკმაოდ ეფექტიანად უზრუნველყოფენ მონაწილეთა პრაქტიკული და თეორიული ცოდნის მიღებას და განმტკიცებას. ამასთანავე, ლექტორმა სასურველია გაამარტივოს სწავლის პროცესი - ძალიან დამოკიდებულები ნუ იქნებით ტექნოლოგიაზე; იყავით მოქნილები

- ნუ გახდებით მიჯაჭვულები გეგმაზე გაიაზრეთ გამოწვევა და შეცვალეთ რაიმე. იმისათვის, რომ მოსწავლეებმა არ მოიწყინონ, დარწმუნდით, რომ მათ სთავაზობთ ინტერაქტიულ, დინამიურ, საინტერესო და ასევე მხიარულად მიწოდებულ სასწავლო მასალას. სასწავლო კურსის დაწყებისას დააწესეთ ძირითადი წესები: მობილურების გამოყენებაზე, შესვენებებზე, სანქციებიც კი გაითვალისწინეთ ისეთი შემთხვევებისთვის, როდესაც მონაწილეები ლაპარაკობენ ერთმანეთთან ან ძალიან ბევრს, ან აქვთ პრივატული დისკუსიები; გამოიყენეთ ტექნოლოგია, როგორც არის მიკროფონის გამორთვა როგორც ძირითადი წესი და ჩართვა არჩევანით ან რაიმე შეთანხმებული წესის მიხედვით (მაგალითად, რაღაც ჟესტი ან მინიშნება). პრევენციულად, წინასწარ გააკეთეთ წესებზე შეთანხმება, რათა შემდეგში „რთულ პიროვნებაზე“ კონცენტრირება არ მოგიხდეთ. რთულია როდესაც მონაწილეები კამერას თიშავენ და ვეღარ ამყარებთ ვიზუალურ კონტაქტს. წესად შესთავაზეთ, რომ ჩართონ კამერა; წესები დაგეხმარებათ გაუმკლავდეთ ჰიპერაქტიური მონაწილეს, რომელსაც თავის გამოჩენა უნდა, აწყვეტინებს სხვებს, ბევრს ლაპარაკობს, ფიქრობს რომ მან უკეთესად იცის ვიდრე ლექტორმა - ე.წ. „დომინანტი ხმა“. მონაწილეთა ყურადღების მართვაც ლექტორის პასუხისმგებლობაა, რომელიც შესაბამისი ქცევით გამოიხატება, მაგალითად, მონაწილეები ცდილობენ მობილური ტელეფონების გამოყენებას და ან მეილის შემოწმებას ტრენინგზე - ამ დროს წამყვანი შესაძლებელია გაჩუმდეს, იმის გამოსახატად რომ შემოფოთებულია, ამით მიანიშნებს რომ უნდა შეჩერდეს. ონლაინ სივრცეში ჯგუფური სწავლებისთვის მნიშვნელოვნად ხელისშემშლელია ყველა ის ადამიანური ფაქტორიც, რომელიც რთულ სიტუაციებში ყოველთვის იკვეთებოდა: უცბად აზრი გიწყდებათ; დრო გეწურებათ; მონაწილეები არ ცხადდებიან ან ადრე უნდა წავიდნენ და აცდენენ სესიებს; ნერვებმა აგიტანათ. ესეთი გამოწვევები ნამდვილად არ იქნება სიახლე და შეეცადეთ ისინი არ გახდნენ სერიოზული პრობლემის გამომწვევი.

### **დასკვნა**

ონლაინ სწავლების პროცესი თავისი სპეციფიური გამოწვევების მიუხედავად პროფესიონალისთვის მაინც ნაცნობი სივრცეა. მნიშვნელოვანია გავითვალისწინოთ, რომ ყოველი სესიისთვის თავიდან მომზადებაა საჭიროა. მსმენელებთან ყოველთვის იყავით გულწრფელი. აღიარეთ თუ რომელიმე „ადამიანური ფაქტორის“ გამო დაიძაბეთ და ვერ მიაღწევთ ყურადღება. ამ დროს დასვით კითხვები ან შეაჯამეთ რაც აქამდე განიხილეთ. გამოიყენეთ იუმორი. დაიხმარეთ თანა-

წამყვანი - ისინი მზად უნდა იყვნენ ჩასართავად. წინასწარ შემუშავებული სტრუქტურა და დროის ყოველთვის უზრუნველყავით სასწავლო ჯგუფის კონტროლი. მონაწილეების ჩართულობა ინტერაქტიული ტექნიკების გამოყენებით. ძალიან დაგეხმარებათ

### გამოყენებული ლიტერატურა

1. The Top 10 E-Learning Challenges L&D Pros Face Every Day -By Kerri Moore, 2020
2. The Challenges of Online Learning: Supporting and Engaging the Isolated Learner - January 2017,Journal of Learning Design 10(1):20
3. Online Learning Challenges (& Ways to Solve Them) Lisa Plitnichenko, Marketing Manager 2020
4. What are the Biggest Challenges of Online Courses - www.getreskilled.com
5. What are the Biggest Challenges of Online Courses - www.getreskilled.com
6. Online Learning: A Panacea in the Time of COVID-19 Crisis, Shivangi Dhawan
7. <https://doi.org/10.1177/0047239520934018>, 2020

### Challenges and Difficult Situations of Distance Learning Process

*Lia Sanikidze, PhD student  
Georgian Tehcnical University*

### Summary

The purpose of this article is to discuss the challenges and difficulties of distance learning and how to deal with them. The outbreak of the Covid-19 pandemic has completely changed the reality of the world in many directions. Compared to other areas of human functioning, the education field has proven to be very flexible. Although, many different types of educational institutions in the world, schools and universities have been forced to temporarily close and stop the teaching process in their space. Many of them were soon able to continue the learning process remotely. Nowadays, when social distance is especially important, Educational institutions are trying to overcome from this difficult situation. They practicing mixed types of teaching forms – On-line and Classroom teaching. Online learning really has its specific characteristics, both very profitable and quite problematic. For the most part, this type of teaching process was a novelty for both lecturers and their students. For many of them, this was the type of challenge that required them to acquire different knowledge and develop new skills. It is important to maintain the basic approaches and values that ensure maximum student involvement in the learning process and the opportunity to achieve the best results during the distance learning. In order to gain full knowledge, the participant must develop a sense of full mental and physical participation in current activities. He/She should be able to fully concentrate attention, thoughts, feelings on the learning content and activities. Clearly understand what needs to be done at some point in time. An important challenge for lecturers is to be able to clearly explain the purpose of the activity to the participant according to the content.

The article offers some recommendations on how to overcome the difficulties of online learning and how to effectively manage the group learning process.

Keywords - Distance learning, group learning process, on- line technologies, challenges of online learning.

**ოჯახისა და ნათესაობის სოციალური ინსტიტუტები კვლევა და  
თანამედროვე ჩინური საზოგადოებაში**

*სანდრო ცოცხალაშვილი, დოქტორანტი  
საქართველოს ტექნიკური უნივერსიტეტი*

**რეზიუმე**

ოჯახი არის საბაზისო სოციალური ინსტიტუცია, რომლის მიხედვითაც არის ორგანიზებული ადამიანთა ურთიერთქმედება. ოჯახი სწორედ ის ურთიერთობა არის, სადაც ადამიანთა ინტერაქცია ყველაზე მეტად არის შეგრძნობილი. თუმცა, ქვეყნები განსხვავდებიან ოჯახის ინსტიტუტის აღქმის კუთხით და ოჯახში ადამიანების ურთიერთობით, რომელიც ეფუძნება სხვადასხვა ღირებულებებს. ჩინური საზოგადოება საკმაოდ განსხვავებული და საინტერესო შემთხვევა არის ოჯახისა და ნათესაობის დომინანტური ინსტიტუტების მხრივ, რომლებიც აუცილებელი არის სოციალური ინტერაქციის შესწავლის მიზნით. თავის მხრივ, ჩინურ საზოგადოებაში განხორციელდა სოციალური ცვლილებები, რამაც შეცვალა ოჯახისა და ნათესაობის ინსტიტუტების აღქმა 19-20 საუკუნეებიდან დღემდე.

საკვანძო სიტყვები: ჩინური საზოგადოება, ოჯახი, ნათესაობა, სოციალური ინტერაქცია, სოციალური ცვლილებები

**შესავალი**

ჩინური საზოგადოება ითვლება პატრიარქალურად, რადგანაც მამაკაცებს აქვთ უფრო მეტი გავლენა ქალბატონებთან შედარებით და ასევე, უფროს ადამიანებს ახალგაზრდებთან შედარებით. ამის ნათელი მაგალითი არის ის, რომ ხშირად ქალი ტოვებს საკუთარ ოჯახს, სადაც გაიზარდა და გადადის ქმრის ოჯახში საცხოვრებლად. მე-19 და მე-20 საუკუნეების იმპერიულ ჩინეთში ჰარმონიული პატრიარქალური წყობა იყო სოციოპოლიტიკური წესრიგის ძირითადი შემადგენელი ელემენტი. მსგავსი სოციალური მოწყობა, რომელიც კონფუციის სწავლებას ეფუძნება, ითვალისწინებდა სოციალური ინტერაქციის ხუთ სახეს, სადაც ძირითად პატივისცემას სწორედ მამაკაცი იმსახურებდა. ესენია: ზემდგომსა და ქვემდგომს შორის, მამასა და შვილს, ქმარსა და ცოლს, უფროს და უმცროს ძმასა და მეგობრებს შორის სოციალური ინტერაქცია. თანამედროვე ჩინურ საზოგადოებაში არ უთქვამთ უარი ოჯახისა თუ ნათესაობის პატივისცემაზე, თუმცა დრომ და კომუნისტურმა მმართველობამ გარკვეული ცვლილებები შეიტანა.

**ძირითადი ნაწილი**

ჩინურ საზოგადოებაში ხაზი ესმევა მხოლოდ მამაკაცის მიერ განსაზღვრულ მემკვიდრეობას,

რაც ნიშნავს იმას, რომ მშობლებს შორის ძირითად წინაპრად ითვლება მამა. მსგავს ცალხაზოვან საზოგადოებაში, თანამედროვე ადამიანის ცხოვრებაზეც კი დიდ გავლენას ახდენს წინაპრის მიერ მიღებული ღირებულებები, ვინაიდან მათი გადაწყვეტილებები სწორედ იმიტომ იქნა მიღებული, რომ გარკვეული დროის მერე კვალი დაეტოვებინა თანამედროვეობაში. ჩინურ საზოგადოებაში იყენებენ ორ ტერმინს ახლობელი ადამიანების განსასაზღვრად. ის რასაც მსოფლიო ოჯახს ეძახის ჩინეთში აღქმული არის როგორც ნათესაობა, ანუ ადამიანები, რომლებთანაც სისხლით კავშირი არსებობს. ხოლო უშუალოდ ოჯახის წევრებს, ვისთან ერთადაც ისინი ცხოვრობენ, მათ ეძახიან შინაურებს. უცხოელისთვის საკმაოდ რთულად მისახვედრია, თუმცა ჩინელის სახელითა თუ გვარიდან მისახვედრია თუ რომელ „ოჯახს“ ანუ „შინაურთა წრეს“ მიეკუთვნება იგი. ამის კარგი მაგალითი იყო მათ მდღონგი, რომლის სახელშიც თითოეულს ჰქონდა თავისი ადგილი(მაო, ძე, დონგი) და აღნიშნავდა იმ ოჯახზე მიკუთვნებულობას, რომელსაც იგი წარმოადგენდა.

ზემოთ აღნიშნული ფაქტებიდან გამომდინარე, არც თუ ისე ბევრ განსხვავებას ვიპოვით თანამედროვე ჩინურ და ქართულ საზოგადოებას შორის, სადაც ბიძაშვილს, დეიდაშვილსა თუ მამიდაშვილს როგორც ძმად ან დად ისე მოიხსენიებენ. ორივე საზოგადოებაში, ეს არის იმ სოციალური ინტერაქციის შედეგი, რომელიც მსგავსი ნათესაური კავშირის მქონე ადამიანებს ერთმანეთთან იმაზე მეტად აახლოვებს, ვიდრე სისხლით არიან. ისევე როგორც ქართულ საზოგადოებაში, ჩინურშიც მოხდა სოციალური ცვლილება და თუ ადრე მშობლები წყვიტავდნენ შვილებისთვის მეორე ნახევრების საკითხს, თანამედროვე ჩინურ საზოგადოებაში ქორწინება იქცა თავისუფალი ნების გამოხატვის აქტად(რათქმაუნდა შეიძლება არსებობდეს რეგიონი სადაც ძველი ადათ-წესები ქორწინებასთან დაკავშირებით ჯერ კიდევ შემორჩენილი არის).

თანამედროვე ჩინურ საზოგადოებაში უფრო და უფრო მცირდება ის ნაპრალი, რომელიც მამაკაცსა და ქალს შორის გადაწყვეტილების მიღებაზე არსებობდა. ეს განსაკუთრებით შეინიშნება დიდ და განვითარებულ ქალაქებში, თუმცა არავითარ შემთხვევაში არ უნდა ითქვას, რომ ეს აზიანებს ჩინური ოჯახის ტრადიციულ ინსტიტუტს. შეგვიძლია დავესესხოთ კონფუციის

პატრიარქალურ იდეოლოგიას, სადაც ოჯახის წევრი „კარგი“ ქალბატონი იზიარებდა „სამ მორჩილებას“: 1) მამის, სანამ იგი გათხოვდებოდა და დატოვებდა მშობლებს. 2) ქმრის, ქორწინების შემდგომ და 3) შვილის, რომელიც ერთ დროს გახდებოდა ოჯახის მმართველი, როდესაც მისი ქმარი გარდაიცვლებოდა. ის, რაც არ შეცვლილა ჩინურ საზოგადოებაში, არის ლტოლვა იერარქიისადმი, რადგანაც მნიშვნელობა არ აქვს ჩვენ დავაკვირდებით სოციალურ ინტერაქციას ოჯახში, გარეთ თუ პოლიტიკურ სივრცეში, ყველგან შესამჩნევი არის იერარქიული წყობა, რაც უმეტესად ეფუძნება დაბადებით მიღებულ პრივილეგიებს ანუ გარკვეული ოჯახს მიკუთვნებულობას.

### დასკვნა

თანამედროვე ჩინური საზოგადოების ჩამო-

ვლილებაზე მნიშვნელოვანი გავლენა მოახდინა წინაპრის მიერ დაწერილმა ფრაზეებმა და განხორციელებულმა ქმედებებმა. ნათლად შეიძლება ითქვას, რომ ჩინეთში არის ტრადიციული საზოგადოება, თუმცა იგი განიცდის სახეცვლილებებს, რისი მანიშნებელიც არის ის, რომ ჩინელები მკაცრად გაწერილი სოციალური ინტერაქციიდან ნელ-ნელა თავისუფლდებიან და ინდივიდუალური მიდგომით ფუძნდებიან საზოგადოებაში. ის პრინციპები, რომელსაც ეფუძნებოდა, ეფუძნება და დიდი ალბათობით დაეფუძნება ჩინური საზოგადოება, ფესვებ გადგმული არის ასევე ქართულ საზოგადოებაში, რაც სოციალური ინტერაქციის კუთხით უდიდეს მსგავსებაზე მიუთითებს, მიუხედავად იმისა, რომ ორ აბსოლუტურად განსხვავებულ კულტურებზე ვსაუბრობთ.

### გამოყენებული ლიტერატურა:

1. Tamara J., Andrew K & Sally S.(2013) – Contemporary China: Society and social change, Cambridge university press
2. Dudley L. P., Wen S. Y. & Demetra N. F.(2014) – The family and social change in Chinese societies. The springer series on demographic methods and population analysis 35
3. Arthur K. & Tsung-yi L.(1981) – Normal and abnormal behavior in Chinese culture. Springer-science + Business media B.V.

*Sandro Tsotskhalashvili, PhD student  
Georgian Technical University*

### Summary

Family is basic social institution, by which human social interaction is organized. It is the exact relations, where human interaction is felt deeply and more than anywhere else. Though, countries differ through the perception of the institution of family and human behavior inside the family, which is based on different values. 19<sup>th</sup> and 20<sup>th</sup> and also contemporary Chinese society is a very special and interesting case if we are talking about the supremacy and dominance of family and kinship institutions, which occupy essential parts in studying social interactions. Nevertheless, social changes have taken place in Chinese society, which has changes and shaped the perception of the institutions of family and kinship after 19<sup>th</sup> and 20<sup>th</sup> centuries.

The traditions, which are based on the opinions of ancestors and their deeds, have had a huge influence on the formation of contemporary Chinese society. We can simply state that the majority of the population in China is a part of traditional society, although it was being transformed during last two centuries and is still in the process of transformation. The factor that shows us the changes is that Chinese are distancing themselves step by step from social interaction with strict rules and are trying to have an individual approach toward the society to establish themselves as a fully entitled member of the society. The principles on which social interaction in Chinese society was, is and probably, will be based, is very well rooted also in Georgian society, which shows us a huge similarity between two societies, even though we are talking about two totally different cultures and civilizations. The similarities that occur in both societies are the result of social interaction, which connects people with kinship to each other more than they are related to each other by blood. Good example of this is perceiving a cousin as a brother or a sister.

Keywords: Contemporary Chinese society, family, relatives, social interaction, social changes

### **რეზიუმე**

მსოფლიოს საუკუნეების განმავლობაში უამრავ მასობრივად გავრცელებულ ვირუსთან თუ ინფექციასთან მოუწია ბრძოლა. თანამედროვე რეალობაში ერთ-ერთი მნიშვნელოვანი მოვლენა კოვიდ-19 პანდემია იყო, რომელმაც მთლიანად შეცვალა მსოფლიო და თითოეული ადამიანის ყოფა. ამ მსოფლიოს შეცვლის პროცესს კი თან უამრავი უარყოფითი მოვლენა ახლდა თან, დაწყებული მსოფლიო ეკონომიკის კრიზისით, დამთავრებული მოსახლეობის ფიზიკური თუ მენტალური მდგომარეობის გაუარესებით.

ამ ყველაფრის ფონზე, მომატებული სტრესის მდგომარეობაში, აქტუალურად დადგა საკითხი თუ როგორ შეიძლება ამ ფსიქოლოგიური წნეხის ქვეშ ადამიანებს შეენარჩუნებინათ მენტალური ჯანმრთელობა, ყოფილიყვნენ შეძლებისდაგვარად შრომისუნარიანები და ა.შ. ყველას კარგად გვახსოვს მსოფლიო ჯანდაცვის ორგანიზაციის უამრავი რეკომენდაცია თუ როგორ შეიძლება კოვიდ-19-სგან თავის დაცვა, რომელიც მართლაც გარკვეული პერიოდით მოქმედებდა. ამ ყველაფერმა კი ადამიანთა შფოთვის მატება გამოიწვია.

ამ კრიზისის პერიოდში მოხდა ბევრი საქმიანობის, მათ შორის ფსიქოლოგიური დახმარების ინტერნეტის გამოყენებით მიწოდება, რაც მიანიშნებს თუ რამდენად დიდი მოთხოვნა იყო ამ მიმართულებით. უფრო მეტიც, ზოგიერთი დახმარების კურსებში სპეციალურად იქნა შემუშავებული პოსტკოვიდური სტრესის დამლევის სპეციფიკური სამუშაო მიმართულებები, რომელთაც ფსიქოლოგიური ცენტრები კლიენტებს სთავაზობდნენ.

ევროპასა და ამერიკაში ჩატარებული სხვადასხვა სოციალური კვლევებით დგინდება, რომ ამ 2020 წლის ვითარებამ კოვიდ-19 პანდემიიდან გამომდინარე გამოიწვია უამრავი ფსიქოლოგიური პრობლემა: საზოგადოებაში მასობრივად მომატებული შფოთვისა და სტრესის დონე, სხვადასხვა დეპრესიული სიმპტომების გამოწვევა და ა.შ. ეს ყველაფერი კი მეტწილად ხალხის სხვა ცხოვრების სტილზე გადასვლით იყო გამოწვეული, მასობრივი შეზღუდვების დაწესება, საფრთხის გამუდმებული მოლოდინი, მასმედიის საშუალებებით ნეგატიური ინფორმაციის მიღება...

თუმცა კარგად გვახსოვს საქართველოში გამართული აქციები იმასთან დაკავშირებით, რომ ეს შეზღუდვები, რომელიც დაწესდა ქვეყანაში, და შეზღუდვების გახანგრძლივება [6], ხალხის ნაწილის აზრით არა საჭირო და პირიქით, სიტუაციის უფრო მეტად გაუარესების მიზეზი გახდებოდა. თუმცა ამ მხრივ სიტუაცია ჯერ კიდევ გაურკვეველია და არავინ იცის რა იქნება შემდგომში.

საკვანძო სიტყვები: კოვიდ-19, შფოთვა, სტრესი, პანდემია

### **შესავალი**

21-ე საუკუნის ერთ-ერთი უმნიშვნელოვანესი მოვლენა მსოფლიოში კოვიდ-19-ს პანდემია არის, რომელიც ოფიციალური მონაცემებით 2019 წლის ბოლოს დაიწყო და ჯერ კიდევ არ არის დასრულებული.

კორონავირუსი ინფექციური დაავადებაა, რომელსაც მსუბუქი და საშუალო სიმძიმის რესპირატორული სიმპტომები ახასიათებს, რომელიც უფრო დიდი სირთულით ხანშიშესულ ადამიანებში მიმდინარეობს. ამ ინფექციის გავრცელება ჰაერწვეთოვანი გზით ხდება [7].

2020 წლის მარტის მსოფლიო ჯანდაცვის ორგანიზაციის განცხადება, როცა კოვიდ-19 ინფექცია პანდემიად გამოცხადდა, მართლაც გლობალური მოვლენა იყო რითაც ამ დაავადების სიმწვავესა და მსოფლიოს ახალ გამოწვევას გაესვა ხაზი. კორონავირუსის „კრიზისი“ არ არის მხოლოდ სამოქალაქო და ჯანდაცვის სფეროს თავსატეხი, ეს კრიზისი შეეხო თითქმის ყველა სფეროს, ამის შედეგია მაგ. შემცირებული შემოსავლები, რომელიც გამოწვეულია უმუშევრობის დონის მატებით, ბიზნეს სექტორის „გაჩერება“, როცა შეწყდა თითქმის ყველანაირი სახის წარმოება ქვეყნებში, სამოქალაქო თუ სხვა სახის მომსახურების ობიექტების დახურვა, ინვესტიციების შემცირება (თუნდაც უცხოური), რამაც პირდაპირი გავლენა იქონია ადგილობრივი ქვეყნის ეკონომიკურ განვითარებაზე [1].

კოვიდ-19 ინფექცია ჯერ კიდევ არ არის ბოლომდე შესწავლილი, ჯერ კიდევ ბევრი არაფერი იცის მსოფლიომ მისი უხილავი მტრის შესახებ, მაგრამ ერთი რამ ფაქტია, კოვიდ-19 პანდემია მართლაც საუკუნის პანდემიაა, რომელმაც მსოფლიო ჯერ არნახული გამოწვევების წინაშე დააყენა,



იქნება ეს ეკონომიკური, პოლიტიკური თუ ფსიქოლოგიური.

**ძირითადი ნაწილი**

როგორც უკვე ვახსენე მნიშვნელოვანი პრობლემები გამოიწვია ამ პანდემიამ ასევე მასობრივად ხალხის მენტალური ჯანმრთელობის თვალსაზრისითაც.

მსოფლიო ჯანდაცვის ორგანიზაციის მიერ ჯანმრთელობა განიმარტება როგორც: „ფიზიკური, მენტალური და სოციალური კეთილდღეობა, და არა მხოლოდ რაიმე დაავადების არ ქონა“ [6]. ამით პირდაპირ ხაზგასმულია, რომ ჯანმრთელობისთვის მხოლოდ ფიზიკური ჯანმრთელობა არ არის საკმარისი, იმისთვის რომ ადამიანი ჯანმრთელი იყოს, აუცილებელია ასევე მენტალური და სოციალური კეთილდღეობაც. კოვიდ კრიზისმა ყველა ამ ასპექტზე (ფიზიკური, მენტალური და სოციალური) უარყოფითი გავლენა იქონია. მენტალური შედეგები კი სავარაუდოდ ჯერ კიდევ არ არის ბოლომდე შეფასებული. მაგრამ აშკარაა, რომ პანდემიამ გავლენა იქონია მასობრივად ადამიანთა შფოთვის დონეზე, მათ სოციალურ ურთიერთობებზე და ა.შ.

კოვიდ-19 კრიზისის ერთ-ერთი მნიშვნელოვანი უარყოფითი ფსიქოლოგიური შედეგია შფოთვის, სტრესის დონე, რომელიც საგრძნობლად იქნა მომატებული პანდემიის პერიოდში, და ეს არ უნდა იყოს გასაკვირი, ვინაიდან სტატუსი „პანდემია: უკვე სერიოზული სიგნალია. რომ მდგომარეობა კონტროლს აღარ ექვემდებარება, და ამ დაავადების წინააღმდეგ წამალი (ვაქცინა) არ არსებობს, ეს თავისთავად ადამიანის შფოთვის მიზეზია, როცა ადამიანი იაზრებს რომ მსოფლიო არნახულ საფრთხეს შეეჩება.

ამას დამატებული მასობრივად სხვადასხვა შეზღუდვების დაწესება, რომელთაგან უმთავრესი ალბათ მაინც სახლში დარჩენისკენ მოწოდება და მასობრივი კარანტინი იყო, რაც ძალიან უჩვეულოა დღევანდელ რეალობაში და მისი შედეგიც უჩვეულოდ უარყოფითი უნდა ყოფილიყო. ამ მასობრივი კარანტინის ფონზე, როცა ხალხმა დაკარგა კონტაქტი ერთმანეთში, მოკლო სოციალურმა ურთიერთობებმა და მხარდაჭერამ, (რომელიც როგორც ზევით ვახსენე ჯანმრთელობის ერთ-ერთი განუყოფელი კრიტერიუმია), და ამის პარალელურად მედია საშუალებები აცხადებდნენ, რომ ინფიცირებული მოსახლეობისთვის ჰოსპიტალიზაციის საშუალება შეზღუდულია, რომ შეიძლება ზოგს სამედიცინო დახმარება ვერ აღმოუჩინონ, ეს ნამდვილად ერთ-ერთი მიზეზია კოვიდ-19 პანდემიისას შფოთვის ასეთი მატების.

ამას გარდა ხალხი დადგა უმუშევრობის სერიოზული რეალური საფრთხის წინაშე, გაუარესდა მათი ფინანსური მდგომარეობა. გასაკვირი არ არის რომ ეს ყველაფერი შფოთვის მიზეზია.

ფსიქოლოგიური თვალსაზრისით ძალიან ძნელია შეინარჩუნო მენტალური სიჯანსაღე ასეთ სიტუაციაში, როცა მთელი 2020 წლის განმავლობაში ყველაფერი უფრო და უფრო უარესდებოდა, ინფიცირების სიხშირის შემცირების პარალელურად მოსახლეობა სიტუაციის გაუარესებას და შემდეგ „ტალღა“-ს ელოდა, და არც არავინ იცოდა ასე როდემდე გაგრძელდებოდა.

ასე სახლში ჩაკეტილ ყოფაში ადამიანი ექცევა უამრავი სტრესორის ქვეშ, იზოლაციის გამო თითქმის აბსოლიტური უმრავლესობა მედია საშუალებების აქტიური მომხმარებელი ხდება, სადაც კოვიდ-19 პანდემიის უარყოფითი შედეგები იყო აქტიურად გაჟღერებული, დამამიძებელი ინფორმაციები ვაქცინის შესაძლო შექმნის შესახებ მხოლოდ ერთი წლის თავზე 2020 წლის ბოლოსკენ გაცდა ცნობილი.

ეს ის მცირედი სურათია, რომელიც აღწერს პანდემიის პერიოდში ადამიანის მდგომარეობას, რომელიც არავინ იცის კიდევ რამდენ ხანს გასტანს.

კოვიდ-19 კრიზისის პერიოდში მნიშვნელოვანი უარყოფითი ფსიქოლოგიური შედეგი მსოფლიოში სიტუაციის გაურკვევლობით გამომდინარეობდა. როცა ადამიანმა არ იცის რას ელოდოს (მაგრამ იცის რომ საფრთხე მოელის) ეს პირდაპირ მის მენტალურ მდგომარეობაზე მოქმედებს. როცა ყველამ გაიაზრა, რომ საფრთხე ნებისმიერი მხრიდან მოელოდა. ასეთი მუდმივი დამაბულობის და სტრესის ფონზე მიმდინარე კრიზისი ნამდვილად სერიოზულ უარყოფით მენტალურ შედეგებს გამოიღებს მომავალშიც.

მენტალური ჯანმრთელობის თვალსაზრისით უამრავი კვლევა ტარდება და მომავალშიც ჩატარდება, რათა შეფასდეს კოვიდ-19 კრიზისის ფსიქოლოგიური შედეგები.

ერთ-ერთი კვლევის შედეგები აჩვენებს, რომ კვებითი დარღვევების მქონე პაციენტების 37.5% სიმპტომები პანდემიის პერიოდში გაუარესდა, და 56.2% მოიმატა მათმა შფოვითმა სიმპტომებმა [2].

ფსიქიატრიული დარღვევების მქონე პირების 20.9%-ში შეინიშნება სიმპტომების გაუარესება [3].

ერთ-ერთი საინტერესო კვლევა აჩვენებს, რომ იმ მშობლებს, რომელთა შვილებიც ჰოსპიტალიზებულები იყვნენ პანემისი პერიოდში უფრო მაღალი შფოთვა და დეპრესია აღენიშნებოდათ ვიდრე არა პანდემიურ პერიოდში [4].

ქვემოთ მონაცემებში შედარებულია ნაციონალური

**COVID'S MENTAL STRESS**

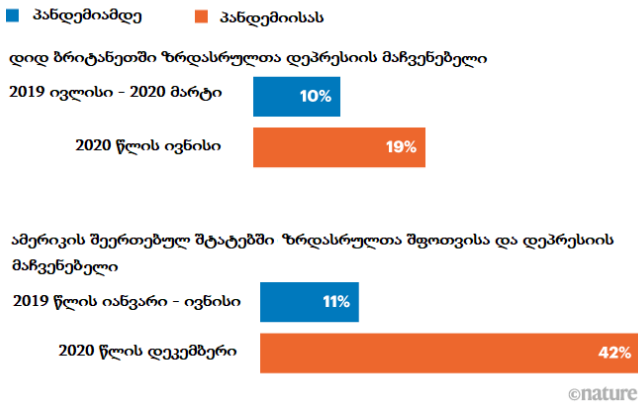

[5]. [Source: Office for National Statistics (UK data); Centers for Disease Control and Prevention (US data)].

ლური სტატისტიკისა (Office for National Statistics) და დაავადებათა კონტროლისა და პრევენციის ცენტრის (Centers for Disease Control and Prevention) პანდემიამდე და პანდემიის პერიოდში შფოთვისა

და დეპრესიის მაჩვენებლები დიდ ბრიტანეთსა და ამერიკის შეერთებულ შტატებში ზრდასრულ მოსახლეობასთან ჩატარებული კვლევის შედეგად.

როგორც ვხედავთ, ამ სიმპტომების მქონე ხალხის პროცენტული რაოდენობა, რამდენჯერმე მომატებული პანდემიისას, რაც ცალ-სახად მიანიშნებს თუ რამდენად ნეგატიური ეფექტი აქვს კოვიდ-19 პანდემიას მოსახლეობის მენტალური ჯანმრთელობის მხრივ.

**დასკვნა**

ყველაფერი ზემოთქმულიდან გამომდინარე შეიძლება ითქვას, რომ კოვიდ-19 პანდემიით გამოწვეული ფსიქოლოგიური შედეგებიდან კვლევებით ცალსახად აღსანიშნავია ხალხის შფოთვის, სტრესის დონის მკვეთრი მატება, მუდმივი დამაბულობა, რომელიც გაურკვევლობით, კარანტინებით და მუდმივი ნეგატიური ინფორმაციის გაგებითაა გამოწვეული. ჯერ კიდევ გაურკვეველია ეს ყველაფერი სამომავლოდ რა შედეგებს მოიტანს ფსიქოლოგიური თვალსაზრისით.

**გამოყენებული ლიტერატურა:**

1. გიორგი წიკლაური: COVID-19 – ის შემდგომი გამოწვევები და ეკონომიკური განვითარების მოდელების ტრანსფორმაცია. ბიზნეს-ინჟინერინგი. სტუ, N3-4. 2020
2. Fernandez-Aranda F. COVID-19 and implications for eating disorders. Eur. Eating Disorders Rev. 2020;28:239–245
3. Nina Vindegaard, Michael Eriksen Benros: COVID-19 pandemic and mental health consequences: Systematic review of the current evidence. Brain, Behavior, and Immunity. 89: 531–542. 2020.
4. Yuan R. Psychological status of parents of hospitalized children during the COVID-19 epidemic in China. Psychiatry Res. 2020;288
5. <https://www.nature.com/articles/d41586-021-00175-z>
6. <https://www.who.int/news-room/fact-sheets/detail/mental-health-strengthening-our-response>
7. [https://www.who.int/health-topics/coronavirus#tab=tab\\_1](https://www.who.int/health-topics/coronavirus#tab=tab_1)

## The Covid-19 pandemic and its psychological consequences

*Giorgi Tsiklauri, PHD student  
Georgian Technical University*

### Summary

The world has fought with lots of viruses and global infections for centuries. The Covid-19 pandemic is one of the important events in the modern world that has really changed the world and the lives of each of us. Unfortunately, this world-altering process is followed by many negative effects, starting from the world economic crisis to worsening of physical and mental conditions of people.

Therefore, it has become important to know how people could maintain their mental health under this kind of psychological pressure, and how they tried to stay as functional as possible. We all remember recommendations of the World Health Organization about how people have to behave and protect themselves against Covid-19, which really worked for a certain period of time. All of these caused increased anxiety level of people.

During this crisis, many organizations, including the psychological help centers, started working via internet which once again emphasizes how necessary this help was. Furthermore, specific psychological help courses were created directed to help people with post-Covid stress symptoms in some psychological help centers.

The results of researches conducted in Europe and the USA show that 2020 has caused many psychological problems due the Covid-19 pandemic: elevated anxiety and stress level in the society, some kinds of depressive symptoms etc. All these problems were caused by changing life styles, dozens of restrictions, long term expectation of danger, receiving only negative news from TV and media...

We all remember what was the situation in Georgia, when some people protested against the restrictions placed in order to stop the spread of Covid-19 and its long-lasting process [6]. These people thought that all those restrictions were not as useful as it was thought, and vice versa, this situation (lockdowns) would make crisis more severe. But the situation is still unclear. No one knows what will be next.

# სამეკონსტრუქციო ურთიერთობები

## INTERNATIONAL RELATIONS

### პატარა ქვეყნის ეკონომიკური უსაფრთხოების თავისებურებები

ნონა ყველია  
ისტორიის დოქტორი

#### რეზიუმე

პატარა ქვეყანა, პირველ ყოვლისა, სამხედრო-პოლიტიკურად სუსტი ქვეყანაა. სწორედ ეს თვისება განაპირობებს მის ადგილს, როლსა და შესაძლებლობებს საერთაშორისო ურთიერთობათა სისტემაში. იგი განსაზღვრავს მისი საგარეო პოლიტიკისა და ეროვნული უსაფრთხოების თავისებურებებსა და პრიორიტეტებს.

პატარა ქვეყნები, სხვა კატეგორიის ქვეყნების მსგავსად, ხშირად უთანასწორობისა და ძალადობის სამყაროში აღმოჩნდებიან ხოლმე. შედარებით უფრო „მძიმე წონითი კატეგორიის“ ქვეყნებისაგან განსხვავებით, რომელთაც საკუთარი ინტერესებისა და უსაფრთხოების უზრუნველსაყოფად სათანადო შეიარაღებული ძალები შეიძლება ჰყავდეთ, პატარა ქვეყნებს იარაღად დიპლომატია რჩებათ. სწორედ ეს არის პატარა ქვეყნების ყველაზე მნიშვნელოვანი საგარეო პოლიტიკური ინსტრუმენტი. პატარა ქვეყანას მოქნილი, ეფექტური დიპლომატიის საშუალებით ძალუძს წონასწორობის მექანიზმის ეფექტური გამოყენება, თავისთვის მომგებიანი კავშირების შეკვრა; ამით მას შეუძლია ძალა „ისესხოს“, საერთაშორისო თანამეგობრობას მიაწვდინოს ხმა და მისგან თანაგრძნობა და მხარდაჭერა ჰპოვოს. გადარჩენისა და უკეთესი მომავლისათვის ბრძოლაში პატარა ქვეყნისათვის გადამწყვეტი მნიშვნელობა აქვს მისი მოსახლეობის შეკავშირებულობას, ერთიანობას. მრავალფეროვანი თუ მრავალკონფესიური პატარა ქვეყნისათვის ამ ფაქტორს სასიცოცხლო მნიშვნელობა ენიჭება, უადრესად დიდი მნიშვნელობა აქვს პატარა ქვეყნის მმართველი ელიტის უნარს სწორად შეაფასოს ვითარება და არ დაუშვას სტრატეგიული შეცდომა, რაც სწორედ პატარა ქვეყნის კონტექსტში შეიძლება აღმოჩნდეს მისთვის ფატალური.

ეროვნული უსაფრთხოება იცვლება იმის გამო, რომ იცვლება საერთაშორისო გარემო, ღრმავდება ეკონომიკური ურთიერთდაპირისპირებულება და

გლობალიზაციის პროცესი, ძლიერდება ტრანსნაციონალური ძალები, სტრუქტურები და პროცესები, ინფორმაციული რევოლუცია მომხდარი ფაქტია და იცვლება ომების ხასიათიც. გლობალიზაციის ზეგავლენით მცირდება სახელმწიფო საზღვრების მნიშვნელობა, იკვეცება სახელმწიფოთა სუვერენიტეტი. პატარა ქვეყნების ეროვნული უსაფრთხოების პრიორიტეტებში განსაკუთრებული მნიშვნელობა შიდა უსაფრთხოების პრობლემებს ენიჭება. ეკონომიკური ურთიერთდაპირისპირებულების გაღრმავების, საერთაშორისო ურთიერთობათა ეკონომიკური პირობებში პატარა ქვეყნის ეკონომიკური უსაფრთხოების უზრუნველყოფას უადრესად მოქნილი, შრომის საერთაშორისო დანაწილების სწრაფად ცვალებად მექანიზმში საკუთარი ფუნქციის მონახვისა და დამკვიდრების, შეცვლილ საერთაშორისო ეკონომიკურ ვითარებასთან სწრაფი შეგუების პოლიტიკა ესაჭიროება. პატარა ქვეყნები სიცოცხლისუნარიან სახელმწიფოებად გარდაქმნას და ეფექტური ეკონომიკის შექმნას ცდილობენ. სახელმწიფოებრიობის მშენებლობა მათთვის ყველაზე აქტუალური პრობლემაა. დემოკრატიზაციის პროცესმა სერიოზული პრობლემები შეუქმნა ამ ქვეყნების ეროვნულ უსაფრთხოებას, ეთნოსთა შორის ურთიერთობათა წარმართვის თვალსაზრისით შეასუსტა სახელმწიფოს მონოპოლია. დემოკრატიზაცია აუცილებელი იმპერატივია, მაგრამ პოსტსაბჭოთა სივრცეში მას თან ახლავს ეთნიკური დაძაბულობის ზრდა და დაპირისპირება. სუსტი სახელმწიფოებრიობის მქონე პატარა ნახევრად ავტორიტარული და ავტორიტარული ქვეყნების მმართველი რეჟიმები ზოგჯერ კავშირს ამყარებენ არა საგარეო პოლიტიკური მოსაზრებების საფუძველზე, არამედ საკუთარი უსაფრთხოების ინტერესებიდან გამომდინარე.

საკვანძო სიტყვები: გლობალიზაცია, საერთაშორისო ურთიერთობები, სუვერენული სახელმწიფოები, ეროვნული უსაფრთხოება,

**შესავალი.**

პატარა ქვეყნები სუვერენულ სახელმწიფოთა გარკვეული კატეგორია, გარკვეული ტიპია. დღეს პატარა ქვეყნებს შედარებით „სამური“ დრო დაუდგათ, რადგანაც მსოფლიო პოლიტიკურ სისტემაში საერთაშორისო საზოგადოების ელემენტებმა იმძალვრა.

პატარა ქვეყნების პრობლემები საერთაშორისო ურთიერთობათა სპეციალისტების ყურადღებას ყოველთვის იპყრობდა, მაგრამ მათი შესწავლის აუცილებლობა მეორე მსოფლიო ომის შემდგომ გამოიკვეთა. ძლიერი ქვეყნების მსგავსად, პატარა სახელმწიფოს საგარეო პოლიტიკა ქვეყნის უმთავრესი ფასეულობების - სახელმწიფო სუვერენიტეტის, ტერიტორიული მთლიანობის, ეკონომიკური პოტენციალის, კულტურული თვითმყოფადობის შენარჩუნება-განმტკიცებას უნდა ემსახურებოდეს. ამგვარი საგარეო პოლიტიკა გულისხმობს აგრეთვე, სახელმწიფოებრიობის, ქვეყნის პოლიტიკური ინსტიტუტების შენარჩუნებასა და შემდგომ განმტკიცებას. უსაფრთხოების შესახებ თანამედროვე შეხედულებებს დიდად განაპირობებს გლობალიზაციის პროცესი, პოსტინდუსტრიული ეკონომიკა და საზოგადოების მცდელობით შეცვლილი საერთაშორისო გარემო. ტრადიციული შეხედულებები სუვერენიტეტის, ომის, სტაბილურობის, ეროვნული ინტერესებისა და უსაფრთხოების თაობაზე ბევრს მოძველებულად ეჩვენება, გაიზარდა უსაფრთხოების არასამხედრო, განსაკუთრებით კი, ეკონომიკური კომპონენტების, მნიშვნელობა.

**ძირითადი ტექსტი**

ტრანსნაციონალური ძალები, სტრუქტურები და პროცესები, ინფორმაციული რევოლუცია ეროვნულ უსაფრთხოებაზე უდიდეს გავლენას ახდენენ. იცვლება ომების ხასიათიც. ტრადიციული, კლასიკური ომი ადგილს უთმობს შიდასახელმწიფოებრივ ეთნიკურ, რელიგიურ და სამოქალაქო კონფლიქტებს, პარტიზანულ ომებს, საერთაშორისო ტერორიზმს. გარდა ამისა, მასობრივი განადგურების (ბირთვული, ქიმიური და ბიოლოგიური) იარაღის გავრცელება ეროვნულ მთავრობებს აიძულებს გადახედონ ეროვნული უსაფრთხოების არსისა და პრიორიტეტების შესახებ საკუთარწარმოდგენებს. მრავალსუსტსახელმწიფოს არ ძალუძს სტაბილური სახელმწიფოებრიობის და დინამიკური ეკონომიკის შექმნა და შენარჩუნება, ასევე საკუთარი უსაფრთხოების უზრუნველყოფა, ეს კი დამატებით პრობლემებს უქმნის საერთაშორისო საზოგადოებას, საერთაშორისო უსაფრთხოების სისტემას.

პატარა სახელმწიფოების ეროვნული უსაფრთხოების პრიორიტეტებში ხშირად განსაკუთ-

რებული მნიშვნელობა შიდა უსაფრთხოების პრობლემებს ენიჭება. ყოველი სახელმწიფოს საგარეო პოლიტიკა არა მხოლოდ მისი საშინაო პოლიტიკით განისაზღვრება და მას ემსახურება, არამედ, თავის მხრივ, საშინაო პოლიტიკის მრავალ ასპექტს განაპირობებს. საერთაშორისო ურთიერთობებში საგარეო პოლიტიკის შედეგიანად წარმართვა პატარა სახელმწიფოსაგან სათანადო მოქნილობას მოითხოვს. პატარა ქვეყანა მის გარშემო მიმდინარე პოლიტიკური და ეკონომიკური პროცესებისა და ძვრების მიმართ ძალზე მგრძნობიარეა და მოქნილობის უნარის გარეშე ახალ პირობებში გარკვევა, ადაპტირება და მათზე რეაგირება შეუძლებელი ხდება.

შიდა არასტაბილურობა და მის შედეგად სახელმწიფოებრიობის შესუსტება ბოჭავს ნებისმიერი ქვეყნის სუვერენულ არსებობას. ყველაზე მეტად ეს ახალგაზრდა სუვერენულ სახელმწიფოებს ეხება. მათი აბსოლუტური უმრავლესობა კი პატარა, სუსტი ქვეყნებია.

ომები სულ უფრო ხშირად სახელმწიფოთა შიგნით მიმდინარეობს და მათში გარეშე ძალა შემდეგ ჩაებმება როგორც ერთ-ერთი მეომარი მხარის მოკავშირე როგორც ჰუმანიტარული ჩარევის ფორმით.

საკუთარი ეროვნული უსაფრთხოების პრიორიტეტებისა და საგარეო პოლიტიკური სტრატეგიის განსაზღვრისას პატარა ქვეყანა ძლიერზე უფრო ზუსტი, შეუცდომელი უნდა იყოს. დიდ, ძლიერ ქვეყანას საკუთარი სტრატეგიული შეცდომების გამოსწორების მეტი რესურსი აბადია. პატარა ქვეყანა, რომელიც თავის გადარჩენის სტრატეგიაში არასწორ არჩევანს გააკეთებს, ჩვეულებრივ, განწირულია ხოლმე.

პატარა ქვეყნის ეროვნული უსაფრთხოების პრობლემები მოიცავს სამხედრო-პოლიტიკურ, საზოგადოებრივ, ეკონომიკურ, ეკოლოგიურ, კულტურულ და ზოგჯერ ეთნო-კულტურულ ასპექტებს. უსაფრთხოების ობიექტიცა და სუბიექტიც შეიძლება ცალკეული პიროვნება და ცალკეული სახელმწიფო იყოს. ქვეყანას უნდა ჰქონდეს ეროვნული უსაფრთხოების პოლიტიკა, რომელიც მიზნად ისახავს არსებული და აღქმული საფრთხეების თავიდან აცილებას, სახელმწიფოს ეროვნული ინტერესების უზრუნველყოფას მსოფლიო მასშტაბით. პატარა ქვეყნისათვის ეროვნული უსაფრთხოების უზრუნველყოფა იმავე შინაარსისაა, რაც დიდი, ძლიერი ქვეყნისათვის, მაგრამ მასშტაბების თვალსაზრისით, პატარა ქვეყნის ამოცანები უფრო მოკრძალებულია. გარდა ამისა, პატარა ქვეყნის ეროვნული უსაფრთხოების ამოცანებს შორის დღემდე ყველაზე მნიშვნელოვანი გადარჩენა ხდება.

გლობალიზაცია სახელმწიფოთა შორის პოლი-

ტიკური, ეკონომიკური და კულტურული ურთიერთდამოკიდებულების ფაქტორიც არის და შედეგიც. გლობალიზაცია, თითქოს ინტეგრაციის პროცესია, მაგრამ მის შედეგად ფრაგმენტაცია ვითარდება.

ნაციონალიზმი ბევრისათვის მოულოდნელად XX საუკუნის მეორე ნახევარში საერთაშორისო დონეზე სახელმწიფოთა უსასრულო ფრაგმენტაციის, ეთნიკური შიდასახელმწიფოებრივი დამაბულების და კონფლიქტების მიზეზი გახდა. რეგიონალიზაცია თანამედროვე მსოფლიოში მეტად თვალსაჩინო მოვლენად იქცა. დემოკრატიზაცია XX საუკუნის მიწურულს უმძლავრეს გლობალურ პროცესად იქცა.

პატარა ქვეყნის ეროვნული უსაფრთხოების ელემენტა შორის პოლიტიკური უსაფრთხოება უმთავრესია. ეროვნული უსაფრთხოების დანარჩენი ელემენტები მასზეა „დაშენებული“. დიდი თუ პატარა სუვერენული ერთეული ერთნაირად უნდა ზრუნავდეს საკუთარ გადარჩენაზე, სუვერენულობისა და ტერიტორიული მთლიანობის, სასიცოცხლო პოლიტიკური ინსტიტუტების დაცვა-განმტკიცებაზე. ყოველივე ეს ნებისმიერი სახელმწიფოს ეროვნული უსაფრთხოების უმნიშვნელოვანეს პრიორიტეტებს წარმოადგენს.

პატარა ქვეყნის ეროვნული უსაფრთხოების სამხედრო ასპექტები ისევე მრავალფეროვანი და რთულია, როგორც საშუალო და დიდი სახელმწიფოებისა. თანამედროვე საერთაშორისო პოლიტიკურ სისტემაში პატარა ქვეყნებში თავს მთლად უსაფრთხოდ ჯერაც ვერ გრძნობენ. პრაქტიკულად ყოველ მათგანს ჰყავს შეიარაღებული ძალები. ბევრ პატარა ქვეყანას არმია, ალბათ, პრაქტიკულად არ სჭირდება, მაგრამ შეიარაღებული ძალები ხომ სუვერენული ქვეყნის ატრიბუტად მიიჩნევა, არმია და ოფიცერთა კორპუსი ეროვნული სიამაყის დაკმაყოფილების ძლიერი საშუალებაა. პატარა ქვეყნისათვის შეიარაღებული ძალების ყოლა უადრესად ძვირი სიამოვნებაა, ხშირად ფუფუნებაც კი. თანამედროვე შეიარაღება და სამხედრო ტექნიკა ძალზე ძვირია. სამხედრო მოსამსახურეთა წრთვან-მომზადება და სათანადო კონდიციამდე მიყვანა და შენარჩუნება ასევე ძალზე ძვირია და რთული. პატარა ქვეყნის ფინანსური შესაძლებლობები კი, როგორც წესი, უმნიშვნელოა. მაგრამ არის შემთხვევები, როდესაც რომელიმე პატარა ქვეყანა საკუთარი სამხედრო ხარჯების მონა ხდება და მისთვის სრულად შეუფერებელი სიდიდის არმიას ინახავს. ეროვნული უსაფრთხოების სამხედრო კომპონენტი ყოველ პატარა ქვეყანას კარგად უნდა ჰქონდეს გააზრებული და განსაზღვრული. კონფლიქტები პოლიტიკური ბუნებისაა და მათ, ცხადია, პოლიტიკური მიზნები აქვთ. ეს გარემოება პატარა ქვეყნებს აგრესორის შეკავებასა

და მისგან დაცვაში ეხმარება. თუ პატარა ქვეყანა თავისი მოქალაქეების პოლიტიკურ მობილიზებას ახერხებს, მას პოტენციურ თუ ფაქტობრივ აგრესორთან შედარებით გარკვეული უპირატესობა უჩნდება.

ქვეყნის ეკონომიკურ უსაფრთხოებას საშიშროებას უქმნის ეკონომიკური ბიოკოტი, ემბარგო და ბლოკადა. ყოველივე ეს შეიძლება განხორციელდეს ნებისმიერი ქვეყნის მიმართ.

პატარა ქვეყნის ეროვნული უსაფრთხოების ეკოლოგიური განზომილება დღითიდღე სულ უფრო მნიშვნელოვანი ხდება.

ინფორმაციული უსაფრთხოების მიღწევა ერთობ სერიოზულ პრობლემად იქცევა პატარა, სუსტი ქვეყნისათვის, როცა იგი უფრო ძლიერ სახელმწიფოს უპირისპირდება. განსაკუთრებული ყურადღება უნდა მიექცეს ინტერნეტის გამოყენებას. იგი თანამედროვე მსოფლიოში ინფორმაციული უსაფრთხოების სერიოზულ ინსტრუმენტად იქცა. ამ მხრივ პატარა ქვეყნის შესაძლებლობების იზრდება. გააზრებული ინფორმაციული პოლიტიკა ქვეყნის საგარეო პოლიტიკის მძლავრ იარაღს წარმოადგენს.

პატარა ქვეყნისათვის განათლების სისტემა მისი შემდგომი არსებობის ყველაზე მნიშვნელოვანი საფუძველი და ფაქტორია. განათლების სისტემის მოდერნიზაცია, ეროვნული უსაფრთხოების პრიორიტეტთა შორისაა, მისი გაუთვალისწინებლობა ქვეყნის ეროვნული უსაფრთხოების არსებითი პრობლემების გაუთვალისწინებლობის ტოლფასია.

### **დასკვნა**

პატარა ქვეყნებისთვის სიცოცხლისუნარიან სახელმწიფოებად გარდაქმნა, ეფექტური ეკონომიკის შექმნისა და სახელმწიფოებრიობის მშენებლობა ყველაზე აქტუალური პრობლემაა. თანამედროვე გლობალურ სამყაროში მიმდინარე დემოკრატიზაციის პროცესმა სერიოზული პრობლემები შეუქმნა ამ ქვეყნების ეროვნულ უსაფრთხოებას, ეთნოსთა შორის ურთიერთობათა წარმართვის თვალსაზრისით შეასუსტა სახელმწიფოს მონოპოლია. დემოკრატიზაცია აუცილებელი იმპერატივია, მაგრამ პოსტსაბჭოთა სივრცეში მას თან ახლავს ეთნიკური დამაბულობის ზრდა და დაპირისპირება. სუსტი სახელმწიფოებრიობის მქონე პატარა ნახევრად ავტორიტარული და ავტორიტარული ქვეყნების მმართველი რეჟი-მები ზოგჯერ კავშირს ამყარებენ არა საგარეო პოლიტიკური მოსაზრებების საფუძველზე, არამედ საკუთარი უსაფრთხოების ინტერესებიდან გამომდინარე.

პატარა ქვეყნები, სხვა კატეგორიის ქვეყნების მსგავსად, ხშირად უთანასწორობისა და ძალადობის სამყაროში აღმოჩნდებიან ხოლმე. შედარებით უფრო „მძიმე წონითი კატეგორიის“ ქვეყნებისაგან

განსხვავებით, რომელთაც საკუთარი ინტერესებისა და უსაფრთხოების უზრუნველსაყოფად სათანადო შეიარაღებული ძალები შეიძლება ჰყავდეთ, პატარა ქვეყნებს იარაღად დიპლომატია რჩებათ. სწორედ ეს არის პატარა ქვეყნების ყველაზე მნიშვნელოვანი

საგარეო პოლიტიკური ინსტრუმენტი. პატარა ქვეყანას მოქნილი, ეფექტური დიპლომატიის საშუალებით ძალუმს წონასწორობის მექანიზმის ეფექტური გამოყენება, თავისთვის მომგებიანი კავშირების შეკვრა.

**გამოყენებული ლიტერატურა:**

1. ჟორდანიანა ნ., „რჩეული ნაწერები“, გამომცემლობა „საქართველო“, თბ., 1990.
2. კნუტსენი ო., „პატარა სახელმწიფოები: უსაფრთხოების პრობლემა“. ჟურნალი „პოლიტიკა“, თბ., 1991.
3. რონდელი ალ., „სუსტი ქვეყანა საერთაშორისო ასპარეზზე“. ქართული დიპლომატია. წლიწდეული, 2. თბილისის უნივერსიტეტის გამომცემლობა, თბ., 1995.
4. რონდელი ალ., „პატარა ქვეყნის დიპლომატიური საქმიანობა“, ქართული დიპლომატია. წელიწდეული, 7. თბილისის უნივერსიტეტის გამომცემლობა, თბ., 2000.
5. რონდელი ალ., „საქართველოს საგარეო პოლიტიკა და ეროვნული უსაფრთხოების პრიორიტეტები“. სადისკუსიო წერილების სერია, 3. თბ., 1999.
6. რონდელი ალ., „საერთაშორისო ურთიერთობები“, თბილისის დამოუკიდებელი უნივერსიტეტი, თბ., 1996.
7. ორაბელაშვილი ალ., „სუსტი სახელმწიფოები და საერთაშორისო მართლწესრიგის რეფორმა“, ქართული დიპლომატია, წელიწდეული, 5. თბ., 1998.
8. რონდელი ალ., „პატარა ქვეყანა საერთაშორისო სისტემაში“, თბ., 2003.

**Features of small country national security**

*Nona Zhvelia, Doctor of History*

**Summary**

First of all a small country is a military-political weak country. This feature determines its place, role and capabilities in the system of international relations. It defines the peculiarities and priorities of its foreign policy and national security.

Small countries, like other countries, often find themselves in a world of inequality and violence. In contrast to the more "Heavyweight category" countries, which may have the right armed forces to ensure their own interests and security, smaller countries use diplomacy as a tool. This is the most important foreign policy tool of small countries. Through a flexible, effective diplomacy, a small country is able to effectively use the equilibrium mechanism to forge win-win ties; In this way, he can "borrow" power, give a voice to the international community and find sympathy and support from it. Connectivity and unity of its population is crucial for a small country in the fight for survival and a better future. For a diverse or multi-confessional small country, this factor is vital, the ability of the small country's ruling elite to properly assess the situation and prevent strategic mistake is extremely important, it can be fatal right in the context of a small country.

National security is changing due to international environment changings, deepening of the economic interdependence and globalization process, strengthening of the transnational forces, structures and processes, information revolution is a fact, and the nature of wars is changing. Under the impact of globalization, the importance of state borders decreases, the sovereignty of states is shortened. The most important issue is internal security between the national security priorities of small countries. In the context of enhancing economic interdependence, ensuring the economization of international relations, economic security of a small country requires in finding and establishing its function in a highly flexible and quickly adapting policy of rapidly changing mechanism of labor international distribution and the changed international economic situation. Small countries are trying to transform into viable states and create an efficient economy. State-building is the most pressing problem for them. The process of democratization caused serious problems for the national security of these countries, weakened the state monopoly in terms of conducting relations between the ethnic groups. Democratization is a necessary imperative, but in the post-Soviet space it is accompanied by rising ethnic tensions and controversy. The ruling regimes of small semi-authoritarian and authoritarian countries with weak statehood sometimes form alliances not on the basis of foreign policy considerations but due to the interests of their own security.

## საგეგმავი ინოვაციური კვიპროსის კონფლიქტის დაკავშირებისათვის (2002-2017 წლები)

ალექსანდრე ახობაძე, დოქტორანტი  
საქართველოს ტექნიკური უნივერსიტეტი

### რეზიუმე

მიზნად დავისახეთ წინამდებარე სტატიაში განვიხილოთ კვიპროსის კონფლიქტის დარეგულირებისათვის 21-ე საუკუნეში განვლილი გზა, კონფლიქტის მხარეების, ბერძენ და თურქ კვიპროსელთა მიერ გადადგმულ ნაბიჯები და საერთაშორისო აქტორთა როლი აღნიშნულ პროცესებში. განვიხილავთ იმ ფაქტორებს, რომლებიც ქმნიან მყარ საფუძველს ვივარაუდოთ კონფლიქტის ტრანსფორმაციის პოზიტიური დასასრული. ამასთანავე, ყურადღებას ვამახვილებთ იმ რიგ გარემოებებზე, რომელთა ზეგავლენით ფერხდება კონფლიქტის გადაჭრა და სტაბილური, მოლაპარაკებებისათვის ჯანსაღი გარემოს შექმნა.

კვიპროსის კონფლიქტის გადაწყვეტის პროცესში, საერთაშორისო ჩართულობის მხრივ, განსაკუთრებით აღნიშვნის ღირსია „ანანის გეგმა“. მიუხედავად იმისა, რომ ის საბოლოო შედეგის გათვალისწინებით წარმატებული არ აღმოჩნდა, მაინც დიდი გავლენა იქონია მომდევნო ათწლეულში კონფლიქტში უშუალოდ მონაწილე მხარეების პოლიტიკური ელიტის შეხედულებებსა და მისწრაფებებზე. ასევე, ხაზგასასმელია 2011-2017 წლებში განხორციელებული ახალი ინიციატივები, რომლებიც ხელს უწყობდა მოლაპარაკებების პროცესის რეანიმირებას და ახალი რეალობის შექმნის შესაძლებლობას.

საკვანძო სიტყვები: კონფლიქტები, საერთაშორისო ურთიერთობები, კვიპროსი, თურქეთი.

### შესავალი

ნახევარი საუკუნეა რაც ბერძენ და თურქ კვიპროსელებს შორის ისტორიული წინააღმდეგობების საფუძველზე წარმოქმნილი დაპირისპირება მოუგვარებელ, დროში გაწელილ კონფლიქტად იქცა. დღეს კვიპროსის რესპუბლიკა ორ ნაწილად არის გაყოფილი. ამის მიზეზი 1974 წელს თურქეთის მიერ კუნძულის ჩრდილო-აღმოსავლეთი ნაწილის ოკუპაცია გახდა. სიტუაცია კიდევ უფრო დაამძიმა 1983 წელს თურქი კვიპროსელების მიერ დამოუკიდებლობის გამოცხადებამ და „ჩრდილოეთ კვიპროსის თურქული რესპუბლიკის“ ჩამოყალიბებამ, რომელიც რეალურად არაღიარებულ სახელმწიფოს წარმოადგენს (მხოლოდ თურქეთმა აღიარა), თუმცა კონფლიქტის დარეგულირებისათვის სერიოზულ პრობლემებს ქმნის.

### ძირითადი ტექსტი

კვიპროსის კონფლიქტის გადაწყვეტაში აქტიურად არის ჩართული საერთაშორისო თანამეგობრობა. არაერთი სამშვიდობო ინიციატივა იქნა შემუშავებული, განსაკუთრებით გაერთიანებული ერების ორგანიზაციის მხრიდან, თუმცა სასურველი შედეგი ჯერ კიდევ მიუღწეველია. წინამდებარე ნაშრომში შევეცდებით განვიხილოთ ის სამშვიდობო აქტივობები, რომლებიც მიზნად ისახავდა კონფლიქტის გადაწყვეტას, მხარეთა შერიგებას და თურათომ ვერ აღმოჩნდა ისინი წარმატებული.

1993-2002 წლებში კვიპროსის კონფლიქტის დარეგულირებისათვის შემუშავებული ურთიერთგამომრიცხავი მიდგომები, თვალნათლივ წარმოაჩენდნენ, რომ ბერძენ კვიპროსელთა და თურქ კვიპროსელთა შერიგების მისაღწევად, მხოლოდ კონფლიქტის მხარეების კეთილგონიერება არ იყო საკმარისი. ამ პირობებში, საჭირო იყო ახალი ინიციატივები, მიმართული არა მხოლოდ კონფლიქტურ მხარეებს შორის ნდობის ამაღლებისკენ, არამედ თურქ კვიპროსელთა რწმენის აღდგენისკენ საერთაშორისო ორგანიზაციების, განსაკუთრებით კი გაეროს მიმართ. გაეროს გენერალური მდივანი, კოფი ანანი ანალიზებდა ყოველივე ამას, ამიტომაც სწორედ მისი შუამავლობით 2002 წლის იანვარში, ორი საზოგადოების ლიდერების პირისპირ შეხვედრები დაიწყო. იმავე წლის 11 ნოემბერს მხარეებს წარედგინათ კონფლიქტის დარეგულირების პროექტი, სახელწოდებით „კვიპროსის პრობლემის გადაჭრის უნივერსალური საფუძველები.“

კიდევ ერთი ფაქტორი, რომელიც ხელს უწყობდა კოფი ანანის იდეების წინსვლას კონფლიქტის მოგვარების თაობაზე, იყო თურქეთის პოზიცია, რომელიც ცდილობდა დაეჩქარებინა აღნიშნული პროცესი. 2003 წლის ბოლოს თურქეთის პრემიერ-მინისტრმა ერდოღანმა გამოთქვა ინიციატივა ჩატარებულიყო კონფერენცია, რომელშიც მონაწილეობას მიიღებდნენ საბერძნეთი, თურქეთი, დიდი ბრიტანეთი, თურქი და ბერძენი კვიპროსელები, მაგრამ სამხრეთ კვიპროსის ბერძნულმა სახელმწიფომ უარყო ეს წინადადება.

არსებული ფაქტორების ერთობლიობამ და გაეროს ენერგიული გენერალური მდივნის, კოფი ანანის დაუღალავმა შრომამ ხელი შეუწყო იმ ფაქტს, რომ 2004 წლის 31 მარტს დაპირისპირებულ მხარეებს წარედგინათ გაეროს სამშვიდობო ინიციატივა



დოკუმენტის სახით, სახელწოდებით „კვიპროსის პრობლემის სრულყოფილი გადაწყვეტა“. მოგვიანებით, აღნიშნული დოკუმენტი ფართო მასშტაბით ცნობილი გახდა როგორც "ანანის გეგმა".

ანანის გეგმით ძირითადად უკმაყოფილო ბერძნული მხარე აღმოჩნდა. მათ მიაჩნდათ, რომ გენერალური მდივანი აშკარად თურქებს ლობირებდა. ბერძნები თვლიდნენ, რომ გეგმით აუცილებლად გათვალისწინებული უნდა ყოფილიყო 1974 წლის თურქული ინტერვენციის შედეგად დაზარალებული ყველა ლტოლვილის სახლში დაბრუნება და მათი კომპენსირება. მათი აზრით, ასევე ყოვლად დაუშვებელი იყო თურქული სამხედრო კონტიგენტის განუსაზღვრელი დროით კუნძულზე დარჩენა. კვიპროსის ბერძნული ნაწილის პრეზიდენტმა ტასოს პაპანდოპულოსმა ძალიან მკაცრად ისაუბრა ამ გეგმის შესახებ. ის, რომ ბერძნების 75%-მა მხარი არ დაუჭირა გეგმას, აიხსნებოდა ამ გეგმის პროთურქული ორიენტაციით. "ჩრდილოეთი კვიპროსის თურქული რესპუბლიკის" ლიდერები, თავის მხრივ, მოითხოვენ, რომ კუნძული ევროპის კავშირში ორი სუვერენული სახელმწიფოს სახით შესულიყო.

2004 წლის 24 აპრილს, გაეროს გეგმის თანახმად, კუნძულის ორივე ნაწილში ჩატარდა რეფერენდუმი კვიპროსის გაერთიანებასთან დაკავშირებით. თურქულ მხარეში გაერთიანების სურვილი გამოთქვა მოსახლეობის 64,90 პროცენტმა, ხოლო ბერძნულ მხარეში თანხმობა განაცხადა მოსახლეობის მხოლოდ 24,17 პროცენტმა, რაც ადასტურებს იმას, რომ ბერძნული მხარე ბოლომდე უკმაყოფილო გახლდათ ევროპელების მიერ შემოთავაზებული სამშვიდობო გეგმით.

გაეროს გენერალური მდივნის გეგმის ჩაშლის შემდეგ, კვიპროსის ბერძნული მხარე ევროპული ქვეყნების დახმარების შედეგად გახდა ევროკავშირის წევრი, რაც თურქეთის მხარისათვის კიდევ უფრო გამაღიზიანებელი აღმოჩნდა, რადგან, როგორც ზემოთ აღვნიშნეთ, ევროპული ოჯახის წევრობა, თურქეთის საგარეო პოლიტიკის ერთ-ერთი მნიშვნელოვანი პრიორიტეტია.

2010 წლის 18 ნოემბერს, ნიუ-იორკში, გაეროს გენერალური მდივნის, პან გი მუნის, ეგიდით განხორციელდა პირველი შეხვედრა დ. კრისტოფიასა და დ. ეროლლუს შორის, მოკლე პერიოდის შემდეგ, 2011 წლის 26 იანვარს, ჟენევაში, შედგა მეორე შეხვედრა კვიპროსის ორივე ნაწილის ლიდერებს შორის. ხოლო, იმავე წლის მაისში დაანონსდა კრისტოფიასა და ეროლლუს შორის მორიგი დიალოგი, რომელიც შედგებოდა 2011 წლის 7 ივლისს, ჟენევაში [1].

ამ დროისთვის, თურქეთმა უკვე კარგად იცოდა, რომ გადაუჭრელი კვიპროსის პრობლემა ფაქტობრივად ევროპელი პოლიტიკოსების ხელში ერთ-

გვარ ინსტრუმენტად იქცა, რასაც ისინი იყენებდნენ თურქეთის ევროკავშირში გაწევრიანების შესაფერხებლად. 2011 წლის 11 იანვარს კვიპროსში, გერმანიის კანცლერმა, ანგელა მერკელმ ვიზიტის დროს გაახმოვანა დაპირება ნიქოზიის მხარდაჭერის შესახებ თურქეთთან კონფლიქტის მოგვარების პროცესში. მისი თქმით, ეს დავა ართულდება ურთიერთობებს ევროკავშირსა და ნატოს შორის, სიტყვით გამოსვლისას მან მიმართა კვიპროსის პრეზიდენტს დიმიტრი კრისტოფიას, შემდეგი სიტყვებით: „თქვენ კომპრომისზე მზადყოფნა განაცხადეთ, მაგრამ სამწუხაროდ მეორე მხარემ იგივეთი არ გიპასუხათ“ [2].

ასეთმა განცხადებამ, მკვეთრად უარყოფითი შეფასება გამოიწვია თურქეთის პოლიტიკურ წრეებში და რამდენიმე დღის შემდეგ, მაშინ ჯერ კიდევ თურქეთის პრემიერ მინისტრმა რეჯეფ თაიფ ერდოღანმა, თურქულ გაზეთ Vatan (სამშობლო) ინტერვიუში თქვა, რომ "ბერლინი უფრო საფუძვლიანად უნდა გაეცნოს კონფლიქტის ისტორიას და ბოდიში მოუხადოს თურქულ მხარეს" [3].

მოლაპარაკების პროცესის მიმდინარეობის დროს სხვა საკითხებიც წამოიჭრა, განსაკუთრებული ადგილი კი დაიკავა, ბერძენი კვიპროსელების პრეტენზიებმა საკუთრების სფეროში. ბერძენი კვიპროსელების მიერ, თურქეთის წინააღმდეგ შეტანილი იქნა მრავალი სასამართლო სარჩელი სტრასბურგის ადამიანის უფლებათა ევროპულ სასამართლოში, ისინი ითხოვდნენ კუნძულის სამხრეთ ნაწილში ბერძენ კვიპროსელთა საკუთრების შემქმნ ან გამყიდველ უცხოელ მოქალაქეებზე გამოეცათ დაკავების ორდერები, რამაც გამოიწვია თურქ-კვიპროსელთა შორის კუნძულის გაერთიანების შიშის გაჩენა.

აღსანიშნავია, რომ იმ დღეს, როდესაც თურქეთის საგარეო საქმეთა მინისტრმა ა. დავუთოლლუმ გააკეთა განცხადება კვიპროსის გაერთიანების შესახებ რეფერენდუმის ჩატარების შესაძლებლობის შესახებ, გამოჩნდა სტატია თურქულ გაზეთ "სონსაიფაში", სახელწოდებით "ომი მიწისთვის კვიპროსზე", რომელშიც ავტორი ამტკიცებდა, რომ ბერძნული საკუთრების უფლების აღდგენა მიწაზე მიგვიყვანდა იმ ფაქტამდე, რომ საბოლოო ჯამში ბერძნულ მხარეს ექნებოდათ იმ ტერიტორიაზე მეტი განკარგვის შესაძლებლობა, რაც არ იყო გათვალისწინებული მშვიდობიანი მოგვარების გეგმებში. სწორედ ამიტომ, დერვიშ ეროლლუმ, 2011 წლის ივლისის დასაწყისში, პან გი მუნთან შეხვედრაზე, ჟენევაში, მოითხოვა ტერიტორიული საკითხების განხილვისათვის არაპრიორიტეტულობის მინიჭება და მისი ბოლო საკითხად განხილვა [4].

2011 წლის სექტემბერში, ამერიკულმა ფირმამ,

„NobleEnergy“-მ დაიწყო სატესტო ბურღვა კუნძულის ტერიტორიაზე, ისრაელის ეკონომიკური ზონის სახელვართან არხლოს. რაზეც თურქეთის რეაქცია აშკარად ნეგატიური იყო, ანკარამ თქვა, რომ „კვიპროსელი ბერძნებს არ ჰქონდათ მინერალური რესურსების გამოყენების უფლება, მხარეებს შორის შეუთანხმებლობის პერიოდში, რადგან ეს ფაქტი არღვევდა თურქების უფლებებსა და ინტერესებს, რომლებიც პრაქტიკულად ვერ იყენებენ ამ ბუნებრივ რესურსებს [5]. კვიპროსის ბერძნული ნაწილის ხელმძღვანელობამ ანგარიში არ გაუწია თურქეთის ამ პროტესტს, რამაც განაპირობა ის, რომ 2011 წლის 21 სექტემბერს თურქეთმა ხელი მოაწერა შეთანხმებას TRNC-სთან კონტინენტური შეღვის დელიმიტაციის შესახებ.

ხელშეკრულების ხელმოწერის დროს რ. ერდოღანმა კიდევ ერთხელ განაცხადა, რომ ბერძნული მხარის მიერ მიღებული გადაწყვეტილება არღვევს გაეროს მიერ გამოცხადებული კონფლიქტის მოგვარების პრინციპებს. ამავდროულად, ხელშეკრულებისათვის უფრო მეტი მნიშვნელობის მისანიჭებლად, რ. ერდოღანმა და დ. ეროღლუმ ხელი მოაწერეს მითითებულ დოკუმენტს ნიუ-იორკში.

ჩნდება გონივრული შეკითხვა, აცნობიერებდა თუ არა კვიპროსის ოფიციალური ხელისუფლება, რომ გადაწყვეტილება 12-ე ბლოკზე მუშაობის დაწყების შესახებ გამოიწვევდა მოლაპარაკებების პროცესში კრიზისს. ჩვენი აზრით, ამ შემთხვევაში ისინი გახდნენ საერთაშორისო ურთიერთობებისა და მსოფლიო პოლიტიკის ანალიზისთვის არქაული მიდგომის მძევლები, მათ მიიჩნიეს, რომ ნახშირწყალბადების ბაზარზე არსებული ეკონომიკური ვითარება გახდებოდა მიზეზი გაზის მოპოვებაში ჩართული კომპანიების ეკონომიკური ინტერესის გაღვივების, კერძოდ ამერიკული კომპანიების დაინტერესება იქნებოდა საფუძველი აშშ-ს მხრიდან თურქეთზე ზეწოლის წინაპირობისა, რაც, თავის მხრივ, შეასუსტებდა თურქ-კვიპროსელთა პოზიციებს მოლაპარაკებების პროცესში.

ამ მიზნის მისაღწევად, კვიპროსის ხელმძღვანელობამ წამოიწყო ძლიერი სააგიტაციო და სარეკლამო კამპანია, რომლის მიზანი იყო ბლოკ 12-ის გაზსადენის მნიშვნელობის ხელოვნურად გაზრდა. მაგალითად, ამტკიცებდნენ, რომ მაიკლ ეკონმიდისმა, ჰიუსტონის უნივერსიტეტის პროფესორმა, თქვა, რომ მისი მონაცემებით, „აფროდიტის“ ბლოკში ნახშირწყალბადების სავარაუდო მარაგი 1,5-ჯერ აღემატება ისრაელის „ლევიათანის“ მარაგს. თუ ეს დადასტურდა, იგი ამტკიცებს, რომ ერთ სულ მოსახლეზე შემოსავალი, კვიპროსში ბუნებრივი გაზის წარმოების დაწყებიდან 10 წლის განმავლობაში, გაიზრდებოდა 70%-ით, ხოლო კვიპროსი ევროპის უმდიდრესი ქვეყანა გახდებოდა [5]. ყველაზე გასაოცარი კი ის იყო, რომ არავინ და-

ინტერესებულა, საიდან მიიღო მან ეს მონაცემები.

რამდენიმე წლის შემდეგაც კი, 2015 წელს, არ იყო საიმედო მონაცემები „აფროდიტის“ საბადოების მოცულობის შესახებ. მე-12 ბლოკის შემუშავებაში ჩართული კომპანიები კვიპროსს რეალურ ფულს ჰპირდებოდნენ მხოლოდ გარკვეული პერიოდის შემდეგ [6].

2012 წლის ზაფხულში, მხარეთა ურთიერთობის დონე კვლავ დაეცა იმ პერიოდთან შედარებით, როდესაც ბერძნული კვიპროსის და თურქეთის კვიპროსის თემების ლიდერები აქტიურად თანამშრომლობდნენ "ანანის გეგმის" განხორციელებაში. ამას მეტწილად შეუწყო ხელი, მოლაპარაკებების პროცესში თურქეთის მიერ არჩეულმა პოზიციამაც. თურქული მხარე აპროტესტებდა კვიპროსის რესპუბლიკის შესვლას ევროკავშირში, კვიპროსის პრობლემის პოლიტიკური გზით დარეგულირებამდე.

თვალსაჩინო ხდებოდა, რომ მოლაპარაკების პროცესში ვითარება უფსკრულისკენ მიექანებოდა და მისი გადარჩენა პრაქტიკულად შეუძლებელი სჩანდა, განსაკუთრებით იმის გათვალისწინებით, რომ როგორც კვიპროსის ოფიციალური ხელისუფლება, ისე ბერძენი კვიპროსელები გრძნობდნენ თავიანთ პოლიტიკურ და ეკონომიკურ უპირატესობას თურქ-კვიპროსელებზე. პირველ რიგში მათი ევროკავშირის წევრობიდან გამომდინარე. თუმცა, სწორედ ევროკავშირში გაწევრიანებამ, იქონია უარყოფითი გავლენა კვიპროსის ეკონომიკაზე, რაც საბოლოოდ 2012 წლის შემოდგომით კუნძულზე საბანკო კრიზისის დასაწყისში გადაიზარდა.

კვიპროსის ოფიციალური ხელისუფლების პოლიტიკა, რომელიც მიმართული იყო საბანკო სისტემაში მდგომარეობის გამოსწორებისკენ, მათ შორის საბანკო დეპოზიტების გაყინვამ, აგრეთვე ცალკეულ დეპოზიტებზე ერთჯერადი გადასახადის შემოღებამ, სერიოზულად გაამძაფრა სიტუაცია პოლიტიკურ სფეროში. ამ პირობებში "მოქმედმა პრეზიდენტმა დიმიტრის კრისტოფიასმა უარი განაცხადა მისი კანდიდატურის მეორედ წამოყენებაზე" [7]. ამავე დროს, ექსპერტები სამართლიანად აღნიშნავდნენ, რომ ახალი საპრეზიდენტო არჩევნებისგან "არ უნდა ჰქონოდათ მნიშვნელოვანი მიღწევების მოლოდინი მოლაპარაკების პროცესში" [7].

კვიპროსის პრეზიდენტის არჩევნებზე მეორე ტურში ხმათა 57% უმრავლესობით გამარჯვება მოიპოვა მოიპოვა ნ. ანასტასიადისმა.

რაც უფრო ძლიერდებოდა ფინანსური კრიზისი კვიპროსში, მით უფრო სუსტდებოდა კუნძულის ოფიციალური ხელისუფლების პოზიციები „აფროდიტის“ გაზის საბადოების ათვისების პროცესში. ასე რომ, ამერიკელები, რომელთა მხარდაჭერის იმედი ჰქონდათ ბერძენ კვიპროსელებს „მე-12 ბლოკის“ საკუთრების დავის ასპექტში, შემდეგი

განცხადებით შემოიფარგლნენ: „კუნძულზე არსებული გაზის და ნავთობის რესურსები, ისევე, როგორც მისი ყველა სხვა რესურსი, სამართლიანად უნდა განაწილდეს ორივე მხარეს შორის” - აშშ სახელმწიფო დეპარტამენტის სპიკერი ვიქტორია ნულანდი [8].

ამრიგად, მოლაპარაკების მომზადების პროცესის ახალი ეტაპი დაიწყო და მხარეებმა დაგეგმეს მოლაპარაკებების ჩატარება 2013 წლის შემოდგომაზე, თუმცა მათ რამდენიმე თვე დასჭირდათ შეთანხმებულიყვნენ ერთობლივი განცხადების ტექსტზე. ამავდროულად, 2013 წლის ნოემბრის დასაწყისში, კვიპროსის პრეზიდენტმა, ნიკოს ანასტასიადისმა, საკმაოდ მწვავე ფორმით უარყო გაეროს გენერალური მდივნისპან გიმუნის მოთხოვნები მოლაპარაკებების გადაუდებელი განახლების შესახებ.

2013წლისბოლოსთვისოფიციალურიკვიპროსის ხელისუფლება არ ჩქარობდა მოლაპარაკების პროცესის განახლებას, სავარაუდოდ, იმიტომ, რომ ეკონომიკური კრიზისის პირობებში მკაცრი პოზიციის გარდა, სხვა არაფრის შეთავაზება არ შეეძლოთ ბერძენ კვიპროსელთათვის. ამან გამოიწვია, კვიპროსის პროცესში ჩართული საერთაშორისო საზოგადოების ხედვის შეცვლა, აქედან გამომდინარე კვიპროსის ხელისუფლება ვედარ იქნებოდა დარწმუნებული, რომ მათ ხედვას კონფლიქტის თაობაზე მსოფლიოში მხარდაჭერას ჰპოვებდა.

ამ ფაქტორების ერთობლიობამ განაპირობა ის, რომ მოლაპარაკებები განახლდა გაეროს გენერალური მდივნის პან გი მუნის ეგიდით 2014 წლის თებერვალში.

მოლაპარაკებების მონაწილე მხარეების პირველ მიღწევად შეიძლება ჩაითვალოს ერთობლივი განცხადების მიღება, რომელიც შედგებოდა შვიდი პუნქტისგან და "განსაზღვრავდა კვიპროსის პრობლემის გადაჭრის ძირითად პრინციპებსა და პროცესის ზოგად პარამეტრებს" [9].

ათენისა და ანკარას ურთიერთობების გაუმჯობესებამ გაამყარა საბერძნეთის და თურქეთის კვიპროსელთა პოლიტიკური ძალების იმედები, რომ კონფლიქტის პოლიტიკური მოგვარების პროცესს ჯერ კიდევ ჰქონდა წარმატების შანსი. ეს მოლოდინები აისახა საპრეზიდენტო არჩევნების მეორე ტურის შედეგებზე "TRNC"-ში, სადაც 2015 წლის 26 აპრილს მუსტაფა აკინჯი აირჩიეს თურქეთის კვიპროსელთა ახალ წინამძღოლად. ამავდროს, აღსანიშნავია, რომ ხმათა გადანაწილება იყო შემდეგი - 60, 50% და 39,50% [10].

აღსანიშნავია, რომ "ანანის გემის" შემუშავების შემდეგ, "TRNC" - ის ახალი პრეზიდენტი კონფლიქტის მშვიდობიანი გზით მოგვარების ძლიერი მომხრე იყო.

2015 წლის მაისში, მოლაპარაკების პროცესი განახლდა. ამაში დიდი დამსახურება ეკუთვნოდა გაეროს და ასევე გაეროს გენერალური მდივნის სპეციალურ მრჩეველს ესპენ ბარტ ეიდს.

წლის ბოლოსთვის, კვიპროსის კონფლიქტის მხარეებს შორის ნდობის ზრდამ ისეთ პიკს მიაღწია, რომ 25 დეკემბერს, ორი საზოგადოების ლიდერმა ერთობლივი სატელევიზიო განცხადების საშუალებით, კვიპროსის მოსახლეობას შობა და ახალი წელი მიულოცეს ჯერ მშობლიურ ენაზე, ხოლო შემდეგ კი მათი მეზობლების ენაზე.

მოლაპარაკების პროცესის აღდგენის ზუსტად ერთი წლის შემდეგ, 2016 წლის 15 მაისს, ერთობლივი განცხადებით, ნ. ანასტასიადისმა და მ. აკინჯიმ აღნიშნეს, რომ "მიუხედავად იმისა, რომ სირთულეები და უთანხმოება ჯერ კიდევ არსებობს, ჩვენ გადაწყვეტილი გვაქვს, გამოვავლინოთ საჭირო ნება და გამბედაობა გადაუჭრელი საკითხების დასაძლევად" [11].

2016 წლის აგვისტოს ბოლოსთვის ცხადი გახდა, რომ თურქი კვიპროსელები და თურქეთი მზად იყვნენ წასულიყვნენ მოლაპარაკებაზე და დათმობებზე, თუმცა არა გარანტიის სისტემის გაუქმების ხარჯზე, მითუმეტეს როცა ხელთ არ ჰქონდათ სხვა საერთაშორისო ხელშეკრულება, რომელიც უზრუნველყოფდა კუნძულების გაერთიანების პროცესის დასრულების შემდეგ თურქი კვიპროსელების უსაფრთხოებას.

თუმცა, 2016 წლის ბოლოს, ცხადი გახდა, რომ მიუხედავად ექსპერტებისა, შუამავალი გაეროს ოპტიმისტური მოლოდინისა და მხარეთა სურვილისა მიეღწიათ კონფლიქტის დარეგულირებას, პროცესი კვლავ გაიყინა.

2017 წელს გაეროს ახალი გენერალური მდივანი ანტონიო გუტერესი გამოვიდა სიტყვით და კონფლიქტის მხარეებს განუცხადა, რომ "როგორც გაეროს გენერალური მდივანი, მე ვუჭერ მხარს იმ ძალისხმევას, რომ ყველა მხარემ გამოხატოს ნება საბოლოო შედეგის მისაღწევად". თუმცა, ამ ფაქტმა ხელი არ შეუწყო მოლაპარაკებას, რომელიც უიმედოდ ვითარდებოდა.

კვიპროსელი თურქები, ისევე როგორც თურქეთი, უარყოფითად რეაგირებდნენ ანკარისათვის საერთაშორისო ხელშეკრულებების საფუძველზე, კვიპროსელი თანამემამულეების დახმარების უფლების ჩამორთმევაზე, გარდა ამისა, თურქ კვიპროსელებს სერიოზულად აწუხებდათ დაცვისა და უსაფრთხოების საკითხები ახალ ხელშეკრულებებში. მათმა ძველმა შიშებმა ახალი სიცოცხლე შეიძინეს, მას შემდეგ, რაც ბერძენმა კვიპროსელებმა სცადეს „ენოსისის“ იდეის რეაბილიტაცია 2017 წლის თებერვალში. ამ პირობებში აშკარა იყო, რომ თურქი კვიპროსელები არ წავიდოდნენ დათმობაზე უსაფრთხოების საკითხებთან დაკავშირებით.

შეიძლება ითქვას, რომ, თურქეთს, რომელიც მხარს უჭერდა თურქ კვიპროსელებს, შეეძლო ჯარის მნიშვნელოვანი ნაწილის გაყვანა დათმობის სახით, თუმცა თურქული მხარე ვერ იტყოდა უარს გარანტიორის პოზიციაზე.

მხარეთა შორის ურთიერთობის გაცივება იმდენად აშკარა გახდა, რომ 2017 წლის 7 ივლისს გამთენიისას, კრანს-მონტანაში ჩამოსულმა გაეროს გენერალურმა მდივანმა განუცხადა ჟურნალისტებს, რომ „მიუხედავად მნიშვნელოვანი მცდელობებისა, კონფერენცია დაიხურება შეთანხმების გარეშე.“

როგორც მოსალოდნელი იყო, კონფერენციის ჩავარდნის შემდეგ, მოლაპარაკების მხარეებმა ერთმანეთი დაადანაშაულეს კრანს-მონტანის შეხვედრის ჩაშლაში. მხარეთა ამ საქციელში უჩვეულო არაფერი ყოფილა, მაგრამ მოულოდნელად, გაეროს გენერალური მდივნის დესპანმა ესპე ბარტეიდა, დიპლომატიურად მიანიშნა, რომ ბოლო მოლაპარაკებებზე თურქეთი მზად იყო დათმობაზე წასულიყო. ამ განცხადებისთვის, იგი კვიპროსის პრეზიდენტმა დაადანაშაულა არა მხოლოდ საჯარო სივრცეში, არამედ პრო-თურქულ პოზიციაშიც.

2017 წლის სექტემბერში გამოქვეყნდა პუბლიკაცია ბერძნულ გამოცემა Politis-ში, საიდანაც შეიძლება გვევარაუდა, რომ თურქული მხარე კრანს-მონტანის მოლაპარაკებებზე მზად იყო დათმობისთვის. კვიპროსის პრეზიდენტის პოზიცია გარანტიის სისტემის გაუქმების თაობაზე შეუვალი იყო, რაზეც გენერალურმა მდივანმა განაცხადა, რომ აღნიშნული მოთხოვნა არ შეიძლებოდა გამხდარიყო მოლაპარაკების განახლების საწყისი წერტილი [12].

ამრიგად, აშკარა გახდა, რომ ბერძენი კვიპროსელების მიმართ საყვედურებს კრანს-მონტანაში მოლაპარაკებების ჩაშლის თაობაზე, სერიოზული საფუძველი ჰქონდა. 2017 წლის შემოდგომაზე, მოლაპარაკების პროცესის გადატვირთვის მცდელობებმა არ გამოიღო სერიოზული შედეგი, მიუხედავად იმისა, რომ ოფიციალური მხარეები აცხადებდნენ მზადყოფნას მოლაპარაკებების გასაგრძელებლად.

მიუხედავად იმისა, რომ შეუძლებელი გახდა "ანანის გეგმის" განხორციელება, მის შემუშავებაზე დახარჯულმა ძალისხმევამ უშედეგოდ არ ჩაიარა. ზუსტად, ამ გეგმის განხორციელების მცდელობებმა გახადა შესაძლებელი, კვიპროსის ორივე ნაწილში, პოლიტიკურ ასპარეზზე, წამყვანი პოზიციები დაეკავებინათ იმ პოლიტიკოსებს, რომლებიც ცდილობდნენ კონფლიქტის დარეგულირებას.

სამშვიდობო პროცესის დათრგუნვა ხელს უწყობდა "TRNC" ნაციონალისტების ძალაუფლების ამაღლებას, დერვიშ ეროღლუს ხელმძღვანელობით. მაგრამ იმის გამო, რომ სამშვიდობო პროცესის პოტენციური ძალიან მაღალი იყო, არარსებობდა პოლიტიკოსი, რომელიც უარყოფითად რეაგირებდა

კონფლიქტის მშვიდობიანი გზით მოგვარების შესაძლებლობებზე. უარყოფითი გავლენა მოლაპარაკების პროცესზე მოახდინა მხარეთა ცალმხრივ ქმედებებმა, რომლებიც მიმართული იყო კუნძულზე გაზის საზადოების ასათვისებლად. ვითარება ჩიხში შევიდა, მაგრამ 2012-2013 წლების საბანკო და ეკონომიკური კრიზისმა და ასევე გაეროს მიერ კვიპროსის ოფიციალურ ხელისუფლებებზე განხორციელებულმა ზეწოლამ, შექმნეს ახალი რეალობა, რამაც განაპირობა მოლაპარაკებების პროცესის განახლება. ამ მდგომარეობას ასევე ხელი შეუწყო, ნიკოს ანასტასიადისის არჩევამ კვიპროსის პრეზიდენტად, 2013 წლის თებერვალში, ხოლო 2015 წლის აპრილში TRNC-ს ლიდერი შეიცვალა და გახდა მუსტაფა აკინჯი, რომელიც კუნძულის გაერთიანების იდეის აქტიური მომხრე იყო.

2015 წლის გაზაფხული-შემოდგომაზე კვიპროსის პრეზიდენტის და თურქ-კვიპროსელების ხელმძღვანელის მიერ ჩატარებულმა შეხვედრებმა აჩვენა, რომ ისინი ცდილობდნენ მიეღწიათ თავიანთი პოზიციების დაახლოებას. 2016 წლის გაზაფხულისთვის გაეროს წარმომადგენლებიც კი თვლიდნენ, რომ მხარეებს შორის შეთანხმების მიღწევა სავსებით შესაძლებელი იყო. 2016 წლის ნოემბრის მოლაპარაკებების დროს, შვეიცარიის Mont-Perelin-ში მხარეებმა გააკეთეს განცხადებები წლის ბოლოსთვის შეთანხმების მიღწევის შესაძლებლობის შესახებ. ეს განცხადებები ძალიან ოპტიმისტური იყო.

2017 წლის იანვარის მოლაპარაკებებმაც ვერ გამოიღო შედეგი, ყველა იმედი დამყარდა მათ მეორე ტურზე, რომელიც ზაფხულისთვის იყო დაგეგმილი, მაგრამ ბერძენ-კვიპროსელთა 2017 წლის თებერვალში მიღებულმა გადაწყვეტილებამ, აღნიშნათ 1950 წლის რეფერენდუმის, ენოსისის, იუბილე სკოლებში, გაამლიერა შესაძლო შეხვედრის უარყოფითი ფონი. ენოსისის იდეის გაცოცხლება და რეაბილიტაცია თურქული კვიპროსის თვალსაზრისით მიუთითებს იმაზე, რომ ბერძენ-კვიპროსელები არ იყვნენ განწყობილები ერთიანი კვიპროსის საზღვრებში ცხოვრებაზე, ისინი ფიქრობდნენ, რომ გაერთიანების შემდგომ, ბერძნულ მხარეს სურდა კვიპროსი შესულიყო საბერძნეთის შემადგენლობაში.

განახლებული მოლაპარაკებების პროცესში ბერძენი კვიპროსელების მთავარი მოთხოვნა იყო, არა მხოლოდ, კუნძულიდან თურქული ჯარების გაყვანა, არამედ გარანტიის სისტემის ლიკვიდაცია, რომლის მიხედვითაც 1974 წელს თურქეთმა შეიყვანა ჯარები კვიპროსზე. თუმცა, ამავე დროს, თურქ-კვიპროსელებს უსაფრთხოების ისეთ ახალ გარანტიებს, რომელიც აღიარებული იქნებოდა საერთაშორისო დონეზე, არავინ აძლევდა.

კრანს-მონტანაში მოლაპარაკების მეორე ეტაპი

გაიხსნა ა. გუთერიშის პირადი მონაწილეობით, მხარეთა თავდაპირველი განცხადებები კონფლიქტის მოგვარების შესაძლებლობის შესახებ ოპტიმისტური იყო, მაგრამ გადაწყვეტილებების მიღწევის პროცესი უშედეგოდ დასრულდა, პირველ რიგში, კვიპროსის პრეზიდენტის ნიკოს ანასტასიადისის პოზიციის გამო. ცხადია, რომ ნ. ანასტასიადისი მეტად იყო დაინტერესებული კონფლიქტის მოგვარებაში, ვიდრე ვინმე სხვა, მაგრამ ამავე დროს, იგი, ერთი მხრივ, ცდილობდა ბერძნული კვიპროსელებისთვის უსაფრთხოების გაძლიერებას, მოითხოვდა თურქული ჯარების გაყვანას და გარანტიის სისტემის აღმოფხვრას, მეორეს მხრივ, მას სურდა მოეგვარებინა კონფლიქტის თითქმის ყველა სადავო საკითხი, თურქებისთვის მხოლოდ მეორეხარისხოვან საკითხებზე დათმობის პარალელურად. თავის მხრივ, თურქი-კვიპროსელები, რომლებიც საკუთარი უსაფრთხოების პრობლემითაც იყვნენ შეშფოთებულნი, მზად არ იყვნენ ნდობოდნენ ნ. ანასტასიადისსა და ევროკავშირის წარმომადგენლებს, რომლებიც მათ უსაფრთხოების გარანტიებს მხოლოდ სიტყვებით პირდებოდნენ.

დასკვნა. ამრიგად, კონფლიქტის ეტაპობრივი მოგვარების ნაცვლად, მხარეები იღებენ სიტუაციას, რომელსაც ცნობილი კონფლიქტების მკვლევარი ო. რიჩმონდი აღწერს შემდეგნაირად: „კვიპროსის ორივე საზოგადოება ერთმანეთის მსხვერპლია... ისევე, როგორც თავად საერთაშორისო სისტემის წარუმატებლობის. შესაბამისად, ეთნონაციონალისტური რიტორიკა აღიქმება, როგორც ყველაზე მეტად უსაფრთხო ვარიანტი უსაფრთხოების თვალსაზრისით, როგორც კუნძულისთვის, ასევე

მისი პოლიტიკური ლიდერებისათვის; თუმცა, ირონიულია, რომ ყოველივე ეს პირიქით ამცირებს ზემოაღნიშნული უსაფრთხოების დონეს“ [13].

ცხადია, ურთიერთუნდობლობის მანკიერი წრის გარღვევა რთულია, სწორედ ამიტომ, 2017 წლის შემოდგომაზე, მოლაპარაკების პროცესის რენანიმირების მცდელობებმა შესამჩნევი შედეგი ვერ გამოიღო. ამავე დროს, მხარეები აცხადებენ მზადყოფნას განაგრძონ მოლაპარაკებები, პრეზიდენტი ნ. ანასტასიადისიც კი გამოდის სხვადასხვა ინიციატივებით მოლაპარაკებების განსახლებლად, მაგრამ ამავე დროს იგი რჩება საკუთარი იდეების მტკიცე მხარდამჭერად, რომლებიც შორს არის კონფლიქტის ეტაპობრივი მოგვარების ფორმულისაგან.

ზემოაღნიშნულ პროცესთა ქრონოლოგია თვალსაჩინოდ წარმოაჩენს, თუ როგორ გავლენას ახდენდა სხვადასხვა ფაქტორები კვიპროსის კონფლიქტის დასარეგულირებლად განხორციელებული მოლაპარაკებების მიმდინარეობასა და ვექტორებზე. უპირველეს ყოვლისა, ეს აისახება მოვლენათა დინამიკის ცვალებადობაში. ერთი მხრივ, მხარეთა შორის დიალოგი სწრაფი და ნაყოფიერი ტემპით ვითარდებოდა, თუმცა გარკვეულ ეტაპზე, ფაქტობრივი გარემოებებიდან გამომდინარე, პროგრესის სამუდამოდ შეფერხების შთაბეჭდილება იქმნებოდა. დღესდღეობით, დარწმუნებით შეიძლება ვთქვათ, რომ კონფლიქტში ორივე მხარე ცალსახად არის განწყობილი მისი საბოლოო დარეგულირებისათვის, თუმცა ხშირად მათი გაუმართლებლად ეგოისტური მოთხოვნები მოლაპარაკებების დაბრკოლების მიზეზი ხდება.

#### გამოყენებული ლიტერატურა:

1. Генсек ООН проведет третью встречу глав греческой и турецкой общин Кипра // <http://vestikavkaza.ru/news/37406.html>
2. Демидова О. Ангела Меркель призвала к урегулированию кипрского конфликта // <http://www.dw.com/ru/ангела-меркель-призвала-к-урегулированию-кипрского-конфликта/a14762660>
3. Степовик М. Эрдоган критикует Меркель за высказывания о конфликте на Кипре // <http://www.dw.com/ru/эрдоган-критикует-меркель-за-высказывания-о-конфликте-на-кипре/a14769637>
4. <http://www.sonsayfa.com/Haberler/Dunya/Kibrista-toprak-savasi-basliyor-196987.html>
5. Яблокораздора «Афродиты»: станет ли Кипр газовой державой? // [https://www.kiprinform.com/cyprus\\_news/yabloko-razdora-afrodity-stanet-li-k/](https://www.kiprinform.com/cyprus_news/yabloko-razdora-afrodity-stanet-li-k/)
6. Aphrodite' gas field declared commercial // <https://chelcomanagement.com/ru/aphrodite-gas-field-declared-commercial/>
7. Жукова Н.М. Кипрское урегулирование: состояние и ближайшие перспективы // М., Восточная аналитика. №3.2012. С.59-60
8. Соседи Греции и Кипра делят их новые нефтегазовые месторождения // <http://neftegaz.ru/analysis/view/7978-Sosedi-Gretsii-i-Kipra-delyat-ih-novye-neftegazovye-mestorozhdeniya>
9. Ананьева М. Кипрская проблема как козырная карта в Восточном Средиземноморье // <http://rusrand.ru/analytics/kiprskaja-problema-kak-kozyrnaja-karta-v-vostochnom-sredizemnomore>

10. Мустафа Акынджи: Новый лидер турок-киприотов // <http://www.pontos-news.gr/ru/article/133411/mustafa-akyndzhi-novyy-lider-turok-kipriotov>
11. Адамова С. Лидеры греческой и турецкой частей Кипра высказались за объединение острова в 2016 году // <http://theins.ru/news/23618>
12. Суховеркова А. Кипр: намерения Генсека ООН — это одно, намерения Турции — это другое // <https://regnum.ru/news/2322819.html> Oliver P. Richmond. Ethno-Nationalism, Sovereignty and Negotiating Positions in the Cyprus Conflict: Obstacles to a Settlement // Middle Eastern Studies, Vol. 35, No. 3 (Jul., 1999), p. 43 // <http://www.jstor.org/stable/4284023?origin=JSTOR-pdf>
13. Asmussen, J. "Cyprus after the Failure of the Annan Plan." ECMI Brief, 11, 2004,
14. Hannay D. Cyprus. The Search for a Solution. London, 2005
15. The Cyprus Problem, 1974-2008. Jakub Blažek. 2011.
16. Kyris G., Europeanisation and Conflict Resolution: The Case of Cyprus, (Barcelona: Institut Barcelona D'estudis Internacionals, 2013).
17. მაკარაძე ე. გოგიტიძე მ. კვიპროსის საკითხი აღმოსავლურ პოლიტიკაში XX საუკუნის 60-80-იან წლებში. ბათუმი, 2000.
18. მაკარაძე ე. თანამედროვე თურქეთის აქტუალური საკითხები, XX საუკუნის 90-იანი წლები, ბათუმი, 2000.

**Peace initiatives for the settlement of the Cyprus conflict  
(2002-2017)**

*Aleksandre Akhobadze, PhD student  
Georgian Technical University*

**Summary**

The article discusses the path to the settlement of the Cyprus conflict in the 21st century, the steps taken by the parties of the conflict, the Greek and Turkish Cypriots and the role of international actors in these processes. We discuss the factors that form a solid basis for assuming a positive outcome to the transformation of the conflict. In addition, we focus on a number of circumstances that hampered the conflict resolution and prevented creation of a stable, healthy environment for negotiations.

We also stress our attention on one of the latest examples of international involvement in the settlement of the Cyprus conflict, the "Annan Plan". It is of a great importance to analyze the reasons for "Annan Plan" failure and, despite the failure to achieve the ultimate goal, the impact of the negotiation process on the views and aspirations of the political elite directly involved in the conflict. Also are worth to note the new initiatives implemented in 2011-2017, which helped to revitalize the negotiation process and create a possible new reality.

The chronology of the above-mentioned processes clearly shows how various factors influenced the course and vectors of the negotiations on the settlement of the Cyprus conflict. First of all, it is reflected in the variability of the dynamics of events. On the one hand, the dialogue between the parties was developing at a rapid and fruitful pace, although at some point, given the factual circumstances, the impression was created of a permanent delay in progress. Nowadays, we can say with confidence that both sides in the conflict are unequivocally committed to its final settlement, although often their unjustified selfish demands are an obstacle to negotiations.

Keywords: Conflicts, International Relations, Cyprus, Turkey.

## ეგრავიზიში ვიგინაკი ინტეგრაციულ პროცესებში საერთაშორისო ფაქტორის გავლენა

გიორგი ბახტაძე, დოქტორანტი  
საქართველოს ტექნიკური უნივერსიტეტი

### რეზიუმე

რუსული პოლიტიკური აზრის თანახმად, ევრაზიისადმი დასავლეთის მკვეთრად გამოხატული გეოპოლიტიკური მიდგომის გათვალისწინებით რეგიონში რუსეთისათვის ყველაზე მიზანშეწონილი პოლიტიკაა აქ მიმდინარე პოლიტიკურ პროცესებზე აშშ-სა და სხვა არარეგიონული მოთამაშეების დაჟინებული და თანამიმდევრული შეზღუდვა. მაგრამ დასავლეთი რასაკვირველია ამ ფაქტორს გამოიყენებს თავისი ეროვნული ინტერესების შესაბამისად და შეეცდება რუსეთს არ მისცეს აღნიშნულ სივრცეში ცალსახად გაბატონების შესაძლებლობა. ამ მომენტისთვის რუსული მიდგომა შეიძლება დახასიათდეს როგორც ცენტრალური აზიის რესპუბლიკებიდან აშშ-ს „გამოდევნისა“ და კოლექტიური უსაფრთხოების უზრუნველყოფასთან დაკავშირებულ მრავალმხრივ ძალისხმევაში მათი ჩაბმის თავიდან აცილების პოლიტიკა, ცენტრალური აზიის სახელმწიფოთა უწყვეტი მოდერნიზაციისა და ეკონომიკური ზრდის უზრუნველყოფის პირობით.

საკვანძო სიტყვები: გეოპოლიტიკა, ეროვნული უსაფრთხოება, ინტეგრაციული პროცესები, საერთაშორისო ურთიერთობები.

### შესავალი

ეროვნული უსაფრთხოების უზრუნველყოფის კონტექსტში მსოფლიო ელიტებისთვის ჩვეული აგრესიული გეოპოლიტიკური აზროვნება ვერანაირად ვერ ჩაითვლება დამლეულად და აღმოფხვრილად. ამის ნათელი მაგალითია რუსეთის ფედერაციის დამოკიდებულება არა მარტო პოტენციური მოწინააღმდეგეების, არამედ ზოგჯერ მისივე მოკავშირეების მიმართაც.

### ძირითადი ტექსტი

გავიხსენოთ როგორ მოექცა რუსეთის ფედერაცია სულ ცოტა ხნის წინ სომხეთს ყარაბაღის ომში, როცა იგი გეოპოლიტიკური მოსაზრებით სრულიად მარტო დატოვა. შემდეგ კი ხელი შეუწყო ისეთი ვითარების შექმნას, რომელიც თავად აწყობდა. აქვე ვიტყვით იმასაც, რომ ანალოგიური ქცევებს ვაწყდებით ზოგჯერ დასავლეთის მხრიდანაც.

მაგალითად, ცენტრალურ აზიაში ნატოს კავშირგაბმულობის ოფიცერი აღნიშნავს: „დღეს „მოწინავე“ სტრატეგიული და გეოპოლიტიკური ზღვრები კასპიის ზღვის, და ასევე იმ უდაბნოებისა

და მთიანი ქედების მიმართულებით ინაცვლებს, რომლებიც ჩრდილოეთით ცენტრალურ აზიასა და სამხრეთით სადავო ინდოეთ-პაკისტანის ოლქ ქაშმირს შორის მდებარეობს. ნატო-ს უნდა ჰქონდეს იმის უნარი, რომ მიიტანოს დარტყმა საფრთხის ან რისკის კერაზე, და არა მისი გავრცელების ადგილებში“ [1:43-44].

რუსული პოლიტიკური აზრის თანახმად, დასავლეთის რიგი ქვეყნები, შემოიფარგლებიან რა პარტნიორობისა და თანამშრომლობის შესახებ განცხადებებით, სინამდვილეში „ჭიმავენ სამხედრო რგოლს“ [2:599] რუსეთის გარშემო, იყენებს რა პოსტსაბჭოთა სივრცის ქვეყნების სისუსტეს და რუსეთის ჯერ კიდევ ტექნოლოგიურ ჩამორჩენილობას. ამ პროცესებს ზოგჯერ რუსეთისა და ინგლისის XIX საუკუნის „დიდ თამაშთანაც“ კი ადარებენ. [3:17]

სინამდვილეში ამ „თამაშში“ არა მხოლოდ რუსეთი მონაწილეობს. საჭადრაკო დაფაზე იმყოფება ჩინეთი, ინდოეთი, პაკისტანი, ირანი, ავღანეთი. გარდა ამისა, სამხრეთ კავკასიისა და ცენტრალური აზიის ახალი დამოუკიდებელი სახელმწიფოები საკუთარ პოლიტიკას ატარებენ, თამაშობენ რა დიდ სახელმწიფოთა წინააღმდეგობებზე. მიუხედავად ამისა, ევრაზიაში ინტეგრაციული პროცესების მსვლელობაში რეგიონის სახელმწიფოებმა არა მარტო ამ ქვეყნების უსაფრთხოებისთვის გამოწვევებსა და საფრთხეებზე პასუხის რეალური მექანიზმების შემუშავება შეძლეს, არამედ მიიღეს კიდევაც დამატებითი სტიმული კონტინენტზე ურთიერთობების გასაღრმავებლად.

ბევრი ექსპერტის აზრით, დსთ-ს ფარგლებში ინტეგრაციული პროცესების სამხედრო განზომილება გაერთიანების პროექტებიდან ყველაზე წარმატებული აღმოჩნდა, [4:74] თანაც ერთ-ერთი ძირითადი ფაქტორი, რომელიც განსაზღვრავს სამხედრო-პოლიტიკური ინტეგრაციის პროექტთა წარმატებას, საერთო გამოწვევებისა და საფრთხეების არსებობა გახდა. მეორე მხრივ, პოსტსაბჭოთა სივრცის ქვეყნების მზაობა გაატარონ შეთანხმებული პოლიტიკა უსაფრთხოების, განიარაღებისა და შეიარაღებაზე კონტროლის სფეროში, საერთაშორისო ხელშეკრულებების მიმართებაში სსრკ-ს სამართალმემკვიდრეობის თავისებურებით აიხსნება. [5:87] ცხადია, ეს პირველ რიგში ეხება უსაფრთხოების სფეროში შეთანხმებებს.

2001 წლის 11 სექტემბრის ცნობილი მოვლე-

ნებით გამოწვეული, ცენტრალური აზიის სამხრეთ საზღვრებზე სიტუაციის გამწვავებასთან დაკავშირებით მიღებულ იქნა ზომები რეგიონში კოლექტიური უსაფრთხოების განმტკიცების კუთხით. სწორედ გარე საფრთხის პასუხად დაფუძნდა კუხო (კოლექტიური უსაფრთხოების ხელშეკრულების ორგანიზაცია) და შთო (შანხაის თანამშრომლობის ორგანიზაცია). [6:48]

ნატოს გაფართოება სამხრეთის მიმართულებით და ასევე არარეგიონულ მოთამაშეთა გაზრდილი აქტიურობა სამხრეთ კავკასიასა და ცენტრალურ აზიაში აშფოთებს რეგიონის სახელმწიფოებს. მაგალითად, რუსეთის, ჩინეთის და ცენტრალური აზიის სახელმწიფოთა უმეტესობის პოლიტიკურ ელიტებს მიაჩნიათ, რომ რეგიონში „დემოკრატიული ფასეულობების“ შემოტანამ ამ ქვეყნების რეალიების გათვალისწინების გარეშე შეიძლება დამღუპველი ქმედება მოახდინოს საერთო ვითარებაზე და გააძლიეროს რადიკალურ ისლამისტთა პოზიციები. აქ საქმე გვაქვს ე.წ. ცივილიზაციურ დაპირისპირებასთან დასავლეთსა და აღმოსავლეთს შორის.

არ არის საიდუმლო, რომ კასპიისპირეთის ავზის ნახშირწყალბადების მნიშვნელოვანი მარაგები მჭიდროდაა დაკავშირებული აშშ-სა და ეკ-ს ენერჯეტიკული უსაფრთხოების გეგმებთან, მაშინ როდესაც თურქეთი და უკრაინა ცდილობენ ტრანზიტული ბანქოს გათამაშებას დასავლელ პარტნიორებთან ურთიერთობებში. ყირიმის ანექსიის შემდეგ უკრაინის პოზიცია კიდევ უფრო რადიკალური გახდა.

2014 წლის შემდეგ ავღანეთიდან ჯარების გაყვანის პერსპექტივებმა აიძულა აშშ გულისყურით ადევნოს თვალი ავღანეთის ჩრდილოეთით მყოფ ქვეყნებს. ამ თვალსაზრისით, არ არის შემთხვევითი უზბეკეთის წევრობის შეჩერება კოლექტიური უსაფრთხოების ხელშეკრულების ორგანიზაციაში, თურქმენეთის თავისებური რევერანსები დასავლეთის მიმართ, ყირგიზეთის მხრიდან ზეწოლის ელემენტები მის ტერიტორიაზე რუსეთის ჯარების ყოფნის ვადის გაგრძელებასთან დაკავშირებით. ასე რომ რეგიონიდან აშშ-ს წასვლის შესახებ ლაპარაკი როგორც მინიმუმ ნაადრევია. [7]

რუსეთის მონაწილეობა ევრაზიაში მიმდინარე ინტეგრაციულ პროცესებში, როგორც ეკონომიკაში, ისე პოლიტიკასა და უსაფრთხოებაში, ცხადია გამოწვეულია ნეოიმპერიული ამბიციებით, თუმცა ამავე დროს ნაკარნახევია რეგიონის ქვეყნების ძალისხმევით გაერთიანების საარსებო მოთხოვნილებებით საერთო და ეროვნული ინტერესების უზრუნველყოფის მიზნით. ამ მხრივ მნიშვნელოვანია საგარეო პოლიტიკის კონცეფციის თეზისი იმის შესახებ, რომ საერთაშორისო უსაფრთხოების განმტკიცება, მათ შორის რეგიონულ

დონეზე, გლობალური პრობლემების გადაჭრაში რუსეთის პრიორიტეტებს განეკუთვნება. დოკუმენტში ხაზი ესმევა დსთ-თან, შთო-სთან და კუხო-სთან ურთიერთობების განვითარებას. აღინიშნება კუხო-ს უნივერსალურ საერთაშორისო ორგანიზაციად მომდევნო ტრანსფორმაციის აქტუალურობა, რომელსაც ექნება უნარი წარუდგეს თანამედროვე გამოწვევებსა და საფრთხეებს სხვადასხვამხრივი გლობალური და რეგიონული ფაქტორების გაძლიერებული ზემოქმედების პირობებში.

ეროვნული უსაფრთხოების მიმართ არსებულ საფრთხეებს დღეს ტრადიციულ და ახალ, ან არატრადიციულად ყოფენ. პირველს მიაკუთვნებენ გარე აგრესიისა და მასობრივი განადგურების იარაღის გავრცელების საფრთხეს, ხოლო ახალი საფრთხეების ნუსხაში ჩვეულებრივ ტერორიზმი, ექსტრემიზმი, ნარკოტრაფიკი, უკანონო მიგრაცია, ტრანსეროვნული დანაშაული, გარემოსადმი გამოწვევები შედის. სწორედ რომ საერთო საფრთხეებისგან დაცვის აუცილებლობით აიხსნება ევრაზიული გარღვევა რეგიონული უსაფრთხოების სისტემის ფორმირებისაკენ.

სსრკ-ს დაშლასთან ერთად ახალ დამოუკიდებელ სახელმწიფოთა უსაფრთხოება საფრთხის ქვეშ აღმოჩნდა. რეგიონის სახელმწიფოთა შესუსტებამ მოძრაობაში მოიყვანა ტერორისტული და ექსტრემისტული ძალები, და ასევე მისცა საშუალება რეგიონგარე დიდ სახელმწიფოებს სტრატეგიულად წაეწიათ წინ ევრაზიის რეგიონის სიღრმეში. მთლიანობაში, ევრაზიაში კოლექტიური უსაფრთხოებისათვის არსებული თანამედროვე საფრთხეების მიზეზები რეგიონის ქვეყნებში სოციალურ-ეკონომიკური ვითარების გამწვავებით, რეგიონგარე მოთამაშეთა გაზრდილი აქტიურობით, და ასევე ახალ დამოუკიდებელ სახელმწიფოებსა და სხვა რეგიონულ მოთამაშეებს შორის მზარდი ურთიერთწინააღმდეგობებით აიხსნება. [8:4]

ნატოს გაფართოება აღმოსავლეთისკენ, უკრაინასთან, სამხრეთ კავკასიისა და ცენტრალური აზიის ქვეყნებთან ამ ბლოკის ორმხრივი ურთიერთობების განმტკიცება, ოპერაცია ავღანეთში მოწმობს, რომ დემოკრატიის არეალი შეიძლება გაიზარდოს ცენტრალური აზიის მიმართულებით, მაგრამ ამას საფრთხედ აღიქვამს არა მარტო რუსეთი, არამედ ჩინეთიც და თავად შუა აზიის სახელმწიფოების დიდი ნაწილიც, სადაც ავტორიტარული რეჟიმებია. [8:4:] თანაც შუა აზია სხვა ტიპის რეგიონია და იქ დემოკრატიის, მით უფრო ლიბერალური დემოკრატიული ფასეულობების პროპაგანდას შეიძლება უკუშედეგი მოჰყვეს.

„ცენტრალურ აზიაში, ამიერკავკასიაში და მათ გარშემო ბრძოლისუნარიანი ძალების არსებობა ამ ორ რეგიონს საკვანძო თეატრად ან ზონად ხდის,



რომლის ტერიტორიიდანაც ამ ძალებს შეუძლიათ დარტყმის მიტანა მოწინააღმდეგეზე, სამხრეთ ევროპიდან წყნარ ოკეანამდე. გარდა ამისა, სამხრეთ კავკასიასა და ცენტრალურ აზიაში არსებული ობიექტებიდან ძალიან მოხერხებულაა დსთ-ს და ასევე ჩინეთის სამხედრო ობიექტებზე თვალის დევნება. ამერიკულ-ქართული შეთანხმება სამხედრო სფეროში თანამშრომლობის შესახებ საერთოდ ანიჭებს ამერიკელ სამხედროებს საქართველოს საჰაერო სივრცეზე სპეციალური მზვერავი თვითმფრინავების მიერ კონტროლის განხორციელების უფლებას, რაც ფაქტობრივად აძლევს ამერიკელებს შავი ზღვისა და კასპიისპირა აუზების გასაღებს. საქართველოსთვის კი აშშ-სთან სტრატეგიული სამხედრო-პოლიტიკური თანამშრომლობა სასიცოცხლო მნიშვნელობას იძენს. აზერბაიჯანი ასევე ჩართულია ევროპაში აშშ-ს შეიარაღებული ძალების მეთაურობის პასუხისმგებლობის ზონაში. არ კარგავს თავის აქტუალობას ირანის, ერაყის, ავღანეთის, კორეის ნახევარკუნძულისგან მომავალი საფრთხეები. [9:65]

ამ საფრთხეების ჭრილში რეგიონის სახელმწიფოები მათთან ბრძოლის მრავალმხრივ და ორმხრივ ძალისხმევას მიმართავენ. პოსტსაბჭოთა სახელმწიფოთა სამხედრო-პოლიტიკური თანამშრომლობა თავისებური საპასუხო რეაქციაა და ევრაზიაში კონფლიქტების თავიდან აცილების გარკვეული გარანტიაა.

მაგალითად, 2007 წელს კუხო-ს ფარგლებში ხელმოწერილ იქნა შეთანხმება სამხედრო-ტექნიკური დახმარების გაწევის მექანიზმის შესახებ აგრესიის საფრთხის წარმოქმნისა ან აგრესიის აქტის განხორციელების შემთხვევაში, ხოლო 2013წ. 30 იანვარს რუსეთმა და ყაზახეთმა ხელი მოაწერეს შეთანხმებას ჰაერსაწინააღმდეგო თავდაცვის ერთიანი რეგიონული სისტემის შექმნის შესახებ, რომელიც ბელორუსიასთან დადებულ ანალოგიურ შეთანხმებასთან ერთად ხელს უწყობს დსთ-ს ჰსთ-ს გაერთიანებული სისტემის განმტკიცებას.

ევრაზიაში ამჟამად კოლექტიური უსაფრთხოებისთვის ყველაზე აქტუალურ საფრთხედ ტერორიზმი, რელიგიური ექსტრემიზმი და სეპარატიზმი, და ასევე ნარკობიზნესი გვესახება, რომელთა ხასიათი მათთან ბრძოლის სხვადასხვა ხერხს გულისხმობს: საზღვრების გამაგრებას, ანტიტერორისტული ქვედანაყოფების და საერთაშორისო ანტიტერორისტული სტრუქტურების ფორმირებას, კორუფციასთან ბრძოლას და სტაბილური ეკონომიკური ზრდის უზრუნველყოფას. [10:15]

დღესდღეობით, ზოგიერთი მონაცემებით, 500 უკანონო ტერორისტული გაერთიანების წლიური ბიუჯეტი 5-დან 20 მლრდ აშშ დოლარის ოდენობით განისაზღვრება, რაც რუსეთის მიერ ეროვნულ

თავდაცვაზე გამოყოფილი საბიუჯეტო ასიგნებების შესაბამისი თანხაა. [11:597]

ამასობაში კი მკვლევრები ამტკიცებენ, რომ მიუხედავად ტერორისტული საფრთხის შემცირების პროგნოზებისა, [8:4] ამჟამად ირანიდან ავღანეთამდე სივრცეში ყალიბდება „ნაცრისფერი ზონა“, რომელიც ფაქტობრივად არც ერთი სახელმწიფოს კონტროლს არ ექვემდებარება. ამასთან, 2014 წელს ავღანეთიდან უსაფრთხოების ხელშეწყობის საერთაშორისო ძალების წასვლასთან დაკავშირებით ტერორისტული და ექსტრემისტული საფრთხე უდავოდ გაიზრდება. [12:66]

კოლექტიური უსაფრთხოების განმტკიცების სფეროში ძალისხმევის თვალსაზრისით აქტუალური ხდება ბუფერული ზონის შექმნის აუცილებლობა დსთ-ს სამხრეთ საზღვრებზე, ერთი მხრივ, და ანალოგიური ბუფერის აღდგენა ავღანეთის ჩრდილოეთში, მეორე მხრივ. პირველი მიდგომის პრაქტიკული გამოხატულებაა სწრაფი გაშლის კოლექტიური ძალებისა და ოპერატიული რეაგირების კოლექტიური ძალების თავმოყრა ავღანეთთან ტაჯიკეთისა და უზბეკეთის საზღვრებთან, [13] ხოლო მეორე მიდგომა შეიძლება განხორციელდეს „ჩრდილო ატლანტიკური ალიანსის“ სამხედრო-პოლიტიკური ხელშეწყობის მეშვეობით. [14:30]

ამის გარდა, ავღანეთი აშკარა ნარკოტიკული მუქარის მატარებელიცაა. ექსპერტთა შეფასებებით, ავღანეთიდან მომავალი ნარკოტიკების 25% ცენტრალურ აზიაში რჩება, ხოლო 75% რუსეთსა და ევროპაზე მოდის. [15:15]

ეს მონაცემები იძლევა საფუძველს ეჭვის ქვეშ დავაყენოთ უკანონო ნარკოტრაფიკის მიერ ტრანს-სასაზღვრო გადაკვეთის არსებული მექანიზმების ეფექტიანობა. [16] ამიტომ რთული წარმოსადგენი არაა, რომ ავღანეთის მხარის ხელშეწყობის გარეშე ამ მიმართულებით მრავალმხრივი ძალისხმევის ეფექტიანობის გაზრდა შეუძლებელია. ამ მიზნით შთო-ს წევრ-სახელმწიფოთა მეთაურებმა ხელი მოაწერეს შეთანხმებას ნარკოტიკული საშუალებების, ფსიქოტროპული ნივთიერებებისა და პრეკურსორების უკანონო ბრუნვასთან ბრძოლაში თანამშრომლობის შესახებ, რომელსაც შეუერთდა ავღანეთი, თუმცა მისი მოვალეობები უპირატესად ფორმალური ხასიათისა იყო. დასავლური კოალიციის წასვლამ ავღანეთიდან შეიძლება კუხო-ს და შთო-ს ისეთი შესაძლებლობები მისცეს, რომლებიც აუცილებელია ნარკოტიკთა უკანონო ბრუნვასთან ბრძოლის საიმედო მექანიზმის ფორმირებისათვის. [17:18]

ზოგიერთი მკვლევარი რუსეთის მიერ კოალიციის წევრ ქვეყნებთან ტრანზიტის შესახებ შეთანხმებების დადებას როგორც რუსეთის „ერთ-ერთ ყველაზე მნიშვნელოვან დიპლომატიურ წარმატებას“ ახასიათებს ნარკოვაჭრობასთან ბრძოლის

საქმეში, ვინაიდან ამ ნაბიჯმა რადიკალური ცვლილებები უზრუნველყო ამ სფეროში. [18:303] არ უნდა უარყოთ ისიც, რომ იმავე მოსაზრებებმა ნაწილობრივ მაინც განაპირობეს ცენტრალური აზიის სახელმწიფოთა გადაწყვეტილება თავისი ტერიტორია საერთაშორისო ძალების ტრანზიტისთვის შესთავაზონ. [19:137-141]

კუხო-სთვის რთულ საკითხად არალეგალური მიგრაციის პრობლემა რჩება. კუხო-ს წევრი-სახელმწიფოები ამჟამად რიგ ორმხრივ საერთაშორისო ხელ-შეკრულებას ამუშავებენ რეადმისიის შესახებ. 2006 წელს კუხო-სა და მიგრაციის საერთაშორისო ორგანიზაციას შორის ხელმოწერილ იქნა პროტოკოლი თანამშრომლობის შესახებ. ვარაუდობდნენ, რომ ავღანეთში სიტუაციის გამწვავების შემთხვევაში, 2014 წლის შემდეგ ტაჯიკეთში ლტოლვილთა ნაკადი გაიზრდებოდა. ამასთან, გარე გამოწვევებთან და ევრაზიაში კოლექტიური უსაფრთხოებისთვის არსებულ საფრთხეებთან ერთად ობიექტურად არსებობს შიდა გამოწვევებიც, რომლებიც კოლექტიური უსაფრთხოების სტრუქტურებში მონაწილე სახელმწიფოთა შორის არსებული წინააღმდეგობების შედეგია.

ზოგიერთი ექსპერტი აღნიშნავს, რომ კუხო არასრულფასოვანი სამხედრო ბლოკია, არამედ სახელმწიფოთა ჯგუფი, რომლებსაც სურთ რუსეთისგან სამხედრო დახმარების მიღება, ამასთან არ არიან მზად ჯერჯერობით არარსებული საერთო მტრის წინააღმდეგ ერთობლივი ქმედებისათვის. ამასობაში კი კუხო-ს თითოეული წევრი-სახელმწიფო ზრდის თავის შეიარაღებას უახლოეს მეზობელზე მზერით, თუნდაც ეს მისი პარტნიორი იყოს ბლოკში. [16]

უსაფრთხოების სფეროში არსებულ პრობლემათა

სიმრავლე, რომლებიც ართულებენ ორმხრივ ურთიერთობებს რეგიონის ქვეყნებს შორის, უსაფრთხოების მრავალმხრივ სტრუქტურებსაც გარდაუვლად ასუსტებს. კერძოდ, ცენტრალური აზიის რესპუბლიკებს შორის რჩება სასაზღვრო დარეგულირების პრობლემა. მაგალითად, რუსული ბაზა ყირგიზეთში წარმოადგენს უზბეკეთსა (რომელმაც კვლავ შეაჩერა თავისი წევრობა კუხო-ში) [20] და ტაჯიკეთს შორის კონფლიქტის შემაკავებელ ფაქტორს, ყაზახეთი არ ხსნის დღის წესრიგიდან კოსმოდრომ „ბაიკონურის“ სტატუსის გადახედვის საკითხს და ა.შ. [21]

### დასკვნა

ამრიგად, რუსული პოლიტიკური აზრის თანახმად, ევრაზიისადმი დასავლეთის მკვეთრად გამოხატული გეოპოლიტიკური მიდგომის გათვალისწინებით რეგიონში რუსეთისათვის ყველაზე მიზანშეწონილი პოლიტიკაა აქ მიმდინარე პოლიტიკურ პროცესებზე აშშ-სა და სხვა არარეგიონული მოთამაშეების დაჟინებული და თანამიმდევრული შეზღუდვა. მაგრამ დასავლეთი რასაკვირველია ამ ფაქტორს გამოიყენებს თავისი ეროვნული ინტერესების შესაბამისად და შეეცდება რუსეთს არ მისცეს აღნიშნულ სივრცეში ცალსახად გაბატონების შესაძლებლობა. ამ მომენტისთვის რუსული მიდგომა შეიძლება დახასიათდეს როგორც ცენტრალური აზიის რესპუბლიკებიდან აშშ-ს „გამოდევნისა“ და კოლექტიური უსაფრთხოების უზრუნველყოფასთან დაკავშირებულ მრავალმხრივ ძალისხმევაში მათი ჩაბმის თავიდან აცილების პოლიტიკა, ცენტრალური აზიის სახელმწიფოთა უწყვეტი მოდერნიზაციისა და ეკონომიკური ზრდის უზრუნველყოფის პირობით.

### გამოყენებული ლიტერატურა:

1. Катранис А. Роль НАТО в Центральной Азии. // Центральная Азия и Кавказ. 2005. № 5.
2. Клименко А.Ф. Развитие военного сотрудничества между Россией и Китаем в Восточной Азии // Энергетические измерения международных отношений и безопасности в Восточной Азии. М., 2007.
3. Макдермотт Р. Российская программа обеспечения безопасности в Центральной Азии. Центральная Азия и Кавказ. 2002. № 2.
4. Чаевич А.В. Коллективная безопасность в СНГ: современные тенденции и проблемы. // Россия и современный мир. 2002. № 3.
5. Саматов О.Ж. Международно-правовые основы создания коллективной безопасности и военно-политического сотрудничества государств-членов СНГ. //Государство и право 2005. № 2.
6. Шаумян Т.Л. Изменение геополитической ситуации в Центральной Азии и позиции России, Китая и Индии // Взаимодействие России, Индии и Китая в XXI веке. М.,2004.
7. Фененко А. Центральноазиатская стратегия Обамы // РСМД, 14 августа 2012 г. სამეცნიერო სტატია. <https://russiancouncil.ru/analytics-and-comments/analytics/tsentralnoaziatskaya-strategiya-obamy/> (გადამოწმებულია 20.01.2021).
8. Чупфрин Г. проблемы безопасности в Центральной Азии и национальные интересы России //

- Формирование действенных структур безопасности и сотрудничества в Центральной Азии. М., 2007.
9. Клименко А.Ф. Значение Центрально-Азиатского региона. Развитие стратегического партнерства между Россией и Китаем в рамках ШОС и некоторые направления совершенствования этой организации // Проблемы становления Шанхайской организации сотрудничества и взаимодействия России и Китая в Центральной Азии. М., 2005.
  10. Мальшева Д.Б. Формирование действенной структуры безопасности в Центральной Азии: региональный и международный контекст. М., 2017.
  11. Клименко А.Ф. Развитие военного сотрудничества между Россией и Китаем в Восточной Азии. М., 2019.
  12. Клименко А.Ф. Значение Центрально-Азиатского региона. М., 2018.
  13. Никитина Ю. Второй шанс ОДКБ // РСМД. 15 мая 2012. სამეცნიერო სტატია, <https://russiancouncil.ru/analytics-and-comments/analytics/vtoroy-shans-odkb/> (გადამოწმებულია 20.01.2021).
  14. Мальшева Д.Б. Формирование действенной структуры безопасности в Центральной Азии: региональный и международный контекст. М., 2018.
  15. Мальшева Д.Б. Формирование действенной структуры безопасности в Центральной Азии: региональный и международный контекст. М., 2018.
  16. Арбатов А. ОДКБ как военного союза не существует // РСМД. 18 июля 2012. ინტერვიუ, <https://russiancouncil.ru/analytics-and-comments/comments/odkb-kak-voennogo-soyuza-ne-sushchestvuet/> (გადამოწმებულია 20.01.2021).
  17. Казанцев А. Афганистан после 2014 года. [https://www.ifri.org/sites/default/files/atoms/files/ifri\\_stepanova\\_nato\\_afghanistan\\_russia\\_rus\\_mai\\_2013\\_2.pdf](https://www.ifri.org/sites/default/files/atoms/files/ifri_stepanova_nato_afghanistan_russia_rus_mai_2013_2.pdf) (გადამოწმებულია 20.01.2021).
  18. Мендкович Н. Афганский транзит и интересы России // РСМД. 28 апреля 2012. სადოკუმენტო დისერტაცია, მოსკოვის სახელმწიფო უნივერსიტეტი.
  19. Мукиджанова Р.М. Страны Центральной Азии: азиатский вектор внешней политики. М., 2005.
  20. Казанцев А. Российская военная база в Таджикистане нужна для обеспечения безопасности, прежде всего, самого Таджикистана// РСМД. 11 марта 2012. სამეცნიერო სტატია, <https://russiancouncil.ru/analytics-and-comments/analytics/rossiyskaya-voennaya-baza-v-tadzhikistane-nuzhna-dlya-obespe/>
  21. [http://www.ng.ru/cis/2013-02-19/6\\_kazakhstan.html](http://www.ng.ru/cis/2013-02-19/6_kazakhstan.html) (გადამოწმებულია 20.01.2021).

### The influence of the international factor on the ongoing integration processes in Eurasia

*Giorgi Bakhtadze, PhD student  
Georgian Technical University*

#### Summary

In the context of national security, the usual aggressive geopolitical thinking for the world's elites can in no way be considered overcome and eliminated. A clear example of this is the attitude of the Russian Federation not only towards potential opponents, but also sometimes towards its own allies.

According to Russian political opinion, given the pronounced Western geopolitical approach to Eurasia, the most appropriate policy for Russia in the region is the persistent and consistent restriction of US and other non-regional players on current political processes there. But the West will certainly use this factor in accordance with its national interests and will try not to allow Russia to dominate in the space unequivocally. At the moment, the Russian approach can be characterized as a policy of "expelling" the United States from the Central Asian republics and avoiding their involvement in multilateral efforts to ensure collective security, provided continuing modernization and Economic Growth of the Central Asian states.

Thus, according to Russian political opinion, given the West's pronounced geopolitical approach to Eurasia, the most appropriate policy for Russia in the region is the persistent and consistent restriction of US and other non-regional players on current political processes here. But the West, of course, will use this factor in accordance with its national interests and will try not to allow Russia to uniquely dominate the space. At the moment, the Russian approach can be characterized as a policy of "expelling" the United States from the Central Asian republics and avoiding their involvement in multilateral efforts to ensure collective security, provided that the Central Asian states continue to modernize and grow economically.

Keywords: Geopolitics, National Security, Integration Processes, International Relations.

## აშშ-ის ეროვნული კრიზისების – კ. კრიზისის საშინაო და საგარეო პოლიტიკა

მაია გამსახურდია, დოქტორანტი  
საქართველოს ტექნიკური უნივერსიტეტი

### რეზიუმე

რეიგანი, თავისი პრეზიდენტობის ძირითადი პერიოდის განმავლობაში ძლიერი მაპოლარიზებული ფიგურა იყო. რეიგანის რეიტინგი პირველი საპრეზიდენტო ვადის შუა პერიოდში 35%-მდე დაეცა, მაგრამ მან ვაშინგტონი უფრო პოპულარულმა დატოვა, ვიდრე იქ მისვლამდე იყო. აშშ-ში, მსგავსი რამ მხოლოდ ერთხელ და ისიც დუაიტ ეიზენჰაუერის დროს მოხდა.

დღემდე მიმდინარეობს დავა რონალდ რეიგანის გავლენისა და მნიშვნელობის შესახებ, მაგრამ მისი მემკვიდრეობა თანამედროვე პოლიტიკურ რეალობაში აქტუალობას არ კარგავს.

რეიგანის პოლიტიკური მემკვიდრეობის აქტუალობის მიზეზი ეკონომიკურ, საგარეო პოლიტიკურ და სოციალურ საკითხებში მისი პოლიტიკის წარმატებაა.

1980 წელს რეიგანი ამერიკას დაჰპირდა გადასახადების შემცირებას, ბიზნესის დერეგულაციას, სოციალური პროგრამების ფედერალურიდან შტატებისა და ადგილობრივი მთავრობების დონეზე გადატანას. მიმომხილველი რიჩარდ ნორტონ სმიტი აღნიშნავს, რომ რეიგანმა ამერიკული კონსერვატიზმი რეფორმის ინსტრუმენტად აქცია. მისმა რეფორმებმა ამერიკის ეკონომიკა გამოაცოცხლეს და გრძელვადიან ზრდას ჩაუყარეს საფუძველი.

რეიგანმა მოახერხა დაერწმუნებინა ამერიკელები, რომ მათ საკუთარ პოლიტიკურ და ეკონომიკურ გადაწყვეტილებებზე მეტი პასუხისმგებლობა უნდა აეღოთ.

რეიგანის შესაძლებლობებში ეჭვი როგორც მისი მოწინააღმდეგეებს, ისე მის თანამოაზრეებსაც შეჰქონდათ. თუმცა მან მოახერხა, ეს ფაქტი თავის სასარგებლოდ გამოეყენებინა. გავრცელებული აზრის საწინააღმდეგოდ, იგი არ იყო დამოკიდებული მხოლოდ მრჩევლების მიერ მოწოდებულ ინფორმაციაზე და თავად ეცნობოდა დიდი რაოდენობის მასალას. მას ერთკაციან ანალიტიკურ ცენტრსაც უწოდებდნენ. სწორედ ცოდნისა და შესანიშნავი ორატორული მონაცემების ხარჯზე ახერხებდა ის ადამიანების დარწმუნებას. შეიძლება ითქვას, რომ, ალბათ, მსოფლიო ისტორია სხვაგვარად წარიმართებოდა, რომ არა რეიგანი, რომელიც პრეზიდენტად არჩევის შემდეგ ხშირად იმეორებდა, რომ ამერიკას არ ჰქონდა მორალური უფლება მიეტოვებინა კომუნისტურ რეჟიმში მცხოვრები ერები.

საკვანძო სიტყვები: ამერიკის შეერთებული

შტატები, პრეზიდენტი, საგარეო პოლიტიკა, საშინაო პოლიტიკა.

### შესავალი

XX საუკუნის შუა ბოლო წლებს თუ გადავვლებთ თვალს, აქ პირველ რიგში რონალდ რეიგანის პრეზიდენტობის ხანა იქცევა ყურადღებას.

რონალდ უილსონ რეიგანი კომუნიზმის წინააღმდეგ მსოფლიოში ერთ-ერთი ყველაზე აქტიურად მებრძოლ პრეზიდენტად და მის დამმარცხებლად არის აღიარებული. 1980 წლის საპრეზიდენტო არჩევნებში ამერიკის შეერთებული შტატების საპრეზიდენტო არჩევნებში გამარჯვება მოიპოვა ჰოლივუდის ყოფილმა მსახიობმა რონალდ რეიგანმა და 1981 წლის 20 იანვარს ქვეყნის მე-40 პრეზიდენტის პოსტი დაიკავა. იმდროისათვის რ. რეიგანი ყველაზე ხანდაზმული (69 წლის) პრეზიდენტი იყო, მაგრამ თავისი მიზანდასახულობითა და პრინციპულობით ამერიკელი ხალხის მესხიერებაში დღემდე ერთ-ერთ უსაყვარლეს პრეზიდენტად ითვლება.

### ძირითადი ნაწილი

პრეზიდენტის ინაუგურაციაზე, თავის პირველ საპრეზიდენტო მიმართვაში რ. რეიგანმა ახალი ადმინისტრაციის ძირითადი მიზნები და ამოცანები ჩამოაყალიბა და სამთავრობო ხარჯების, გადასახადებისა და უმუშევრობის დონის შემცირების პირობა დადო. დაახლოებით ორ თვეში კი, 1980 წლის 30 მარტს, როდესაც რეიგანი რამდენიმე მრჩეველთან ერთად ერთ-ერთ ღონისძიებაზე დასწრების შემდეგ ვაშინგტონის ჰილტონიდან გამოდიოდა, მასზე შეიარაღებული თავდასხმა განხორციელდა. მიუხედავად პრეზიდენტის დაცვის სწრაფი რეაგირებისა, გაირკვა უკვე ლიმუზინში მჯდარი რეიგანი მიიმედი იყო დაჭრილი. თავდამსხმელის თქმით, რომელიც ფსიქიატრიულ კლინიკაში იქნა მოთავსებული, პრეზიდენტზე თავდასხმა მსახიობ ჯული ფოსტერზე შთაბეჭდილების მოსახდენად ჩაიდინა. აღნიშნულმა ინციდენტმა რეიგანის პოპულარობა კიდევ უფრო გაზარდა. [1].

**საშინაო პოლიტიკა.** პრეზიდენტის რანგში რეიგანმა ახალი პოლიტიკური და ეკონომიკური ინიციატივები წამოაყენა. მის მიერ გატარებულმა ეკონომიკურმა პოლიტიკამ, რომელიც სახელმწიფოს მხრიდან ბიზნესის რეგულაციის შემცირებას, სამთავრობო ხარჯების საგრძნობლად შემცირებას,

ინფლაციის კონტროლსა და გადასახადების შემცირებას გულისხმობდა, რასაც, საბოლოო ჯამში, შედეგად ეკონომიკის სტიმულირება უნდა მოეტანა, „რეიგანომიკის“ სახელით დაიმკვიდრა თავი.

ეკონომიკური აღდგენის პროგრამა „რეიგანომიკა“ მიზნად ისახავდა ეკონომიკაში სახელმწიფო ჩარევის ხარისხის შემცირებას, მოხმარებასა და დაგროვებას სასარგებლოდ დაგროვების ურთიერთობის შესამცირებლად, სხვადასხვა შემოსავლის მქონე ჯგუფებს შორის, მოსახლეობის მდიდარი ნაწილის სასარგებლოდ, სამხედრო და სამოქალაქო საჭიროებებზე სამხედროების სასარგებლოდ ხარჯვას შორის. პროგრამა ემყარებოდა დიდი კორპორაციების და მაღალი შემოსავლების ჯგუფების ინტერესებს და დაგეგმილი იყო ეკონომიკური სირთულეების დაძლევა ამერიკული საზოგადოების დაბალი ფასიანი სეგმენტის ხარჯზე.

პირველი ბრძანება, რომლითაც რეიგანმა გააუქმა სახელმწიფო კონტროლი ნავთობისა და ბენზინის ფასებზე, იყო პირველი ნაბიჯი რიგი ღონისძიებებისაკენ, რომლებსაც ქვეყანა ეკონომიკური კრიზისიდან უნდა გამოეყვანა.

ხეშოთ აღნიშნული კურსის შეცვლაზე მაშინაც კი უარი განაცხადა, როდესაც თავდაცვის ძალების გაძლიერებისათვის ხარჯების ზრდის შედეგად ქვეყანაში დიდი დეფიციტი წარმოიქმნა. ამავე დროს, მკაცრი პოლიტიკით გამოირჩეოდა დაპირისპირებული პროფკავშირების მიმართაც.

რეიგანომიკას ეკონომიკურ წყაროებში ასევე ლაფერიზმსაც უწოდებენ, რადგანაც ამ ეკონომიკური პოლიტიკას სწორედ არტურ ლაფერის თეორია უდევს საფუძვლად და მას „მიწოდების თეორიას“.

ლაფერის აზრით, ამ თეორიის არსი იმაში მდგომარეობს, რომ: თუ გადასახადს (ე.წ. განსაშუალოებული გადასახადი) შევამცირებთ, ის გამოიწვევს ფირმების შემოსავლების ავტომატურ ზრდას, რაც ამავე დროს ავტომატურ ინვესტიციას წარმოადგენს და, შესაბამისად, წარმოების ზრდას უწყობს ხელს ანუ გაიზრდება წარმოება, რაც უმუშევრობასაც ამცირებს და ინფლაციასაც. ე.წ. ლაფერის მრუდზე, იდეის დონეზე, ითვლება, რომ თუ განსაშუალოებული გადასახადის ოდენობა 0 ან 100%-ია, შემოსავლები ბიუჯეტში 0-ის ტოლია, მაგრამ არსებობს გარკვეული დონე გადასახადებისა ანუ წერტილი ლაფერის მრუდზე, როგორც მას უწოდებენ, რომელიც 0-სა და 100-ს შორისაა, რომლის დროსაც შემოსავლები ბიუჯეტში მაქსიმალურია.

ეს იდეა ძალიან მარტივი და მიმზიდველია და სწორედ ამიტომ მოეწონა რეიგანს და ის თავისი ეკონომიკური პოლიტიკის თეორიულ საფუძვლად აქცია.

აშშ-ის ეკონომიკა იყო რა კრიზისში - იყო

ინფლაციის დიდი მაჩვენებლები, უმუშევრობა, ბიუჯეტის დიდი დეფიციტი. რეიგანმა გადაწყვიტა ამ გამოწვევებს ახალი ანუ ნეოკონსერვატიული ეკონომიკური პოლიტიკით გამკლავებოდა.

რეიგანის თქმით, რომ სახელმწიფო ნაკლებად უნდა ჩარეულიყო ეკონომიკაში, რომ ის დააბრუნებდა თავისუფალ საბაზრო ეკონომიკას. სწორედ ამ მიზნის მისაღწევად განახორციელა მან რეფორმები.

რეიგანომიკის ძირითადი პუნქტები იყო:

- 1) სახელმწიფო ბიუჯეტის შემცირება;
- 2) გადასახადების შემცირება;
- 3) ეკონომიკაში სახელმწიფო ჩარევის შემცირება;
- 4) ფულადი მასის შემცირებით ინფლაციის შენელება.

შედეგად ფირმების მოგების გადასახადი 45%-დან 34%-მდე შემცირდა, ხოლო გადასახადები უძრავ ქონებასა და არაშრომით შემოსავალზე 70%-დან 50%-მდე დასწია.

მთლიანობაში რეიგანი შეეცადა გადასახადის სიმძიმე გადაეტანა კერძო გადამხდელიდან კორპორაცია-ფირმებზე. მან შეამცირა სახელმწიფო ხარჯები სოციალური მიმართულებებისა, მოხდა სახელმწიფო ეკონომიკური სექტორის შეგნებული ოპტიმიზაცია (სახელმწიფო საწარმოები, აქციები, ობლიგაციები, მუნიციპალური გადასახადი - ყველაფერი კერძო სექტორში გადავიდა).

მოხდა ე.წ. ეკონომიკური დერეგულირება - შემცირდა საქმიანობის ადმინისტრაციულ-სამართლებრივი შეზღუდვები, ხელფასებზე კონტროლის ლიკვიდირება, დარჩენილ სახელმწიფო საწარმოებს მიეცათ მოქმედების ფართო თავისუფლება.

ამავე დროს მოახდინა სახელმწიფო ხარჯების ზრდა მეცნიერულ-ტექნიკური კვლევებისა.

რეიგანომიკის მიზანი იყო:

- ◆ წარმოების რაციონალიზაცია და მისი კონცენტრაციის ზრდა;
- ◆ ეკონომიკის ტექნოლოგიური განახლება;
- ◆ ეკონომიკის სტრუქტურული ცვლილებები;
- ◆ სახელმწიფო ვალის, ინფლაციისა და უმუშევრობის შემცირება.

სახელმწიფო ხარჯების შემცირება სულაც არ ნიშნავდა, ხარჯების ყველა მიმართულებით შემცირებას, მაგალითად, სამხედრო ხარჯები, პირიქით, რეკორდულად იზრდებოდა და 1987 წელს 287 მლრდ. აშშ დოლარს მიაღწია. ბიუჯეტის დეფიციტი კი არ შემცირდა მის დროს, არამედ გაიზარდა 4,2%-მდე 1988 წლისთვის, რაც 1980 წელს 2,7%-ს შეადგენდა.

სამაგიეროდ შემცირდა უმუშევრობა, რომელიც 1980 წელს 7.1% იყო, ხოლო 1988 წლისთვის 5,5%-მდე დაიწია. დაიწია ინფლაციამაც, რომელიც 1980 წელს იყო 13,5%, ხოლო 1988 წელს გახდა 4.1%.

რეიგანის ახალი პოლიტიკის ელემენტი იყო

ე.წ. ახალი ფედერალიზმის პოლიტიკა, რომლის მიხედვით გაიყო ფუნქციები ფედერალურ შტატებსა და ადგილობრივი ხელისუფლების ორგანოებს შორის. ფედერალური მთავრობა დააფინანსებდა მხოლოდ ღარიბთა სამედიცინო დახმარებას, სხვა ყველაფერი სოციალურ სფეროში შტატების ხელისუფლებას უნდა დაეფინანსებინა. ეს ძალიან მნიშვნელოვანი მომენტი იყო სამართლებრივ ჭრილში.

რეიგანომიკის მომხრეები თვლიან, რომ ეს იყო ძალიან წარმატებული პერიოდი, მაგალითად, ამ ეკონომიკური პოლიტიკის არქიტექტორი უილიამ ნისკანენი თვლის, რომ რეიგანმა მიაღწია, ფაქტობრივად, ყველაფერს, თუმცა არა იმ სასურველი ხარისხით, როგორც ის ვარაუდობდა.

მეცნიერთა და ეკონომისტთა ნაწილი თვლის, რომ რეიგანომიკა წარუმატებელი და თავისი აზრის გასამყარებლად იმას ასახელებენ, რომ ამ პოლიტიკით ვერ მოხერხდა ბიუჯეტის დეფიციტის შემცირება.

სინამდვილეში რეიგანომიკა შეიძლება ჩაითვალოს იმ პერიოდისთვის მაინც წარმატებულ პოლიტიკად. ის გაგრძელდა 1992 წლამდე. ამ პერიოდისთვის კი უკვე უკეთესი შედეგები იყო, ვიდრე ეს 1988 წელს იყო, როდესაც რეიგანის საპრეზიდენტო ვადა ამოიწურა.

ზოგიერთი მეცნიერის აზრით, რეიგანის რეფორმებისთვის 8 წელი უბრალოდ არ აღმოჩნდა საკმარისი დრო [2. 449-451].

ასე რომ, რეიგანის მიერ გადასახადების შემცირებამ თავდაპირველად გაამართლა, რადგან საგადასახადო განაკვეთები ძალიან მაღალი იყო, მაგრამ 1986 და 1987 წლებისათვის ეს გადაწყვეტილება აღარ აღმოჩნდა ეფექტიანი, რადგან განაკვეთები უკვე ზომიერ ფარგლებში იყო.

სახელმწიფო ხარჯები არ შემცირებულა, პირიქით, გადინაცვლა შიგასახელმწიფოებრივ ხარჯებში სხვადასხვა პროგრამების ხელშეწყობის მიზნით. რეიგანის 8-წლიანი მმართველობის შედეგად კი სახელმწიფო ვალი თითქმის გასამმაგდა 997 მლრდ აშშ დოლარიდან 2,857 ტრლნ აშშ დოლარამდე. გარდა ამისა, პრეზიდენტის მიერ საბანკო სისტემის დერეგულირებამ და ბიუჯეტის შემცირებამ ხელი შეუწყო 1989 წლის დანაზოგებისა და სესხის კრიზისს.

თანამედროვე კონსერვატორები რეიგანომიკას განსაზღვრავენ შემდეგი ლოზუნგით: „კვლავ გავხადოთ ამერიკა დიადი!“ [3].

პრეზიდენტი დონალდ ტრამპი და დანარჩენი რესპუბლიკელები მხარს უჭერენ ამ იდეას და მის მისაღწევ საშუალებად ეკონომიკაში არსებული მოთხოვნების გადაჭრას მიიჩნევენ.

თუმცა, როგორც ზემოთ აღვნიშნეთ, რეიგანომიკის თეორიის მიხედვით, ის რაც 80-იან

წლებში ამართლებდა, დღეს ეკონომიკურ ზრდას ვერ გამოიწვევს. გადასახადის შემცირების ეფექტი დამოკიდებულია იმაზე, თუ რამდენად სწრაფია ეკონომიკური ზრდა კონკრეტულ პერიოდში, ასევე გადასახადის ტიპზე და სიდიდეზე. ლაფერის მრუდი გვიჩვენებს, რომ გადასახადების შემცირება სახელმწიფო შემოსავლებს მხოლოდ კონკრეტულ წერტილამდე ზრდის. თუ გადასახადები ისედაც დაბალია, მათი შემცირება უკვე შემოსავალსაც ამცირებს. შესაბამისად, შემცირებამ შედეგი გამოიღო მხოლოდ პრეზიდენტ რეიგანის მმართველობის პერიოდში, ვინაიდან ყველაზე მაღალი საგადასახადო განაკვეთი იმ დროს იყო 70%. შემცირება უფრო ნაკლებეფექტურია, როდესაც განაკვეთი 50%-ზე დაბალია.

ამრიგად, რეიგანეკონომიკა დღეს ვერ იმუშავებს და ნაკლებ სავარაუდოა, რომ 1981-82 წლების რეცესია იმ ფორმით, რა ფორმითაც გამოვლინდა, კვლავ განმეორდეს. ამ ისტორიულმა მაგალითმა გვაჩვენა, თუ რამხელა როლი შეიძლება ჰქონდეს ადამიანის მიერ მიღებულ გადაწყვეტილებებს კრიზისის ფორმირებაში.

**საგარეო პოლიტიკა.** რონალდ რეიგანმა გაპრეზიდენტებისთანავე საფუძვლიანად გადახედა ამერიკის მთავრობის კურსს და საბოლოოდ დაასრულა „ცივი ომი“ საბჭოთა კავშირთან. მის მიერ წარმოებულ საგარეო პოლიტიკაში ყველაზე დიდი გამარჯვება სწორედ რომ „ცივი ომის“ დასრულებაა.

საბჭოთა კავშირთან მიმართებაში, რომელსაც ხმამაღლა უწოდებდა „ბოროტების იმპერიას“, მას გაპრეზიდენტების პირველივე დღიდან კარგად ჰქონდა გააზრებული მოსალოდნელი საფრთხეებიც და საკუთარი ქვეყნის – „მშვიდობისთვის მებრძოლი უდიდესი ძალის“ – მისიაც; გაცნობიერებული ჰქონდა ამ ბრძოლაში აშშ-ის უდიდესი როლი და მნიშვნელობა; ამუშავა ამერიკის შეერთებული შტატების სამხედრო პოტენციალისა და იარაღის წარმოების მოცულობის ზრდისაკენ მიმართული პროგრამები და შემოიღო თავისი დოქტრინა (რომელსაც მალევე „რეიგანის დოქტრინა“ ეწოდა) და ამ დოქტრინის თანახმად, მსოფლიოს მასშტაბით: აფრიკაში, აზიაში და ლათინურ ამერიკაში ანტიკომუნისტური მოძრაობების მხარდაჭერას შეუდგა.

რეიგანის პრეზიდენტობის პერიოდში ამერიკის შეერთებული შტატების საგარეო და საშინაო პოლიტიკასა და ეკონომიკაში განხორციელებული ცვლილებების შედეგად, 1983 წელს ამერიკაში ეკონომიკური აღმსავლა დაიწყო.

მთლიანად, რეიგანის საშინაო პოლიტიკის შეფასება შესაძლებელია შემდეგი პუნქტების მიხედვით:

1. უმუშევრობის დონის კლება;
2. 1981-1985 წლებში უსაფრთხოებისა და შეიარაღების ზრდისათვის გატარდა „მშვიდობა

გაძლიერებით“ პოლიტიკა, რომელმაც უსაფრთხოებაზე ასიგნაციების მოცულობის 40-პროცენტისა და ზრდა გამოიწვია.

3. შეიქმნა 18 მილიონი ახალი სამუშაო ადგილი;
4. მოხდა საგადასახადო კოდექსის გადახედვა და მიღებულ იქნა კანონი საგადასახადო სისტემის რეფორმირების შესახებ;
5. გატარდა მკაცრი პოლიტიკა ნარკოტიკების წინააღმდეგ;
6. 1988 წელს გაუქმდა გადასახადი გაუთვალისწინებელ შემოსავლებზე, რომლის შემდეგაც ამერიკის შეერთებული შტატები უცხოურ ნავთობზე დამოკიდებულნი გახდნენ;
7. ჯერ კიდევ გრძელდებოდა, 1970-იან წლებში ქვეყნის შიგნით ნავთობის ფასის უკონტროლობის გამო დაწყებული ენერგეტიკული კრიზისი;
8. შეიკვცა არასამხედრო, ფედერალური საგანმანათლებლო, ასევე პროდუქტების შეღავათიან ფასებში შექმნისა და სადაზღვევო „მედიკეიდ“ პროგრამების ბიუჯეტები;
9. შემცირდა საშემოსავლო ფედერალური გადასახადები;
10. სამთავრობო შემოსავლები შემცირდა 1 პროცენტით [4].

რეიგანის კრიტიკოსები და მოწინააღმდეგეები მის საგარეო პოლიტიკას აგრესიულ და შუღლისა და ომის გამღვივებლად აფასებდნენ, რომელიც კონსერვატიული ძალების მტკიცებით, მხოლოდ აშშ-ს უსაფრთხოების დაცვისკენ მიმართული ძალისხმევა იყო.

რეიგანის საგარეო პოლიტიკის ძირითადი თეზისებია:

- ◆ 1983 წლის 25 ოქტომბერს პრეზიდენტ რეიგანის ბრძანებით ამერიკის სამხედრო ძალების შეიჭრნენ გრენადაში და განახორციელა „მრისხანების აფეთქების“ სახელად წოდებული ოპერაცია. ეს განპირობებული იყო იმით, რომ 4 წლით ადრე გრენადაში სახელმწიფო გადატრიალების შედეგად მმართველობის სათავეში მოვიდა მარქსისტულ-ლენინური მთავრობა, რომელთა მოწინააღმდეგე აღმოსავლეთ კარიბის ქვეყნებმაც ამერიკას მიმართეს ოფიციალური თხოვნით;
- ◆ რონალდ რეიგანის დროს საბჭოთა კავშირთან ურთიერთობის ახალი კურსი დაიწყო;
- ◆ დაიწყო MX «Peacekeeper» („მშვიდობისმყოფელი“) ტიპის რაკეტების წარმოება და აღდგა B-1 ბომბდამშენის პროგრამა;
- ◆ რეიგანი იყო დემოკრატიის ეროვნული ფონდის შექმნის ინიციატორი 1983 წელს;
- ◆ რეიგანის დოქტრინა მხარს უჭერდა ანტიკომუნისტურ მოძრაობებს აზიის, აფრიკისა და ლათინური ამერიკის ქვეყნებში;

- ◆ მოხდა სპეცდანიშნულების დივიზიის განლაგება ავღანეთის ტერიტორიაზე;
- ◆ რეიგანის პრეზიდენტობის პერიოდში კარიბის ზღვისპირეთში განხორციელდა, ვიეტნამის ომის შემდეგ, პირველი დიდი სამხედრო ოპერაცია (ბრძოლებში დაიღუპა 19 და დაიჭრა 116 ჯარისკაცი);
- ◆ 1981 წელს მოხდა სიდრას ყურეში ინციდენტი და ლიბიასთან დამაბულობა გრძელდებოდა;
- ◆ ბერლინში დისკოთეკაზე განხორციელებული ტერაქტის შედეგად დაიღუპა 1 ერთი დაიღუპა და 63 ამერიკელი ჯარისკაცი დაიჭრა, რაშიც რეიგანმა ლიბია დაადანაშაულა და მის წინააღმდეგ ამოქმედა ძალები და 1986 წლის 15 აპრილს ავიაშეტევა განახორციელეს.

გარდა ამისა, ამ პერიოდში დაიწყო გართულება რეიგანის ადმინისტრაციასა და ლიბიის მმართველ მუამარ ალ-კადაფისთან ისედაც რთული ურთიერთობის კიდევ უფრო დამაბუვა.

მუამარ კადაფს, რომელსაც ისედაც არაერთი მეტსახელი ჰქონდა, რეიგანმა ახლო აღმოსავლეთის „ცოფიანი ძაღლი“ უწოდა.

მუამარ კადაფი 1942 წელს ჯერ ბრიტანული კოლონიალიზმის ქვეშ მყოფ ლიბიაში დაიბადა (ლიბია 1951 წელს გათავისუფლდა), რომელმაც 27 წლის ასაკში დაამხო ლიბიის მეფე და ლიბიის რესპუბლიკა გამოაცხადა.

კადაფს თავისი თეოლოგიური შეხედულებები გააჩნდა, რომლის თანახმადაც ერთადერთ სწორ რელიგიად ისლამს მიიჩნევდა. ამასთან, იგი სოციალისტური იდეებით იყო გამსჭვალული შეიძლება ითქვას, გარკვეულწილად ახორციელებდა კიდევ მათ. მაგალითად, თავისი მმართველობის პერიოდში, შექმნა წყალსადენების ქსელი, რომლითაც ჩრდილოეთ ლიბიის სასმელი წყლით მომარაგება გახდა შესაძლებელი, მასზე ასევე ამბობენ, რომ იგი ზრუნავდა საავადმყოფოებში ღარიბების მკურნალობაზეც და ა.შ.

გარდა იმისა, რომ მუამარ კადაფი თავად დიქტატორი გახლდათ, ის აგრეთვე საფრთხეს მსოფლიო საზოგადოებისათვის, რადგან ლიბიის ნავთობით მიღებული მოგების წყალობით, საშუალება ჰქონდა დახმარებოდა თავის მოკავშირე რეჟიმებს, სხვადასხვა ტერორისტულ ორგანიზაციებს ახლო აღმოსავლეთში (და არა მხოლოდ).

### დასკვნა

რეიგანის მთავარ ამოცანას არამხოლოდ შეკავება, როგორც ამას ათწლეულების მანძილზე ამერიკული საგარეო პოლიტიკა აცხადებდა, არამედ საბჭოთა კავშირის მიერ მოპოვებული გავლენის ზონების გაწმენდა გახლდათ. ამ მიზნის მისაღწევად ხორციელდებოდა ამერიკის მიერ სხვადასხვა დროს ანტიკომუნისტური ძალების

მხარდაჭერა ავღანეთში, ანგოლაში, ნიკარაგუაში, ეთიოპიასა და კამბოჯაში. მიუხედავად იმისა, რომ რეალური შედეგები ამ კონკრეტულ ბრძოლებში რეიგანის წასვლის შემდეგ დადგა – საბჭოთა კავშირის ავღანეთიდან გასვლა, კამბოჯის ოკუპაციის დასრულება, კუბელების ანგოლიდან გამოსვლა, კომუნისტური მთავრობის ჩამოშლა ეთიოპიაში და ა.შ. – ყველა ეს ფაქტი რეალურად რეიგანის მიერ დატოვებული მემკვიდრეობის

ნაწილი იყო. ამასთან, აუცილებელია ითქვას ისიც, რომ რეიგანისთვის საკვანძო არ ყოფილა საბჭოეთთან ბრძოლის დროს იდეოლოგიურად თანხვედრაში მყოფი მეზობლების მხარდაჭერა, მაგ. თუ პოლონეთში ის, მართლაც, უჭერდა მხარს დემოკრატიულ მოძრაობას, ამასთანავე, ავღანეთში რელიგიურ ფუნდამენტალისტებს ამარაგებდა იარაღით, ხოლო ცენტრალურ ამერიკაში ეხმარებოდა რადიკალ მემარჯვენებს.

**გამოყენებული ლიტერატურა:**

1. რეიგანი - ამერიკელების სათაყვანებელი პრეზიდენტი
2. [https://www.amerikiskhma.com/a/usa\\_reagan\\_president/1452630.html](https://www.amerikiskhma.com/a/usa_reagan_president/1452630.html)
3. კობა აბლოთია, ლიკა აბლოთია, „რეიგანომიკის ახალი სიცოცხლე“, საერთაშორისო სამეცნიერო ჟურნალი „ბიზნეს-ინჟინერინგი“, #3-4, თბ., 2018, გვ. 449-451.
4. Make America great again - დონალდ ტრამპის წინასაარჩევნო დაპირება, რომელიც არის რონალდ რეიგანის სლოგანის მსგავსი: Let's Make America great again!
5. Рональд Рейган внутренняя и внешняя политика
6. <https://kratkoe.com/ronald-reygan-vnutrennyaya-i-vneshnyaya-politika/>

**The USA's fortieth President's - Ronald Reagan's Domestic Politics and Foreign Policy**

*Maia Gamsakhurdia, PhD student*

*Georgian Technical University*

**Summary**

President Ronald Reagan was a strong polarizing figure during the main period of his presidency. During his first presidential term, Reagan's rating dropped to 35%, but when he left Washington, he was more popular than before he got there.

There is still controversy about the influence and importance of President Ronald Reagan. We must underline the fact in modern political reality his legacy does not lose its relevance. The reason for the urgency of Reagan's political legacy is the success of his policies on economic, foreign policy and social issues.

In 1980, Reagan promised America tax cuts, business deregulation, and transfer of social programs from the federal to state and local governments. Reviewer Richard Norton Smith noted that Reagan turned American conservatism into an instrument of reform. His reforms revived the American economy as well as laid the foundation for long-term growth.

Reagan managed to convince Americans to take more responsibility for their own political and economic decisions. Reagan's abilities were questioned by both his opponents and his supporters. However, he managed to use this fact to his advantage.

Contrary to popular belief, Reagan did not rely solely on information and advice provided by advisers. He tried to obtain different types of materials and made his own decisions. President Reagan was often called “a one-man analytical center”. Using his knowledge and excellent oratory skills Reagan was able to convince people of the correctness of his opinions. We can say that World history would have been different without President Ronald Reagan, who often repeated that America had no moral right to abandon nations living under communism

Keywords: United States, President, Domestic Politics, Foreign Policy.



**საგარეო პოლიტიკური ორიენტაციის ფაქტორი საქართველოს  
ეკონომიკურ-განვითარებისთვის მნიშვნელოვანი ფაქტორები**

*ივანე გიორგაძე, დოქტორანტი  
საქართველოს ტექნიკური უნივერსიტეტი*

**რეზიუმე**

საქართველოს მრავალსაუკუნოვანი ისტორიის მანძილზე საგარეო პოლიტიკური ორიენტაცია ერთ-ერთი მთავარი პრობლემა იყო. ქართველ ხალხს საგარეო პოლიტიკური არჩევანის გაკეთება რეგიონში შექმნილი გეოპოლიტიკური ვითარების მიხედვით უხდებოდა. მიუხედავად ამისა, მთლიანობაში ქართველი ერის ფსიქოლოგიური განწყობა ყოველთვის დასავლური ვექტორისაკენ იყო მიპყრობილი, რადგან დასავლური ქრისტიანული სამყარო ქართველ ხალხს მის ბუნებრივ და ორგანულ ნაწილად მიაჩნდა. აღმოსავლელი დაპყრობლების შემოტყვევების შედეგად დაშლილ-დაქუცმაცებული საქართველოს ნაწილები შველას სწორედ ევროპიდან ითხოვდნენ, მაგრამ ამას ვერ იღებდნენ არსებული საერთაშორისო პოლიტიკური ვითარების გამო.

დღეისათვის საქართველო დამოუკიდებელი სახელმწიფოა, თუმცა დარღვეულია მისი ტერიტორიული მთლიანობა. უმთავრესი ამოცანაა, არა მარტო ტერიტორიული მთლიანობის აღდგენა, არამედ კულტურული და ტრადიციული ფასეულობების შენარჩუნებაც. ეროვნული თვითმყოფადობის გზაზე კი ეროვნული მოძრაობის წარმომადგენლებმა ჩვენი აზრით კვლავაც უნდა თქვან გადამწყვეტი სიტყვა.

საკვანძო სიტყვები: პოლიტიკური ორიენტაცია, საერთაშორისო პოლიტიკა, ერი, ისტორია.

**შესავალი**

ქართველი ხალხის ბრძოლა სახელმწიფოებრივი დამოუკიდებლობისათვის შორეულ ისტორიულ წარსულში იღებს სათავეს. შეიძლება თამამად ითქვას, რომ ქართველი ერის ისტორია თავისუფლებისათვის ბრძოლის ისტორიაა. დიდმა გერმანელმა ფილოსოფოსმა და მოაზროვნემ ფრიდრიხ ჰეგელმა თავის წიგნში ისტორიის ფილოსოფია მთელი კაცობრიობის ისტორია თავისუფლებისათვის ბრძოლის ისტორიად მონათლა. ამ დიალექტიკურ მეთოდს მიმდევრები XX საუკუნის მიწურულშიც გამოუჩნდა. მხედველობაში გვაქვს ცნობილი ამერიკელი მკვლევარის სლენფორდის უნივერსიტეტის პროფესორის ფრენსის ფუკუიამას ნაშრომი „ისტორიის დასასრული და უკანასკნელი ადამიანი“, სადაც ავტორი აღნიშნავდა, რომ ისტორია იდეოლოგიურად დასრულდებოდა და ლიბერალური დემოკრატია მთელი პლანეტის მასშტაბით გავრცელდებოდა. [1:182] ეს დასკვნა

მართალია ნაჩქარევი აღმოჩნდა, მაგრამ თავად ჰეგელის დიალექტიკური მეთოდი თავისუფლების იდეის მარადიული დინამიკის შესახებ ვფიქრობთ მართალია და იგი ქართველი ერის, როგორც ისტორიულ წარსულს, ისე თანამედროვე რეალობას, უდავოდ მიესადაგება. [2:91]

**ძირითადი ნაწილი**

საუკუნეების მანძილზე ქართველ კაცს ხმალი ქარქაშში არ ჩაუგია. მცირე გამონაკლისის გარდა (დავით აღმაშენებლისა და თამარ მეფის ეპოქები, გიორგი ბრწყინვალეს ეპოქა) საქართველო მუდმივ ომებში იმყოფებოდა. მიუხედავად ამისა, ქართველო კაცი მეომართან ერთად დიპლომატიც იყო. მან კარგად იცოდა როდის უნდა ებრძოლა, როდის დაეხია უკან და წასულიყო კომპრომისზე. სხვანაირად ჩვენ ვერ გადავრჩებოდით. ყოველივე ეს პირდაპირ იყო მიბმული საგარეო პოლიტიკურ ორიენტაციებთან. საქართველოს პოლიტიკურ მესვეურებს ხანპროირანული, ხანპრობიზანტიური, ხან პროთურქული ხან კიდევ პრორუსული ორიენტაცია ეჭირათ. ეს იმის მიხედვით ხდებოდა, თუ რა გეოპოლიტიკური ვითარება იყო შექმნილი რეგიონში, მაგრამ ყველა ამ ორიენტაციის უკან იდგა ქართველი ერის პროდასავლური ორიენტირი. ვახტანგ გორგასლიდან მოყოლებული დღევანდელ დღემდე საქართველო ცდილობდა დასავლური ქრისტიანული სამყაროს ორგანული ნაწილი გამხდარიყო. ეს იდეა დღემდე არ არის რეალიზებული და აქვე იმასაც ვიტყვით, რომ ჩვენი თანამედროვე ევრო-ატლანტიკური არჩევანი პანაცეა არ არის, არ არის აკვიატება რაღაც იდეის, არამედ ეს არის ჩვენი ნორმალური განვითარების შესაძლებლობა.

1801 წლამდე უწყვეტი ქართული სახელმწიფოებრიობა ფეოდალური ეპოქისთვის შესაბამისი ცხოვრების წესით ცხოვრობდა. იყო აღორძინებისა და დაღმასვლის პერიოდები. ოქროს ხანა და დაქუცმაცების, შიდა ბრძოლების და უცხო ძალებისგან დაპყრობის მძიმე დღეები. ყველა პერიოდში მას ყოველთვის მისი ლეგიტიმური ხელისუფლება ჰყავდა, თუმცა იყო გამონაკლისები (უმეფობის ან ტახტისთვის ბრძოლის პერიოდები), როდესაც დიდ მამულიშვილთა (ფეოდალთა თუ ავტრიტეტულ პიროვნებათა) ძალისხმევით ხდებოდა ეროვნული ინტერესების დაცვა და ქართულ სახელმწიფოთა გაძლიერება. მაგ. ბახტრიონის აჯანყება ბიძინა ჩოლოყაშვილი, ზეზვა გაფრინდაული... ან გვი

ამილახვარი და ა.შ. სავსებით შესაძლებელია მათ ფეოდალური ხანის ეროვნულ-განმათავისუფლებელი მოძრაობები ვუწოდოთ.

XIX საუკუნეში საქართველოში კარდინალურად შეიცვალა ვითარება, მან დაკარგა არა მხოლოდ ეროვნული თავისუფლება, არამედ დამოუკიდებელი სახელმწიფოებრიობაც. საკუთარი აღარც ლეგიტიმური ხელისუფლება გვყავდა და ეროვნული უფლებები შელახული და ფეხქვეშ გათელილი აღმოჩნდა. [3:165]

აქვე შეიძლება ისიც ითქვას, რომ ადრეულ ეპოქებშიც ჰქონდა ადგილი ქართული სახელმწიფოებრიობის მოსპობის მცდელობებს, ოღონდ ეს მცდელობები გულისხმობდა ქართველი ერის სრულ გენოციდს ან აყრა გადასახლებას პოლიტიკური მოსაზრებით, როგორც ამას ადგილი ჰქონდა ისეთი დამპყრობლების შემთხვევაში, როგორც იყო თემულ ლენგი ან შაჰ აბას I. ასეთ შემთხვევაში დამპყრობლები ხელმძღვანელობდნენ საერთაშორისო გეოპოლიტიკური ვითარებით და მიაჩნდათ, რომ ისეთ საკვანძო ადგილას, როგორც კავკასია, ქრისტიანული სამეფოს არსებობა პრობლემებს ქმნიდა მათთვის. ამის ნათელ მაგალიტს წარმოადგენს XVI-XVII საუკუნეების მიჯნა, როცა შაჰ აბას I-მა რუსეთის ფაქტორის გამო, რათა მას ფეხი ვერ მოეკიდებინა კავკასიაში (რაც ორი საუკუნის შემდეგ მაინც მოხდა) მიიღო გადაწყვეტილება გადაესახლებინა, ან ფიზიკურად მოესპო ამერკავკასიის ქრისტიანული მოსახლეობა - ქართველები და სომხები. ამავე პოლიტიკური მოტივებით ხელმძღვანელობდა XIV-XV საუკუნეების მიჯნაზე თენურ ლენგიც, რომელმაც ვერ მიაღწია თავის მიზანს მოესპო ქრისტიანული სამეფო ამერკავკასიაში. ამგვარ მოცემულობებს სხვა დროსაც ჰქონდა ადგილი (თუნდაც გავიხსენოთ სომონ I-ის ოცდაორწლიანი ომი ოსმალების წინააღმდეგ), მაგრამ ქართველი ერი შეუპოვარ წინააღმდეგობას უწევდა დამპყრობლებს და ინარჩუნებდა სახელმწიფოებრიობასა და თვითმყოფადობას. მიუხედავად ამისა ერთიანობის შენარჩუნება საქართველომ ვერ შეძლო და თემურ ლენგის შემოსევების შემდეგ იგი დაიშალა სამეფო - სამთავროებად და საფეოდალოებად.

აუცილებელია ყურადღება გავამახვილოთ კიდევ ერთ ფაქტორზე. ისლამური სამყაროს დამპყრობელთა უმრავლესობა ქართულ სახელმწიფოებრიობას არ ეხებოდა, მაგრამ ეს იმიტომ კი არ ხდებოდა, რომ მათ კეთილი განზრახვა ამოძრავებდათ (ამგვარი რამ პოლიტიკაში არც ხდება. ყველა საკუთარი ინტერესებიდან ამოდის), არამედ იმიტომ, რომ მათთვის ისტორიული ეპოქის პოტენციალში ამგვარი რამ არ იდო. მათ დაპყრობილი ქვეყნის სხვაგვარი მართვა არ იცოდნენ. რომ გაეუქმებინათ ქართული სახელმწიფოებრიობა

შემდეგ რა უნდა ექნათ ეს არ იცოდნენ თუ არ გაასახლებდნენ მთლიანად ქართულ მოსახლეობას.

ქართული სახელმწიფოებრიობის გაუქმება შეძლო რუსეთის იმპერიამ, იმიტომ რომ მათთვის ნათელი გახდა დაპყრობილი ქვეყნის სხვაგვარი მართვის მეთოდი. მზაკვრული მართვის მეთოდი, მაგრამ მაინც ისტორიული ეპოქის პოტენციალში მყოფი, უკვე რეალური და გამოცდილი მეთოდი. თანაც ეს გააკეთეს ქართლ - კახეთის სამეფოს ფუნდამენტური შესწავლის შემდეგ.

საქართველო მდებარეობს გეოპოლიტიკურად ერთ-ერთ უმნიშვნელოვანეს სტრატეგიულ რეგიონში. ევროპისა და აზიის, აღმოსავლეთისა და დასავლეთის, ჩრდილოეთისა და სამხრეთის, ქრისტიანულ და მუსლიმურ ცივილიზაციათა სამყაროების გასაყარზე. დიდი აზრეშუმის გზის საკვანძო ადგილზე მყოფი ქვეყანა ოდითგანვე ისტორიულად უდიდეს მონაწილეობას იღებდა მსოფლიო კულტურულ-ისტორიული პროცესებში. ბუნებრივად იყო კავკასიის რეგიონის გეოგრაფიული, პოლიტიკური და კულტურული ცენტრი და ლიდერი.

ამასთანავე, ქართველმა ხალხმა ქრისტიანობაში ჰპოვა თავისი სრული შინაგანი ჰარმონია, საკუთარი თვითმყოფადობა და სახელმწიფოებრივი განვითარების საფუძველი. ქრისტიანული ცივილიზაციის განვითარებაში შეტანილი დიდი წვლილი და კავკასიაში და მის მიმდებარე რეგიონში საქართველოს ერთერთ უმთავრეს ფუნქციად ქრისტიანობის (ჰემმარიტების) დაცვის აღიარება დამატებით მოტივაციას აძლევდა ქვეყნის განვითარებას. საქართველო ზემოხსენებული საუკუნეების მანძილზე იყო ქრისტიანობის მოწინავე საგუშაგო და ფორფოსტი აღმოსავლეთში. [4:254]

საქართველოს ისტორიის მრავალმა საუკუნემ (IV-XVIII) ჩაიარა თითქმის უწყვეტ ბრძოლაში სხვა რელიგიათა მატარებელი, საქართველოზე მრავალჯერადად დიდი სახელმწიფოების წინააღმდეგ, რომელნიც, ყველანი უკლებლივ, თავის შემოტევებში საქართველოზე ისეთივე ძალისხმევით ცდილობდნენ ქართველი ერის მიქცევას სხვა რელიგიისაკენ, როგორითაც საქართველოს მიწის დაპყრობას ცდილობდნენ.

ზემოხსენებულმა გარემოებებმა განსაზღვრა ჩვენი ქვეყნის გეოპოლიტიკური ფუნქცია და ისტორიული ბედიც. საქართველოს მეტად ხელსაყრელი გეოპოლიტიკური მდებარეობა, მისი შიდა რესურსები, რელიგიური დატვირთვა და განსაკუთრებული სამხედრო - სტრატეგიული პოტენციალი ბევრად განაპირობებდა ქვეყნის კულტურულ თუ ეკონომიკურ განვითარებულობასა და სიძლიერეს, ზრდიდა როგორც მის მნიშვნელობას, ასევე მის მიმართ სხვა ქვეყნების ინტერესს. რომლებიც საქართველოს ტერიტორიაზე და

კავკასიის რეგიონში თავიანთ პოლიტიკურ მიზნებს ახორციელებენ.

საქართველო რუსეთის ინტერესებში მაშინვე მოხვდა, როგორც კი მას ექსპანსიური პოლიტიკის შესაძლებლობა მიეცა, რამდენიმე საუკუნით ადრე ვიდრე რეალურად მოადგებოდა კავკასიის საზღვრებს. რუსეთის იმპერიის ცნობილი „სამხრეთის პროექტის“ განხორციელების დროს მას კარგად ჰქონდა გაცნობიერებული საქართველოს (მთლიანად კავკასიის) გეოპოლიტიკური მნიშვნელობა იმპერიის სამხრეთული ვექტორის მიმართულების რეალიზაციისთვის. კავკასიონის ქედი და ფეხზე მდგარი დამოუკიდებელი ქართული სახელმწიფო მთავარი ბუნებრივი დაბრკოლება იყო კავკასიის დაპყრობის გზაზე. მაგრამ მისი გადალახვის შემდგომ რუსეთს მრავალმხრივი და მრალფეროვანი გარემო და მსოფლიო პოლიტიკურ სუბიექტებთან უშუალო მეზობლობისა პერსპექტივა ეშლებოდა.

შესაბამისად, მრავალი ფაქტორი განაპირობებდა რუსეთის სტრატეგიულ მიზნებს - თავისთავად საქართველოს კონტროლი რეგიონში ინტერესის მქონე მსოფლიოს მრავალი ქვეყნისთვის უმთავრესი ამოცანა იყო. რეგიონის მთავარი სუბიექტის - საქართველოს - ოკუპაცია მთელი კავკასიისა და მის გარშემო შავი და კასპიის ზღვების მიმდებარე არეალის დამორჩილებას ამარტივებდა. რეგიონში გავლენის მოპოვება და მისი იმ დროისთვის რუსეთის უშუალო კონკურენტების - სპარსეთისა და ოსმალეთის იმპერიების - წინააღმდეგ საბრძოლველად პლაცდარმად გამოყენება და ინდოეთისკენ მიახლოება რუსეთის დაპყრობითი პოლიტიკის წარმატებას უზრუნველყოფდა.

აღსანიშნავია ის გარემოებაც, რომ საქართველო ისტორიულ-ტიპოლოგიური თვალსაზრისი დასავლური სამყაროს სასაზღვრო ნაწილია და, ბუნებრივია, ამ სამყაროს აღმოსავლეთის მიმართულებით ინტერესის ზრდასთან ერთად მატულობდა საქართველოს, როგორც მისი პოტენციური პარტნიორის მნიშვნელობა. რუსეთიც, რომელიც, როგორც თვითონ თვლიდა თავის თავს ამ სამყაროს შემაკავებელ ძალად, უნდოდა მათთან ურთიერთობაში საქართველო და კავკასია თავისი გავლენის ქვეშ მყოფი ქვეყნების აქტივში ჰყოლოდა.

მხედველობაში უნდა ვიქონიოც ისიც, რომ რუსეთი თავისი იდეოლოგიის მთავარ საფუძვლად „მესამე რომის“ თეორიას აცხადებდა და თავს მართლმადიდებელი სამყაროს ერთადერთ გამონახულებად თვლიდა. საქართველოს სახელმწიფო და ძველთაძველი საქართველოს სამოციქულო ეკლესია ბუნებრივი კონკურენტი იყო ქრისტიანულ ქვეყნებს შორის (მართლმადიდებელი ეკლესიების დიპტიხში უმთავრესი ოთხი

ეკლესია - კონსტანტინეპოლის, ალექსანდრიის, იერუსალიმისა და ანტიოქიის - მუსლიმური ქვეყნების ტერიტორიებზე ფუნქციონირებდა).

რუსეთისგან საქართველოსა და კავკასიის დაპყრობის ისტორია, ფორმები და მექანიზმები ჩვენი კვლევის საგანს არ წარმოადგენს, უბრალოდ მოვახდენთ ფაქტის კონსტატაციას - რუსეთი თავისი პოლიტიკის რეალიზების გზაზე მხოლოდ თავისი „დერჟავას“, იმპერიული სახელმწიფოს ინტერესები ამომრავებდა. ის საქართველოსთან ურთიერთობის არც ერთ ეტაპზე არ განიხილავდა მას, როგორც პარტნიორს. მის გეგმებში არ შედიოდა საქართველოს სახელმწიფოსა და ავტოკეფალური ეკლესიის რაიმე ფორმით შენარჩუნება. მიუხედავად იმისა, რომ მაქსიმალურად იყენებდა „ერთმორწმუნეობისა“ და ისლამური საფრთხის ფაქტორს. „რუსეთის მიერ საქართველოს მიერთების პერიოდშივე გაჩნდა სახელმწიფოებრიობის აღდგენის იდეაც და სწორედ 1801 წლიდან ქართველ ხალხში ყალიბდება ეროვნულ-განმათავისუფლებელი მოძრაობის იდეოლოგიაც“. [3: 40]

რუსეთისგან საქართველოს სამეფოთა სახელმწიფოებრიობის გაუქმებას და რუსეთთან „ნებაყოფლობითი შეერთების“ პროცესს სამ ათეულ წელზე მეტი დასჭირდა. ბაგრატივანთა დინასტიის წარმომადგენლები ხალხის თვალში ქართული სახელმწიფოებრიობასთან იყო გაიგივებული და მის სიმბოლოდ იყვნენ აღქმული. მოსახლეობა მათ ენდობოდა და მათი მხარდაჭერის იმედით მრავალი აჯანყება და გამოსვლა იქნა განხორციელებული. მათ შორის განსაკუთრებით გამოსაყოფია 1912 წლის კახეთის აჯანყება, გრიგოლ I-ს მეფედ კურთხევა, რომელიც, სხვათაშორის, საბჭოთა ისტორიოგრაფიამ საერთოდ მიაჩუმათა და რუსეთ-საქართველოს 1812-1813 წლების ომი. უბრძოლველად საქართველო არ ნებდებოდა. [5:205]

ამ ბრძოლებსა და წინააღმდეგობებში ეროვნულ - განმათავისუფლებელი ბრძოლა ფართოდ იყენებდა დიპლომატიურ მანევრებს. ჩვენ იმას არ ვამტკიცებთ, რომ ქართული პოლიტიკური კლასი შეცდომებს არ უშვებდა საგარეო ორიენტირების შერჩევას, ეს ბუნებრივი მოვლენაა, მითუმეტეს, როდესაც მუდმივი თავდასხმის ობიექტი ხარ, მაგრამ მთლიანობაში ყველა დაპყრობელი ხვდებოდა, რომ ქართველი ერი არასოდეს შეეგუებოდა დამპყრობლის უღელს.

### დასკვნა

ქართულ ეროვნულ - განმათავისუფლებელ მოძრაობას კიდევ ერთი ნიშანი ჰქონდა, იგი ეროვნული ტრადიციებისა და კულტურის შენარჩუნების თვითმყოფადი წყარო იყო. ქართველისათვის არასოდეს არ იყო სულერთი ოღონდ ერთი დამპყრობლიდან გათავისუფლებულიყო და ამით

ბრძოლა დაემთავრებინა, ამ გათავისუფლების შედეგად შეიძლებოდა მეორე დამპყრობლის უღელში აღმოჩენილიყო. შემთხვევით არ წერდა ცნობილი გერმანელი მოაზრებელი და ფილოსოფოსი კარლ იასპერსი თავის წიგნში „ისტორიის აზრი და დანიშნულება“, რომ „თავისუფლების სახელით ადამიანები ზოგჯერ მონობის გზაზეც კი დამდგარან“. [6:145] ეს პრობლემა დღესაც აქტუალურია. მართალია საქართველო დამოუკიდებელი სახელ-

მწიფოა, მაგრამ დარღვეულია ჩვენი ქვეყნის ტერიტორიული მთლიანობა. ეროვნული მოძრაობის წარმომადგენლები კი დღეისათვის ჩრდილში მოექცნენ. ამას აქვს თავისი ობიექტური მიზეზები, მაგრამ მათი დაბრუნება პოლიტიკურ სივრცეში აუცილებლად მიგვაჩნია ეროვნული თვითმყოფადობისა დაჭიმარის თავისუფლების შენარჩუნების გზაზე.

### **გამოყენებული ლიტერატურა**

1. ფუკუიამა ფ., ისტორიის დასასრული და უკანასკნელი ადამიანი, თბ., 1999.
2. ჰეგელი ფ., ისტორიის ფილოსოფია, თბ., 2001.
3. კვესელავა ი., საქართველოს ისტორიის ქრონიკები 1970 – 1990, I ტ. თბ., 2004.
4. ჯავახიშვილი ივ. ქართველი ერის ისტორია, ტ.4. თბ., 1967.
5. კვესელავა ი., საქართველოს ისტორიის ქრონიკები, VI ტ, წიგნი პირველი, თბ., 2018.
6. Иясперс К., Смысль и назначение истории, М., 1994.

### **Foreign policy orientation factor of Georgia In the National Liberation Movement**

*Ivane Giorgadze, PhD student  
Georgian Technical University*

### **Summary**

Foreign policy orientation has been one of the main problems in the centuries-old history of Georgia. The Georgian people had to make foreign policy choices according to the geopolitical situation in the region. Nevertheless, the psychological mood of the Georgian nation as a whole has always been oriented towards the Western vector, because the Western Christian world considered the Georgian people as its natural and organic part. Parts of Georgia, which had been torn apart as a result of the Eastern conquests, sought help from Europe, but were unable to do so due to the current international political situation.

Today, Georgia is an independent state, although its territorial integrity has been violated. The main task is not only to restore territorial integrity, but also to preserve cultural and traditional values. In our opinion, the representatives of the national movement should continue to say a decisive word on the path of national identity.

The Georgian National Liberation Movement had another sign, it was a unique source of preservation of national traditions and culture. It was never foolish for a Georgian to be freed from one invader and thus end the fight, as a result of this liberation he could find himself under the yoke of another invader. It is no coincidence that the famous German thinker and philosopher Karl Jaspers wrote in his book *The Meaning and Purpose of History* that "in the name of freedom, people sometimes even go into slavery." This problem is still relevant today. It is true that Georgia is an independent state, but the territorial integrity of our country has been violated. Representatives of the national movement are in the shadows today. There are objective reasons for this, but we believe that their return to the political space is a way to maintain true freedom of national identity.

Keywords: political orientation, international politics, nation, history

## საქართველოს საერთაშორისო ურთიერთობები მეზობელ სახელმწიფოებთან და პარტნიორული ურთიერთობის განვითარება

გრიგოლ ლილუაშვილი, დოქტორანტი  
საქართველოს ტექნიკური უნივერსიტეტი

### რეზიუმე

სტატია ეხება საქართველოს საერთაშორისო ურთიერთობებს მეზობელ სახელმწიფოებთან. ასახულია იმ ეკონომიკური და პოლიტიკური პროცესების მნიშვნელობა, რომელიც მიმდინარეობს მეზობელ თუ შორეულ ქვეყნებში. მაგალითისთვის მოყვანილია საქართველოს მეზობელი ქვეყნების ძირითადი ნაწილის (რუსეთი, აზერბაიჯანი, უკრაინა, თურქეთი, სომხეთი) ეკონომიკური და პოლიტიკური მდგომარეობა მნიშვნელოვნად გაუარესდა, რამაც, თავის მხრივ, უარყოფითი ასახვა ჰქონდა ქართულ ეკონომიკაზე.

სტატიაში ყურადღება გამახვილებულია აგრეთვე საქართველოს ეკონომიკური დამოკიდებულებასა და საფრთხეებზე. აღნიშნულია, რომ საქართველო მნიშვნელოვნად არის დაკავშირებული რეგიონის ქვეყნებთან სხვადასხვა მიმართულებით: ექსპორტი/იმპორტით, პირდაპირი უცხოური ინვესტიციებით, ფულადი გზავნილებით, ტურიზმით, ენერჯორესურსებით და სხვა. ცალ-ცალკე განხილული რეგიონის ქვეყნების პოლიტიკური, ეკონომიკური მდგომარეობა და მათი ფულადი გზავნილების, ექსპორტის, პირდაპირი ინვესტიციების და სხვა მაჩვენებლების წილი საქართველოსთან მიმართებაში.

სტატიაში განიხილება ისეთი მნიშვნელოვანი საკითხები როგორცაა:

- ◆ უმსხვილესი საექსპორტო ქვეყნების წილი მთლიან ექსპორტში;
- ◆ უმსხვილესი საიმპორტო ქვეყნების წილი მთლიან იმპორტში;
- ◆ ექსპორტის წილი საქართველოს მთლიან ექსპორტში;
- ◆ ფულადი გზავნილების წილი მთლიან ფულად გზავნილებში;
- ◆ პირდაპირი უცხოური ინვესტიციების წილი და სხვ.

ორმხრივი ურთიერთობები ხშირად ყველაზე მოქნილი და სასარგებლო ფორმატია რეგიონალურ და საერთაშორისო ურთიერთობებში. თუმცა ამ შემთხვევაშიც არსებობს როგორც ეკონომიკური და პოლიტიკური უსაფრთხოებისათვის სასარგებლო, ასევე დამაზიანებელი ფაქტორებიც. შესაბამისად, ნებისმიერ თანამშრომლობას, ხელშეკრულებას თუ შეთანხმებას, წინ უნდა უძღოდეს დადებითი და უარყოფითი მხარეების მრავალმხრივი ანალიზი, რომელიც ნებისმიერი ორმხრივი თუ მრავალმხრივი ურთიერთობებისგან მაქსიმალური ეფექტისა

და მინიმალური დანაკარგის უზრუნველყოფის საშუალებას მოგვცემს. ეკონომიკური თანამშრომლობის დივერსიფიცირება, ხშირად მცირერიცხოვან „პარტნიორ“ ქვეყნებზე ზედმეტი დამოკიდებულების შემცირების საშუალებას იძლევა და ქვეყნის უსაფრთხოების გაზრდის.

საკვანძო სიტყვები: საერთაშორისო ურთიერთობები, ეკონომიკური უსაფრთხოება, ექსპორტი, იმპორტი, პირდაპირი უცხოური ინვესტიციები.

### შესავალი

საქართველო წარმოადგენს მცირე ეკონომიკას და მისი განვითარება მნიშვნელოვნად არის დამოკიდებული პარტნიორი ქვეყნების ეკონომიკურ მდგომარეობაზე. მეზობელ და ხანდახან შორეულ ქვეყნებში მიმდინარე ეკონომიკური და პოლიტიკური პროცესები დიდ გავლენას ახდენს ჩვენს ქვეყანაზე. შესაბამისად, საქართველოსთვის განსაკუთრებული მნიშვნელობა ენიჭება ურთიერთმოგებიანი თანამშრომლობის განვითარებას საერთაშორისო, რეგიონალურ და ტრანს-სასაზღვრო დონეზე, როგორც ორმხრივ, ისე მრავალმხრივ ფორმატებში.

ასე მაგალითად, 2014-2016 წლებში საქართველოს მეზობელი ქვეყნების ძირითადი ნაწილის (რუსეთი, აზერბაიჯანი, უკრაინა, თურქეთი, სომხეთი) ეკონომიკური მდგომარეობა მნიშვნელოვნად გაუარესდა. შენედა ეკონომიკური აქტივობები, გაუფასურდა ეროვნული ვალუტები, შემცირდა საერთაშორისო რეზერვები და სახელმწიფო ფონდებში კაპიტალის მოცულობები, რამაც თავის მხრივ უარყოფითი ასახვა ჰქონდა ქართულ ეკონომიკაზე, რადგან საქართველოს მეზობელი ქვეყნები, უმთავრესი ეკონომიკური პარტნიორებიც არიან. თუმცა, 2017 წლიდან საქართველოს ზოგიერთ მეზობელ ქვეყანაში (თურქეთი, რუსეთი და სომხეთი) რომელთაც კრიზისი შეეხოთ, ვითარების დასტაბილურების ტენდენციები შეინიშნება, რაც მყისიერად აისახა საქართველოს ეკონომიკაზეც.

ზემოაღნიშნულიდან გამომდინარე, საქართველოსთვის მნიშვნელოვანია ისეთი ეკონომიკური პოლიტიკის გატარება, რომელიც მოახდენს ქვეყნის ეკონომიკური კავშირების და შესაძლებლობების დივერსიფიცირებას და მკვეთრად გაზრდის ქვეყნის ეკონომიკურ უსაფრთხოებას. აღნიშნული მიზნის მისაღწევად, საქართველოს მიერ გაცხადებულ საგარეო ეკონომიკური პოლიტიკის ძირითად ამოცანებს წარმოადგენს:

- ◆ აღმოსავლეთ-დასავლეთის დამაკავშირებელი ჰაბის ფუნქციის განმტკიცება და ეროვნული, რეგიონული და საერთაშორისო სატრანსპორტო, სატელეკომუნიკაციო, ციფრული, ენერგეტიკული და საინვესტიციო პროექტების რეალიზაცია;
- ◆ აღმოსავლეთ-დასავლეთის ჩქაროსნული ავტომაგისტრალის, ბაქო-თბილისი-ყარსის რკინიგზის, ანაკლიის ღრმაწყლოვანი პორტის პროექტისა და ქვეყანაში მიმდინარე სხვა პროექტებით შექმნილი შესაძლებლობების მაქსიმალურად გამოყენება და არსებული სატრანსპორტო-სატრანზიტო პოტენციალის სრული რეალიზაცია;
- ◆ „სამხრეთის ბუნებრივი აირის დერეფნის“ და სხვა რეგიონული და საერთაშორისო ენერგეტიკული პროექტების განხორციელება და საქართველოს გავლით, ევროპა-აზიის დამაკავშირებელი ციფრული სატრანზიტო ჰაბის ჩამოყალიბება;
- ◆ საქართველოსთან თავისუფალი ორმხრივი ვაჭრობის რეჟიმის მქონე ქვეყნების რაოდენობის მაქსიმალური ზრდა, გეოგრაფიული არეალის კიდევ უფრო გაფართოება, ქართული პროდუქციის წარმოების და ექსპორტის ხელშეწყობა, ბაზრების დივერსიფიცირება;
- ◆ შავი ზღვის ეკონომიკური როლის გაძლიერება. სატრანზიტო შესაძლებლობების ზრდა, რეგიონის ქვეყნებთან ტვირთბრუნვის მოცულობისა და მიმოსვლის სიჩქარის ზრდა, ლოგისტიკური და სატრანზიტო ინფრასტრუქტურის გაძლიერების ხელშეწყობა და სხვადასხვა რეგიონიდან (მათ შორის ცენტრალური და შორეული აზიის რეგიონებიდან) ტვირთების მოზიდვა;
- ◆ ურთიერთმომგებიანი ორმხრივი ტრანს-სასაზღვრო ეკონომიკური პროექტების რეალიზაცია;
- ◆ საერთაშორისო თანამშრომლობის სხვადასხვა ფორმატებში – მსოფლიო და რეგიონულ ეკონომიკურ ფორუმებში, ასევე პროფილური საერთაშორისო ორგანიზაციების მრავალმხრივ ფორმატებში აქტიური ჩართულობა. მსოფლიო ეკონომიკურ საკითხებზე მიმდინარე დიალოგში ჩართვა და ეროვნული ეკონომიკის მოდერნიზაციისა და მოწინავე ბაზრების ფუნქციონირების ინოვაციური მექანიზმების დანერგვის მიზნით საერთაშორისო გამოცდილების გაზიარება.

ზემოაღნიშნული მიზნების რეალიზაცია ხელს უწყობს საქართველოს პოლიტიკურ-ეკონომიკური კავშირების დივერსიფიცირებას მსოფლიოს მრავალ ქვეყანასთან, ქმნის ურთიერთმომგებიანი თანამშრომლობისა და ქვეყნის ეკონომიკური და ზოგადად უსაფრთხოების მნიშვნელოვან საფუძ-

ვლებს.

**ძირითადი ნაწილი**  
**რეგიონის ქვეყნებზე ეკონომიკური დამოკიდებულება და საფრთხეები**

საქართველო, როგორც ღია ეკონომიკის მქონე ქვეყანა, მნიშვნელოვნად არის დამოკიდებული/დაკავშირებული რეგიონის ქვეყნებთან სხვადასხვა მიმართულებებით: ექსპორტი/იმპორტით, პირდაპირი უცხოური ინვესტიციებით, ფულადი გზავნილებით, ტურიზმით, ენერჯო რესურსებით და სხვა. შესაბამისად, საქართველოსთვის განსაკუთრებულ მნიშვნელობა ენიჭება ურთიერთმომგებიანი თანამშრომლობის განვითარებას რეგიონალურ და ტრანს-სასაზღვრო დონეზე, როგორც ორმხრივ, ისე მრავალმხრივ ფორმატებში.

მიუხედავად იმისა, რომ ქართული პროდუქციის საექსპორტო ბაზარი საკმაოდ დივერსიფიცირებულია (მაღალ დივერსიფიკაციას გვიჩვენებს ჰერფინდალ ინდექსი<sup>1</sup>, რომელიც 0.072-სა და 0.095-შორის მერყეობს), ცალკეული საექსპორტო პროდუქცია მაინც კონცენტრირდება აზერბაიჯანის, თურქეთის, სომხეთის, უკრაინისა და რუსეთის ბაზრებზე<sup>2</sup>, რაც ეკონომიკური უსაფრთხოების კუთხით საქართველოსთვის მნიშვნელოვანი გამოწვევაა (დიაგრამა 1).

ანალოგიური ვითარებაა რეგიონის ქვეყნებიდან იმპორტის განხორციელებასთან დაკავშირებით. ზოგიერთ იმპორტულ პროდუქციაზე საქართველო მნიშვნელოვნადაა დამოკიდებული ცალკეულ ქვეყნებზე. ასე მაგალითად, ძალზედ მაღალია ბუნებრივი აირების იმპორტით აზერბაიჯანზე დამოკიდებულების მაჩვენებელი. ასევე, 2018 წლის მონაცემებით, ბუნებრივი აირის გარდა, საქართველოში ძალზედ მაღალი კონცენტრაციით იმპორტირებულ იქნა ელექტროენერჯია. გარკვეული დასახელების პროდუქციის იმპორტი წლების განმავლობაში მაღალი კონცენტრაციით ხასიათდება რუსეთიდან (ხორბალი, საკვები ზეთი, სიმინდი და ქვანახშირი), თურქეთიდან (თურქეთიდან იმპორტირებული პირველ 15 პოზიციაზე მყოფი უმრავლესი პროდუქტი მაღალი კონცენტრაციით ხასიათდება).

<sup>1</sup> ჰერფინდალ ინდექსი მოთავსებულია 1/N-სა და 1-ს შორის, სადაც N ფირმების რაოდენობაა (ჩვენს შემთხვევაში საექსპორტო ბაზრების რაოდენობა) და გვიჩვენებს, ზოგადად რამდენად კონცენტრირებულია საექსპორტო პროდუქციის გასაღების ბაზარი. თუ ინდექსი 0.01-ზე ნაკლებია მაშინ სრულიად კონკურენტული - სრულყოფილად დივერსიფიცირებულია საექსპორტო ბაზარი; თუ ინდექსი 0.15-ზე ნაკლებია მაშინ საექსპორტო ბაზარი არაა კონცენტრირებული; თუ ინდექსი 0.25-ზე ნაკლებია, მაშინ საექსპორტო ბაზარი კონცენტრირებულია და თუ ინდექსი 0.25-ზე მეტია, მაშინ საექსპორტო ბაზარი მაღალ კონცენტრირებულია.

<sup>2</sup> 2017 წლის მდგომარეობით, საექსპორტო პროდუქციის პირველი 25 პროდუქტი მთლიანი ექსპორტის 78.6%-ს შეადგენს. აღსანიშნავია, რომ ამ 25 პროდუქტიდან 14 დასახელების პროდუქტის კონცენტრირებულად ექსპორტირება ხდება მეზობელ ქვეყნებში (რუსეთი, აზერბაიჯანი, თურქეთი, სომხეთი);

უმსხვილესი საექსპორტო ქვეყნების წილი მთლიან ექსპორტში 2019\* წლის იანვარ-მაისში

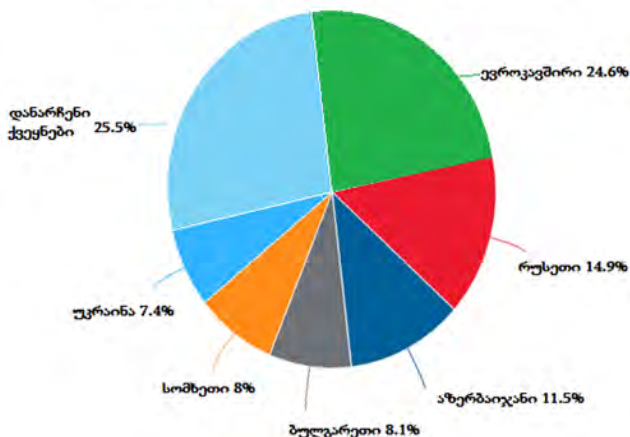

უმსხვილესი საიმპორტო ქვეყნების წილი მთლიან იმპორტში 2019\* წლის იანვარ-მაისში

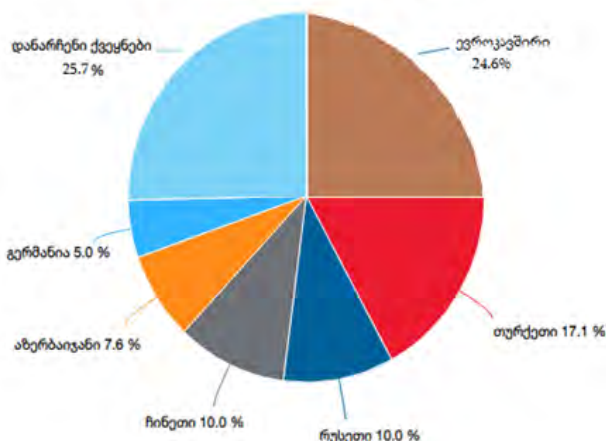

წყარო: საქსტატი

ზოგიერთ შემთხვევაში გარკვეული პროდუქციის იმპორტის მაღალი კონცენტრაცია მაღალი საფრთხის შემცველი არ არის და ადვილად ჩანაცვლებადია. თუმცა, ისეთ პროდუქტებზე, როგორიცაა ბუნებრივი აირი, ხორბალი, პირველადი მოხმარების და მოწოდების თვალსაზრისით ძნელად ჩანაცვლებადი პროდუქტები, სხვა ქვეყნებისთვის მონოპოლიური მდგომარეობის მინიჭება გავლენის ბერკეტის გადაცემას ნიშნავს და სერიოზული საფრთხის შემცველია. გასათვალისწინებელია, რომ ამ მხრივ, ზოგიერთ შემთხვევაში საქართველოს დიდი არჩევანი და სწრაფი გადაწყვეტის საშუალებები არ გააჩნია.

დაახლოებით იგივე მდგომარეობაა ექსპორტის შემთხვევაშიც. ექსპორტის სწრაფად დივესიფიცირება საკმაოდ რთულია, რაც „პარტნიორ“ ქვეყნებს საკმაოდ ბერკეტებს სძენს.

**განვიხილოთ რეგიონის ქვეყნები ცალ-ცალკე:**  
**ა) რუსეთის ფედერაცია**

რუსეთი რეგიონის უმთავრესი მოთამაშეა, რომლის სტრატეგიულ ამოცანას სამხრეთ კავკასიაზე, ექსკლუზიური კონტროლის აღდგენა წარმოადგენს. მარტივად რომ ვთქვათ, იგი არ არის დაინტერესებული ეკონომიკურად ძლიერი, უსაფრთხო საქართველოს არსებობით. შესაბამისად, ე.წ. რბილი ძალის და ჰიბრიდული ომის ელემენტების გამოყენებით მუდმივად ცდილობს საქართველოში პროცესების მისი ინტერესების შესაბამისად წარმართვას. კერძოდ:

1. რუსეთი რამდენიმე წელიწადში იქცა საქართველოს უმთავრეს სავაჭრო პარტნიორად. მნიშვნელოვან პრობლემებს აჩენს ცალკეული პროდუქტების ექსპორტის მაღალი კონცენტრაცია რუსეთის ბაზარზე. შესაბამისად, „საჭიროების“ შემთხვევაში, ქართული პროდუქციისთვის საკუთარი ბაზრის დაკეცივით რუსეთს ქართული ეკონომიკისთვის სერიოზული ზიანის მიყენება შეუძლია.

- 2019 წლის იანვარ-მაისის მდგომარეობით სავაჭრო ბრუნვა რუსეთთან წინა წელთან შედარებით 3.6%-ით გაიზარდა და 568.2 მლნ აშშ დოლარს მიაღწია.
- აღნიშნულ პერიოდში, რუსეთიდან იმპორტი 7.3%-ით შემცირდა და 349.6 მლნ აშშ დოლარი შეადგინა.
- 2019 წლის იანვარ-მაისის მონაცემებით 2018 წლის ანალოგიურ პერიოდთან შედარებით ქართული პროდუქციის ექსპორტი რუსეთში 27.9%-ით გაიზარდა და 218.7 მლნ აშშ დოლარი შეადგინა. 2018 წელს რუსეთში ექსპორტი 437.3 მლნ აშშ დოლარის ტოლი იყო (მეორე მაჩვენებელი აზერბაიჯანის შემდეგ - 502.3 მლნ აშშ დოლარი).
- 2019 წლის იანვარ-მაისის პერიოდში ქართული პროდუქციის საექსპორტო ბაზრებს შორის რუსეთი სიდიდით პირველია (მთლიანი ექსპორტის 14.9%)<sup>1</sup>.

რუსეთში ექსპორტის წილი საქართველოს მთლიან ექსპორტში



წყარო: საქსტატი

<sup>1</sup> იხ.დანართი #1 -დეტალური ინფორმაცია პროდუქციის მიხედვით

2019 წლის იანვარ-მაისის მდგომარეობით რუსეთის ბაზარზე კონცენტრირებულია შემდეგი ქართული საექსპორტო პროდუქტები:

- ◆ ყურძნის ნატურალური ღვინოები- 62%

- ◆ მინერალური და მტკნარი წყლები - 48%
- ◆ ციტრუსები - 64%
- ◆ ხილი - 87.9%

რუსეთი	იანვარი-მაისი 2018				იანვარი-მაისი 2019			
	1000 USD	ტონა/ლიტრი	% მოცემული პროდუქტების მაღიან ექსპორტში	% სატრადელის მაღიან ექსპორტში	1000 USD	ტონა/ლიტრი	% მოცემული პროდუქტების მაღიან ექსპორტში	% სატრადელის მაღიან ექსპორტში
<b>სულ ექსპორტი</b>	<b>171,006</b>	-	-	<b>13.3</b>	<b>218,080</b>	<b>81,635</b>	-	<b>14.9</b>
დეროსნაწარმოები	57,820	47,209	38.1	4.5	61,895	56,009	45.1	4.2
ვერძის ნატურალური ღვინოები	45,105	-	61.0	3.5	51,158	-	61.9	3.5
მინერალური და მტკნარი წყლები	21,339	-	47.0	1.6	25,751	-	47.9	1.8
ცენტრალური აფრთხილები სიხისი. კარის. სავაჭრო ან ვაჭრობის	4,431	5	86.9	0.3	15,718	36	94.3	1.1
ვალის სპირტი არაფენაქსილი, სპირტის კონცენტრატია 80 მოგ.წ-ზე ნაკლები. სპირტანი	7,376	-	14.4	0.6	12,214	-	28.7	0.8
სამკერძო საშუალებები	2,593	11	5.0	0.2	10,146	24	11.1	0.7
წილის, მინერალური და დავის ანგულის ჩაილი, შერის დანამატების შევსებით	3,167	-	31.5	0.2	4,413	-	41.7	0.3
ფაზა, მხალი და კომპი. ახალი	357	628	70.8	0.0	3,715	9,414	87.9	0.3
ნარჩენი და ვარიო სიღრმისა	-	-	0.0	0.0	3,110	567	30.9	0.2
მსუბუქი აკტივობები	3,497	-	2.8	0.3	2,861	-	1.4	0.2
ვალდებული წყაროები	1,621	634	56.4	0.1	2,621	850	54.9	0.2
კოჭა, ზაფრანი, ურცა, დავის, ფაილი, კარი და სხვ. საშუალებები	1,429	670	31.6	0.1	2,126	1,059	43.0	0.1
მოსტრული სხვა, ახალი ან შეყინული	1,753	2,387	17.8	0.1	2,112	2,183	51.6	0.1
ვაჭრობის ნაფი და ახალი ან გაშვარი	1,335	2,734	73.3	0.1	1,706	3,060	63.7	0.1
ნაფი და მცენარის სხვა ნაწილი, სხვა წილი და მზადყოფნა ან დაკონსერვებული სხვა	56	16	1.7	0.0	1,197	185	25.5	0.1
	19,326	-	2.6	1.5	17,516	-	2.2	1.2

წყარო: საქსტატი

- აღსანიშნავია, რომ ბოლო წლებში რუსეთის ბაზრის ათვისება არ მომხდარა სხვა საექსპორტო ბაზრებზე ქართული პროდუქციის შემცირების ხარჯზე. ყველა შემთხვევაში ჩამოთვლილი პროდუქტი დღემდე მიწოდების მაჩვენებლის ზრდით ხასიათდება უკრაინის, ჩინეთის, ბელარუსიის და სხვა ქვეყნების ბაზრებზე.
- ზემოაღნიშნული მონაცემების ანალიზის შედეგად, არსებული ტენდენციების გათვალისწინებით, შეგვიძლია ვივარაუდოთ, რომ რუსეთის მხრიდან ემბარგოს დაწესების შემთხვევაში, ქართული ეკონომიკის ზარალი წლიურად დაახლოებით/საშუალოდ 547 მლნ აშშ დოლარს მიაღწევს. ამასთან, ემბარგოს დაწესება გამოიწვევს მაღალ სოციალურ უკმაყოფილებას, რადგან ემბარგოს ქვეშ ხვდება სოფლის მეურნეობის პროდუქტები, რომლის წარმოებაშიც დასაქმებულია 659.2 ათასი ადამიანი (დასაქმებულთა 39%).
- აღსანიშნავია, რომ 2006 წელს რუსეთის მხრიდან დაწესებულ ემბარგოს რუსეთიდან განხორციელებულ იმპორტზე ზეგავლენა არ მოუხდენია.

2. საქართველოს მოსახლეობის მნიშვნელოვანი ნაწილი საზღვარგარეთიდან განხორციელებულ ფულად გზავნილებზე დამოკიდებული. ამ მხრივაც, განსაკუთრებული ადგილი რუსეთიდან

განხორციელებულ გზავნილებს უკავია, რაც ასევე დამატებით ბერკეტებს სძენს რუსეთს საქართველოს წინააღმდეგ.

- საქართველოში ფულადი ტრანსფერების სიდიდით რუსეთი პირველ ადგილზეა. თუმცა, უნდა აღინიშნოს, რომ ბოლო წლებში მნიშვნელოვნად გაიზარდა სხვა ქვეყნებიდან (საბერძნეთი, იტალია და თურქეთი) ფულადი გზავნილების მოცულობა, ხოლო რუსეთის წილი მთლიან გზავნილებში წლიდან წლამდე მცირდება. 2019 წლის იანვარ-მაისის მონაცემებით რუსეთიდან გადმორიცხულმა თანხებმა 163.8 მლნ აშშ დოლარს მიაღწია, რაც 6.2%-ით ნაკლებია 2018 წლის შესაბამის პერიოდთან შედარებით.

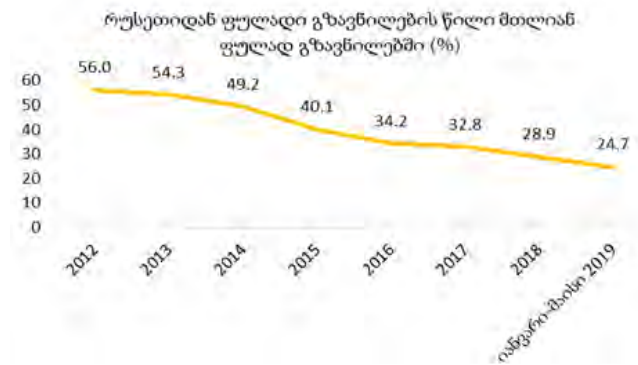

წყარო: საქსტატი



**3. პირდაპირი ინვესტიციები**

- 2019 წლის პირველი კვარტლის მდგომარეობით რუსეთიდან საქართველოში განხორციელებულმა პირდაპირმა უცხოურმა ინვესტიციებმა 14.4 მლნ აშშ დოლარი შეადგინა.
- 2018 წელს ინვესტირებული თანხის სიდიდე 60.1 მლნ აშშ დოლარი იყო (ისტორიაში სიდიდით მეორე მაჩვენებელი. 2014 წელს იყო 88 მლნ აშშ დოლარი).
- ბოლო წლებში რუსეთიდან განხორციელებული ინვესტიციების დიდი ნაწილი მიმართული იყო საფინანსო, უძრავი ქონების და დამამუშავებელი მრეწველობის სექტორებში.
- აღსანიშნავია, რომ 2006 წელს რუსეთის მხრიდან დაწესებულ ემბარგოს რუსეთიდან საქართველოში უცხოური პირდაპირი ინვესტიციების განხორციელების შეფერხება არ გამოუწვევია.
- რუსეთს საქართველოში უკვე შეძენილი აქვს მნიშვნელოვანი სტრატეგიული ობიექტები, ხოლო ამჟამად ხორციელდება მხოლოდ მცირე ზომის პირდაპირი ინვესტიციები, რომელთა შეჩერებას საქართველოს ეკონომიკაზე უმნიშვნელო გავლენა ექნება.

**4. ტურისტული ნაკადების ზრდა**

- ბოლო წლების განმავლობაში მნიშვნელოვნად იზრდებოდა რუსეთიდან ტურისტების შემოდინება. 2015 წელთან შედარებით, 2018 წელს ვიზიტორების რაოდენობა 1.8 ჯერ გაიზარდა და 1.4 მლნ. ტურისტი<sup>1</sup> შეადგინა. ხოლო, 2019 წლის პირველ ხუთ თვეში 31.4%-იანი ზრდა დაფიქსირდა და 539.4 ათას ვიზიტორს მიაღწია.
- დღეს სახეზეა რუსეთის მიერ აღნიშნული თემის პოლიტიკური მიზნებისთვის გამოყენების მაგალითი (არსებობს სხვა მაგალითებიც: რუსეთ-თურქეთს შორის რამდენიმე წლის წინ ურთიერთობის გაუარესების შედეგად განვითარებული მოვლენები, როდესაც რუსეთის მოქალაქეებს საკუთარმა ხელისუფლებამ თურქეთში შესვლა აუკრძალა, რამაც თურქეთის ტურიზმის სექტორს სერიოზული ფინანსური დანაკარგები მოუტანა).
- არსებული მონაცემებიდან და ტენდენციებიდან გამომდინარე, რუსეთის მოქალაქეების ტურისტული მიზნით ვიზიტის აკრძალვა საქართველოს ტურიზმის სექტორს წლიურად დაახლოებით 430 მლნ აშშ დოლარით დააზარალებს.
- ◆ შესაბამისად, დღევანდელი გათვლებით, რუსეთის მხრიდან ემბარგოს დაწესებისა და ტურისტების შემოსვლის და ფულადი

გზავნილების აკრძალვის შემთხვევაში ეკონომიკური ზარალი 4 მლრდ. ლარს გადააჭარბებს (1.5 მლრდ. აშშ დოლარს).

**5. რუსეთის არსენალშია ჰიბრიდული ომის ელემენტებიც, ქვეყანაში არასტაბილური გარემოს შექმნისა და დესტრუქციული პროცესების ხელშეწყობისთვის, რაც სერიოზული შემაფერხებელი ფაქტორია ქვეყნის ეკონომიკური განვითარებისთვის.**

- ◆ ამ მიზნით, შესაძლოა გამოყენებულ იქნეს ოკუპირებული რეგიონები, დივერსიები, ვითარების დაძაბვა საქართველოს სხვადასხვა რეგიონში ეთნიკური და რელიგიური ნიშნით, კიბერშეტევები (ენერგეტიკული ობიექტების, ფინანსური ინსტიტუტების და სხვა წინააღმდეგ), საინფორმაციო კამპანია საქართველოს იმიჯის შესაღებად საერთაშორისო დონეზე, მეზობელ ქვეყნებთან საქართველოს ურთიერთობების გაურესებისთვის ხელშეწყობა და სხვა.

**ბ) აზერბაიჯანი**

საქართველო-აზერბაიჯანის ორმხრივი ურთიერთობები 100-ზე მეტ ორმხრივ და მრავალმხრივ ხელშეკრულებაში აისახა, რომელიც არეგულირებს ორ ქვეყანას შორის თანამშრომლობის პრაქტიკულად ყველა სფეროს. ქვეყნებს შორის მოქმედებს თავისუფალი ვაჭრობის რეჟიმი, რომელიც სამართლებრივად დარეგულირებულია როგორც ორმხრივ, ისე მრავალმხრივ (სუამ-ის ფარგლებში) ფორმატებში. აზერბაიჯანი წარმოადგენს საქართველოს ერთ-ერთ უმსხვილეს სავაჭრო-ეკონომიკურ პარტნიორს. დღეისათვის აზერბაიჯანი გაზის ფაქტობრივად ერთადერთი მომწოდებელი, ხოლო ექსპორტის კუთხით საქართველოს ნომერ პირველი ბაზარია. ამასთან, საქართველოში ხორციელდება მსხვილი ინვესტიციები აზერბაიჯანული კომპანიების მიერ. ენერგეტიკის მიმართულებით არსებობს ერთობლივად რეალიზებული არაერთი პროექტი. წარმატებულად მიმდინარეობს თანამშრომლობა ტურიზმის სფეროში. ვიზიტორთა რაოდენობით აზერბაიჯანი მოწინავე პოზიციაზეა და იგი ყოველწლიურად იზრდება.

აზერბაიჯანთან ორმხრივი ეკონომიკური ურთიერთობების განვითარება სტრატეგიული მნიშვნელობის მატარებელია. არსებობს დიდი პერსპექტივები ურთიერთმომგებიანი პროექტების რეალიზაციისთვის ენერგეტიკის, ელექტრონული კომუნიკაციებისა და წარმოების სფეროებში. სატრანზიტო შესაძლებლობების გაზრდის კუთხით, ახალი შესაძლებლობები გაჩნდა კასპიის ზღვის სტრატუსის განსაზღვრის შემდეგ შუა აზიიდან კასპია-შავი ზღვის სატრანზიტო დერეფანში ტვირთების მოსაზიდად, რაც ხელს შეუწყობს ტრანსასაზღვრო თანამშრომლობის გააქტიურებას და

<sup>1</sup> ტურიზმის ეროვნული სააგენტოს მონაცემებით რუსეთიდან ვიზიტორების 64% არის ტურისტი.

რეგიონალური ეკონომიკური უსაფრთხოების განმტკიცებას.

გარდა ამისა, საქართველო-აზერბაიჯანის ურთიერთობებში მნიშვნელოვანი ადგილი უკავია თურქეთთან ერთობლივად რეალიზებულ ენერგეტიკულ პროექტებს, როგორცაა ბაქო-თბილისი-ჯეიჰანის ნავთობსადენი და ბაქო-თბილისი-ერზერუმის გაზსადენი. წარმატებულად გრძელდება აქტიური თანამშრომლობა სამხრეთის ენერგეტიკული დერეფნის პროექტების განხორციელებისა და ბაქო-თბილისი-ყარსის სარკინიგზო მაგისტრალის პროექტის რეალიზაციისთვის.

ასევე, აღსანიშნავია, ბაქო-სუფსის ნავთობსადენის პროექტი, რომელშიც საქართველოსა და აზერბაიჯანთან ერთად ჩართულია მსოფლიოს უმსხვილესი ნავთობკომპანია „ბრითიშ პეტროლიუმი“ (BP). პროექტი, რომელიც 23 წლის წინ დაიწყო ქვეყნის და რეგიონალური სტაბილურობის ერთ-ერთი გარანტი გახდა.

2019 წლის პირველი ხუთი თვის მდგომარეობით აზერბაიჯანის ბაზარი სიდიდით მეორეა საქართველოს საექსპორტო პროდუქციისთვის. შესაბამისად, აზერბაიჯანის ეკონომიკის შესუსტება და/ან ეკონომიკური პოლიტიკის ცვლილება (რომელსაც ჩვენი მეზობელი პერიოდულად მიმართავს), მნიშვნელოვან უარყოფით გავლენას ახდენს საქართველოს სოციალურ-ეკონომიკურ მდგომარეობაზე.

2018 წლის მდგომარეობით აზერბაიჯანის ბაზარზე კონცენტრირებულია შემდეგი ქართული საექსპორტო პროდუქტები:

- მსუბუქი ავტომობილები - 46.5%;

- თამბაქოს ნაწარმი - 66.5%;
- მსხვილფეხა რქოსანი პირუტყვი - 51.6%;
- მინერალური და მტკნარი წყლები, შაქრის დანამატების შემცველობით - 41.7%;
- წნელები ნახშირბადიანი ფოლადისაგან - 54.7%.

2018 წლის მდგომარეობით, აზერბაიჯანში კონცენტრირებულად ექსპორტირებულ პროდუქციას, ქართული ეკონომიკის მეტად მნიშვნელოვანი დარგები აწარმოებენ და მათ მაღალი სოციალური ეფექტი გააჩნიათ.

საქართველო თითქმის 100%-ითაა დამოკიდებული აზერბაიჯანულ გაზზე, ხოლო აზერბაიჯანის სახელმწიფო კომპანია სოკარი, გაზის საცალო ბაზარზეც მონოპოლისტია.

**მართალია აზერბაიჯანი სტრატეგიული მოკავშირეა და დაინტერესებულია საქართველოში სტაბილურობით, თუმცა ბუნებრივ გაზზე 100%-იანი დამოკიდებულება მეზობელ ქვეყანას საკმაო ბერკეტებს სძენს.**

2018 წლის მდგომარეობით, აზერბაიჯანი მე-4 ადგილს იკავებს საქართველოს საიმპორტო ბაზრებს შორის (მთლიანი იმპორტის 6.5%). აღნიშნულ პერიოდში წინა წლის შესაბამის პერიოდთან შედარებით, აზერბაიჯანიდან იმპორტი 6.3%-ით გაიზარდა და 588.6 მლნ აშშ დოლარი შეადგინა. 2018 წელს საქართველოში იმპორტირებული აზერბაიჯანული პროდუქტებიდან მნიშვნელოვანი კონცენტრაციით ხასიათდება ნავთობის აირები, ელექტროენერგია და ცემენტი (იხ. ცხრილი). რაც შეეხება ნავთობპროდუქტების იმპორტს, საქართველოს აზერბაიჯანზე დამოკიდებულების მაჩვენებელი 12.7%-ს შეადგენს.

აზერბაიჯანი	2017				2018				ცვლილება (%)
	1000 USD	ტონა/დღე	% პროდუქტების შიდას იმპორტი	% საქართველოს შიდას იმპორტში	1000 USD	ტონა/დღე	% პროდუქტების შიდას იმპორტი	% საქართველოს შიდას იმპორტში	
<b>სულ იმპორტი</b>	<b>527,683.5</b>	<b>2,670,609.9</b>		<b>7.0</b>	<b>588,565.5</b>	<b>2,710,269.3</b>		<b>6.5</b>	<b>6.3</b>
ჩვეთის აირები და აირების ნაწარმები (სხვა)	261,368.7	1,511,098.4	86.4	3.3	269,128.3	1,656,175.3	94.8	3.0	2.8
ჩვეთი და ნავთობის დერეფნები	112,524.5	230,846.3	16.1	1.4	109,971.4	1,810,249	12.7	1.2	(2.3)
ელექტროენერგია	47,115.3	-	7.0	0.6	63,446.5	89,661.0	83.7	0.7	34.7
ცემენტი	15,292.3	31,898.5	5.0	0.2	18,671.2	3,473,411.0	54.3	0.2	20.8
ჩვეთი და კონცენტრატის სილიციის	20,738.6	9,678.6	6.1	0.3	12,729.4	5,753.4	3.2	0.1	(38.6)
წილები ნაწარმადიანი ფოლადის, პლასტიკის	7,103.5	14,893.9	1.8	0.1	11,960.9	21,137.7	13.8	0.1	59.9
თხილწის აბიფიკის ბაჭები	13,042.4	10,791.0	5.9	0.2	9,249.5	11,524.0	51.7	0.1	(29.1)
სხვა თევზი, სხვა-შლელი, შრისი, ხორცი და სხვა	948.6	2,451.6	1.0	0.0	6,676.0	16,898.5	58.7	0.1	613.8
რკინისა და ტრანსპორტის საკუთრივ	770.0	3,890.0	8.8	0.0	5,243.5	48,578.6	95.3	0.1	581.0
არაფერისგან	542.7	64.2	4.0	0.0	3,842.7	52.44	17.4	0.0	688.0
სხვა მსხვილფეხი და მოწონილობის სილიცი	3,324.4	67.0	1.47	0.0	3,726.3	3,201	14.1	0.0	12.7
ჩი, არასტრუქტურული ან არასტრუქტურული	2,668.9	427.3	35.4	0.0	3,683.3	61.52	41.5	0.0	38.0
კვლევი სხვა-სხვა ანგარიში	3,888.1	779.0	31.6	0.0	3,274.8	68.38	11.2	0.0	(15.8)
მედიკამენტები, ავტომობილები, ელექტრონული, სტატუსი	7,342.7	186.0	1.44	0.1	2,972.3	32.0	5.3	0.0	(59.5)
მედიკამენტები, ავტომობილები, ელექტრონული, სტატუსი	1,478.5	371.9	2.7	0.0	2,654.3	73.46	4.3	0.0	79.5
სხვა	58,037.6	0.0	0.9	0.7	62,734.6	0.0	0.9	0.7	12.9

წყარო: საქსტატი

ფულადი გზავნილების სიდიდით, აზერბაიჯანი მეათე ადგილზეა. 2018 წლის მონაცემებით აზერბაიჯანიდან ჩარიცხულმა თანხებმა 20.4 მლნ აშშ დოლარს მიაღწია, რაც 30.6%-ით მეტია წინა წლის შესაბამის მაჩვენებელზე.

აზერბაიჯანი, ბოლო რამდენიმე წელიწადი, ყოველწლიურად ნახევარ მილიარდამდე აშშ დოლარის ინვესტიციებს ახორციელებდა ტრანსპორტის სექტორში, რაც არსებული მილსადენების

(ტრანს-ანატოლიური გაზსადენი) გაფართოებას და გამტარიანობის გაზრდას უკავშირდება. შესაბამისად, საქართველოში წმინდა პირდაპირი უცხოური ინვესტიციების განხორციელებით, აზერბაიჯანი ბოლო წლებში პირველ ადგილს იკავებდა.

შესაბამისად, აღნიშნული პროექტის დასრულების შემდეგ ნაკლებ მოსალოდნელია რომ აზერბაიჯანიდან უახლოეს წლებში დიდი მოცულობის ინვესტიციები განხორციელდეს.

აზერბაიჯანი	2016	2017	ცვლილება 2017 წელს წინა წელთან შედარებით		I-IIIQ 2017	I-IIIQ 2018	ცვლილება წინა წლის შესაბამის პერიოდთან შედარებით	
			ათასი აშშ დოლარი	%			ათასი აშშ დოლარი	%
<b>სულ FDI</b>	<b>558,458.6</b>	<b>465,040.8</b>	<b>-93,417.8</b>	<b>-16.7</b>	<b>365,937.9</b>	<b>169,831.3</b>	<b>-196,106.7</b>	<b>-53.6</b>
დამამუშავებელი მრეწველობა	-4573.9	1,181.6	5,755.5	-	1,807.1	580.5	-1,226.6	-67.9
დამარჩენი სექტორები	12,614.7	6,365.8	-6,248.9	-49.5	2,670.3	10.9	-	-
ენერჯეტიკა	19.6	-52.3	-71.9	-	-32.4	0.0	-	-
კავშირგაბმულობა	48.3	17.7	-30.7	-	8.8	48.3	39.5	448.0
მშენებლობა	1,164.1	6,936.7	5,772.6	495.9	3,399.5	19,170.7	15,771.2	463.9
სამთრობო-სამშენებლო მრეწველობა	164.3	115.4	-48.9	-29.7	85.2	40.0	-45.2	-53.1
სასტუმროები და რესტორნები	485.1	668.3	183.2	37.8	-751.1	2,596.2	3,347.3	445.6
საფინანსო სექტორი	3,785.1	2,997.4	-787.7	-20.8	2,758.8	1,929.6	-	-
სოფლის მეურნეობა, თევზჭერა	-105.1	-123.2	-	-	-72.2	-1,353.6	-	-
ტრანსპორტი	546,426.6	444,618.1	-101,808.5	-18.6	353,134.0	148,241.0	-204,893.0	-58.0
უპირველესაა	-2,257.4	2,033.2	-	-	2,355.5	-1,078.4	-	-
ექსპორტის და შემოსავლის და სოფ. დახმარება	687.2	282.1	-405.0	-58.9	574.4	-353.7	-	-

წყარო: საქსტატი

საქართველო-აზერბაიჯანის ეკონომიკური ურთიერთდამოკიდებულების შესაფასებლად გამოყენებული ორი ქვეყნის ურთიერთდამკვეთი ოფიციალური სტატისტიკური მონაცემები ერთმანეთს არ ემთხვევა. აზერბაიჯანის ეკონომიკური მონაცემების ანალიზიდან ცხადად ჩანს, რომ აზერბაიჯანისთვის საქართველო უმთავრესი ეკონომიკური პარტნიორი არ არის, თუ საქართველოს ტერიტორიაზე განხორციელებულ საერთაშორისო მნიშვნელობის პროექტებს არ ჩავთვლით. აზერბაიჯანისთვის საქართველო მე-7 ადგილზეა როგორც საქსპორტო ბაზარი, ხოლო 21-ე ადგილზე როგორც საიმპორტო. აღნიშნული გამოწვეულია იმით რომ აზერბაიჯანის ეკონომიკის 70% ნავთობის და გაზის ექსპორტისგან შედგება.

ერთი შეხედვით საქართველოს აზერბაიჯანზე მნიშვნელოვანი ეკონომიკური ბერკეტები არ გააჩნია, თუმცა სწორედ საქართველოა აზერბაიჯანული ეკონომიკის მთავარი მამოძრავებლის, ენერგომატარებლების უმთავრესი გამტარი.

**გ) თურქეთი**

თურქეთთან არსებული სახელშეკრულებო-სამართლებრივი ბაზა 76 მოქმედ ხელშეკრულებას მოიცავს და თანამშრომლობის თითქმის ყველა

სფეროს არეგულირებს. ორი ქვეყნის მოქალაქეები მიმოსვლის გამარტივებული რეჟიმით სარგებლობენ. თურქეთი საქართველოს უმსხვილესი სავაჭრო პარტნიორია, რომელთანაც თავისუფალი ვაჭრობის რეჟიმი მოქმედებს. თურქეთის კერძო სექტორი საქართველოს ეკონომიკაში ერთ-ერთი უმსხვილესი ინვესტორია. მნიშვნელოვანია, რომ 2013 წელს დასრულდა და ფუნქციონირებს ახალციხე-ბორჩქას მაღალი ძაბვის ელექტროგადამცემი ხაზი, რომელიც ახალ შესაძლებლობას ქმნის ელექტროენერჯით ვაჭრობის თვალსაზრისით.

გარდა ამისა, საქართველო-თურქეთის ურთიერთობებში მნიშვნელოვანი ადგილი უკავია აზერბაიჯანთან ერთობლივად რეალიზებულ ენერგეტიკულ პროექტებს, როგორცაა ბაქო-თბილისი-ჯეიჰანის ნავთობსადენი და ბაქო-თბილისი-ერზერუმის გაზსადენი. წარმატებულად გრძელდება აქტიური თანამშრომლობა სამხრეთის ენერგეტიკული დერეფნის პროექტების განხორციელებისა და ბაქო-თბილისი-ყარსის სარკინიგზო მაგისტრალის პროექტის რეალიზაციისთვის.

თურქეთის რესპუბლიკა ყველაზე დიდი სავაჭრო პარტნიორია საქართველოსთვის. 2019 წლის პირველი 5 თვის მდგომარეობით სავაჭრო ბრუნვამ 701.8 მლნ აშშ დოლარი შეადგინა (მათ შორის

ექსპორტმა შეადგინა 106.1 მლნ აშშ დოლარი, ხოლო იმპორტმა 595.7 მლნ აშშ დოლარი). თურქეთიდან იმპორტირებული პროდუქცია საკმაოდ დივერსიფიცირებულია, რასაც ვერ ვიტყვით თურქეთში განხორციელებულ ექსპორტზე.

**თურქეთიდან განხორციელებული ფულადი გზავნილები** წლიდან-წლამდე იზრდება და აშშ-დან (ფულადი გზავნილების 10.6%), იტალიიდან (ფულადი გზავნილების 14%) და საბერძნეთიდან (ფულადი გზავნილების 11.5%) განხორციელებულ ფულადი გზავნილების მოცულობებს უახლოვდება.

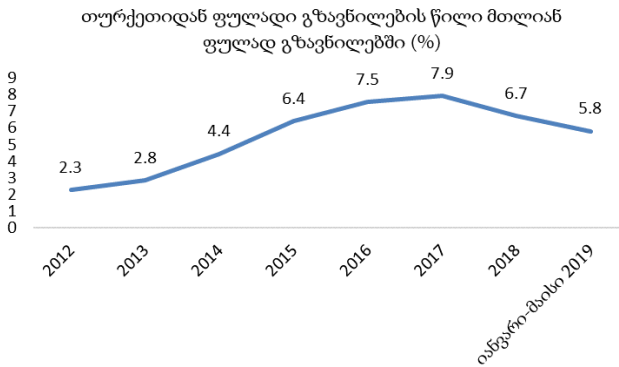

წყარო: საქსტატი

**პირდაპირი უცხოური ინვესტიციების** დარგობრივი დივერსიფიკაციის კუთხით, თურქეთის მიერ განხორციელებული ინვესტიციები გამოირჩევა, რომელიც თითქმის ყველა ეკონომიკურ სექტორს მოიცავს. თურქეთის ინტერესი საქართველოში წლიდან-წლამდე იზრდება.

**შესაბამისად თურქეთში მიმდინარე პოლიტიკური და ეკონომიკური მოვლენები მნიშვნელოვან გავლენას ახდენს საქართველოს ეკონომიკაში არსებულ პროცესებზე.**



წყარო: საქსტატი

**დ) სომხეთი**

სომხეთთან ურთიერთობები ფართო სახელშეკრულებო ბაზით რეგულირდება, რომელიც 80-მდე დოკუმენტს მოიცავს. სომხეთის რესპუბლიკა საქართველოს ერთ-ერთი უმსხვილესი სავაჭრო

პარტნიორია, რომელთანაც მოქმედებს თავისუფალი ვაჭრობის რეჟიმი.

სომხეთთან ეკონომიკური და ტრანს-სასაზღვრო ურთიერთობების გააქტიურებას დიდი პოტენციალი აქვს. სომხეთი შეიძლება განვიხილოთ ირანთან დამაკავშირებელ საინტერესო მიმართულებად, რომელსაც, დღეს არსებული საერთაშორისო წინააღმდეგობების მიუხედავად, ენერგორესურსების დივერსიფიკაციისა და სხვა ეკონომიკური თანამშრომლობის თვალსაზრისით დიდი პერსპექტივები გააჩნია.

2019 წლის პირველი ხუთი თვის მდგომარეობით, სომხეთი მეოთხე პოზიციას იკავებს საქართველოს საექსპორტო პროდუქციის ბაზრებს შორის (მთლიანი ექსპორტის 8.1%). აღნიშნულ პერიოდში წინა წლის შესაბამის პერიოდთან შედარებით ექსპორტი სომხეთში 19.9%-ით გაიზარდა და 116.6 მლნ აშშ დოლარი შეადგინა.

2019 წლის პირველი ხუთი თვის მდგომარეობით სომხეთის ბაზარზე კონცენტრირებულია შემდეგი ქართული საექსპორტო პროდუქტები:

- ◆ მსუბუქი ავტომობილები - 23.2%;
- ◆ სატვირთო ავტომობილები - 68.8%;
- ◆ კოპტონი და სხვა მყარი ნარჩენები, მიღებული სოიოს ზეთის ექსტრაპირებისას - 86.2%;
- ◆ შინაური ფრინველი, ცოცხალი - 98.5%;
- ◆ ფილები მერქან-ბურბუშელის - 100%.

შესაბამისად, სომხეთის ეკონომიკის შესუსტება მნიშვნელოვან უარყოფით გავლენას ახდენს საქართველოდან სომხეთში ექსპორტირებული პროდუქტის სექტორში მოქმედ ბიზნესებზე. აქვე უნდა აღინიშნოს, რომ მსუბუქი და სატვირთო ავტომობილები, რომლებიც რეექსპორტის სახით გადის საქართველოდან სომხეთში, სომხეთსაც თავადაც რეექსპორტზე გააქვს.

2018 წლის მდგომარეობით, სომხეთი მე-8 ადგილს იკავებს საქართველოს საიმპორტო ბაზრებს შორის (მთლიანი იმპორტის 3.7%). აღნიშნულ პერიოდში წინა წლის შესაბამის პერიოდთან შედარებით, სომხეთიდან იმპორტი 21%-ით გაიზარდა და 340.2 მლნ აშშ დოლარი შეადგინა.

ფულადი გზავნილების სიდიდით, სომხეთი მეთვრამეტე ადგილზეა. 2018 წლის მონაცემებით სომხეთიდან ჩარიცხულმა თანხებმა 9.1 მლნ აშშ დოლარს მიაღწია, რაც 18.1%-ით მეტია წინა წლის შესაბამის მაჩვენებელზე. საქართველოდან სომხეთში ფულადი გადარიცხვები 15.5%-ით გაიზარდა და 7.5 მლნ აშშ დოლარი შეადგინა.

წმინდა პირდაპირი უცხოური ინვესტიციების განხორციელების თვალსაზრისით სომხეთი საქართველოსთვის უმნიშვნელო პარტნიორია. 2018 წლის მონაცემებით სომხეთი 19-ე ადგილს იკავებს საქართველოში განხორციელებული ინვესტიციების მოცულობით.

სამკითხოვროს უკითხოვრობა. INTERNATIONAL RELATIONS

სომხეთი	2017				2018				ცვლილება (%)
	1000 USD	კონა/ლდერი	% მიკვეთილი პროდუქტების მალაინ იმპორტში	% საქართველოს მალაინ იმპორტში	1000 USD	კონა/ლდერი	% მიკვეთილი პროდუქტების მალაინ იმპორტში	% საქართველოს მალაინ იმპორტში	
<b>სულ იმპორტი</b>	<b>281,322</b>	<b>0</b>		<b>3.5</b>	<b>340,157</b>		<b>3.7</b>	<b>21</b>	
მანქანი და კონვენტრატორების ასელების	226,976	223,010	67.0	2.9	278,988	233,753	70.3	3.1	
მიწები, მიწის ნაკვეთი და სხვა მიწის ტექნიკები	7,721	21,347	24.5	0.1	10,334	29,247	27.4	0.1	
საფრენი აპარატების სხვა	0	-	0.0	0.0	7,149	31	51.3	0.1	
მანქანი და კონვენტრატორები მთრავალი ლიონებისა	455	282	12.4	0.0	5,236	3,621	84.4	0.1	
ნარჩენი სავაჭრო ტრანსპორტის სახეობის ან მის	2,096	1,150	6.8	0.0	3,207	1,640	8.9	0.0	
მკაფიო დამსახურების სხვა	2,310	277,380	23	0.0	2,986	351,466	1.6	0.0	
უილის სპორტი არაფინანსური ინვესტიციები, სპორტის	4,518	4,224,110	26.5	0.1	2,504	1,881,438	8.0	0.0	
კონვენტრატორები 80 სიკაზანი მეთი	2,514	2,400	0.7	0.0	2,301	2,195	0.7	0.0	
სამკონტაქტო სამუშაოები	1,879	498	3.1	0.0	1,651	425	3.1	0.0	
მიკვეთილი და კაპის მიკვეთი კვების სხვა პროდუქტები	1,124	2,27	12.3	0.0	1,366	288	19.0	0.0	
მჭები და ანალიზური პროდუქტები ხორცის, ხორცის	1,152	439	16.0	0.0	1,308	542	8.9	0.0	
სუნთქვის საშუალებები და სხვა	1,005	598	4.1	0.0	1,246	725	5.1	0.0	
მკაფიო დამსახურების სხვა	149	2	0.3	0.0	1,197	10	2.6	0.0	
ფერწერის საშუალებები და სხვა	1,000	556	2.3	0.0	1,028	525	2.2	0.0	
მკაფიო დამსახურების სხვა	952	1,284	55.5	0.0	989	1,828	54.4	0.0	
სხვა	28,460	-	0.4	0.4	18,666	-	0.2	0.2	

წყარო: საქსტატი

სომხეთი	2016	2017	2018
<b>სულ FDI</b>	<b>4,315.8</b>	<b>6,803.7</b>	<b>9,673.1</b>
დამამუშავებელი მრეწველობა	766.3	-1,288.9	849.6
დანარჩენი სექტორები	2,983.8	6,913.7	5,818.5
კავშირგაბმულობა	-20.9	-52.6	-41.7
მშენებლობა	459.2	885.6	985.0
სასტუმროები და რესტორნები	562.1	-547.5	216.1
საფინანსო სექტორი	2.0	-0.4	-
სოფლის მეურნეობა, თევზჭერა	-568.9	-610.0	-848.9
ტრანსპორტი	-302.6	715.3	778.0
უმრავლესობა	434.8	788.7	2,116.4

წყარო: საქსტატი

არც სომხეთის და საქართველოს ურთიერთ-გადამკვეთი სტატისტიკური მონაცემები ემთხვევა ერთმანეთს. შესაბამისად, ვხელმდვანელობთ დამოუკიდებლად ორი ქვეყნის მონაცემებით. სომხეთის ეკონომიკური მონაცემების ანალიზიდან ცხადად ჩანს, რომ სომხეთისთვის საქართველო მნიშვნელოვანი ეკონომიკური პარტნიორი უფრო საქართველოს ტერიტორიის გავლით რუსეთთან და ევროპის ქვეყნებთან ვაჭრობის თვალსაზრისითაა. ამ მხრივ სომხეთის საქართველოზე დამოკიდებულება მალაინ დიდია. სომხეთისთვის საქართველო მე-10 ადგილზეა როგორც საექსპორტო ბაზარი, ხოლო მე-14 ადგილზე როგორც საიმპორტო.

**ე) უკრაინა**

მიუხედავად იმისა, რომ საქართველო-უკრაინას უშუალო სახმელეთო საზღვარი არ გააჩნიათ, ორ

ქვეყანას ტრადიციულ პარტნიორობასა და მჭიდრო თანამშრომლობაზე დაფუძნებული ურთიერთობები აკავშირებთ. არსებული სახელშეკრულებო-სამართლებრივი ბაზა 105 ორმხრივ და მრავალ-მხრივ ხელშეკრულებას მოიცავს და ორ ქვეყანას შორის ურთიერთობათა პრაქტიკულად ყველა სფეროს არეგულირებს.

უკრაინა საქართველოს ერთ-ერთი უმსხვილესი და მნიშვნელოვანი სავაჭრო პარტნიორია. საქართველოსა და უკრაინას შორის მოქმედებს თავისუფალი ვაჭრობის რეჟიმი, რომელიც სამართლებრივად დარეგულირებულია როგორც ორმხრივ, ასევე მრავალმხრივ ფორმატში (სუამის ფარგლებში). აქტიურად ვითარდება თანამშრომლობა სოფლის მეურნეობის, ჯანდაცვის, სპორტისა და ახალგაზრდობის მიმართულებებით. დამყარებულია პირდაპირი სამეცნიერო-საგან-

მანათლებლო კავშირები ორი სახელმწიფოს წამყვან უნივერსიტეტებს შორის.

პრიორიტეტულია ტურიზმის სფერო. საქართველო წარმოადგენს ერთ-ერთ მნიშვნელოვან მიმართულებას უკრაინელი ტურისტებისათვის, რაზეც მეტყველებს საქართველოში ჩამოსული უკრაინელი ტურისტების რაოდენობის მუდმივი ზრდა. უკრაინიდან ვიზიტორების რაოდენობამ 2018 წელს 177 ათასი ადამიანი შეადგინა. ტურისტთა რაოდენობის სიდიდით უკრაინა საქართველოში მე-6 პოზიციას იკავებს (ვიზიტორების 2%).

2018 წლის მონაცემებით, საქართველოდან უკრაინაში გატანილ იქნა 175 მლნ აშშ დოლარის საექსპორტო საქონელი (მთლიანი ექსპორტის 5.2%). აღნიშნული მაჩვენებლით უკრაინა საქართველოს საექსპორტო ბაზრებს შორის მე-6 პოზიციას იკავებს. საექსპორტო პროდუქციებს შორის აღსანიშნავია: მსუბუქი ავტომობილების, ეთილის სპირტის, ღვინის, სასუქების და მინერალური და მტკნარი წყლების ექსპორტი.

აღნიშნულ პერიოდში უკრაინიდან იმპორტმა 514.6 მლნ აშშ დოლარი შეადგინა (მთლიანი იმპორტის 5.6%). აღნიშნული მაჩვენებლით უკრაინა მე-4 პოზიციას იკავებს საიმპორტო ბაზრებს შორის. იმპორტირებული პროდუქტებიდან აღსანიშნავია: თამბაქოს ნაწარმი, წნელები ნახშირბადიანი ფლადისაგან, კოპტონი და სხვა მყარი ნარჩენები და

დაფასოებული სამკურნალო საშუალებები.

საქართველოში ფულადი გზავნილების სიდიდით უკრაინა მეცხრე პოზიციაზეა. 2018 წლის მონაცემებით უკრაინიდან გადმორიცხულმა თანხებმა 28.8 მლნ აშშ დოლარს მიაღწია, რაც 8.6%-ით მეტია წინა წლის მაჩვენებელზე. აღსანიშნავია, რომ უკრაინაში განვითარებულმა მოვლენებმა მნიშვნელოვანი გავლენა მოახდინა უკრაინიდან ფულადი გზავნილების რაოდენობაზე. 2018 წლის მონაცემებით, ფულადი გზავნილები 2013 წელთან შედარებით 36.8%-ით შემცირებულია.

2018 წლის მონაცემებით უკრაინიდან განხორციელებულმა წმინდა პირდაპირმა უცხოურმა ინვესტიციებმა 18.5 მლნ აშშ დოლარი შეადგინა. უკრაინიდან ძირითადად ინვესტიციები ხორციელდება სასტუმრო და რესტორნის ბიზნესში, დამამუშავებელ მრეწველობაში და მშენებლობის სექტორში. აღსანიშნავია, რომ უკრაინა საქართველოში საინვესტიციო აქტივობებით არასდროს ყოფილა ლიდერთა შორის.

უკრაინასთან ურთიერთობებს დიდი პოლიტიკურ-ეკონომიკური მნიშვნელობა გააჩნია. არსებობს არაერთი ორმხრივი და მრავალმხრივი ფორმატის თანამშრომლობის მიმდინარე და პერსპექტიული პროექტები, რომლებსაც ჩვენი ქვეყნის უსაფრთხოების განმტკიცების თვალსაზრისით უზარმაზარი რესურსი აქვს.

**გამოყენებული ლიტერატურა:**

1. პატარაია თ. (2015), „ენერგოტრანზიტის და უსაფრთხოების ასიმეტრია სამხრეთ კავკასიაში: გზა რუსეთსა და ევროკავშირს შორის“, ჰენრიხ ბიოლის ფონდი.
2. მაკფარლეინი ს. (2012), „საქართველო: ეროვნული უსაფრთხოების კონცეფცია და ეროვნული უსაფრთხოება“, Chatman House.
3. „ევროკავშირსა და საქართველოს შორის ასოცირების 2017-2020 წწ. დღის წესრიგი“ (2016).
4. „საქართველოს ეროვნული უსაფრთხოების კონცეფცია“ (2012), საქართველოს პარლამენტი.
5. „საქართველოს სახელმწიფო უსაფრთხოების სამსახურის ანგარიში“, თბ. 2017-2018 წ.წ.
6. „საქართველოს სოციალურ-ეკონომიკური განვითარების სტრატეგია 2020“, საქართველოს მთავრობა.
7. „საქართველო - სომხეთი: ერთობლივი საოპერაციო პროგრამა“ (2014), EU Eastern Partnership Territorial Cooperation (EaPTC).
8. საქართველოს ეკონომიკისა და მსგავსი განვითარების სამინისტრო, [www.economy.ge](http://www.economy.ge)
9. საქართველოს ფინანსთა სამინისტრო, [www.mof.ge](http://www.mof.ge)
10. საქსტატის მასალები, [www.geostat.ge](http://www.geostat.ge)

## Georgia's International Relations with Neighboring Countries and Challenges of Economic Security

*Grigol Liluashvili , PhD student  
Georgian Tehcnical University*

### Summary

The article deals with Georgia's international relations with neighboring countries. The importance of the economic and political processes that take place in neighboring or distant countries is reflected. For example, the economic and political situation of most of Georgia's neighbors (Russia, Azerbaijan, Ukraine, Turkey, Armenia) has deteriorated significantly, which, in turn, has had a negative impact on the Georgian economy.

The article also focuses on Georgia's economic dependence and threats. It is noted that Georgia is significantly connected with the countries of the region in various directions: export / import, foreign direct investment, remittances, tourism, energy resources and others. The political and economic situation of the countries of the region and their share of remittances, exports, direct investments and other indicators in relation to Georgia are discussed separately.

- The article discusses such important issues as:
- Share of major exporting countries in total exports;
- Share of major importing countries in total imports;
- Share of exports in total exports of Georgia;
- Share of remittances in total remittances;
- Share of foreign direct investment, etc.

Bilateral relations are often the most flexible and useful format in regional and international relations. However, even in this case, there are factors that are both beneficial and detrimental to economic and political security. Therefore, any cooperation, contract or agreement must be preceded by a comprehensive analysis of the pros and cons, which will allow us to ensure maximum effect and minimum loss from any bilateral or multilateral relationship. Diversifying economic cooperation often reduces over-reliance on small "partner" countries and increases the country's security.

Keywords: International Relations, Economic Security, Exports, Imports, Foreign Direct Investment.

### რეზიუმე

პოსტსაბჭოთა სივრცის ქვეყნების მონაწილეობა საერთაშორისო ურთიერთობათა სისტემაში საქართველოს მაგალითზე ნათლად გვიჩვენებს, რომ პატარა სახელმწიფო უდიდეს დიპლომატიურ ძალისხმევას უნდა მიმართავდეს საერთაშორისო არენაზე შიდა კონფლიქტების დარეგულირების თვალსაზრისით, ასევე იგი უნდა ცდილობდეს თავისი ადგილის რეალურ განსაზღვრას, როგორც რეგიონალურ, ისე მსოფლიო პოლიტიკის გლობალურ სივრცეში. პოსტსაბჭოთა სივრცეში პოლიტიკური ინტეგრაციის შესახებ თეორიული საკითხი ერთგვაროვანი პასუხის გაცემის შესაძლებლობას არ იძლევა, ე.წ. პოსტსაბჭოთა სახელმწიფოები ინტეგრაციის განსხვავებულ გზაზე დგანან, თანაც ამგვარი ინტეგრაცია ზოგან მიდის ნელა, ზოგად უფრო ჩქარა და განსხვავებული თავისებურებით. ზოგადად პოსტსაბჭოთა სივრცის კონსტრუირება და ტრანსფორმაცია ჯერ კიდევ არ არის დასრულებული.

საკვანძო სიტყვები: საგარეო პოლიტიკა, საერთაშორისო ურთიერთობები, საერთაშორისო სამართალი, საერთაშორისო ორგანიზაციები

### შესავალი

საერთაშორისო პოლიტიკურ სისტემაში დიდი სახელმწიფოები და მით უფრო ამერიკის შეერთებული შტატები რომ განმსაზღვრელ როლს თამაშობენ, არავისთვის გასაკვირი აღარაა. ნეორეალისტური კონცეფციის თანახმად სახელმწიფოთა საგარეოპოლიტიკურ ქცევას საერთაშორისო სისტემის სტრუქტურა განსაზღვრავს, სტრუქტურულობა კი მხოლოდ დიდი სახელმწიფოებისთვისაა დამახასიათებელი. „ცივი ომის“ დასრულების შემდეგ, როცა ლიბერალური პარადიგმის ბატონობის ეპოქა დადგა, დაიწყო პატარა ქვეყნების გაზრდილ როლზე საუბარი საერთაშორისო მასშტაბით, თუმცა შემდგომ განვითარებულმა მოვლენებმა გვიჩვენა, რომ პატარა ქვეყნები კვლავაც რჩებიან დიდი სახელმწიფოების გავლენის ქვეშ, თუმცა შეცვლილი ვითარებით. მთლად იმ მასშტაბის გარიგებები როგორც იყო მიუხეხნის გარიგება, ან მოლოტოვ-რიბენტროპის პაქტი აღარ ხდება, მაგრამ პატარა ქვეყნებს ნებისმიერ შემთხვევაში უწევთ იმ გეოპოლიტიკური ვითარების გათვალისწინება, რომელიც დიდი სახელმწიფოების ურთიერთქმედებითაა განპირობებული. ეს ბუნებრივიცაა, რადგან პატარა სახელმწიფოების რესურსები „დიდი პოლიტიკის“ საწარმოებლად უკიდურ-

რესად შეზღუდულია. საერთაშორისო სამართალი მათ იცავს, მაგრამ ხშირად ისიც უძლური ხდება გლობალური გამოწვევების კვალდაკვალ.

### ძირითადი ტექსტი

საქართველომ უპირველეს სამხედრო-პოლიტიკურ პარტნიორად ამერიკის შეერთებული შტატები აღიარა. ამ თანამშრომლობის წარმატება კი დიდად იქნება დამოკიდებული არა მარტო აშშ-რუსეთის ურთიერთობებზე, რომელზედაც ზემოთ გვქონდა საუბარი, არამედ იმაზეც, თუ როგორია პოსტსაბჭოთა სახელმწიფოების საერთაშორისო ურთიერთობების სისტემაში ჩართვის თავისებურებები საქართველოს მაგალითზე. ორმხრივ ურთიერთობებში უდიდესი პროცენტით პრობლემა შეიძლება მოგვარდეს დიდ სახელმწიფოებს შორის, მაგრამ დიდსა და პატარას შორის თუნდაც სამხედრო-პოლიტიკური თანამშრომლობა მრავალ ფაქტორზეა დამოკიდებული.

XXI საუკუნის დასაწყისიდანვე ევროატლანტიკურმა სტრუქტურებმა (ევროკავშირი, ნატო) თანდათან დაიწყეს თავიანთი გავლენის არეალში ბევრი პატარა, პოსტსაბჭოთა სივრცის სახელმწიფოს ჩართვა. (გავიხსენოთ პროგრამები: „ევროპის სამეზობლო პოლიტიკა: ურთიერთობების ახალი საფუძველი ევროკავშირის აღმოსავლეთ და სამხრეთ სამეზობლოსთან“ [1] და „პარტნიორობა მშვიდობისათვის“ [2]. ეს ბუნებრივი მოვლენა იყო, როცა აღარ არსებობდა საბჭოთა კავშირი - ხელის შეშლელი ფაქტორი იმისა, რომ დემოკრატიის არეალი მსოფლიოში გავრცელებულიყო აღარ არსებობდა. ამ ფაქტორმა ბევრს ნაჩქარევი დასკვნებიც კი გამოატანინა „ისტორიის დასასრულის“ შესახებ, რომ ლიბერალური დემოკრატია ბოლო იდეოლოგია იქნებოდა, რომ კაცობრიობა უკეთესს ვერაფერს მოიფიქრებდა. სწორედ ამას მიუძღვნა ამერიკელმა მეცნიერმა, სტენფორდის უნივერსიტეტის პროფესორმა ფრენსის ფუკუიამამ თავისი ცნობილი ნაშრომი „ისტორიის დასასრული და უკანასკნელი ადამიანი“, სადაც იგი წინასწარმეტყველებდა დემოკრატიული ფასეულობების მსოფლიო მასშტაბით „დომინოს ეფექტით“ გავრცელებას, მაგრამ ეს ასე არ მოხდა და კაცობრიობა ახალი გამოწვევების წინაშე დადგა.

დღეისათვის მსოფლიო განვითარებისა და საერთაშორისო ურთიერთობების გლობალური სტრუქტურისა და იმისა არსი იმაში მდგომარეობს, რომ ფაქტიურად იქმნება სივრცეთა ახალი არქიტექტურა, რომელიც მომავალ ათწლეულებში



განსაზღვრავს მსოფლიოს ცხოვრებასა და განვითარებას. ეს არქიტექტურა იქნება გლობალური, როგორც ტერიტორიული მოცემულობით, ისე თავისი ორგანიზაციით. [3:10] საერთაშორისო ურთიერთობების გლობალური სივრცის რთულმა სეგმენტოზაციამ შეიძლება გამოიწვიოს მთელი რიგი გართულებები, მაგალითად, მსოფლიო წესრიგის ხასიათის გაგებისა და განვითარების გზების შესახებ. გარდა ამისა, თუ არცთუ ისე შორეულ წარსულში მსოფლიო პოლიტიკურ რუკაზე ბატონობდა მოსახლეობა და ტერიტორიით მსხვილი სახელმწიფოების სეგმენტი, თანამედროვე რეალობაში სახელმწიფოთა უმეტესობა შეიძლება მივაკუთვნოთ მოსახლეობითა და ტერიტორიით პატარა სუვერენულ წარმონაქმნებს. ქართველი პოლიტოლოგი ალექსანდრე რონდელი სავსებით სამართლიანად აღნიშნავს: „ჩვენს პოლიტიზირებულ სამყაროში, სადაც ჯერ კიდევ მნიშვნელოვანია გაგაჩნდეს ეკონომიკური და სამხედრო სიძლიერე, რომელიც უპირველეს ყოვლისა განსაზღვრავს ამა თუ იმ სახელმწიფოს წონასა და გავლენას საერთაშორისო ურთიერთობებში, პატარა სახელმწიფო იკავებს განსაკუთრებულ ადგილს და მისდამი ინტერესი სწრაფად იზრდება. უმთავრეს ინტერესს იწვევს პატარა ქვეყნების სიცოცხლისუნარიანობა, მათი ფუნქცია საერთაშორისო პოლიტიკურ და ეკონომიკურ სისტემებში, ასევე ახალგაზრდა დემოკრატიული სახელმწიფოების ფორმირების პროცესები და თავისებურებები“. [4]

მართლაც, საერთაშორისო თანამეგობრობის ახალი წევრებისათვის ერთ-ერთი ყველაზე რთული პრობლემაა რეალური საერთაშორისო აღიარება, რაც განსაკუთრებით რთულია პატარა სახელმწიფოებისათვის, რომლებიც პირველად გამოვიდნენ მსოფლიო პოლიტიკურ არენაზე.

2012 წელს ყოფილმა საბჭოთა რესპუბლიკებმა საქართველომ, სომხეთმა, აზერბაიჯანმა, მოლდოვამ, ყაზახეთმა, უზბეკეთმა, თურქმენეთმა, ყირგიზეთმა და ტაჯიკეთმა საზეიმოდ აღნიშნეს გაეროში გაწევრიანების ოცი წლისთავი. უნივერსალურ საერთაშორისო ორგანიზაციაში გაწევრიანება თავისთავად წარმოადგენს შესაძლებლობას სახელმწიფოებისათვის წარმატებით აწარმოონ თავიანთი საგარეოპოლიტიკური მოღვაწეობა. გაეროს წესდებით დემოკრატიული პრინციპები პატარა ქვეყნისათვის იძლევა უნიკალურ შესაძლებლობას მსოფლიოს წამყვან სახელმწიფოებთან ერთად განიხილოს და შემდეგ გადაწყვეტილება მიიღოს თანამედროვეობის ურთულეს გამოწვევებზე. გაეროში არაერთხელ ჰქონდა ადგილი შემთხვევას, როცა პატარა ქვეყნების უმრავლესობამ მხარი არ დაუჭირა დიდი სახელმწიფოების ძალისხმევას პლანეტის ამა თუ იმ კუთხეში ძალის გამოყენების

შესახებ. (მაგ., ერაყის მეორე 2003 წ. სამხედრო ოპერაცია). ეს დიდ სახელმწიფოებს ცხადია, არ მოსწონთ, მაგრამ საერთაშორისო ორგანიზაციების პოზიციების გაძლიერებას ვფიქრობთ ყველა უნდა მიესალმებოდეს. სწორედ მათი პოზიციების განმტკიცებამ განაპირობა პატარა სახელმწიფოების როლის გაზრდა მსოფლიო პოლიტიკაში, სადაც ხდება არადისკრიმინაციული ხასიათის ურთიერთობებისათვის შესაფერისი გარემოს ჩამოყალიბება საერთაშორისო სამართლის ყველა სუბიექტის ფარგლებში. გარდა ამისა, დიდ გავლენას, პატარა ქვეყნის გაზრდილ როლზე, ახდენს გეოგრაფიული, პოლიტიკური, ეთნიკური და ეკონომიკური ფაქტორები. ეს განაპირობებს ძლიერი სახელმწიფოების დანტერესებას პატარა ქვეყნებისადმი. პატარა სახელმწიფოები ხელს უწყობენ ძალთა ბალანსის შენარჩუნებას გლობალურ და რეგიონალურ დონეზე, ხოლო მათი არსებობა განისაზღვრება ფუნქციონალური აუცილებლობით. [5:320]

ძნელია რა დავეთანხმოთ ა. რონდელს იმაში, რომ პატარა ქვეყნების საგარეო პოლიტიკის ევროვნული ინტერესები და პრიორიტეტები ზოგჯერ გამოდის რეგიონალური განზომილების ჩარჩოებიდან. ეს კი იმასთანაა დაკავშირებული, რომ პატარა ქვეყნები ხელსაყრელი გეოეკონომიკური თუ გეოპოლიტიკური მდებარეობისა და სხვა ფაქტორების გამო აღმოჩნდებიან ხოლმე დიდი სახელმწიფოების ინტერესების სფეროში. პატარა ქვეყნების პოლიტიკური და ეკონომიკური შესაძლებლობები, ასევე მათი მოქმედებები და ქცევები, რომლებიც ესაზღვრებიან დიდ სახელმწიფოებს, იძენს განსაკუთრებულ მნიშვნელობას. [5:320]

სწორედ ამ ფაქტორთა გათვალისწინებით საქართველოს ჩართვა საერთაშორისო ურთიერთობათა სისტემაში უაღრესად მნიშვნელოვანია, რადგანაც იგი აღმოჩნდა მსოფლიო პოლიტიკის უმსხვილესი მოთამაშეების - აშშ-ს, რუსეთისა და ევროკავშირის გეოპოლიტიკური ინტერესების ცენტრში.

საქართველოს აქამდე არსებულ ყველა ხელისუფლებას უნდა გამოეჩინა მეტი დიპლომატიური სიბრძნე, ალღო და შორსმჭვრეტელობა, რათა საქართველოსთვის ნაკლები ზიანი მიეღო, მაგრამ სამწუხაროდ ასე არ მოხდა. (ყველაზე ნაკლებად ეს ეხება „ქართული ოცნების“ ხელისუფლებას, რომელმაც უშუალო მოცემულობა მიიღო წინა ხელისუფლებისგან და იგი პირველია, ჯერჯერობით, რომელიც რუსეთთან შეიარაღებულ დაპირისპირებაში არ ჩართულა). ჩვენ არ ვართ მომხრე ალტერნატიული ისტორიისა და არ ვამტკიცებთ (მით უფრო აპრიორულ ჰუმანიტარულად), რომ რუსეთი ჩვენს ხელისუფალთა სიბრძნის შემთხვევაში აგრესიულ ქმედებებზე არ გადავიდოდა. ამას

მით უფრო ემპირიულად ვერ შევამოწმებთ, მაგრამ მეტი წინდახედულობის შემთხვევაში ვფიქრობთ შედეგი ისეთი მძიმე არ გვექნებოდა, როგორც დღეს გვაქვს. გეოპოლიტიკურ დაპირისპირებაში ჩაბმულ დიდ სახელმწიფოებსა თუ სახელმწიფოებრივ გაერთიანებებს შორის პატარა სახელმწიფო თითოეულ ნაბიჯს ზედმიწევნით უნდა უკვირდებოდეს, მაგრამ საქართველომ ეს ვერ, ან არ გააკეთა. ამას თავისი ობიექტური და სუბიექტური მიზეზები, ცხადია, აქვს, საქართველოს ხომ დემოკრატიის ძალზე მცირე ან სულაც არქონის გამოცდილება გააჩნდა და ამიტომაც ხშირად ემოციურ გადაწყვეტილებებს იღებდა. თუ ისტორიულ კონტექსტში ვიმსჯელებთ, საბოლოო ჯამში ყველაფერი ობიექტური ისტორიულ კანონზომიერებებს დაეფუძნდა და საქართველოში ევროატლანტიკურმა საგარეო პოლიტიკურმა კურსმა გაიმარჯვა. სხვა საკითხია, რომ გეოპოლიტიკური დაპირისპირება ისევ გრძელდება და არავინ იცის ხვალ რა იქნება, მაგრამ გზა დასავლური ღირებულებებისაკენ უკვე აშკარაა, რომ ხანგრძლივი და რთული იქნება.

1993 წლის მარტში ბრიუსელში, ნატოს შტაბბინაში, საქართველოს საპარლამენტო დელეგაციამ მოლაპარაკება გამართა ჩრდილოატლანტიკურ ალიანსთან. ყველა ეს დიპლომატიური ძალისხმევა მიმართული იყო იქითკენ, რომ მხარდაჭერა მოეპოვებინა რუსეთის მიერ ინსპირირებულ აფხაზეთის კონფლიქტში.

1993 წლის შემოდგომაზე რუსეთის მიერ აფხაზეთის ფაქტობრივი მიტაცებისა და ქვეყანაში გაჩაღებული სამოქალაქო ომის ესკალაციის გამო (რომელშიც ასევე იყო რუსეთის ხელი) საქართველო იძულებული გახდა საგარეო პოლიტიკურ კურსში კორექტივი შეეტანა. შევარდნაძის ხელისუფლებამ ზვიადისტური დაჯგუფებები დაამარცხა რუსეთის ჯარის, კერძოდ ადმირალ ბალტინის შენაერთების დახმარებით და შეინარჩუნა ხელისუფლება. პროფესორი იგორ კვესელავა ამ მოვლენებს სავსებით სამართლიან შეფასებას აძლევს, რომ შევარდნაძე ყველაფერზე მიდიოდა ხელისუფლების შესანარჩუნებლად. [6:565]

საბოლოო ჯამში ყველაფერი იმით დამთავრდა, რომ კონფლიქტის ზონაში განთავსდა დსთ-ს სამშვიდობო ძალები. [7] რუსეთის პოზიციები რა თქმა უნდა კავკასიის რეგიონში ამით განმტკიცდა, რადგან დასავლეთი კი არ მოგვევლინა სამშვიდობოების რანგში, არამედ რუსეთი.

საქართველოს უმნიშვნელოვანესი გეოპოლიტიკური მდებარეობა ბიძგს აძლევდა რუსეთსა და აშშ-ს, ასევე მთლიანად დასავლეთს შორის დაპირისპირებას ენერგეტიკული რესურსების ტრანსპორტირების თაობაზე. მილსადენების მშენებლობა კასპიის ზღვის აუზიდან ევროპის

მიმართულებით საქართველოზე გავლით, საქართველოს უქადდა ეკონომიკურ სტაბილურობას და მხარდაჭერას დასავლეთის მხრიდან, რამდენადაც თავისი სატრანსპორტო პოტენციალით ევრაზიული სავაჭრო-სატრანსპორტო დერეფნის რეალიზაციისას ირანისა და რუსეთის გვერდის ავლით, მნიშვნელოვნად უარესდებოდა ამ ორი კონკურენტის გეოპოლიტიკური მდგომარეობა. ამგვარად საქართველოს გეოპოლიტიკურმა მდგომარეობამ მნიშვნელოვნად განსაზღვრა მისი ჩართვა საერთაშორისო ურთიერთობათა სისტემაში. შესაძლებლობით საკუთარ ტერიტორიაზე გაეტარებინა შუა აზიიდან და კასპიის აუზიდან ევროპისაკენ მიმავალი ენერგეტიკული რესურსები, საქართველო იქცა აშშ-სა და რუსეთის დაპირისპირების არენად კავკასიაში. უაღრესად საინტერესოა დ. საიმის შეფასება, სადაც მეცნიერი თავის ნაშრომში საუბრობს იმ შეცდომებზე, რომელიც, მისი აზრით, დაუშვეს საქართველოს, რუსეთისა და აშშ-ს პოლიტიკურმა ხელმძღვანელობამ, რომელმაც სიტუაცია უკიდურესად დამაბა რეგიონში. [8:44] აღნიშნული გარემოების გათვალისწინებით საქართველოს მიმართ დიდი ინტერესი გამოავლინეს დასავლეთის სახელმწიფოებმა.

ამერიკის შეერთებულმა შტატებმა უპირველესი ინტერესი გამოავლინა კასპიის ნავთობთან დაკავშირებით, ამიტომაც მისი ინტერესები აქ შეეჯახა რუსეთის ფედერაციის ინტერესებს.

ევროპული სახელმწიფოები ასევე დაინტერესებულნი იყვნენ რეგიონის ენერგეტიკული რესურსებით, მაგრამ ამასთანავე იმედოვნებდნენ, რომ საქართველოს გამოიყენებდნენ, როგორც ევროპასა და აზიას შორის დამაკავშირებელ რგოლს რუსეთის გვერდის ავლით. ყოველივე ეს მხოლოდ იმიტომ კი არ ხდებოდა, რომ ვინმეს რუსეთის მიმართ განსაკუთრებული მტრობა ამომრავებდა, არა რა თქმა უნდა. დასავლეთში შესანიშნავად ესმოდათ, რომ მხოლოდ რუსეთზე ენერგოდამოკიდებულება უაღრესად გაზრდიდა რუსეთის „რბილი ძალის“ ბერკეტებს დასავლეთზე ზეწოლისათვის. რუსეთი პოლიტიკური მიზნებისათვის იყენებდა ყოველთვის ნავთობსა და გაზს. ამას სხვა დიდი სახელმწიფოებიც აკეთებენ, მაგრამ დასავლური სახელმწიფოები უმთავრესად პარტნიორულ ურთიერთობებზე აკეთებენ აქცენტს, მაშინ, როდესაც რუსეთი ყოველთვის ცდილობს უპირატესობის მოპოვებასა და მოწინააღმდეგის დაძლივას სხვადასხვა ბერკეტებითა და საშუალებებით.

ზემოაღნიშნული მიზეზების გარდა საქართველოს საგარეოპოლიტიკური არჩევანი უშუალოდ ეკონომიკური პრობლემების გადაჭრის სიბრტყეზე ძევს. ასევე იგი უკავშირდება ტერიტორიული მთლიანობისა და უსაფრთხოების პრობლემებს. თავად არაერთი რუსი პოლიტიკური ექსპერტი

უსვამს ხაზს იმ გარემოებას, რომ საქართველომ საქართველომ საბოლოოდ მას შემდეგ შეაჩერა არჩევანი დასავლეთზე, როცა დარწმუნდა, რომ რუსეთიდან ვერავითარ დახმარებას ვერ იღებდა. უბრალოდ რუსი პოლიტიკური მკვლევარების ნაწილი ამას რუსეთის შეცდომად მოიაზრებს. მათ ამის ნათელ მაგალითად მოჰყავთ საქართველოს მონაწილეობა რეგიონალურ თანამშრომლობა სუამში, რომელმაც საბოლოო ჯამში ვერ გაამართლა იმედები. [9]

ამერიკის შეერთებული შტატების უდავო წარმატებაზე კავკასიაში მეტყველებს ის ფაქტი, რომ მან წარმატებით იმუშავა საქართველოში საზოგადოებრივი აზრის ფორმირებაზე, რომელიც ნათლად უსვამდა ხაზს რუსეთის ნეგატიურ როლს საქართველოს შიდაპოლიტიკურ ცხოვრებაში. იმის გამო, რომ რუსეთიდან ნეგატივის გარდა არ მოდიოდა არავითარი პოზიტიური, საქართველოს პოლიტიკურ ელიტაში საბოლოოდ მომწიფდა აზრი აშშ-სთან და დასავლეთთან უალტერნატივო ინტეგრაციის შესახებ, აშშ-სთან კი მჭიდრო სამხედრო-პოლიტიკურ თანამშრომლობაზე. გასული საუკუნის 90-იანი წლების ბოლოს საქართველოს თითქმის მთლიან საინფორმაციო სივრცეში დაიწყო აზრის მომწიფება იმაზე, რომ დროა დავასრულოთ ბალანსის პოლიტიკა დასავლეთსა და რუსეთს შორის და შევიშუშოთ ახალი საგარეოპოლიტიკური სტრატეგია. 1999 წლის აპრილში საქართველო დსთ-ს კოლექტიური უსაფრთხოების ხელშეკრულებიდან გავიდა. ამავე წელს შევიდა ევროპის საბჭოში, ხოლო იმავე წლის დეკემბერში სტამბულში ხელი მოეწერა ისტორიულ შეთანხმებას რუსეთის ბაზების საქართველოს ტერიტორიიდან გაყვანის შესახებ.

რუსეთსა და საქართველოს შორის დაპირისპირებამ და საომარმა ვითარებამ, რომლის შედეგადაც მოხდა აფხაზეთისა და ე.წ. სამხრეთ ოსეთის დე ფაქტო ჩამოცილება საქართველოდან, განსაზღვრა საქართველოს პოზიცია საერთაშორისო ურთიერთობებში. ნათელია, რომ კონფლიქტის სამხედრო გზით გადაჭრის შესაძლებლობა არ არსებობს, ამასთანავე პრაქტიკულად ასევე არ არსებობს რაიმე სურვილი და განზრახვაც მოლაპარაკების პროცესის დაწყებისათვის, მაგ., გავლენიანი სახელმწიფოებისა და საერთაშორისო ორგანიზაციების ფორმატში.

სამართლიანობა მოითხოვს ითქვას, რომ ზოგჯერ სამწუხაროდ საქართველო გამოიყურება არა მხოლოდ როგორც სუბიექტი საერთაშორისო ურთიერთობებში, არამედ როგორც გეოპოლიტიკური დაპირისპირების ობიექტი რუსეთსა და აშშ-ს შორის. გარკვეული თვალსაზრისით პოლიტიკურ პოსტულატად გვევლინება მოსაზრება იმის თაობაზე, რომ პატარა ქვეყნები ყოველთვის

იმყოფებოდნენ და იმყოფებიან რეგიონალური და საერთაშორისო ლიდერი სახელმწიფოების გავლენის ქვეშ. პრაქტიკულად მთელი მათი პოლიტიკა განისაზღვრება იმით, თუ ვის მხარეს დაიჭერენ ისინი დიდი სახელმწიფოების დაპირისპირებაში. პატარა ქვეყნები ამით ხშირად სარგებელსაც იღებენ. ესაა ფინანსური დახმარება, სამრეწველო ობიექტების მშენებლობა მათ ტერიტორიაზე, ეროვნული კადრების მომზადება დიდი ქვეყნების დახმარებით და ა.შ. ასე ხდება საქართველოს შემთხვევაშიც, აშშ და ევროკავშირი აქტიურად ეხმარებიან საქართველოს, რუსეთი კი ასევე აქტიურად უჭერს მხარს თითქმის არავის მიერ აღიარებულ აფხაზეთსა და ე.წ. სამხრეთ ოსეთს. აღსანიშნავია კიდევ ერთი მნიშვნელოვანი ფაქტორი. ორივე დაპირისპირებული გეოპოლიტიკური სუბიექტი აპელირებენ საერთაშორისო სამართალზე, ორივე ამტკიცებს თავიანთ სიმართლეს საერთაშორისო სამართლის პრინციპით. რუსეთის ფედერაციის პრეზიდენტმა ვლადიმერ პუტინმა და საგარეო საქმეთა მინისტრმა ოფიციალურ გამოსვლებში რამდენჯერმე განაცხადეს რომ, თუ კოსოვო განსაკუთრებული შემთხვევაა, ყირიმიც არანაკლებ განსაკუთრებულია, რა დააშავეს აფხაზეთმა და ოსებმა და ა.შ. გაეროს წესდებაში მართლაც იმალება ორი ურთიერთგამომრიცხავი წინააღმდეგობა, რომელიც მრავალგვარი ინტერპრეტაციის საშუალებას იძლევა. ესაა ერთა თვითგამორკვევისა და ტერიტორიული მთლიანობის ურღვევობის პრინციპი. [10]

ეუთოსა და გაეროს მისიათა მოღვაწეობა კავკასიაში, ცხადია, მნიშვნელოვანია, მაგრამ უნდა ითქვას, რომ მათმა მოღვაწეობამ კავკასიაში (ისევე როგორც პლანეტის ბევრ კუთხეში) ვერ შექმნა კომპრიმისული, ყველასათვის მისაღები პირობები. [11:112]

### დასკვნა

პოსტსაბჭოთა სივრცის ქვეყნების მონაწილეობა საერთაშორისო ურთიერთობათა სისტემაში საქართველოს მაგალითზე ნათლად გვიჩვენებს, რომ პატარა სახელმწიფო უდიდეს დიპლომატიურ ძალისხმევას უნდა მიმართავდეს საერთაშორისო არენაზე შიდა კონფლიქტების დარეგულირების თვალსაზრისით, ასევე იგი უნდა ცდილობდეს თავისი ადგილის რეალურ განსაზღვრას, როგორც რეგიონალურ, ისე მსოფლიო პოლიტიკის გლობალურ სივრცეში.

პოსტსაბჭოთა სივრცეში პოლიტიკური ინტეგრაციის შესახებ თეორიული საკითხი ერთგვაროვანი პასუხის გაცემის შესაძლებლობას არ იძლევა, ე.წ. პოსტსაბჭოთა სახელმწიფოები ინტეგრაციის განსხვავებულ გზაზე დგანან, თანაც

ამგვარი ინტეგრაცია ზოგან მიდის ნელა, ზოგან და ტრანსფორმაცია ჯერ კიდევ არ არის დას-  
უფრო ჩქარა და განსხვავებული თავისებურებებით. რულებული.  
ზოგადად პოსტსაბჭოთა სივრცის კონსტრუირება

**გამოყენებული ლიტერატურა:**

1. პროექტი „ევროპის სამეზობლო პოლიტიკა“, რომელის მიზანსაც წარმოადგენს ევროკავშირსა და მის მეზობელ სახელმწიფოებს შორის ურთიერთობების განმტკიცება, ასევე თავდაცვისა და უსაფრთხოების და განვითარებული ზონების შექმნა მის საზღვრებთან. ასევე მჭიდრო თანამშრომლობა მეზობელ სახელმწიფოთან პოლიტიკის, ეკონომიკისა და კულტურის სფეროში <https://www.euneighbours.eu/ru/policy/evropeyskaya-politika-sosedstva-eps>
2. საინფორმაციო ანალიტიკური პორტალი [www.NATO.ru](http://www.NATO.ru) «Партнерство ради мира» (ПРМ) – программа сотрудничества блока НАТО с европейскими государствами и бывшими советскими республиками Закавказья и Центральной Азии, которые не являются членами организации. В программе участвуют 22 страны, не являющиеся членами НАТО [https://xn--80azer.xn--p1ai/ru/partnership\\_for\\_peace.html](https://xn--80azer.xn--p1ai/ru/partnership_for_peace.html)
3. Косолапов Н.А. Глобализация: территориально-пространственный аспект, Мировая экономика и международные отношения. 2005. № 6.
4. Рондели А. Грузия в постсоветском пространстве. URL: <http://poli.vub.ac.be/publi/crs/caucasus/rondeli.htm>
5. რონდელი ალექსანდრე. პატარა ქვეყანა საერთაშორისო სისტემაში. თბ., 2003.
6. კვესელავა ი., საქართველოს ისტორიის ქრონიკები, თბ., 2018.
7. პრეზიდენტ ედუარდ შევარდნაძის გამოსვლიდა გაეროს უშიშროების საბჭოს სხდომაზე. <https://www.apsny.ge/notes/1128652210.php>
8. Simes D.K. Losing Russia: The Costs of Renewed Confrontation, Foreign Affairs. 2007. No 88(6).
9. 419Гулиев З. От аббревиатуры ГУАМ может остаться только "Г". . სამეცნიერო სტატია <https://regnum.ru/news/polit/1376980.html>
10. გაეროს წესდება. URL: <https://www.un.org/ru/charter-united-nations/index.html>
11. Загладин Н.В. Конфликт вокруг Грузии в глобальном контексте, Дестабилизация мирового порядка и политические риски развития России. М., 2018.

## Georgia in the world political processes

*Alexander Osepaishvili, PhD student  
Georgian Technical University*

### Summary

It is no wonder that the great powers, and especially the United States, play a defining role in the international political system. After the end of the Cold War, when the era of the domination of the liberal paradigm came, there was talk of the growing role of small countries internationally, although subsequent developments showed that small countries remained under the influence of large states, albeit under changing circumstances.

The participation of the Post-Soviet states in the system of international relations clearly shows the example of Georgia that a small country should make great diplomatic efforts to resolve internal conflicts in the international arena, as well as it should try to determine its real place in both regional and global politics. The theoretical question of political integration in the Post-Soviet space does not allow for a uniform answer, the so-called Post-Soviet states are on a different path of integration, and in some places this integration is slow, in others faster and with different characteristics. In general, the construction and transformation of the Post-Soviet space is not yet complete.

The participation of the countries of the post-Soviet space in the system of international relations clearly shows the example of Georgia that a small state should make great diplomatic efforts to resolve internal conflicts in the international arena, as well as try to determine its real place in both regional and global politics.

The theoretical question of political integration in the post-Soviet space does not allow for a uniform answer, the so-called The post-Soviet states are on a different path of integration, and such integration is sometimes slower, sometimes faster and with different peculiarities. In general, the construction and transformation of the post-Soviet space is not yet complete.

Keywords: Foreign Policy, International Relations, International Law, International Organizations

**რეზიუმე**

სახელმწიფოთა შორის დავების მოსპობა შეუძლებელია, თუმცა შესაძლებელია ვისწავლოთ მათი მართვა, საჭიროების შემთხვევაში ვიცოდეთ, როგორ ავიცილოთ კონფლიქტები თავიდან. ეს მოვლენა დამახასიათებელია როგორც ადამიანური, ასევე სახელმწიფოთაშორის ურთიერთობების ყველა დონისთვის, ხაზგასმით უნდა აღინიშნოს, რომ საერთაშორისო ხასიათის დავების მოგვარება უნდა წარიმართოს სახელმწიფოთა სუვერენული თანასწორობის საფუძველზე და დავების მშვიდობიანი გზით გადაწყვეტის პრინციპების შესაბამისად. დიპლომატიური მოლაპარაკება სახელმწიფოთა შორის არსებული დავების მოგვარების უნივერსალურ გზას წარმოადგენს. იგი დავების მშვიდობიანად გადაწყვეტის მარტივი და პრაქტიკული გზაა, რომელიც უზრუნველყოფს მოდავე მხარეებს შორის უწყველი კონტაქტს, პრეტენზიების გაცნობას და დავების მოგვარებისთვის სასურველი გადაწყვეტილების გამოძებნას.

საკვანძო სიტყვები: კონფლიქტები, საერთაშორისო ურთიერთობები, საერთაშორისო სამართალი, დიპლომატია.

**შესავალი**

თუ საერთაშორისო დავის წარმოშობის შემთხვევაში, ქვეყნები ვალდებული არიან თავი შეიკავონ ძალის გამოყენებისგან, მათ ერთადერთი გზა რჩებათ - მიმართონ დავის მოგვარების არაძალადობრივ საშუალებებს. ასეთ შემთხვევაში ყოველი სახელმწიფო საერთაშორისო ხასიათის დავას მეორე სახელმწიფოსთან წყვეტს მშვიდობიანი საშუალებებით, ისე რომ საფრთხე არ შეექმნას მშვიდობას, უშიშროებას და სამართლიანობას.<sup>1</sup>

მოლაპარაკებებს ხშირად დიპლომატიასთან აიგივებენ. ეს უკანასკნელი კი განისაზღვრება, როგორც მოლაპარაკების წარმართვის ხელოვნება. მაგალითისთვის ფრანგული დიპლომატიური ლექსიკონის განსაზღვრება მოვიყვანოთ, სადაც მოლაპარაკებები წარმოდგენილია არა მხოლოდ დიპლომატიური აგენტის, როგორც მისიის მეთაურის არსებობის მნიშვნელობით, არამედ მთლიანად დიპლომატიის სახით. დიპლომატის ოფიციალური მოღვაწეობის ყველა სხვა დანარჩენი ფორმა და სახე წარმოებს მოლაპარაკებებთან დაქვემდებარებულ მდგომარეობაში.

საერთაშორისო სამართლის ლექსიკონში სიტყვა „საერთაშორისო მოლაპარაკებები“-ს შემდეგნაირ

<sup>1</sup> ლევან ალექსიძე, თანამედროვე საერთაშორისო სამართალი, თბ. 2010, გვ. 54.

განმარტებას ვხვდებით: „საერთაშორისო მოლაპარაკებები არის გადამწყვეტ საკითხებთან დაკავშირებით საკუთარი პიროვნებების გაცვლის მიზნით სხვადასხვა სახელმწიფოს შორის ურთიერთობის ერთ-ერთი ძირითადი ფორმა, რომელიც წარმოადგენს ინტერესების გაცნობის, აზრთახვარების დარეგულირების საშუალებას, რომელიც ავითარებს თანამშრომლობას სხვადასხვა მიმართულებით, შეიმუშავებს და ამყარებს საერთაშორისო შეთანხმებას და ა.შ.“

**ძირითადი ტექსტი**

დიპლომატიის წარმოშობა დედამიწაზე ადამიანის გაჩენას, გვაროვნული საზოგადოების, ტომების ჩამოყალიბებას უკავშირდება. უძველეს დროში ადამიანთა ჯგუფები პრობლემურ საკითხებს ძალის გამოყენებით აგვარებდნენ, მაგრამ გარკვეული პერიოდის შემდეგ მივიდნენ დასკვნამდე, რომ ჩხუბის და ომის ნაცვლად მოლაპარაკებით შეიძლება ურთიერთობების მოწესრიგება. ტომებს შორის პრობლემების პირველი გაცვლიდან დაწყებული, მიწის დამუშავების, თევზჭერის, სანადირო ტერიტორიების განსაზღვრით დამთავრებული. საკამათო საკითხების მოგვარება პრიმიტიული დიპლომატიის დახმარებით ხდებოდა. კამათის მოწესრიგების მიზნით ჩაისახა ხელშეკრულების დადების მექანიზმიც. დიპლომატიამ შედარებით უფრო დახვეწილი სახე საწარმო ძალთა განვითარების შემდეგ მიიღო. გაჩნდა პირველი შეთანხმებები და ხელშეკრულებები.<sup>2</sup>

დიპლომატიურ მოლაპარაკებებს აწარმოებენ დიპლომატიური კორპუსის წარმომადგენლები. აღნიშნული ურთიერთობებისთვის დამახასიათებელი ის არის, რომ მოლაპარაკების მონაწილეები მოქმედებენ ინსტრუქციის გარკვეული წესებით და არა გადაწყვეტილების დამოუკიდებლად მიღების უფლებით. დიპლომატიას ხშირად მოლაპარაკების ხელოვნებასაც კი უწოდებენ. ის საგარეო ურთიერთობების მოგვარებისთვის საჭირო ერთ-ერთ ინსტრუმენტს წარმოადგენს. ამ უკანასკნელის მთავარი ფუნქცია ქვეყნებს შორის საერთო ინტერესების მოძებნა წარმოადგენს.

დიპლომატიის, როგორც ურთიერთობის განსაზღვრელი პოლიტიკური სახე ძველ აღმოსავლეთში წარმოიშვა, ვინაიდან მსოფლიოს სწორედ ამ რეგიონში ჩამოყალიბდა პირველი სახელმწიფოები. ძველი აღმოსავლური დიპლომატიის ძირითად მიზანს წარმოადგენდა მოსალოდნელი ომის

<sup>2</sup> ჰამლეტ ჭიპაშვილი, „დიპლომატია“, თბილისი 2007, გვ. 36.

თავიდან აცილება, ხოლო თუ ომი გარდაუვალი იყო - ამ პრინციპით მოქმედებდნენ: ნებისმიერ ფასად მოეპოვებინათ გამარჯვება, ან ნებისმიერი საშუალებით თავიდან აეცილებინათ დამარცხება. სწორედ ამ მიზნით ძველი აღმოსავლური სახელმწიფოები იყენებდნენ სხვადასხვა დიპლომატიურ საშუალებებს.<sup>1</sup>

საფრანგეთის სახელმწიფო მოღვაწე არმან ჟან დიუ რიშელიე მიიჩნევდა, რომ მოლაპარაკების დასაწყისშივე ორივე მხარე დარწმუნებული უნდა იყოს მეორე მხარის სუვერენულ ძალაუფლებაში და თუ რომელიმე მათგანი არ არის დაჯერებული, რომ ხელმოწერილი შეთანხმება რატიფიცირებული და ცხოვრებაში განხორციელებული იქნება, მაშინ დიპლომატიური მოლაპარაკების დროს აზრი ეკარგება დათმობაზე წასვლას, ხოლო საერთაშორისო შეხვედრები გართობის საშუალება გახდება. რიშელიე, ასევე თვლიდა, რომ ელჩების საქმიანობის ხელმძღვანელობა ერთ უწყებაში უნდა ყოფილიყო თავმოყრილი. ამიტომ სხვადასხვა ქვეყნებთან მოლაპარაკებების წარმოება და დიპლომატიური ურთიერთობის წარმართვა საგარეო საქმეთა სამინისტროს დააკისრა.<sup>2</sup> 21-ე საუკუნეში, კიდევ უფრო გაიზარდა დიპლომატიის როლი და მნიშვნელობა. განსაკუთრებით ისეთი პატარა სახელმწიფოსთვის, როგორც საქართველოა. სწორედ პატარა სახელმწიფოს ერთ-ერთი უპირველეს მიზანს წარმოადგენს საერთაშორისო ასპარეზზე თავის წარმოჩენა, საკუთარი რაობის საერთაშორისო საზოგადოებისთვის გაცნობა. ასეთ პოზიციაში ყოფნა ძირითადად უწყვეტ ახალგაზრდა სუვერენულ სახელმწიფოებს, რომლებიც საერთაშორისო სისტემის წამყვან სახელმწიფოებში ნაკლებად ცნობადები არიან.<sup>3</sup>

მიუხედავად იმისა, რომ საერთაშორისო ასპარეზზე ოპერირება გვიწევს როგორც პატარა და შედარებით სუსტ სახელმწიფოს, აღსანიშნავია ის გარემოება რომ აღნიშნულ პირობებშიც კი საკმაოდ აქტიური ადგილი გვიკავია. 1919-1920 წლებში საქართველოს დემოკრატიულ რესპუბლიკაში არაერთი მნიშვნელოვანი მოვლენა მოხდა. პირველი მსოფლიო ომის შემდგომ, შეცვლილმა საერთაშორისო ვითარებამ ქართული დიპლომატიის გააქტიურება გამოიწვია. 1921 წლის 25 თებერვლიდან საქართველოში მძიმე პერიოდი დადგა, რომელიც საბჭოთა ოკუპაციის სახით მოგვევლინა. 1991 წლის დამოუკიდებლობის აქტის შემდეგ თანამედროვე დიპლომატიის განვითარების კუთხით მნიშვნელოვანი ნაბიჯები გადაიდგა.

ცნობილი მკვლევარები, დიპლომატები სახელმწიფო მოღვაწეები სიტყვა „დიპლომატიას“ სხვადასხვა განსაზღვრებას აძლევენ, მაგრამ ისინი თითქმის ერთნი არიან იმაში, რომ დიპლომატია არის სახელმწიფო მეთაურთა, მთავრობათა და საგარეო პოლიტიკაში სახელმწიფოთა მიზნებისა და ამოცანათა შესრულებისათვის, საგარეო ურთიერთობათა დარგში მომუშავე სპეციალურ ორგანოთა მოღვაწეობა.<sup>4</sup>

### დასკვნა

დავების გადაწყვეტის კუთხით მოლაპარაკება შეიძლება იყოს როგორც ორმხრივი, ისე მრავალმხრივი. მრავალმხრივი მოლაპარაკებების მიზანს არ წარმოადგენს მხოლოდ დავების გადაწყვეტა, არამედ მათი მიზანია შესაძლო დავების აღკვეთა. ამისათვის მრავალმხრივ დიპლომატიურ მოლაპარაკებებში რამოდენიმე სახელმწიფოა ჩართული. რაც საერთო მშვიდობიანი მიზნის მისაღწევად ნაყოფიერ პროცესს წარმოადგენს. მაგალითისთვის შეიძლება მოვიყვანოთ აშშ-ს, ინგლისის და საბჭოთა კავშირის მეთაურთა შეხვედრები ყირიმსა და პოტსდამში, სადაც დადებითად გადაწყდა პრობლემური საკითხები.<sup>5</sup>

გაეროს წესდების თანახმად გაეროს უშიშროების საბჭოს და გენერალურ მდივანს, კონფლიქტების არამალადობრივი გზით მოგვარების, მისი თავიდან აცილების და მშვიდობის დაცვის კუთხით არაერთი საშუალება გააჩნიათ. საერთაშორისო დავების გადაწყვეტის მიზნით, გაერთიანებული ერების ორგანიზაციის გენერალურ მდივანს შეუძლია გამოიყენოს „პრევენტიული დიპლომატია“, ისევე როგორც „კეთილი სამსახური“. მაგალითისთვის მოვიყვანოთ 1998 წელს გენერალური მდივნის კოფი ანანის ნაბიჯი, კერძოდ აღნიშნული წლის თებერვალში კოფი ანანმა უშიშროების საბჭოს წევრებთან კონსულტაციის შემდეგ ბაღდადში (ერაყი) გაემგზავრა და შემდგომი გართულებების თავიდანარიდების მიზნით შეძლო ერაყთან იარაღის ინსპექციის თაობაზე დავის გადაჭრა. აღნიშნული საკითხი ქმნიდა ამ სახელმწიფოსთან საომარი მოქმედებების განახლების საფრთხეს. გაეროს გენერალური მდივნის დიპლომატიურმა ნაბიჯმა ასევე ხელი შეუწყო ირან-ერაყის ომის დასრულებას, რომელიც 1980 წლიდან მომდინარეობს. 2000 წელს კოფი ანანმა დიდი როლი ითამაშა ისრაელსა და პალესტინას შორის დაწყებული სისხლიანი დაპირისპირების შეწყვეტაში.<sup>6</sup>

<sup>1</sup> ალბერტ მენტეშაშვილი „საერთაშორისო ურთიერთობების და დიპლომატიის ისტორია“ თბილისი, 2003. გვ. 2.

<sup>2</sup> ქრისტინე მიქელაძე, „მოლაპარაკების ხელოვნება“, სამაგისტრო ნაშრომი, თბილისი, 2019.

<sup>3</sup> ა.რონდელი, პატარა ქვეყანა საერთაშორისო სისტემაში. თბილისი. 2006. გვ.128

<sup>4</sup> ჰ.ჰიპპილი, „დიპლომატია“, თბილისი, 2007. გვ.34.

<sup>5</sup> მ. ლორქიფანიძე, ე. ყირიმლიშვილი - ობიექტური საერთაშორისო სამართლის საკითხები, თბილისი 2016, გვ.10

<sup>6</sup> ლევან ალექსიძე, თანამედროვე საერთაშორისო სამართალი, „ნოვაცია“ თბილისი, 2006, გვ.352-353.

**გამოყენებული ლიტერატურა:**

1. ალექსიძე ლ., „თანამედროვე საერთაშორისო სამართალი“, თბ., 2010.
2. ჭიპაშვილი ჰ., „დიპლომატია“, თბ., 2007.
3. მენტეშაშვილი ა., „საერთაშორისო ურთიერთობების და დიპლომატიის ისტორია“, თბ., 2003.
4. მიქელაძე ე., „მოლაპარაკების ხელოვნება“, თბ., 2019.
5. რონდელი ა., პატარა ქვეყანა საერთაშორისო სისტემაში. თბ., 2006.
6. ლორქიფანიძე მ., ყირიმლიშვილი ე., „ობიექტური საერთაშორისო სამართლის საკითხები“, თბ., 2016.

**Resolving international disputes through direct diplomatic negotiations**

*Akaki Parjiani, PhD student  
Georgian Technical University*

**Summary**

Resolve disputes between states – is impossible, but you can learn how to resolve them, in order to avoid conflict. This phenomenon is typical for both human and international relations. It should be emphasized that international disputes should be resolved on the basis of the sovereign equality of states and in accordance with the principles of the peaceful settlement of disputes. Diplomatic negotiations are a universal way of resolving disputes between states. This is a simple and practical way to resolve disputes amicably, allowing direct contact between the parties to the dispute, getting acquainted with the claims and finding the desired solution to resolve the dispute.

Resolve disputes between states – is impossible, but you can learn how to resolve them, in order to avoid conflict. This phenomenon is typical for both human and international relations. It should be emphasized that international disputes should be resolved on the basis of the sovereign equality of states and in accordance with the principles of the peaceful settlement of disputes. Diplomatic negotiations are a universal way of resolving disputes between states. This is a simple and practical way to resolve disputes amicably, allowing direct contact between the parties to the dispute, getting acquainted with the claims and finding the desired solution to resolve the dispute.

Dispute settlement negotiations can be both bilateral and multilateral. The goal of multilateral negotiations is not only to resolve disputes, but also to prevent possible disputes. To this end, several states are involved in multilateral diplomatic negotiations. Which is a fruitful process to achieve a common peaceful goal. For example, the meetings of the leaders of the United States, Britain and the Soviet Union in Crimea and Potsdam, where problematic issues were resolved positively.

According to the UN Charter, the UN Security Council and the Secretary-General have a number of options for resolving, preventing and maintaining peace through nonviolent conflict. To resolve international disputes, the Secretary-General of the United Nations may use "preventive diplomacy" as well as "good service". Take, for example, the move by Secretary-General Kofi Annan in 1998. In February of that year, Kofi Annan traveled to Baghdad, Iraq, after consulting with members of the Security Council, and was able to resolve the dispute over arms inspections with Iraq to avoid further complications. This issue posed a threat of resumption of hostilities with this state. The UN Secretary-General's diplomatic move also helped end the 1980 Iran-Iraq war. In 2000, Kofi Annan played a major role in ending the bloody conflict between Israel and Palestine.

Key words: Conflicts, International Relations, International Law, Diplomacy.



**კოსოვოს დამოუკიდებლობის აკეპტაციის, კუსეთის ფელეკაცია და 2008 წლის  
კუსეთ-საქართველოს საომარი მოქმედებები**

*თორნიკე ქართლელიშვილი, დოქტორანტი  
საქართველოს ტექნიკური უნივერსიტეტი*

**რეზიუმე**

საომარი მოქმედებებისა და სხვადასხვა სამხედრო კონფლიქტების დროს განსაკუთრებული მნიშვნელობა ენიჭება საერთაშორისო ორგანიზაციების ჩართულობას კონფლიქტების შედარებით მშვიდობიანი გზებით გადაჭრის პროცესში. თუმცა იქიდან გამომდინარე, რომ ყველა კონფლიქტი განსხვავდება საკუთარი კონცეფციითა და გეოტრატეგიული (გეოგრაფიული მდებარეობით) ერთმანეთისაგან, ხშირად რთულია კონფლიქტებში სხვადასხვა ორგანიზაციების ჩართვა. კოსოვოსა და საქართველოში 2008 წლის საომარი მოქმედებები სწორედ, რომ მნიშვნელოვნად განსხვავდება ერთმანეთისაგან მისი არსით, მიმდინარეობის პროცესითა და მასში მესამე ძალის ჩართულობით. კოსოვოში მიმდინარე პროცესებისა და 2008 წლის რუსეთ საქართველოს ომში განსხვავება ერთი და უმთავრესია. პირველ შემთხვევაში სერბების მხრიდან განხორციელდა კოსოვოელი ალბანელების ეთნიკური ჩაგვრა და შესაბამისად კოსოვოს აღიარების პრეცედენტიც, ხოლო მეორე შემთხვევაში ოსური ბანდვორმირების მხრიდან და რუსეთის შეიარაღებული ძალების, ასევე დაქირავებული მებრძოლების მხრიდან ქართველი მოსახლეობის ჩაგვრისა და ეთნიკური წმენდის ფაქტები და ამის ფონზე რუსეთის მხრიდან არასამართლებრივად და საერთაშორისო ნორმების დარღვევის გზით ამ ორი სეპარატისტული რეგიონის (აფხაზეთი და ცხინვალის რეგიონი) აღიარება. სწორედ ამ ფაქტებს შორის პარალელების გავლებით სტატიაში მოცემული გვაქვს ამ ორ სამხედრო მოქმედებებს შორის არსებული განსხვავებები და პარალელები.

საკვანძო სიტყვები: საერთაშორისო ურთიერთობები. დამოუკიდებლობა. სუვერენიტეტი, საომარი მოქმედებები, კონფლიქტები.

**შესავალი**

თუ თვალს გადავავლებთ მსოფლიოს უახლეს ისტორიას, დაწყებული საბჭოთა კავშირის კოლაფსიდან დღემდე, ვნახავთ რომ არაერთი კონფლიქტისა და საომარი მოქმედებების მომსწრე გახდა საზოგადოება, დაწყებული ახლო აღმოსავლეთიდან შორეულ დასავლეთამდე და აფრიკიდან ევროპის კონტინენტამდე. მიუხედავად კონფლიქტების გამომწვევი მიზეზებისა, გეოგრაფიული მდებარეობის, გეოპოლიტიკური სხვაობებისა და დამდგარი შედეგებისა, მათ

აქვთ საერთო ხასიათი: თითოეულ კონფლიქტში იკვეთება მესამე ძალის ინტერესები, რომლებიც შესაძლოა ერთი შეხედვით ფარულ ხასიათს ატარებდეს, რამაც შესაძლოა კიდევ უფრო დაამძიმოს ამა თუ იმ ვითარების შედეგები. სწორედ აქედან გამომდინარე, ნებისმიერ კონფლიქტში გარდაუვალია საერთაშორისო ორგანიზაციებისა და სხვადასხვა ინსტიტუციების ჩარევა, მაგალითად ისეთების, როგორებიცაა საერთაშორისო სასამართლოები. მათ მთავარ მიზანს, წარმოადგენს კონფლიქტების მშვიდობიანი გზებით დარეგულირება და საჭიროების შემთხვევაში მასზე ეკონომიკური, პოლიტიკური თუ სხვა შედარებით არაძალისმიერი ზომებით ზეგავლენის მოხდენა. არც ბალკანეთისა და რუსეთ - საქართველოს ომები ყოფილა ამ მხრივ გამონაკლისი. მიუხედავად იმისა, რომ კონცეპტუალური თვალსაზრისით, საკმაოდ დიდი სხვაობა არსებობს ამ სამხედრო მოქმედებებს შორის, არსებობს გარკვეული ირიბი პარალელები, რომლის გავლებაც მათ შორის შეგვიძლია. ამავდროულად, თუ ქრონოლოგიურად შევხედავთ საკითხს, კოსოვოს დამოუკიდებლობის პრეცედენტმა გარკვეული თვალსაზრისით, დააჩქარა კიდევ საომარი მოქმედებები რუსეთსა და საქართველოს შორის ცხინვალის რეგიონის ტერიტორიაზე. მოდით განვიხილოთ თითოეული მათგანი მცირე ისტორიულ ჭრილში:

ძირითადი ტექსტი. კოსოვოელ ალბანელებსა და სერბებს შორის დაპირისპირებას, წინ უძღოდა ეთნიკურ ნიადაგზე გაღვივებული შუღლი, სადაც გარდამტეხი როლი, პრეზიდენტ მილოშევიჩის როლმა ითამაშა. ფაქტურად, ეთნიკურ ნიადაგზე კოსოვოელი ალბანელების მიმართ ჩადენილმა საერთაშორისო დანაშაულებებმა, როგორებიცაა: ჩაგვრა, არაადამიანური მოპყრობა, სიტყვისა და აზრის თავისუფლების არქონა, ეთნიკური წმენდა, ჰუმანურობის პრინციპის დარღვევა, გამოიწვია და ფაქტობრივად დააჩქარა ჯერ კიდევ შეუიარაღებელი კონფლიქტის საომარ მოქმედებებში გადაზრდა, სადაც ერთის მხრივ, იუგოსლავიის სამოკავშირეო რესპუბლიკა დაუპირისპირდა ეთნიკურად ალბანელ სეპარატისტებს. საომარი მოქმედებები დაიწყო კოსოვოელმა ალბანელებმა, რომლებსაც სურდათ კოსოვოსა და მეტოხიის დამოუკიდებლობა. სამხედრო დაპირისპირება, ოფიციალურად 1996 წელს დაიწყო და დასრულდა 1999 წელს, ჩრდილოატლანტიკური ხელშეკ-

რულების ორგანიზაცია „ნატო“-ს ჩარევით. მიუხედავად იმისა, რომ კოსოვო ისტორიულად არასდროს ყოფილა დამოუკიდებელი სახელმწიფო, არსებულმა რეალობამ და ალბანელების წინააღმდეგ ჩადენილმა საერთაშორისო სამართლებრივმა დანაშაულებებმა, დასავლეთი იძულებული გახადა, საერთაშორისო ურთიერთობათა არენაზე განეხორციელებინა საერთაშორისო სამართლის პრეცედენტი და უკვე 2008 წელს ელიარებინა კოსოვოს დამოუკიდებლობა. 2008 წლის 17 თებერვალი, კოსოვოს დამოუკიდებლობის ისტორიაში ერთ-ერთი უმნიშვნელოვანესი დღეა, რადგან სწორედ ამ დღეს, მისმა საკანონმდებლო ორგანომ ქ. პრიშტინაში მიიღო დამოუკიდებლობის აქტი, რომელსაც ხმა აბსოლიტურმა უმრავლესობამ, 100%-მა დაუჭირა. სწორედ ამ დღესვე, აღიარა მისი დამოუკიდებლობა ამერიკის შეერთებულმა შტატებმა, რაზეც არ დააყოვნა საერთაშორისო საზოგადოებამ და ორგანიზაციებმა და მცისვე გამოხატეს თავიანთი პოზიციები. სულ რამდენიმე თვეში ის გაეროს 109 სახელმწიფომ აღიარა კოსოვოს დამოუკიდებლობა. საბოლოოდ, თუ გადავხედავთ ბალკანეთის კუნძულზე წარმოქმნილ ჯუჯა და საშუალო ტერიტორიებს, ასევე მოსახლეობის მქონე სახელმწიფოებს, შეგვიძლია თამამად ვთქვათ, რომ მათი მშვიდობის და დამოუკიდებლობის შენარჩუნება სწორედ რომ საერთაშორისო ორგანიზაციების დამსახურებაა და მათ ტერიტორიაზე ამ ორგანიზაციათა შესვლა ქმნის მყარ გარანტიებს მათივე უსაფრთხოების დაცვისათვის. იქიდან გამომდინარე, რომ რუსეთის ფედერაცია გახლდათ ის ერთ-ერთი ინიციატორი, რომელიც აშკარად ეწინააღმდეგებოდა იუგოსლავიის დაშლას, კონფლიქტის შემდგომ წარმოქმნილ სახელმწიფოებს ერთადერთი უსაფრთხოების გარანტი დასავლეთი და დასავლური ორგანიზაციები დარჩათ. შედეგად, დროული რეაგირება მოახდინა დასავლურმა პოლიტიკურმა ხედვებმა და სწრაფადვე შექმნეს გარკვეული პირობები მათივე უსაფრთხოების ოფიციალურ დონეზე აყვანით, რადგანაც რეალურად ამ სახელმწიფოებს არ გააჩნიათ, ან მაქსიმუმ ჰყავთ ისეთი სამხედრო ძალები, რომლებიც აშკარად ვერ უთანაბრდებიან „ნატო“-ს სხვა ქვეყნების სამხედრო ძალებს. კოსოვო დამოუკიდებლობის გამოცხადების შემდგომ, საკუთარი მენტორობის ქვეშ აიყვანა ამერიკის შეერთებულმა შტატებმა. დღესდღეობით, კოსოვოში ისევ არის გაეროსა და „ნატო“-ს წარმომადგენლობა, რომლებიც მუდმივად აკვირდებიან მიმდინარე პროცესებს და მაქსიმალურად ცდილობენ არ მოხდეს კონფლიქტის კიდევ ერთხელ გაღვივება, ისტორიული მეხსიერებისა და ექსპანსიონისტური პოლიტიკის გატარებით.

მიუხედავად იმისა, რომ საერთაშორისო

ორგანიზაციების მიერ აღიარებულია ამ ტერიტორიული სუბიექტის დამოუკიდებლობა, ის კვლავ განსჯის საგანია. სწორედ ამიტომ შევეცდებით პასუხი გავცეთ შემდეგ გეოპოლიტიკურ კითხვებს:

1. რა იყო კოსოვოს აღიარების გეოპოლიტიკური, ირიბი კონტექსტი?
2. რატომ იყო რუსეთის ფედერაცია კოსოვოს აღიარების წინააღმდეგი 1999 წლიდან დღემდე?

დასავლეთისთვის არსებობდა მიზეზთა მთელი ერთობლიობა, რომლებმაც განაპირობა კოსოვოს დამოუკიდებლობის პრეცედენტი, მათ შორის ოფიციალური:

- ◆ კოსოვოში მიმდინარე კონფლიქტი, რომელსაც დასასრული არ უჩანდა და რომელიც „ნატო“-ს ჩარების გარეშე დასრულდებოდა კოსოვოელი ალბანელების მასიურად ეთნიკური წმენდით;
- ◆ საერთაშორისო სასამართლოებმა და ორგანიზაციებმა აღიარეს სერბების მხრიდან კოსოვოელი ალბანელების ეთნიკური წმენდის, კაცობრიობის წინააღმდეგ ჩადენილი დანაშაულის, მშვიდობიანი მოსახლეობის ჩაგვრის, მათი უძრავი ქონების დატაცების, განადგურების და ადამიანის ხელშეუვალი უფლებების დარღვევის ფაქტები;
- ◆ დასავლეთი მაქსიმალურად შეეცადა მილოშევიჩის რეჟიმსა და კოსოვოელ ალბანელებს შორის შეთანხმების მიღწევას, რაც გამოიხატა რამდენიმე გაფორმებული ხელშეკრულებით, მონაწილე მხარეებს შორის. მიუხედავად შეთანხმებებისა, მისი აღსრულება მილოშევიჩის რეჟიმის მხრიდან არ მომხდარა და აუცილებელი გახდა საერთაშორისო ორგანიზაციების ეგიდითა და ა.შ.შ.-ს ინიციატივით კონფლიქტში „ნატო“-ს სამოკავშირეო ძალის ჩარევა.

კონფლიქტს ასევე გააჩნდა ირიბი კონტექსტი, რომელიც ჩვენი აზრით რამდენიმე მიმართულებით გამოიხატა:

- ◆ კოსოვოელი ალბანელების აბსოლიტური უმრავლესობა არის მუსულმანური რელიგიის წარმომადგენელი, შესაბამისად მათი მხარდაჭერით, ა.შ.შ-მ სცადა თურქეთსა და ახლო აღმოსავლეთში მდებარე მუსულმანური სახელმწიფოებისათვის ირიბი მესიჯების გაგზავნა, რომ ის მზად არის დაიცვას მათგან განსხვავებული რელიგიის წარმომადგენლები, იმ საყოველთაოდ აღიარებული ქცევის წესების მიმართულებით, როგორც ღირებულებებიც მათ გააჩნიათ;
- ◆ ეს არის პერიოდი, როდესაც რუსეთის ფედერაციას აქვს ახალი დაწყებული მეორე საომარი მოქმედებები ჩეჩნეთში,

შესაბამისად, რუსეთის ფედერაციას ამ დროს არც ეკონომიკური და მათ შორის საერთაშორისო რესურსი არ გააჩნია, რათა კონფლიქტში ითამაშოს გადამწყვეტი როლი. სწორედ ამიტომ, ა.შ.შ-მ მოახდინა საკუთარი ძალების დემონსტრირება რუსეთის წინააღმდეგობრივი პოლიტიკის მიუხედავად.

რატომ ეწინააღმდეგებოდა რუსეთის ფედერაცია კოსოვოში „ნატო“-ს ძალების ჩარევას?

- რუსეთის ფედერაციისათვის არსებობდა ერთ-ერთი მთავარი არგუმენტი, რომ კოსოვო თავისი ისტორიული მეხსიერებით, არასდროს წარმოადგენდა დამოუკიდებელ პოლიტიკურ სუბიექტს.
- ამ პერიოდში, რუსეთს ახალი დაწყებული აქვს მეორე სამხედრო მოქმედებები ჩეჩნეთში, შესაბამისად მისთვის მიუღებელ ფენომენად რჩებოდა კოსოვოში „ნატო“-ს ჩარევა, რადგან ეს ირიბად მიუთითებდა, რომ კოსოვო ადრე თუ გვიან დამოუკიდებლობას მიაღწევდა, ხოლო კოსოვოს დამოუკიდებლობა უარყოფითად აისახებოდა ჩეჩნეთის მეორე საომარი მოქმედებების მიმდინარეობის საერთაშორისო იმიჯზე.

2008 წლის თებერვალში მიღებულ გადაწყვეტილებაზე, რომლის მიხედვითაც, კოსოვომ მოიპოვა დამოუკიდებლობა და ის აღიარებული იქნა საერთაშორისო ორგანიზაციების მიერ, მოჰყვა რუსეთის ფედერაციის ხისტი აღშფოთება და თუ გავაკეთებთ ვლადიმერ პუტინის სიტყვების ციტირებას: „არ არსებობს არგუმენტები იმის თაობაზე, რომ კოსოვოს შემთხვევა რამით განსხვავდება სამხრეთ ოსეთში, აფხაზეთსა და დნესტისპირეთში შექმნილი სიტუაციისაგან. ერთ შემთხვევაში დაინგრა იუგოსლავიის კომუნისტური იმპერია, მეორეში კი საბჭოთა კომუნისტური იმპერია. ერთ შემთხვევაშიც იყო ეთნიკური კონფლიქტი, როგორც დანარჩენ შემთხვევებში. იქაც და იქაც იყო ომი და მსხვერპლი, იყვნენ დამნაშავეების მსხვერპლნი. სამხრეთ ოსეთი და აფხაზეთი უკვე 13 წელია რაც თავს დამოუკიდებელ სახელმწიფოებად მიიჩნევენ. არჩეულია პარლამენტები, პრეზიდენტები, მიღებულია კონსტიტუციები, არავითარი განსხვავება არ არის!“

ფაქტობრივად, კოსოვოს დამოუკიდებლობის პრეცედენტი, გახდა რუსეთ-საქართველოს საომარი მოქმედებების დაჩქარების ერთ-ერთი საფუძველი, რომელიც მანამდე შედარებით ფარულ ხასიათს ატარებდა, ხოლო 2008 წელს გადავიდა აშკარა დაპირისპირების ფაზაში. თუმცა არსებობს მთელი რიგი სხვაობები ამ კონფლიქტებს შორის, მათ შორის გამოვყოფდით:

3. სამხრეთ-ოსეთის ტერიტორია ისტორიულად არასოდეს არსებულა, მისი ძირძველი სახე-

ლია სამაჩაბლო, ხოლო შემდგომ ცხინვალის რეგიონი;

4. ცხინვალის რეგიონში დასაბამიდან კონფლიქტის მიმდინარეობამდე მოსახლეობის აბსოლიტური უმრავლესობა 70%-ზე მეტი ეთნიკური ქართველი იყო, განსხვავებით კოსოვოსაგან;
5. ცხინვალის რეგიონში მიმდინარე კონფლიქტი, ფაქტობრივად ინსპირირებული იყო რუსეთის ფედერაციის მხრიდან, რაზეც მეტყველებს ის ფაქტი, რომ პირველი კონფლიქტის შემდგომ, იქ მასიურად მიმდინარეობდა მოსახლეობის პასპორტიზაცია (რუსიფიკაცია) ამავედროულად, სამხედრო ბაზებისა და ინფრასტრუქტურის განვითარება, ოსური ბანდფორმირებების წვრთნა და აღჭურვა, მათთვის ფინანსური მხარდაჭერა;
6. ისევე, როგორც პირველი კონფლიქტის დროს 2008 წელსაც მოხდა რუსეთის ფედერაციის მხრიდან ომის პროვოცირება. ამავედროულად, ეთნიკურად ქართველი მოსახლეობის ჩაგვრა, მათი ქონების განადგურება, ტყვეებთან არაადამიანური მოპყრობა, ქართველ მოსახლეობაზე ძალადობა, მარადიურობა და კაცობრიობის წინააღმდეგ იქნა ჩადენილი დანაშაული (2021 წლის იანვარში სტრასბურგის სასამართლომ დამნაშავედ სცნო რუსეთის ფედერაცია აღნიშნულ მუხლებში). კოვოსაგან განსხვავებით, საქართველოში სწორედ ოსურმა ბანდფორმირებებმა და რუსმა სამხედროებმა ჩაიდინეს დანაშაული;
7. პირველი კონფლიქტისა და 2008 წლის რუსეთ-საქართველოს ომის შედეგად, საქართველოს 129 000-ზე მეტი ადამიანი იქცა დევნილად საკუთარი სამშობლოდან ისევე საკუთარ სამშობლოში;
8. 2008 წლის ომამდე, რუსეთის ფედერაციას ე.წ. სამხრეთ ოსეთის ტერიტორია, აღიარებული ჰქონდა საქართველოს შემადგენელ ნაწილად, მათ შორის 1993 წლის სოჭისა და 1994 წლის მოსკოვის შეთანხმებების საფუძველზე.

ზემოთ ჩამოთვლილი ფაქტები, გახლავთ ის ძირითადი არგუმენტები, რაც განასხვავებს კოსოვოსა და ცხინვალის რეგიონში მიმდინარე სამხედრო დაპირისპირებებს. ხოლო, რუსეთის ფედერაციის პრეზიდენტის, ვლადიმერ პუტინის განმარტებები კოსოვოსა და ცხინვალის რეგიონს შორის არსებული შედარებითი პარალელებისა, არის მხოლოდ ფალსიფიკაცია არსებული მოვლენებისა და ის უკავშირდება მხოლოდ რუსეთის მხრიდან სამხრეთ ოსეთის აღიარების პოლიტიკის უშედეგო არგუმენტირებას.

**დასკვნა**

მიუხედავად ჩამოთვლილი ფაქტების ერთობლიობისა, სამხრეთ ოსეთს, აფხაზეთსა და კოსოვოს შორის არის მხოლოდ ერთი პარალელი:

- კოსოვოს დამოუკიდებლობის პრეცედენტმა მხოლოდ და მხოლოდ დააჩქარა რუსეთ-საქართველოს საომარი მოქმედებები.

რუსეთის ფედერაციამ, ფაქტობრივად ამ გადაწყვეტილების საფუძველზე, სცადა აეხსნა საკუთარი პოზიცია, რომ თუ არსებობს მსგავსი პრეცედენტი, რომლის მთავარ ინიციატორად ამერიკის შეერთებული შტატები მიიჩნია, მასაც აქვს უფლება დაუშვას ანალოგიური პრეცედენტი და გადაწყვეტილების მიმღები იყოს ერთპიროვნულად, მიუხედავად იმისა, აქვს თუ არა მას ამის საერთა-

შორისო სამართლებრივი და ამავედროულად მორალური უფლება ან პასუხისმგებლობა.

რუსეთის ფედერაციამ ამ გადაწყვეტილებით სცადა, რომ კიდევ ერთხელ ეჩვენებინა განვითარებული საზოგადოებისათვის, რომ ის მსოფლიო გეოპოლიტიკური მოთამაშეა და არ შეეგუება მისი მსოფლიო გლობალური პროცესებიდან გათიშვის ან მეორეხარისხოვნად ყოფნის იდეას. იმ დრომდე კი, სანამ ამ უკანასკნელს აქვს საკუთარი ექსპანსიონისტური დამოკიდებულებები კავკასიის რეგიონში, საქართველო ყოველდღიურად განიცდის ოკუპაციის, ადამიანების უფლებების დარღვევის, ჩაგვრისა და ადამიანის უფლებების წინააღმდეგ ჩადენილი დანაშაულებების უამრავ ფაქტს.

**გამოყენებული ლიტერატურა:**

1. თეთრაული., ლ. „კოსოვოს კონფლიქტი“ 2016წ. უკანასკნელად გადამოწმებული იქნა 2021წლის 20 აპრილს
2. კოლუა., თ. „კოსოვოს კონფლიქტის ნაციონალისტური ძირები“ , ივანე ჯავახიშვილის სახელობის თბილისის სახელმწიფო უნივერსიტეტი 2019წ. <https://openscience.ge/bitstream/1/1206/1/MA%20Thesis%20Koghua.%20NAC2019.pdf> უკანასკნელად ნანახია 20.04.21წ.
3. პუტინი., ვ. „კოსოვო პრეცედენტი უნდა გახდეს“ <https://civil.ge/ka/archives/140782> უკანასკნელად ნანახია 20.04.2021წ.
4. ყალიჩავა., ვ. „კოსოვო აფხაზეთი ცხინვალის რეგიონი: თანამედროვე კონფლიქტების ისტორიულ შედარებითი ანალიზი“ ივანე ჯავახიშვილის თბილისის სახელმწიფო უნივერსიტეტი, 2019წ. თბილისი
5. შიდა ქართვის სახელმწიფო რწმუნებულის ადმინისტრაცია, „ოკუპირებული ტერიტორიები“ <http://shidakartli.gov.ge/ge/pages/index/47> უკანასკნელად ნანახია 21.04.2021წ.
6. სისხლის სამართლის საერთაშორისო სასამართლოს რომის წესდება, <http://www.supremecourt.ge/files/upload-file/pdf/aqtebi-axali2.pdf> უკანასკნელად გადამოწმებულია 22.04.2021წ.
7. სლობოდან მილოშევიჩის სასამართლო ტრიბუნალი ჰააგის ტრიბუნალში 2002წ. <https://www.radiotavisupleba.ge/a/1518857.html> უკანასკნელად ნანახია 23.04.2021წ.

## **Kosovo independence precedent, Russian Federation and the 2008 Russia-Georgia hostilities**

*Tornike Karlelishvili, PhD student  
Georgian Technical University*

### **Summary**

The involvement of international organizations in the process of resolving conflicts in a relatively peaceful manner is of particular importance during hostilities and various military conflicts. However, due to the fact that all conflicts differ in their concept and geostrategic (geographical location) from each other, it is often difficult to involve different organizations in conflicts. The 2008 hostilities in Kosovo and Georgia differ significantly in their essence, the ongoing process and the involvement of a third force in it. The difference between the ongoing processes in Kosovo and the 2008 Russia-Georgia war is one and the same. In the first case, the Serbs carried out ethnic oppression of the Kosovo Albanians and, consequently, the precedent of Kosovo's recognition, and in the second case, the facts of oppression and ethnic cleansing of the Georgian population by Ossetian bandits and Russian armed forces, as well as mercenaries. Against this background, the recognition of these two separatist regions (Abkhazia and Tskhinvali region) by Russia illegally and in violation of international norms. Drawing parallels between these facts, the article gives us the differences and parallels between these two military actions.

Despite the combination of the above facts, there is only one parallel between South Ossetia, Abkhazia and Kosovo: The precedent of Kosovo's independence only accelerated the Russian-Georgian hostilities.

The Russian Federation, in fact, based on this decision, tried to explain its position that if there is a similar precedent, the main initiator of which is the United States, it has the right to allow a similar precedent and make the decision individually, regardless of whether it has international law and At the same time a moral right or responsibility.

Keywords: International Relations. Independence. Sovereignty, hostilities, conflicts

# ეკონომიკა და ბიზნესი

## ECONOMICS AND BUSINESS

### მკონონომიკის კონკურენტუნარიანობა და კონკურენტული უპირატეობა

*თეა ბიძინაშვილი, ასოცირებული პროფესორი  
საქართველოს ტექნიკური უნივერსიტეტი*

*ირმა ბახტურიძე, დოქტორანტი  
საქართველოს ტექნიკური უნივერსიტეტი*

#### რეზიუმე

კონკურენცია არის ბრძოლა საქონელის და მომსახურების წარმოებისა და რეალიზაციის ყველაზე ხელსაყრელი პირობებისთვის. კონკურენცია ნებისმიერი საბაზრო ეკონომიკის თანდაყოლილი მახასიათებელია.

კონკურენტუნარიანი ეკონომიკა არის რთული ორგანიზმი, რომელიც შედგება მრავალფეროვანი საქონლისა და მომსახურების მწარმოებელი საწარმოების დიდი რაოდენობისგან.

ნებისმიერი ქვეყნის ეროვნული ეკონომიკა არის რთული ეკონომიკური, სოციალური, ორგანიზაციული, სამეცნიერო და ტექნოლოგიური სისტემა. მას აქვს კუმულაციური ეკონომიკური ეფექტი, რომელიც შედგება მისი ინდივიდუალური პოტენციალებისაგან, დაგროვილი მისი ფუნქციონირების პროცესში. მათ შორის სასურველია გამოიყოს ბუნებრივი რესურსი, წარმოება, შრომა, სამეცნიერო და ტექნიკური და ა.შ.

ეროვნული ეკონომიკა წარმოადგენს სახელმწიფოს ეროვნული და სოციალური რეპროდუქციის ჩამოყალიბებულ სისტემას, რომელშიც სოციალური შრომის ფილიალები, ტიპები და ფორმები ურთიერთდაკავშირებულია კონკრეტული ქვეყნის ხანგრძლივი ისტორიული ევოლუციური განვითარების შედეგად. ეროვნული ეკონომიკის თავისებურებებზე გავლენას ახდენს ქვეყნის ისტორიული, კულტურული ტრადიციები, სახელმწიფოს გეოგრაფიული მდგომარეობა, მისი როლი შრომის საერთაშორისო განაწილებაში და ა.შ.

ეროვნული ეკონომიკის მთავარი მიზანი არის ქვეყნის ეკონომიკური ზრდის უზრუნველყოფა მოსახლეობის ცხოვრებისათვის ხელსაყრელი პირობების შექმნის მაქსიმალურად გაზრდის გზით. ეროვნულ ეკონომიკას აქვს სხვადასხვა მახასია-

თებელი, რომელთაგან ერთ-ერთია ყველაზე მნიშვნელოვანი არის მისი კონკურენტუნარიანობა.

ეროვნული ეკონომიკის კონკურენტუნარიანობა არის ქვეყნის ეკონომიკის მდგომარეობისა და მისი განვითარების პერსპექტივების ამსახველი ძირითადი მაჩვენებელი. ეროვნული ეკონომიკის კონკურენტუნარიანობა უნდა იქნას გაგებული, როგორც ქვეყნის სოციალური, სახელმწიფო, პოლიტიკური და სამართლებრივი სტრუქტურის სისტემის კონკურენტუნარიანობა და საზოგადოებრივი ცხოვრების ყველა ასპექტის რეგულირება.

ინოვაცია კონკურენციის წარმატების საწინდარია, რაც წამყვან ფირმებს საშუალებას აძლევს მიაღწიონ სუპერ მოგებას ახალი პროდუქტებისა და ტექნოლოგიების განვითარების შედეგად წარმოქმნილი ინტელექტუალური რენტის მონოპოლური მითვისების გზით. სამეცნიერო და ტექნოლოგიური განვითარების სფეროში სახელმწიფო პოლიტიკის მიზანია ეკონომიკის განვითარების ინოვაციურ გზაზე გადასვლა.

ეროვნული ეკონომიკის კონკურენტუნარიანობის ფაქტორები იყოფა დაბალი და უმაღლესი რიგის ფაქტორებად. ამჟამად მათი განმარტების ორი ძირითადი მიდგომა არსებობს: ნეოკლასიკური მიდგომა და ინსტიტუციური მიდგომა.

საერთო ფაქტორები ქმნიან შეზღუდული ხასიათის კონკურენტულ უპირატესობას. კონკრეტული ფაქტორები ემყარება ზოგად ფაქტორებს და ქმნის უფრო გრძელვადიან, ფუნდამენტურ საფუძველს ეროვნული ეკონომიკური სისტემების კონკურენტუნარიანობის უზრუნველსაყოფად. ისინი ხშირად უფრო სარისკო და უფრო მიზანმიმართულები არიან.

სტატიაში განხილულია ეროვნული ეკონომიკების კონკურენტუნარიანობის განსაზღვრის

მეთოდები; დასაბუთებულია კონკურენტუნარიანობის დადგენის აუცილებლობა სოციალური ფაქტორების გათვალისწინებით; განსაზღვრულია კონკურენტუნარიანობის ფორმირების თანამედროვე პირობები და ფაქტორები.

საკვანძო სიტყვები: ეროვნული ეკონომიკა, კონკურენტუნარიანობა, კონკურენტული ფაქტორები, ინოვაცია.

**შესავალი**

თემის აქტუალობა. ქვეყნის კეთილდღეობა დამოკიდებულია მის კონკურენტუნარიანობაზე, რომელიც განპირობებულია მრავალი ფაქტორით, პოლიტიკითა და ინსტიტუტით, რომლებიც ერთობლივად განსაზღვრავს ერის შესაძლებლობას შექმნას და შეინარჩუნოს გარემო, რომელიც ქმნის მეტ ღირებულებას ბიზნესისთვის და ზრდის კეთილდღეობას მოსახლეობისთვის. კონკურენტუნარიანობის შეფასება შესაძლებელია მთლიანი შიდა პროდუქტის მოცულობის ანალიზით, ძირითადი საექსპორტო საქონლის წილის ცვლილებებით მსოფლიო ბაზრებზე და რიგი სხვა მაჩვენებლებით. ამასთან, ეს ემყარება შრომის პროდუქტიულობის ზრდას, რაც უზრუნველყოფს ინვესტიციის მეტ დაბრუნებას და გრძელვადიან პერიოდში მდგრად ეკონომიკურ ზრდას.

სტატის მიზანია გლობალური ეკონომიკის პირობებში ეროვნული ეკონომიკის როლის და მნიშვნელობის, აგრეთვე, მისი კონკურენტუნარიანობის სა მასზე მოქმედი ფაქტორების განსაზღვრა.

დამოუკიდებელი ცვლადი. ეროვნული ეკონომიკის კონკურენტუნარიანობა.

დამოკიდებული ცვლადი ეროვნული ეკონომიკის კონკურენტუნარიანობაზე მქომედი ფაქტორები.

სტატიაში გამოყენებული კვლევის თვისობრივი და ანალიზის მეთოდები.

**ეროვნული ეკონომიკის არსი და მახასიათებლები.** ეროვნული ეკონომიკა არის რთული, მრავალსაფეხურიანი სისტემა, რომელიც მოიცავს სახელმწიფოს მთლიან სოციალურ-ეკონომიკურ კომპლექსს. ზოგადად, ეს შეიძლება განისაზღვროს, როგორც ისტორიულად ჩამოყალიბებული ქვეყნის სოციალური რეპროდუქციის სისტემა. ეროვნული ეკონომიკა უნდა იქნას გაგებული, როგორც ეკონომიკური აგენტების ურთიერთკავშირი და ეკონომიკური საქმიანობის სახეობები, რომელიც მოიცავს შრომის სოციალური დაყოფის ყველა ფორმას. მისი ძირითადი მახასიათებლებია: საერთო ეკონომიკური სივრცე; ტერიტორიული რეალობა საერთო ეკონომიკურ ცენტრთან; მჭიდრო ეკონომიკური კავშირები სამეწარმეო სუბიექტებს შორის.<sup>1</sup>

<sup>1</sup> Конкурентоспособность национальной экономики [https://spravochnick.ru/mikro-\\_makroekonomika/nacionalnaya\\_ekonomika/konkurentosposobnost\\_nacionalnoy\\_ekonomiki/](https://spravochnick.ru/mikro-_makroekonomika/nacionalnaya_ekonomika/konkurentosposobnost_nacionalnoy_ekonomiki/)

ეროვნული ეკონომიკის არსი იმაში მდგომარეობს, რომ იგი წარმოადგენს სახელმწიფოს ეროვნული და სოციალური რეპროდუქციის ჩამოყალიბებულ სისტემას, რომელშიც სოციალური შრომის ფილიალები, ტიპები და ფორმები ურთიერთდაკავშირებულია კონკრეტული ქვეყნის ხანგრძლივი ისტორიული ევოლუციური განვითარების შედეგად. ეროვნული ეკონომიკის თავისებურებებზე გავლენას ახდენს ისტორიული, კულტურული ტრადიციები, სახელმწიფოს გეოგრაფიული მდგომარეობა, მისი როლი შრომის საერთაშორისო განაწილებაში და ა.შ.

**ეროვნული ეკონომიკის კონკურენტუნარიანობა**

ეროვნული ეკონომიკის ფუნდამენტური მიზანი არის ქვეყნის ეკონომიკური ზრდის უზრუნველყოფა მოსახლეობის ცხოვრებისათვის ხელსაყრელი პირობების შექმნის მაქსიმალურად გაზრდის გზით. ეროვნულ ეკონომიკას აქვს სხვადასხვა მახასიათებელი, რომელთაგან ერთ-ერთია მისი კონკურენტუნარიანობა. ზოგადი გაგებით, კონკურენტუნარიანობა გაგებულია, როგორც შესაძლებლობა იყო შენს კონკურენტებზე უკეთესი. ის ყოველთვის ემყარება გარკვეული კონკურენტული უპირატესობების არსებობას. რაც შეეხება სოციალური რეპროდუქციის სფეროს, ტერმინს „კონკურენტუნარიანობა“ ოდნავ განსხვავებული მნიშვნელობა აქვს. ყველაზე ხშირად, ეროვნული ეკონომიკის კონკურენტუნარიანობა, როგორც სამი კომპონენტი განიხილება: - სახელმწიფოს შესაძლებლობა მიაღწიოს ეკონომიკური ზრდის მაღალ ტემპებს, მდგრადია საშუალოვადიან პერიოდში;

- ქვეყნის წარმოების ფაქტორების პროდუქტიულობის დონე; ბიზნეს სუბიექტების შესაძლებლობა წარმატებული კონკურენციის გაწევა მსოფლიო ბაზრებზე.

ეროვნული ეკონომიკის კონკურენტუნარიანობა არის ქვეყნის ეკონომიკის მდგომარეობისა და მისი განვითარების პერსპექტივების ამსახველი ძირითადი მაჩვენებელი. კაპიტალის მასშტაბური ტრანსსასაზღვრო გადაადგილების, ბაზრებისა და წარმოების გლობალიზაციის თანამედროვე პირობებში, საქონლის, საწარმოსა და სახელმწიფოს კონკურენტუნარიანობა განისაზღვრება ეროვნული ეკონომიკის მიერ ახალი ტექნოლოგიების გენერირებისა და დანერგვის უნარით.<sup>2</sup>

ზოგადად, ეროვნული ეკონომიკის კონკურენტუნარიანობა უნდა იქნას გაგებული, როგორც ქვეყნის სოციალური, სახელმწიფო, პოლიტიკური და სამართლებრივი სტრუქტურის სისტემის კონკურენტუნარიანობა და საზოგადოებრივი ცხოვრების ყველა ასპექტის რეგულირება. იგი

<sup>2</sup> Конкурентоспособность национальной экономики в условиях экономического кризиса <https://articlekz.com/article/6269>

ასევე შეიძლება განისაზღვროს, როგორც სახელმწიფოს შესაძლებლობა უზრუნველყოს ეროვნული ეკონომიკის მდგრადი, დინამიური განვითარება, რაც გულისხმობს საზოგადოების წევრების მატერიალურ კეთილდღეობას, რომელიც აკმაყოფილებს საერთაშორისო სტანდარტებს.

ახალი ტექნოლოგიების დანერგვა გახდა ბაზრის კონკურენციის ძირითადი ფაქტორი, წარმოების ეფექტურობის გაზრდისა და საქონლისა და მომსახურების ხარისხის გაუმჯობესების მთავარი საშუალება. ამ საფუძველზე მიიღწევა სტაბილური ტენდენცია პროდუქციის სამომხმარებლო თვისებების ერთეულის შემცირებისა, რაც უზრუნველყოფს სოციალური კეთილდღეობის ზრდას და ცხოვრების ხარისხის გაუმჯობესებას განვითარებულ ქვეყნებში. ინოვაცია კონკურენციის წარმატების საწინდარია, რაც წამყვან ფირმებს საშუალებას აძლევს მიადწიონ სუპერ მოგებას ახალი პროდუქტებისა და ტექნოლოგიების განვითარების შედეგად წარმოქმნილი ინტელექტუალური რენტის მონოპოლური მითვისების გზით.

სამეცნიერო და ტექნოლოგიური განვითარების სფეროში სახელმწიფო პოლიტიკის მიზანია ეკონომიკის განვითარების ინოვაციურ გზაზე გადასვლა,

შიდა სამეცნიერო კვლევებისა და განვითარების შედეგების კონკურენტუნარიანობა, მათი გამოყენების დაჩქარება ადამიანის, ეკონომიკისა და გარემოს ინტერესებში. ამიტომ, ამაყამად მნიშვნელოვანი ამოცანაა ეროვნული ინოვაციური ინფრასტრუქტურის ფორმირება. უცხო ქვეყნების გამოცდილება გვიჩვენებს, რომ მაღალტექნოლოგიური პროდუქციის წილი მსოფლიო ბაზრებზე მოდის და პირდაპირ არის დამოკიდებული ეროვნული ინოვაციური ინფრასტრუქტურის განვითარებაზე.

**ეროვნული ეკონომიკის ფაქტორები.** ნებისმიერი სახელმწიფო ეკონომიკური სისტემის კონკურენტუნარიანობა ემყარება გარკვეულ ფაქტორებს. მათ, ჩვეულებრივ, ეროვნული ეკონომიკის კონკურენტუნარიანობის ფაქტორებს უწოდებენ. ყველა მათგანი იყოფა დაბალი და უმაღლესი რიგის ფაქტორებად. ამაყამად მათი განმარტების ორი ძირითადი მიდგომა არსებობს:

- ნეოკლასიკური მიდგომა (მ. პორტერის აზრით);
  - ინსტიტუციური მიდგომა (ო. უილიამსონის მიხედვით).
- ნეოკლასიკური მიდგომის თანახმად, რომელიც

გამოხატა მ. პორტერმა, ეროვნული ეკონომიკური სისტემების კონკურენტუნარიანობის ფაქტორები იყოფა ძირითად და განვითარებულ ფაქტორებად. პირველი ობიექტურად არსებობს და მათი შექმნა მოითხოვს მცირე კერძო და/ან სახელმწიფო ინვესტიციებს. ეს ფაქტორები მოიცავს ბუნებრივ და კლიმატურ რესურსებს, ქვეყნის ეკონომიკურ და გეოგრაფიულ მდებარეობას, სამუშაო ძალას და ა.შ. ხშირად, ამგვარი ფაქტორების მიერ ჩამოყალიბებული უპირატესობები არასტაბილურია და მათი გამოყენების შედეგიც დაბალია. განვითარებული ფაქტორები ითვლება უმაღლესი რიგის ფაქტორებად. მათ შესაქმნელად, როგორც წესი, საჭიროა მაღალკვალიფიციური პერსონალი და მაღალგანვითარებული ტექნოლოგიები.

განვითარებული ფაქტორების საფუძველზე შეიძლება შეიქმნას დამატებითი ფაქტორები. ო. უილიამსონის ინსტიტუციური მიდგომის შესაბამისად, ეროვნული ეკონომიკის კონკურენტუნარიანობის ფაქტორები შეიძლება იყოს ზოგადი (უნივერსალური) და სპეციფიკური. პირველი მოიცავს იმ ფაქტორებს, რომელთა გამოყენება შესაძლებელია ფართო სპექტრის საქმიანობაში, ხოლო მეორე - ის, ვინც პოულობს გამოყენებას ერთ ინდუსტრიაში ან მათი შეზღუდული რაოდენობა.

ზოგადად, საერთო ფაქტორები ქმნიან შეზღუდული ხასიათის კონკურენტულ უპირატესობას. კონკრეტული ფაქტორები ემყარება ზოგად ფაქტორებს და ქმნის უფრო გრძელვადიან, ფუნდამენტურ საფუძველს ეროვნული ეკონომიკური სისტემების კონკურენტუნარიანობის უზრუნველსაყოფად ისინი ხშირად უფრო სარისკო და უფრო მიზანმიმართულები არიან.

### **დასკვნა**

მსოფლიო ინტეგრაციის გამაღებელი ზრდის და შრომის საერთაშორისო დანაწილების თანამედროვე პირობებში ეკონომიკური ზრდა მჭიდროდ არის დაკავშირებული ქვეყნის შიდა წარმოებასა და, განსაკუთრებით, საექსპორტო საქონლის მოცულობის და მისგან მიღებული შემოსავლის ზრდასთან. თავის მხრივ, ექსპორტის შემოსავალი დამოკიდებულია ამა თუ იმ ქვეყნის მიერ წარმოებული პროდუქციის კონკურენტუნარიანობაზე მსოფლიო ბაზარზე. ეროვნული ეკონომიკის ფაქტორები უზრუნველყოფს ეკონომიკური სისტემის გაძლიერებას. ამდენად, ეროვნული ეკონომიკის კონკურენტუნარიანობის ამაღლება ხელისუფლების მნიშვნელოვანი ამოცანაა.



გამოყენებული ლიტერატურა

1. 1. Конкуренентоспособность национальной экономики [https://spravochnick.ru/mikro-\\_makroekonomika/nacionalnaya\\_ekonomika/konkurentosposobnost\\_nacionalnoy\\_ekonomiki/](https://spravochnick.ru/mikro-_makroekonomika/nacionalnaya_ekonomika/konkurentosposobnost_nacionalnoy_ekonomiki/)
2. 2. Конкуренентоспособность национальной экономики в условиях экономического кризиса <https://articlekz.com/article/6269>
3. 3. Национальная экономика <https://www.grandars.ru/student/nac-ekonomika/nacionalnaya-ekonomika.html>
4. 4. Филиппов А. М. Государственное стимулирование конкурентоспособности отраслей национальной экономики <http://bseu.by/ket/Philipsov-1.pdf>

**Competitiveness of national economy and competitive factors**

*Tea Bidzinashvili, associate professor  
Georgian Technical University*

*Irma Bakhturidze, PhD student  
Georgian Technical University*

**Summary**

Competition is the struggle for the most favorable conditions of the production and sale of goods and services. Competition is an inherent feature of any market economy.

A competitive economy is a complex organism consisting of a large number enterprises producing a variety of goods and services.

The national economy of any country is a complex economic, social, organizational, scientific and technological system. It has a cumulative economic effect, consisting of its individual potentials, accumulated in the process of its functioning. Among them it is desirable to distinguish natural resources, production, labor, scientific, technical, and etc.

The national economy is an established system of national and social reproduction of the state in which the branches, types and forms of social labor are interconnected as a result of the long historical evolutionary development of a particular country. The peculiarities of the national economy are influenced by the historical and cultural traditions of the country, the geographical situation of the state, its role in the international distribution of labor, etc.

The main goal of the national economy is to ensure the economic growth of the country by maximizing the creation of favorable conditions for the public life. The national economy has various characteristics, the most important of them is its competitiveness.

The competitiveness of the national economy is a key indicator of the state of the country's economy and its development prospects. The competitiveness of the national economy should be understood as the competitiveness of the system of social, state, political and legal structure and the regulation of all aspects in public life.

Innovation is a prerequisite for the success of the competition, enabling leading firms to achieve super profits through the monopoly appropriation of the intellectual rent generated by the development of new products and technologies. The aim of the state policy in the field of scientific and technological development is to move to an innovative way of economic development.

The competitiveness factors of the national economy are divided into lower and the highest rank factors. There are currently two main approaches to their definition: the neoclassical approach and the institutional approach.

Common factors create a competitive advantage of a limited nature. Specific factors are based on general factors and provide a more long-term, fundamental basis for ensuring the competitiveness of national economic systems. They are often more risky and more purposeful.

The article discusses the methods of determining the competitiveness of national economies; It is justified the need of establishing competitiveness based on social factors; It are defined modern conditions and factors for the formation of competitiveness.

Keywords: National Economy, Competitiveness, Competitive Factors, Innovation.

**სასაქონლო ბიზნისა და საგადასახადო პოლიტიკის გაფლენა მკმფშელოგაში  
საბრუნავ კაპიტალზე**

*ნათია გოგოლაძე, დოქტორანტი  
საქართველოს ტექნიკური უნივერსიტეტი*

**რეზიუმე**

მრეწველობა განაპირობებს ქვეყნის სოციალურ-ეკონომიკურ და მეცნიერულ-ტექნიკურ მდგომარეობას. მრეწველობის ეფექტიანი განვითარებით ფასდება მოსახლეობის კეთილდღეობა და ქვეყნის ეკონომიკური პოტენციალი. მრეწველობის განვითარების გარეშე არცერთ ქვეყანას არ შეუძლია უზრუნველყოს დასაქმება, განამტკიცოს პოლიტიკურ-ეკონომიკური მდგრადობა და დაძლიოს სიღარიბე.

მრეწველობა აერთიანებს ბუნებრივი სიმდიდრის მომპოვებელ, სამრეწველო ნედლეულის, კვების მრეწველობის და სხვა უამრავი მოხმარების საგნებად გადამამუშავებელ საწარმოებს. პანდემიით გამოწვეულმა მოვლენებმა დაგვანახა, რომ აუცილებელია მრეწველობის, მათ შორის კვების მრეწველობის განვითარება, რადგან ეს დარგები არის მოსახლეობის ძირითადი დამსაქმებელი, განათლებისა და მეცნიერების ხელშემწყობი.

მრეწველობის წინაშე დგას ეკონომიკური და სტრატეგიული ხასიათის ამოცანები. აუცილებელია შემუშავებულ იქნას ისეთი სამრეწველო პოლიტიკა, რომელიც საშუალებას მისცემს ქვეყანას გამოიყენოს ინოვაციური მიდგომები პრიორიტეტული დარგებისადმი. აუცილებელია გადამამუშავებელი დარგებისა და ქვედარგების განვითარების მხარდაჭერა, განსაკუთრებით იმ პროდუქციაზე, რომელზეც მოთხოვნა ფიქსირდება ადგილზე და საქართველოს შეუძლია მისი წარმოება.

ნაშრომში განხილულია სასაქონლო და საფონდო ბირჟის როლი ქვეყნის ეკონომიკის სტაბილური და უწყვეტი ფუნქციონირებისათვის. ბირჟის განვითარებას ქვეყანაში მოჰყვება სატრანსპორტო პოტენციალის, ლოჯისტიკის ქსელის გაძლიერება, შესაძლებელი იქნება ინვესტიციების მოზიდვა, შედეგად გაიზრდება ბიუჯეტში თანხა და დასაქმებულთა რაოდენობა. ნაშრომში ასევე განხილულია საქართველოსა და უცხოური ქვეყნების საგადასახადო პოლიტიკა. თითქმის არცერთ განვითარებულ სახელმწიფოში თანაბრად არ იბეგრება ეკონომიკური საქმიანობის სექტორები. ერთიანი დაბეგვრა ცუდად მოქმედებს ბიზნესის განვითარებაზე. გადასახადების დიფერენცირებით შესაძლებელია ბიზნესის, მეწარმეობის წახალისება, ექსპორტ-იმპორტის განვითარება.

საბრუნავი კაპიტალი საწარმოს ქონების ერთ-ერთი შემადგენელი ნაწილია. მათი გამოყენების მდგომარეობა და ეფექტურობა საწარმოს წარმატებით მუშაობის მთავარი პირობაა.

მრეწველობის წინაშე დგას ეკონომიკური და სტრატეგიული ხასიათის ამოცანები. აუცილებელია შემუშავებულ იქნას ისეთი სამრეწველო პოლიტიკა, რომელიც საშუალებას მისცემს ქვეყანას გამოიყენოს ინოვაციური მიდგომები პრიორიტეტული დარგებისადმი. აუცილებელია გადამამუშავებელი დარგებისა და ქვედარგების განვითარების მხარდაჭერა, განსაკუთრებით იმ პროდუქციაზე, რომელზეც მოთხოვნა ფიქსირდება ადგილზე და საქართველოს შეუძლია მისი წარმოება.

საკვანძო სიტყვები: მრეწველობა, ეფექტიანობა, ბირჟა, გადასახადები, საბრუნავი კაპიტალი.

**შესავალი**

ქვეყნის მეცნიერულ-ტექნიკური და სოციალურ-ეკონომიკური მდგომარეობა მრეწველობის განვითარებით არის განპირობებული. ვერცერთი ქვეყანა ვერ შეძლებს დააგროვოს მატერიალური სიმდიდრე, განავითაროს სხვადასხვა დარგები და აღმოფხვრას ეკონომიკური და პოლიტიკური კრიზისები თუ მრეწველობა არ იქნება ძლიერი. მრეწველობის ეფექტიანობით ფასდება მოსახლეობის სტაბილური ცხოვრების დონე, მასზეა დამოკიდებული ქვეყნის წინსვლა და ეკონომიკური პოტენციალი.

**ძირითადი ნაწილი**

მრეწველობის ინდუსტრიის განვითარება ძირითადად განსაზღვრავს ცხოვრების წესსა და პერსპექტივას ჩვენი ქვეყნისთვის და მოსახლეობის უმეტესობისთვის. საქართველოში მრეწველობის განვითარება სამრეწველო საწარმოების განვითარებაზე, წარმატებულ ფუნქციონირებასა და საქმიანობის ეფექტურობაზეა დამოკიდებული. მათი საერთო შესაძლებლობების ეფექტურად გამოყენების ხარისხით განისაზღვრება საწარმოს ეკონომიკური პოტენციალი. ეკონომიკური პოტენციალის ჩამოყალიბება ყველა რესურსის გამოყენების შედეგადაა შესაძლებელი. მენეჯერებმა უნდა მიიღონ ისეთი გადაწყვეტილებები, რაც უზრუნველყოფს ეკონომიკური საქმიანობის შედეგად საწარმოს ეკონომიკური პოტენციალის ზრდას. საწარმოებისთვის, რომელთა საქმიანობის სფეროა მატერიალური წარმოება, საბრუნავი კაპიტალის ნაკადების მართვა სტრატეგიული მნიშვნელობის ფაქტორია კონკურენტუნარიანობის განვითარებისა და ეკონომიკური პოტენციალის გაფართოებისათვის.

საქართველოს მრეწველობაში საბრუნავი კაპიტალის გამოყენების ეფექტიანობა მნიშვნელოვნადაა დამოკიდებული სასაქონლო და სხვა სახის ბირჟების ფუნქციონირებაზე. მსოფლიოში და ჩვენ ქვეყანაში განვითარებულმა მოვლენებმა, პანდემიით გამოწვეულმა სიტუაციამ დაგვანახა, რომ ტურიზმის იმედად ყოფნა არ შეიძლება. აუცილებელია მრეწველობის განვითარება. მიუხედავად იმისა, რომ ჩვენ ქვეყანას გააჩნია საკმაოდ დიდი სამრეწველო რესურსული პოტენციალი, ბევრ სამრეწველო დარგს ქვეყანა ვერ აითვისებს და არცაა საჭირო, მთავარია მაქსიმალური დრო დაეთმოს იმ დარგების განვითარებას, რომლის ათვისება და განვითარება რეალურია ქვეყნისთვის. საქართველოში სასაქონლო ბირჟის განვითარებას და ჩამოყალიბებას ეკონომიკის განვითარებისთვის დიდი სარგებლის მოტანა შეუძლია. ბირჟა მნიშვნელოვანია, რომ მოხდეს სამართლიანი გარიგება ნებისმიერი საქონლის ექსპორტიორისთვის, რადგან შესაძლებელია გარიგებები პირადი კონტრაქტებით საერთოდ არ შესრულდეს. სასაქონლო ბირჟების შედეგად გაიზრდება ბიუჯეტში თანხა და დასაქმებულთა რაოდენობა.

ეკონომიკურად ძლიერი სახელმწიფოს შექმნისთვის აუცილებელია სასაქონლო ბირჟების განვითარება და არსებობა, მითუმეტეს ისეთი გეოპოლიტიკური ქვეყნისთვის როგორც საქართველო სასაქონლო ბირჟა ხელს შეუწყობდა ქვეყანაში მიმდინარე კარტერული გარიგების აღმოფხვრას და შესაძლებელი იქნებოდა ფასების რეგულირება, პროდუქციაზე რეალური ფასის განსაზღვრა. სასაქონლო ბირჟების ფუნქციონირებას ახასიათებს კიდევ ისეთი დადებითი ფაქტორები, როგორც არის სასაქონლო ბაზრის გამჭვირვალობა ფისკალური ეფექტით, ასევე საბაზრო ურთიერთობების, დარგობრივი ბაზრების მარკეტინგის განვითარება და ურთიერთობების კულტურის დონის ამაღლება. მსოფლიო ბირჟების განვითარების ისტორიის მიხედვით იმდროინდელი წამყვანი ბირჟები ლონდონში, ამსტერდამში, ჩიკაგოში და სხვა ქვეყნებში ფუნქციონირებდნენ საკვანძო მარშრუტების გადაკვეთის ცენტრებში. რაც მთავარია, ბირჟის სახით ქვეყანაში შეიქმნება გამჭვირვალე და რეალური ფასწარმოქმნის მექანიზმი და რისკების დაზღვევის სისტემა. მთავარია არსებობს კანონი სასაქონლო ბირჟების შესახებ. საქართველოს შეუძლია სასაქონლო ნაკადების ფუნქცია შეასრულოს ისე, როგორც ეს არ შეუძლია არცერთ ქვეყანას. ბირჟა აუცილებელია ანტიმონოპოლიური და ანტიდემპინგური ტენდენციების დანერგვისთვის. სასაქონლო ბირჟის ფუნქციონირებას ასევე ექნება რეგიონალური დატვირთვა. შესაძლებელი გახდება კონტრაქტების

დამყარება სხვადასხვა ქვეყნებთან.

საბრუნავი კაპიტალის მართვის მაკრო და მიკრო ფაქტორების საწარმოზე დამოკიდებულია საგადასახადო სისტემის ლიბერალიზაცია და დიფერენცია. ქვეყნის საგადასახადო სისტემა სტიმულს უნდა აძლევდეს გადასახადის გადამხდელის საქმიანობას და არა პირიქით.

საგადასახადო სისტემის ლიბერალიზაციისთვის მთავარია გადასახადების დიფერენცია, როგორც ეს ხდება მრავალ განვითარებულ ქვეყანაში. არცერთ განვითარებულ სახელმწიფოში არ ხდება ეკონომიკური საქმიანობის სექტორების თანაბრად დაბეგვრა. ერთიანი დაბეგვრა ცუდად მოქმედებს ბიზნესის განვითარებაზე. დიდი ნაწილი კოტრდება განსაკუთრებით კრიზისის პირობებში. გადასახადების დიფერენცირებით კი შესაძლებელია ადგილობრივი ბიზნესის, წამყვანი დარგების, მეწარმეობის სექტორის წახალისება და რაც მთავარია ექსპორტ-იმპორტის განვითარება.

წარმატებული საგადასახადო კოდექსით აღმოიფხვრება ისეთი პრობლემები, როგორცაა:

- ◆ მეწარმეობის განვითარების ხელშეწყობა
- ◆ რთულად ადმინისტრირებადი და არაეფექტური გადასახადების არსებობა
- ◆ მოქალაქეთა შემოსავლების დაბეგვრაში არსებული უთანასწორობა

საგადასახადო პოლიტიკის სრულყოფისათვის მნიშვნელოვანია გადასახადების გადამხდელთათვის ისეთი ხელსაყრელი პირობების შექმნა, რომელიც ოპტიმალური საგადასახადო განაკვეთების დადგენას და გადასახადებით დაბეგვრის სისტემის რაციონალიზაციას შეუწყობს ხელს. გააძლიერებული უნდა იყოს კონტროლი არაკანონიერი გადამხდელისთვის. გადასახადების განაკვეთების დადგენისას გათვალისწინებული უნდა იქნას იმ პირობების დაცვა, რომელიც უზრუნველყოფს გადასახადის გადამხდელისთვის შემოსავლის იმ წილის დატოვებას, რომელიც წარმოების გაფართოებაში დაეხმარება და შექმნის ახალ სამუშაო ადგილებს, რაც გაზრდის ბიზნესში არსებული კაპიტალის მოცულობას და აქტივების ლიკვიდურობას, გააუმჯობესებს კომპანიების ხელმისაწვდომობას ფინანსურ რესურსებზე, ბიზნესი გახდება უფრო მდგრადი ეკონომიკური კრიზისების და რყევების მიმართ და რაც მთავარია გაიზრდება უცხოური ინვესტიციები.

### დასკვნა

სამრეწველო საწარმოების საქმიანობის ეფექტურობით და განვითარების დინამიკით განისაზღვრება ქვეყნის ეკონომიკური პოტენციალი. მრეწველობის ეფექტიანი ფუნქციონირების გარეშე შეუძლებელია ქვეყნის წინსვლა, მისი განვითარებით ფასდება მოსახლეობის კეთილდღეობა

და ქვეყნის ეკონომიკური პოტენციალი. სამრეწველო საწარმოებისთვის აქტუალურია საბრუნავი კაპიტალის ოპტიმალური რაოდენობის განსაზღვრა, რადგან ეკონომიკის ამ სფეროში გადის საბრუნავი კაპიტალი ციკლის ყველა ეტაპს. მნიშვნელოვანია სასაქონლო და საფონდო ბირჟის როლი ქვეყნის ეკონომიკის სტაბილური ფუნქციონირებისათვის. ბირჟის განვითარებას ქვეყანაში მოჰყვება სატრანსპორტო პოტენციალის, ლოჯისტიკის ქსელის გაძლიერება, შესაძლებელი იქნება ინვესტიციების მოზიდვა. საქართველოს მრეწველობაში საბრუნავი კაპიტალის ეფექტი-

ანობისთვის ასევე მნიშვნელოვანია საგადასახადო სისტემის ლიბერალიზაცია და დიფერენციაცია, რაც სტიმულის მიმცემი იქნება სამრეწველო საწარმოების განვითარებისთვის და გადასახადების გადამხდელთათვის.

საქართველოს გააჩნია სიმდიდრეები, რომლის რაციონალურად და მაღალი ტექნოლოგიების გამოყენების საშუალებით შესაძლებელია დიდი სარგებლის მიღება ქვეყნისათვის. ამისთვის საჭიროა სახელმწიფოებრივი ნება, ცოდნა, მონდომება, ინოვაციური აზროვნება.

**გამოყენებული ლიტერატურა:**

1. ც. სეხნიაშვილი. ეკონომიკის ისტორია. თბ. 2000.
2. DANIEL ANTRAIGUE, Prevision de besoin en fonds de roulement-Principes
3. <https://works.doklad.ru/view/vLVD39Sez5M.html>
4. <https://www.geoforex.info/safondo-birja/1421-birjebis-saxeobebebi-sasaqonlo-birja>
5. <https://for.ge/view/707/sasaqonlo-birjis-misamarTiT-pesimizmic-gaismis.html>

**The influence of commodity exchange and tax policy on the working capital**

*Natia Gogoladze, PhD student  
Georgian Technical University*

**Summary**

Industry contributes to the scientific-technical and socio-economic situation of the country. The effective development of industry assesses the well being of the population and the economic potential of the country. Without the development of industry, no country can strengthen its economic and political security, overcome poverty, provide employment, accumulate material wealth.

Industry combines natural resource mining, industrial raw materials, food processing and many other consumer goods. The events caused by the pandemic have shown us that it is necessary to develop the industry, including the food industry because these fields are the main employer of the population, promoting education, science.

The paper also discusses the role of the commodity and stock exchange for the stable and continuous functioning of the country's economy. The development of the stock exchange in the country will be followed by the strengthening of the transport potential, the logistics network, it will be possible to attract investments, as a result of which the amount in the budget and the number of employees will increase.

The paper discusses the tax policy of Georgia and foreign countries. In almost no developed country are sectors of economic activity taxed equally. Unified taxation has a bad effect on business development. By differentiating taxes it is possible to encourage business, entrepreneurship, export-import development. Working capital is one of the components of an enterprise's assets. The condition and efficiency of their use is the main condition for the successful operation of the enterprise. Industry faces many tasks not only of economic but also strategic nature. It is necessary to develop an industrial policy that will allow the country to apply innovative approaches to priority areas. It is necessary to support the development of processing industries and sub-sectors, especially those products for which there is a demand on the ground and Georgia can produce it.

Keywords: Industry, Efficiency, Exchange, bills, Working capital.

## ფულის გათეთრების ძირითადი ასპექტები და ანტიკორუფცია

*გოჩა მიქაუტაძე, სტუდენტი  
ივანე ჯავახიშვილის თბილისის სახელმწიფო უნივერსიტეტი*

*ნინო ბოჭოიძე, სტუდენტი  
ივანე ჯავახიშვილის თბილისის სახელმწიფო უნივერსიტეტი*

### რეზიუმე

თანამედროვე სამყაროში, ეკონომიკური გლობალიზაციის პირობებში ფულის გათეთრებამ საერთაშორისო მნიშვნელობა შეიძინა. კორუფციის ეს ფორმა მძიმე ეკონომიკური დანაშაულია, რომელიც კომპლექსური სტრუქტურის მქონე მნიშვნელოვანი გამოწვევაა, როგორც ცალკეული სახელმწიფოებისათვის, აგრეთვე სრულიად მსოფლიოსათვის. მისი მასშტაბური ხასიათი მნიშვნელოვან საფრთხეს უქმნის ქვეყნის ეროვნულ უსაფრთხოებასა და მდგრად განვითარებას. ამავდროულად, სახელმწიფოში არსებული კორუფციის მაღალი დონე არყევს ქვეყნის პოლიტიკურ იმიჯს საერთაშორისო ასპარეზზე. მიუხედავად იმისა, რომ განვითარებულ და დემოკრატიულ ქვეყანათა უმრავლესობა ებრძვის კორუფციას, თანამედროვე სამყაროში მაინც გვხვდება ეკონომიკური დანაშაულის მრავალფეროვანი ფორმები.

ნაშრომში განხილულია ფულის გათეთრების ძირითადი კლასიკური ფორმები და ეტაპები, აგრეთვე მათ წინააღმდეგ განსახორციელებელი პრევენციული პოლიტიკა, ის ძირითადი ინსტრუმენტები, რაც მნიშვნელოვნად ამცირებს ამ სახის ეკონომიკური დანაშაულის მასშტაბებს. სტატიის მიზანია ერთის მხრივ აღნიშნული კუთხით საზოგადოების ცნობიერების დონის ამაღლება, ხოლო მეორეს მხრივ გამოკვეთა იმისა თუ რა მნიშვნელობის მატარებელია ფულის გათეთრებასთან საბრძოლველად საერთაშორისო ორგანიზაციებთან და ცალკეულ სახელმწიფოებთან თანამშრომლობა. აღსანიშნავია, რომ იმ სახელმწიფოებს, რომლებიც ფულის გათეთრებასთან ბრძოლის კუთხით ძლიერები არიან, ეროვნული პოლიტიკის გარდა, აგრეთვე გააჩნიათ დანაშაულის წინააღმდეგ მიმართული პროტოკოლი, რითაც საგარეო ურთიერთობებში ხელმძღვანელობენ.

ფულის გათეთრება არის საერთაშორისო ტერორიზმად აღიარებული ეკონომიკური დანაშაული, რომელიც არალეგალური სამყაროს საყრდენ წერტილს წარმოადგენს. პრობლემის მასშტაბების შესამცირებლად, აუცილებელია სახელმწიფოთშორისი თანამშრომლობა საერთაშორისო ორგანიზაციებთან და საბრძოლო მექანიზმების ერთობლივი მოხილვით.

საკვანძო სიტყვები: ფულის გათეთრება, ეკონო-

მიკური დანაშაული, საერთაშორისო ტერორიზმი, საერთაშორისო დანაშაული, ანტი-პოლიტიკა.

### შესავალი

ფულის გათეთრებას დასაბამი მრავალი საუკუნის წინათ, ჯერ კიდევ მაშინ დაედო, როდესაც მსოფლიოში არალეგალური ვაჭრობა განვითარდა და აღსანიშნავია, რომ ფულის უკანონოდ, არალეგალური საქმიანობით გამომუშავება ბევრისათვის დღესაც საკმაოდ მიმზიდველი საარსებო წყაროა. ეკონომიკური დანაშაულის ამ ფორმას ებრძვის მსოფლიოს უმსხვილესი დემოკრატიები და განვითარებული სახელმწიფოები, რომლებიც ეროვნულ კანონმდებლობაზე დაყრდნობით, სტრატეგიული გეგმებითა და პოლიტიკით ცდილობენ აღმოფხვრან ამ სახის კორუფციული დანაშაულებრივი ქმედებები. შესაბამისად ვხვდებით უამრავ შემთხვევას, როდესაც არაკანონიერი გზით გამდიდრებული ადამიანები კანონის წინაშე აგებენ პასუხს და ისჯებიან შესაბამისი ზომებით, იქნებიან ესენი პოლიტიკოსები, ბიზნესმენები, იურიდიული თუ ფიზიკური პირები. ეკონომიკური დანაშაულის ეს საკმაოდ მძიმე ფორმა სისხლის სამართალს განეკუთვნება, რომელსაც აღკვეთს და სჯის სასამართლო.

### ძირითადი ნაწილი

ფულის გათეთრების მიზანია ფინანსური აქტივების წყაროს იმგვარად შენიღბვა, რომ შემდგომში მათი გამოყენება კომპრომეტაციის გარეშე გახდეს შესაძლებელი. იურიდიულად, რომ ითქვას ფულის გათეთრება არის „უკანონო ან/და დაუსაბუთებელი ქონებისთვის კანონიერი სახის მიცემა (ქონებით სარგებლობა, ქონების შექმნა, ფლობა, კონვერსია, გადაცემა ან სხვა მოქმედება) მისი უკანონო წარმოშობის დაფარვის მიზნით“<sup>1</sup>, ხოლო კრიმინოლოგიური განმარტებით ფულის გათეთრება სამართლებრივი ან არასამართლებრივი ქმედებაა, რომლის მიზანია უკანონო წარმომავლობიდან მიღებული მოგების კვალის ისე „შელამაზება“, რომ მიეცეს კანონიერი სახე და ჩაერთოს სახელმწიფოს საფინანსო-ეკო-

<sup>1</sup> შალიკაშვილი, მ. (2011) „კრიმინოლოგია“ - ფულის გათეთრება გვ. 125

ნომიკურ მიმოქცევაში.<sup>1</sup>

ფულის გამთეთრებლებს ამომრავებთ ერთი საერთო განზრახვა - მარტივად და სწრაფად დიდი რაოდენობის ფულის შოვნა. ამგვარი ეკონომიკური დანაშაულის ჩადენისას მთავარია ფულის გამთეთრებლის მოტივი, ინტელექტუალური შესაძლებლობები და მისი ფანტაზიის უნარი. აღსანიშნავია, რომ დანაშაულის ჩადენა შესაძლოა, როგორც ინდივიდუალურად, ისე ჯგუფურად.

თანამედროვე სამყაროში ვხვდებით კორუფციის მრავალ სახეობას, რომელთა გამოვლენის ფორმა განსხვავებულია. ამიტომაც მეცნიერები და კრიმინოლოგები ფულის გათეთრების რამდენიმე ძირითად ფორმას განიხილავენ. **ნაღდი ფულის** გადარიცხვა ფულის გათეთრების ყველაზე გავრცელებული და გამოყენებადი ფორმაა. ფულის გათეთრება ძირითად შემთხვევაში წარმოებს საბანკო სექტორის და ფულად-საკრედიტო ინსტიტუტების გავლით. შესაბამისად დანაშაულებრივი ქმედებით გამდიდრებულებს კვალის დაფარვისა და სამართალდამცავებისაგან თავის არიდების მიზნით თანხა შეაქვთ საბანკო ანგარიშზე. გადარიცხვების წრებრუნვის შედეგად კი თანხა შესაძლებელი ხდება, რომ ლეგალური ფორმით დაუბრუნდეს გამთეთრებელს. აღსანიშნავია, რომ ფულის გათეთრების ეს სახეობა უსაფრთხოობით გამოირჩევა, ვინაიდან მცირდება დანაშაულის იდენტიფიცირების რისკები.

**„მოჩვენებითი“** ფირმებისა და ანგარიშების დაარსების გზით ფულის გათეთრების შემთხვევაში სახელმწიფოში ვხვდებით ორგანიზაციებს, რომლებსაც ფასადურდ გააჩნიათ სამართლიანად ფუნქციონირების უფლება, ეწევიან მცირე ბიზნესს და გააჩნიათ მმართველობითი ორგანო, თუმცა რეალურად ისინი ფიქტიურად არსებობენ. ხშირად მათი ბიზნეს შემოსავალი არაადეკვატურ აცდენაშია ოფიციალურ მონაცემებთან. საერთაშორისო პრაქტიკაზე დაყრდნობით შეიძლება ითქვას, რომ ტურისტული კომპანიები და სამოგზაურო დაწესებულებები ფულის გათეთრების ამ ფორმის ყველაზე კარგი მაგალითია.

**მოჩვენებითი ანგარიშების** დროს პირებს შორის თანხის ბრუნვა ხდება არავალიდური ხელშეკრულებებისა და მოჩვენებითი ანგარიშების მეშვეობით. ფულის მობილიზება კი ბევრად უფრო მარტივია, ვინაიდან დამხმარე რგოლის პოზიციაში, ამ შემთხვევაშიც, საბანკო სისტემა გვევლინება. ფულის გათეთრების სხვა მეთოდები ძირითადად მოიცავს ინვესტიციების ჩადებას ისეთ საქონელში, როგორებიცაა ძვირფასი ქვები, ოქრო, უძრავი

ქონება, აზარტული თამაშები და სხვ. აგრეთვე თანამედროვეობაში ვხვდებით კრიპტოვალუტის გათეთრების შემთხვევებსაც, რომელიც ხშირად განიხილება ტერორიზმის ერთ-ერთ სახეობათაგან.<sup>2</sup>

ნებისმიერი დანაშაულის ჩადენის შემთხვევაში, მისი კვალიფიკაციისთვის მნიშვნელოვანია იმ ეტაპის განსაზღვრა, რაც წინ უძღვის ან მოსდევს მას. პრაქტიკაში ფულის გათეთრების სამი ძირითადი კლასიკური ეტაპი არსებობს. პირველი ეტაპი არის **„განთავსება“**, რომელიც ფულისხმობს არალეგალური შემოსავლებიდან მიღებული ფულის გადასატან ფორმაში გადაქცევას. თავის მხრივ ამგვარი ქმედება შეიძლება აღმოვაჩინოთ საბანკო ანგარიშზე თანხის განთავსების შემთხვევაში ან საფინანსო სატრანსპორტო ორგანიზაციისთვის გადაცემაში. მოცემულ ეტაპზე ყველაზე უსაფრთხო თანხის ნაწილ-ნაწილ (მცირე რაოდენობით) „გასაჯაროვებაა“. მეორე ეტაპი არის **„განაწილება“**. მოცემულ სტადიაზე ხორციელდება მრავალჯერადი მცირე გადარიცხვების სახით სატრანზიტო ოპერაციები, რომლის მიზანია ფულის წარმომავლობის კვალის წაშლა და მფლობელის საიდენტიფიკაციო მონაცემების დაფარვა. როგორც წესი, ფული მიიმართება ოფშორულ ზონებში, რათა მარტივად მოხდეს სამართალდამცავებზე „გვერდის ავლა“. ამრიგად, შეუძლებელია პასუხი მოსთხოვო ფირმას, იმ პირობებში, როდესაც ის ან მხოლოდ ფურცელზე არსებობს, ან პოლიტიკურად არასტაბილურ სახელმწიფოშია ინვესტირებული. ფულის გათეთრების დასკვნითი ეტაპი **„ლეგალიზაცია“**, როდესაც მეორე ეტაპზე უკვე გათეთრებული ფული ლეგალურ სისტემაში მიმოქცევაში ეშვება. უკანასკნელი სტადიის მიზანია ორგანიზებულმა ჯგუფებმა მონაწილეობა მიიღონ სამეწარმეო საქმიანობაში, კერძოდ, აქციების შექმნით ისინი „აფიქსირებენ“ აქტივების ლეგალურობას.

ეკონომიკური დანაშაულის ამ უმძიმესი ფორმის ძალიან საინტერესო და გახმაურებული საერთაშორისო მაგალითი, რომელმაც ფულის გათეთრების სამი ძირითადი კლასიკური ეტაპი გაიარა, 2017 წელს 250 მილიონი დოლარის ოდენობის თანხის წარმატებულად გათეთრებული ფულის ოპერაციაა, რომელიც დიდ ბრიტანეთში დაიწყო და დასრულდა გაერთიანებულ ემირატებში, კერძოდ დუბაიში. აღსანიშნავია, რომ სქემაში ჩართული იყო 27 ადამიანი, ხოლო მათგან 5 დღესაც ძებნაშია.<sup>3</sup> ფულის გათეთრების სხვადასხვა

<sup>1</sup> Herzog, F Mulhausen. D.2008. S.3

<sup>2</sup> Chen J. (4 May, 2020) “Money Laundering”- <https://www.investopedia.com/terms/m/moneylaundering.asp>

<sup>3</sup> (27 Oct. 2019) “How money laundering works” – BBC- <https://www.bbc.com/news/av/stories-50123587>

მეთოდით განხორციელება ქმნის რთულ სტრუქტურულ სექტორებს, რომელთა ამოხსნა დიდ დროს მოითხოვს. ამიტომაც მსოფლიოს მრავალი სახელმწიფო თვლის, რომ ეკონომიკური დანაშაულის ეს ფორმა, წარმოადგენს საერთაშორისო ტერორიზმის მნიშვნელობის საკითხს, რომლის წინააღმდეგაც ერთობლივი ბრძოლაა საჭირო.

ფულის გათეთრება დაკავშირებულია სისტემატიზირებულ სტრუქტურასთან, რომლის წინააღმდეგაც ბრძოლა რეგულაციებს, კანონებსა და ეფექტურ აღმკვეთ ღონისძიებებს საჭიროებს. ამ გლობალური და საერთაშორისო დონის დანაშაულის წინააღმდეგ ბრძოლა პირველივე ფაქტების გამოვლენიდანვე დაიწყო, თუმცა ბუნებრივია, როგორც ცალკეული სახელმწიფოები, აგრეთვე საერთაშორისო ორგანიზაციები, პრაქტიკულად დაყრდნობით ფულის გათეთრებისადმი შემუშავებული ანტი-პოლიტიკის გატარების კუთხით დაიხვეწნენ და შესაბამისად მათ ხელში დღეს ბევრად უფრო მეტი მექანიზმი და ბერკეტი აღნიშნულის წინააღმდეგ, ვიდრე ეს უწინ.

რეკომენდაციები, რომლებიც საერთაშორისო ორგანიზაციებისაგან, სახელმწიფოთა მთავრობებისაგან და ცალკეული მკვლევრებისაგან გაიცემა საყურადღებოა, ვინაიდან ამის გათვალისწინებით დანაშაული მცირდება და ზოგიერთ შემთხვევაში, ბევრ ქვეყანაში მინიმუმამდეც კი დაიყვანება. გამორჩევით უნდა აღინიშნოს „FATF“ (“Financial Action Task Force”)–ის მიერ შემუშავებული რეკომენდაციები, რომლებიც მიმართულია სახელმწიფოებისაკენ და მოუწოდებს მათ მეთვალყურეობისა და კონტროლის ზომების გამკაცრებისაკენ, განსაკუთრებით თვალშისაცემ ტრანზაქციებსა და პოლიტიკოსთა შემოსავლებზე, მათი ეკონომიკური მდგომარეობის ანალიზზე. აგრეთვე განსაკუთრებული ყურადღება უნდა დაუთმონ ფინანსური დაწესებულებებმა ბუღალტრების, ნოტარიუსებისა და იურისტების კანონიერ საქმიანობას. ბუნებრივია სახელმწიფოებმა არ უნდა დაუშვან ფიქტიური ფირმებისა და ბანკების დაარსება, და მათი უწყვეტი საქმიანობა.<sup>1</sup>

ფულის გათეთრების წინააღმდეგ ბრძოლის ეფექტურ საშუალებად ცნობიერების ამაღლება ითვლება, როგორც კერძო ბიზნეს სექტორებში, ასევე მთავრობებში. ამავდროულად, კრიტიკულად მნიშვნელოვანია მთავრობებს ჰქონდეს ანტი-ფულის გათეთრების ეროვნული გეგმა, კარგად იცნობდნენ მას და ცვლიდნენ გამოცდილებასა და ცოდნას უცხოელ ექსპერტებთან. ეს არის ერთგვარი შემაკავშირებელი რგოლი, რათა ფინანსურმა

დაწესებულებებმა შეძლონ პრობლემის ადვილად მოგვარება. უპირველესი ბერკეტი ეკონომიკური დანაშაულის აღმოსაფხვრელად, სწორედ ინსტიტუციონალური თანამშრომლობაა.

საერთაშორისო სამართალში ფულის გათეთრების წინააღმდეგ ბრძოლისათვის არსებობს სამი ძირითადი კანონი: 1- სისხლის სამართლის საქმის წარმოება (2002), 2- ტერორიზმის შესახებ კანონი (2000), 3- ფულის გათეთრების შესახებ კანონი (2018). სამივე კანონი არეგულირებს დანაშაულს და იღებს აღმკვეთი ღონისძიებების შეფარდებისას ძლიერ დატვირთვას.<sup>2</sup>

აღსანიშნავია, რომ ბევრ ქვეყანაში არსებობს ფულის გათეთრების საწინააღმდეგო პროტოკოლი, რომელიც კერძო ბიზნესისა და საჯარო სექტორების უკეთ ინფორმირებისათვის მოქმედებს და ეხმარება მათ პრევენციული ღონისძიებების გატარებასა და ზომების მიღებაში. ფულის გათეთრების მიმართ ანტი-პოლიტიკა ძირითადად მიმართულია მომზადების ეტაპზე დანაშაულის აღმოფხვრისაკენ, ვინაიდან შემდეგ პრეროგატივა აღმასრულებელი ხელისუფლების ხელში ინაცვლებს.

### დასკვნა

ფულის გათეთრება თავისი არსითა და ფორმით არის კომპლექსური სტრუქტურის მქონე მნიშვნელოვანი მასშტაბის პრობლემა, რომელიც ზიანს აყენებს სახელმწიფოს ეროვნულ უსაფრთხოებას. იგი ასევე მეტყველებს სუსტ სასამართლო და აღმასრულებელ ხელისუფლებაზე, რაც არყვეს ქვეყნის პოლიტიკურ იმიჯს საერთაშორისო ასპარეზზე. გლობალური ეკონომიკური დანაშაულის წინააღმდეგ ბრძოლას სჭირდება ერთიანი საერთაშორისო ძალისხმევა, ვინაიდან მხოლოდ ეროვნულ კანონმდებლობასა და ანტი-პოლიტიკას არ გააჩნია შესაბამისი მასშტაბის ბერკეტები. მსგავსი გლობალური ორგანიზებული დანაშაულების აღმოსაფხვრელად აუცილებელია სახელმწიფოების მხრიდან საზოგადოების ცნობიერების ამაღლებაზე ფრთხილი და აქტიური მუშაობა, პრევენციული ღონისძიებების გატარება და რეგულაციების გამკაცრება ფულის გათეთრების წინააღმდეგ ბრძოლის ჭრილში.

2 Wentworth. I. (06 Sep 2018) “What are the Anti-Money Laundering Laws and Regulations?” - <https://www.delta-net.com/compliance/anti-money-laundering/faqs/what-are-the-anti-money-laundering-laws-and-regulations>

1 FATF 2012 Recommendations - <http://www.fatf-gafi.org/publications/fatfrecommendations/documents/fatf-recommendations.html>

**გამოყენებული ლიტერატურა:**

1. შალიკაშვილი, მ. (2011) „კრიმინოლოგია“ - ფულის გათეთრება გვ. 125
2. Herzog. F Mulhausen. D.2008. S.3
3. Chen J. (4 May, 2020) “Money Laundering”- <https://www.investopedia.com/terms/m/moneylaundering.asp>
4. (27 Oct. 2019) “How money laundering works”– BBC- <https://www.bbc.com/news/av/stories-50123587>
5. FATF 2012 Recommendations - <http://www.fatf-gafi.org/publications/fatfrecommendations/documents/fatf-recommendations.html>
6. Wentworth. I. (06 Sep 2018) “What are the Anti-Money Laundering Laws and Regulations?”- <https://www.delta-net.com/compliance/anti-money-laundering/faqs/what-are-the-anti-money-laundering-laws-and-regulations>

**Key Aspects of Money Laundering and Anti-Policy**

*Gocha Mikautadze, BA's student  
Ivane Javakhishvili Tbilisi State University*

*Nino Bochoidze, BA's student  
Ivane Javakhishvili Tbilisi State University*

**Summary**

In the modern world, under economic globalization circumstances money laundering acquired international importance. This form of corruption is a serious economic crime that poses a significant challenge to the complex structure of both individual states and the world as a whole. Its large-scale nature poses a significant threat to the country's national security and sustainable development. At the same time, the state is shaking the political image of the country with a high level of corruption in the international arena. Although most developed and democratic countries fight against corruption, there are still many forms of economic crime in the modern world.

The paper discusses the main classic forms and stages of money laundering, as well as preventive policies against them, the main tools that significantly reduce the scale of this type of economic crime. On the one hand, the aim of the article is to raise public awareness and moreover, to highlight the importance of cooperating with international organizations and individual households in the fight against money laundering. It should be noted that states that are strong in the fight against money laundering, besides of national policies, also have a crime-oriented protocol, which maintain guidelines for them in foreign relations.

Money laundering is an economic crime recognized as international terrorism, which is the fulcrum of the illegal world. To reduce the scale of the problem, it is necessary to cooperate inter-state with international organizations and jointly mobilize combat mechanisms. Also, to eradicate such global organized crime, it is necessary for states to work cautiously and actively to raise public awareness, take preventive measures and tighten regulations in the fight against money laundering. At the same time, it is critically important for governments to have a national anti-money laundering plan, be well acquainted with it, and exchange experience and knowledge with foreign experts. This is a kind of connecting link so that financial institutions can easily solve the problem. The first lever to eliminate economic crime is institutional cooperation.

Keywords: Money Laundering, Economical Crime, International Terrorism, International Crime, Anti-Policy.



## გენდერის აკსი და მისი განმსაზღვრელი ფაქტორები

ეკატერინე მაისურაძე, დოქტორანტი  
საქართველოს ტექნიკური უნივერსიტეტი

### რეზიუმე

სტატიაში ხაზგასმულია გენდერის არსი და მისი განმსაზღვრელი ფაქტორები ზოგადად და თანამედროვე გლობალურ სივრცეში. წარმოჩენილია ის აქტუალური საკითხები, რამაც გამოიწვია საზოგადოებრივ საქმიანობაში მათი როლის ზრდა. მოცემულია კვლევის შედეგი, რომლის მიხედვითა, ქალთა აქტიური ჩართულობა შრომის ბაზარზე მნიშვნელოვნად დადებითად აისახება ისეთ მაკროეკონომიკურ მაჩვენებლებზე, როგორცაა მშპ (მთლიანი შიდა პროდუქტი).

მიუხედავად აღნიშნულისა, ქალთა ჩართულობის გააქტიურებას ეკონომიკურ თუ პოლიტიკურ პროცესებში ხშირად თან სდევს სტერეოტიპული დამოკიდებულება და დისკრიმინაციული ფაქტორები. ხშირია პრაქტიკული მაგალითები, როდესაც ირღვევა ქალთა უფლებები და შედეგად ქვეყნის ეკონომიკა კარგავს შემოსავლის სოლიდურ ნაწილს, როცა ვერ (არ) იყენებს ქალთა ინტელექტუალურ პოტენციალს.

სწორედ ამ მნიშვნელოვან საკითხს ეხება წარმოდგენილი სტატია და ამისათვის აუცილებელია სქესთან დაკავშირებული პრობლემების შესწავლა კომპლექსურად. ამიტომაც დაწვრილებითაა განხილული ტერმინ „გენდერის“ რაობა და მისი წარმოშობის ისტორია. გაკეთებულია ისტორიული ექსკურსი იმის შესახებ, რომ ძველი ბერძნები აღმერთებდნენ ქალის სილამაზეს, ქმნიდნენ მათ სკულპტურულ პორტრეტებს და ამ პორტრეტებით რთავდნენ თავიანთ ტაძრებს, მაგრამ აქვე ის საშინელი რეალობაცაა ასახული თუ როგორ უსწორდებოდნენ „ზედმეტ“ გოგონებს, როგორ ყრიდნენ მათ ან მსხვერპლად სწირავდნენ, ქალიშვილებს ყიდდნენ, ხოლო ქალებს მორჩილ დიასახლისებად თვლიდნენ.

სტატიაში ასევე განიხილება ფემინიზმის საკითხი, ფემინისტური მოძრაობა და ფემინისტური ეკონომიკური თეორია, სადაც ყურადღება გამახვილებულია ქალებთან დაკავშირებულ პრობლემებზე. ამ პრობლემების ქვეშ მოიაზრება ის, რომ დასაქმებული ქალები კაცებთან შედარებით ნაკლებ გასამრჯელოს იღებენ.

ფემინისტი ეკონომისტები გამოყოფენ არათანასწორობის სამ სფეროს – შრომის ანაზღაურებას, ოჯახის შემოსავლების განაწილებას და თავისუფალი დროის რაოდენობას. ამ პრობლემების უფრო ღრმად შესასწავლად მიზანშეწონილია დისკრიმინაციის ისეთი მოდელის განხილვა, როგორცაა დისკრიმინაცია.

საკვანძო სიტყვები: გენდერი, დისკრიმინაცია, ფემინიზმი, ფემინისტური მოძრაობა, ეკონომიკა, ანაზღაურება.

### შესავალი

მსოფლიოში მიმდინარე გლობალიზაციურმა და დემოკრატიულმა პროცესებმა ქალთა აქტიურობის საკითხი საზოგადოებრივ საქმიანობაში მეტად მწვავედ დააყენა დღის წესრიგში. გენდერული თანასწორობა კი ქვეყნის დემოკრატიული მშენებლობისა და ეკონომიკური განვითარების უმნიშვნელოვანეს ფაქტორს წარმოადგენს.

ევროპულ სტანდარტებთან მიახლოება და იმ ნორმების დაცვა, რომელიც ქვეყნის განვითარებისა და სოციალური სამართლიანობის შესაბამისი პოლიტიკური და ეკონომიკური გარემოს შესაქმნელად არის საჭირო, მოითხოვს ქვეყნის მმართველობით სისტემაში ქალისა და მამაკაცის თანაბარი მონაწილეობის ხელშეწყობას.

არა ერთი კვლევით დადგენილია, რომ ქალთა აქტიური ჩართულობა შრომის ბაზარზე, მათი ინტელექტუალური და ეკონომიკური შესაძლებლობების რეალიზაცია დადებითად აისახება მაკროეკონომიკურ მაჩვენებლებზე, განსაკუთრებით, მშპ-სა (მთლიანი შიდა პროდუქტი)<sup>1</sup> და ეკონომიკურ ზრდაზე, რაც ადასტურებს რომ თემა უაღრესად აქტუალურია.

ქალთა ჩართულობის გააქტიურება ეკონომიკურ და პოლიტიკურ პროცესებში, აქტუალურია ყველა ქვეყნისათვის, განსაკუთრებით პრობლემურია მდგომარეობა განვითარებად ქვეყნებში, მით უფრო, აქტუალური და მნიშვნელოვანია ქართულ სინამდვილეში, რამდენადაც ერთის მხრივ, შესაძლოა საქართველოს კანონმდებლობა აღიარებს გენდერული თანასწორობის იდეას, მაგრამ მეორეს მხრივ, საზოგადოებრივი ცნობიერება ხშირად მოიცავს სტერეოტიპულ დამოკიდებულებებს და დისკრიმინაციის ფაქტებს, ასევე ხშირია პრაქტიკული მაგალითები, როდესაც ირღვევა ქალთა უფლებები და რაც განსაკუთრებით მნიშვნელოვანია, ქვეყნის ეკონომიკა კარგავს შემოსავლის სოლიდურ ნაწილს, როცა ვერ (არ) იყენებს ქალთა უდიდეს ინტელექტუალურ პოტენციალს.

<sup>1</sup> ერთი წლის განმავლობაში ქვეყნის საზღვრებში წარმოებული მთლიანი საბოლოო პროდუქტისა და მომსახურების საერთო ღირებულება. მშპ ეროვნული შემოსავლებისა და წარმოების ზომის გამოთვლის ერთ-ერთი მეთოდია. ის შეიძლება გამოყენებულ იქნას როგორც ქვეყნის ცხოვრების სტანდარტის ერთ-ერთი ინდიკატორი, თუმცა ამ მეთოდს გარკვეული ნაკლოვანებებიც აქვს. ეკონომიკურ ფორმულებში მშპ-ს ხშირად აღნიშნავენ ლათინური Y-ით

**ძირითადი ნაწილი**

გლობალიზაციის პროცესმა და მსოფლიოში მიმდინარე ახალმა გამოწვევებმა წინ წამოწია ქალის როლი თანამედროვე პოლიტიკურ და ეკონომიკურ საკითხებში. მიუხედავად იმისა, რომ იგი ყოველთვის აღიქმებოდა სუსტ სქესად, ძლიერი მხარეებიც ჩანდა და აღიარებას ჰპოვებდა საუკუნეების მანძილზე. ის, რომ ქალს აქვს რაღაც განსაკუთრებული უნარი, შეუძლია თავისებურად მიუდგეს პრობლემას, აქტიურად ეძებოს გადაჭრის გზები პრობლემა აღმოფხვრას და გამჭრიახი გონებით სასურველ შედეგამდე მიიყვანოს საქმე, ყველასთვის მეტნაკლებად გაგებულ და აღქმულია, თუმცა, ბევრი ამას ვერ ან არ აღიარებს.

სქესთან დაკავშირებული პრობლემების შესწავლის გარეშე შეუძლებელია ადამიანისა და საზოგადოების კომპლექსური შესწავლა, ამიტომ დღეს ეს საკითხი სხვადასხვა მეცნიერების შესწავლის ობიექტს წარმოადგენს, ხოლო სოციალურ მეცნიერებებში კი მას ერთ-ერთი ცენტრალური ადგილი უჭირავს.

ტერმინი „გენდერი“ აღნიშნავს ქალებისა და მამაკაცების სოციალურად კონსტრუირებულ როლებს, რომელიც მიეწერებათ მათ სქესობრივი ნიშნის მიხედვით. გენდერული როლები დამოკიდებულია კონკრეტულ სოციალურ-ეკონომიკურ, პოლიტიკურ და კულტურულ კონტექსტზე და განიცდის სხვადასხვა ფაქტორების გავლენას რასის, ეთნიკურობის, კლასის, სექსუალური ორიენტაციის და ასაკის მიხედვით.

ინგლისურ ენაში „Gender“ - შეიძლება განვიხილოთ როგორც „სოციო-სქესი“. ორივე ცნება გამოიყენება საზოგადოების ჰორიზონტალური სოციო-სქესობრივი სტრატეგიკაციისათვის და განსხვავდება ვერტიკალური - კლასობრივი, წოდებრივი და სხვა სტრატეგიკაციისაგან.

გენდერი როგორც ტერმინი ქალთა კვლევებში გამოჩნდა 1960-იანი წლების მიწურულს. ეს ტერმინი წარმოიშვა გრამატიკული სქესის აღმნიშვნელი სიტყვა „gender“-ისგან ლათინო-ქვეყნებში და შეიძინა სოციალური სქესის მნიშვნელობა<sup>1</sup>.

გენდერული ნორმები განაპირობებს მამაკაცისა და ქალის ქცევის წესებს დაბადებიდან გარდაცვალებამდე. ეს კი თავისთავად განისაზღვრება მამისა და დედის ფუნქციური დაყოფით, სქესში ქალისა და მამაკაცის ხატი, აღზრდის სისტემებით, განათლებით, კულტურით, რელიგიური დოგმებით, პოლიტიკა-ეკონომიკით. განსაკუთრებული მნიშვნელობა ენიჭება მასკულტურას, მასმედიას, როგორც სტერეოტიპიზაციის საშუალებას.

აუცილებელია ხაზი გაესვას ცნება სექსიზმს, რომელიც იუნესკოს მიერ იქნა შემოღებული 1981

<sup>1</sup> კივანძე თამარ, დონაძე ნათელა, „გენდერი - სოციალური და პოლიტიკური სწავლებანი“, სოციალურ მეცნიერებათა ცენტრი, თბილისი 2006. -გვ.12.

წელს. იგი სქესობრივ დისკრიმინაციას, ანუ ერთი სქესის მეორეზე ბატონობას ნიშნავს. იუნესკოს მიერვე ახსნილია მისი რეაქციული არსი, რაც ზღუდავს ქალის პიროვნებას, აკნინებს მის როლს საზოგადოებაში, ქმნის ქალის ნეგატიურ სახეს. ეს კი თავისთავად, არღვევს თანასწორუფლებიანობის პრინციპს და ადამიანური ღირსების დაქვეითებას იწვევს. სექსიზმის შედეგად სათანადოდ არ ხდება ქალის შემოქმედებითი პოტენციალის გათვალისწინება დამისი შეფასებამხოლოდ ბიოლოგიური თავისებურებების გათვალისწინებით ხდება.

სტერეოტიპული აზროვნების შედეგად ქალებს უჩნდებათ ეჭვი საკუთარი შესაძლებლობების, დამოუკიდებლობის შესახებ, რაც, თავისთავად, გავლენას ახდენს სქესთა თანასწორობაზე, რომელიც დეკლარირებულია საერთაშორისო, რეგიონული და ეროვნული დეკრეტებით, კონვენციით ქალთა მიმართ ყველა ფორმის დისკრიმინაციის აღმოფხვრის შესახებ. სექსიზმის თეორია საზოგადოებაში არსებული ბევრი პრობლემის გადაჭრაში ქალების მონაწილეობის შეზღუდვის საფუძველს ქმნის. ამით საზოგადოება მნიშვნელოვან ადამიანურ რესურსს კარგავს. უკანასკნელ პერიოდში ცივილიზებულ სამყაროში გაძლიერდა ბრძოლა სექსიზმის წინააღმდეგ, ამასთან, წინა პლანზე წამოვიდა ბევრი ფემინისტური იდეა. სხვაგვარად რომ ვთქვათ, მიმდინარეობს მთელი რიგი შეხედულებების, თეორიების რევიზია და ახალი, სექსიზმისაგან თავისუფალი ნორმების დამკვიდრებისათვის ბრძოლა.

XX საუკუნეში ყოფილ საბჭოთა კავშირში ბატონობდა მითი სუპერქალის შესახებ, რომელიც ერთდროულად იყო ქალი - დედა, ქალი - მოსამსახურე და ქალი - საზოგადო მოღვაწე. საჭიროა მოვიხსენიოთ ერთი პარადოქსი: რაც უფრო აღმერთებდნენ ქალს და თავყვანს სცემდნენ მას ისტორიის ამა თუ იმ მონაკვეთში, მით უფრო დამორჩილებულ მდგომარეობაში იყო იგი სინამდვილეში.

თუ ისტორიას მივმართავთ, ამ აზრის დადასტურებას ნამდვილად მოვნახავთ. ძველი ბერძნები აღმერთებდნენ ქალის სილამაზეს, ქმნიდნენ მის სკულპტურულ პორტრეტებს, რომლებითაც თავიანთ ტაძრებს ამშვენებდნენ, მაგრამ რეალურ ცხოვრებაში “ზედმეტ” გოგონებს ყრიდნენ ან მსხვერპლად სწირავდნენ, ქალიშვილებს ყიდდნენ, ქალებს კი, როგორც უსიტყვო და მორჩილ დიასახლისებს, ისე უყურებდნენ. ქალები სახლს იყვნენ მიჯაჭვულნი, არ შეეძლოთ საზოგადოებრივ საქმიანობაში ჩარევა, ქალაქის მართვაში მონაწილეობის მიღება, ქონების განკარგვა ან ფლობა. მათ რაიმეს ყიდვაც კი არ შეეძლოთ, თუ მისი ღირებულება განსაზღვრულ თანხას აღემატებოდა. მთელი თავისი სიცოცხლის მანძილზე ისინი

ოჯახის წევრ მამაკაცებს, ჯერ მამას, მერე ქმარს, მძას თუ შვილს ემორჩილებოდნენ.

სახელგანთქმული ბერძენი ფილოსოფოსი სოკრატე ამბობდა: “სამი რამ შეიძლება ჩავთვალოთ ბედნიერებად: ის, რომ შენ ველური ცხოველი არა ხარ, რომ შენ ბარბაროსი არა ხარ და რომ შენ კაცი ხარ და არა ქალი”.<sup>1</sup>

არისტოტელეს მიაჩნდა, რომ “ქალი იმიტომ არის ქალი, რომ მას არა აქვს კაცური თვისებები, იმიტომ მასში ისეთ არსებას უნდა ვხედავდეთ, რომელიც ბუნებრივ არასრულყოფილებას განიცდის.” ჰიპოკრატე კი ამბობდა, რომ “ცოლი კაცს მხოლოდ ორჯერ ახარებს: ქორწინების დღეს და დაკრძალვის დღეს”. ებრაელები, ისევე როგორც ბერძნები, თავს რჩეულ ხალხად თვლიდნენ. ებრაელი მამაკაცები კი ყოველთვის შემდეგ ლოცვას იმეორებდნენ: “მადლობელი ვარ, ღმერთო, რომ არ შემქმენი მე წარმართად, გაუნათლებლად და ქალად”.<sup>2</sup>

ეგრეთწოდებული “ქალთასაკითხი” ახალხანაში, საფრანგეთის ბურჟუაზიული რევოლუციის ეპოქაში წარმოიშვა. ქალებმა მოითხოვეს მამაკაცებთან უფლებების გათანაწილება საზოგადოებრივ და პირად ცხოვრებაში. “ადამიანისა და მოქალაქის უფლებათა დეკლარაციის” გამოქვეყნების შემდეგ გამოქვეყნდა “ქალისა და მოქალაქის უფლებათა დეკლარაცია”, რომელიც ოლიმპია დე გუჟმა დაწერა. ქალებმა დააარსეს თავიანთი კლუბი, ჟურნალები, დაიწყეს დებატებში მონაწილეობის მიღება, სქესთა შორის გარეგანი განსხვავება რომ მოესპოთ, მამაკაცის ტანსაცმელი ჩაიცვეს, მაგრამ კონვენტმა ქალებს ჩამოართვა შეკრების უფლება და დახურა მათი კლუბები. თავად ოლიმპია დე გუჟი სიკვდილით დასაჯეს. ამით დამთავრდა ეს მოძრაობა, რომელიც ივლისის რევოლუციის დროს აღმოცენდა. ამ დროიდან იხმარება გამოთქმა “ქალთა ემანსიპაცია”. 1948 წელს თებერვლის რევოლუციის დროიდან ქალთა მოძრაობა სხვადასხვა ქვეყანაში გავრცელდა.

ფემინიზმი (ფრ. ფემინისმე, ლათინური ფემინადან - ქალი) არის ქალებისა და მამაკაცების უფლებების გათანაბრებისათვის წარმოებული ფართო მოძრაობისა და სოციალურ-პოლიტიკური თეორიის საერთო სახელწოდება. ფემინისტური მოძრაობის პირველ ეტაპებზე მიზნად იქნა დასახული ქალებისათვის საარჩევნო უფლებების მოპოვება, იმიტომ მოძრაობის მონაწილეებს სუფრაჟისტებს (ინგლისური სიტყვიდან “suffrage” ხმის უფლება) უწოდებდნენ. სუფრაჟიზმი აღმოცენდა ინგლისში XIX საუკუნის მეორე ნახევარში, მოგვიანებით კი გავრცელდა აშშ-ში,

გერმანიაში, საფრანგეთსა და მსოფლიოს მრავალ ქვეყანაში.

ცნობილი ამერიკელი მეცნიერი ჯუდიტ ლორბერი, რომელიც ფემინისტური მოძრაობის ერთ-ერთ თვალსაჩინო მკვლევრად ითვლება, თავის ნაშრომებში რეტროსპექტულად განიხილავს ფემინიზმის განვითარებას ბოლო ნახევარი საუკუნის განმავლობაში. გენდერთან მიმართებაში იგი ფემინიზმის სამ ძირითად ტიპს გამოყოფს: რეფორმატორულს, რეზისტენტულსა და ე.წ. ბუნტარულს.<sup>3</sup>

რეფორმატორები (ლიბერალური, მარქსისტული და სოციალისტური, პოსტკოლონიური ფემინიზმი) თავიანთი ბრძოლის არსს საზოგადოებაში არსებული სტრუქტურის ფარგლებში ქალისა და მამაკაცის სტატუსის გათანაბრებაში ხედავენ. XX საუკუნის 60-70-იან წლებში წარმოჩნდა ქალისა და მამაკაცის აზროვნების, ფსიქიკის, სხეულის, სექსუალობისა და ქმედებების შესახებ გავრცელებული შეხედულებებისადმი კრიტიკული დამოკიდებულება, რომელთა თანახმადაც, მამაკაცები, ქალებთან შედარებით, უფრო ძლიერები, ჭკვიანები და ნიჭიერები არიან; ასე რომ, საზოგადოებრივი საქმიანობა მათი სფეროა. ქალების დანიშნულება კი დედობრივი სითბო, მზრუნველობა და ოჯახური საქმიანობაა.

სამუშაოს ის ნაწილი, რომელსაც ქალები სახლში ასრულებენ ვირტუალურია, დაუთვლელი და ეროვნულ ეკონომიკურ სტატისტიკაში არ ფიგურირებს. რეფორმატორები (ლიბერალური, მარქსისტული და სოციალისტური, პოსტკოლონიური ფემინიზმი) ყურადღებას ამახვილებენ ოჯახში ქალის შრომასა და ეკონომიკაზე, როგორც გენდერული უთანასწორობის წყაროზე. ისინი ბრძოლის ძირითად არსს არსებული გენდერული სოციალური სტრუქტურის ფარგლებში ქალისა და მამაკაცის სტატუსის გათანაბრებაში ხედავენ (მაგალითად, მათ უნდათ მეტი ქალი იხილონ მსხვილი კორპორაციების პრეზიდენტებად, ხელმძღვანელ მუშაკებად).

რეფორმატორებმა ნათელი გახადეს ის დისკრიმინაცია, რომელსაც ქალები განიცდიდნენ დასაქმებისა და ეკონომიკური რესურსების განაწილების სფეროში. ისინი მოუწოდებენ გათვალისწინებული იქნეს ის პოტენციალი, რომელსაც ქალები ფლობენ, ხოლო ქალებმა თავიანთი ცხოვრება ისე წარმართონ, როგორც სურთ. მათი აზრით, ადამიანს, მიუხედავად სქესისა, უნდა ჰქონდეს არჩევანის თავისუფლება, თანაბარი აღიარება, თანასწორუფლებიანი მონაწილეობის საშუალება ცხოვრების ყველა სფეროში, და შესრულებული სამუშაოსათვის შესაბამისი ანაზღაურება. ადა-

<sup>1</sup> აღმანახი № 7 ადამიანის უფლებათა დაცვის სამართალი. თბილისი 1998.

<sup>2</sup> კიკნაძე თამარ, დონაძე ნათელა, „გენდერი - სოციალური და პოლიტიკური სწავლებანი“, სოციალურ მეცნიერებათა ცენტრი, თბილისი 2006. -გვ.12.

<sup>3</sup> Lorber Judith, “Feminist Theories and Politics”, Oxford University Press, Oxford 2001

მიანებს, განურჩევლად სქესისა, უნდა შეეძლოს აირჩიონ თავიანთი მოღვაწეობის სფერო, იმუშაონ, იყვნენ მეცნიერები, პოლიტიკოსები ან რომელიმე სხვა პრო-ფესიის წარმომადგენლები.

ეკონომიკურ თეორიებს შორის ვხვდებით ფემინისტურ ეკონომიკურ თეორიასაც, სადაც ყურადღება გამახვილებულია ქალებთან დაკავშირებულ პრობლემებზე. ფემინისტური ეკონომიკური თეორიის ძირითად არსს წარმოადგენს შეხედულება იმის შესახებ, რომ ეკონომიკური მოვალეობების განაწილება სქესთა შორის არასამართლიანია და გამოსწორებას მოითხოვს. ფემინისტი ეკონომისტები აღიარებენ, რომ ქალები, კაცებთან შედარებით, ნაკლებად ხელსაყრელ პირობებში იმყოფებიან და სამართლიანობის მოსაზრებიდან გამომდინარე, თავიანთი მატერიალური მდგომარეობის გაუმჯობესებას მოითხოვენ. სწორედ აღნიშნული შეხედულებები უდევს საფუძვლად ნეოკლასიკურ ფემინისტურ ეკონომიკურ თეორიას, რომელიც ითვალისწინებს:

- კაცებისა და ქალების კეთილდღეობას შორის არსებული განსხვავების დოკუმენტურ მტკიცებულებას;

- სქესთა თანასწორობის მიღწევის მიზნით წარმოებული პოლიტიკის აუცილებლობის დასაბუთებას;

- ანდროცენტრული (XX საუკუნეში ჩნდება ახალი ცნება ანდროცენტრიზმი: მამაკაცი განასახიერებს კაცობრიობას, ქალი კი ერთგვარი დამატება) გავლენისაგან თავისუფალი კვლევების ჩატარებას.

განვიხილოთ ქალების მდგომარეობა (როგორც აბსოლუტური, ისე კაცებთან მიმართებაში) და ისეთი მაჩვენებლები როგორცაა: მათი ხელფასი, წილი შემოსავლიდან და სამუშაოზე დახარჯული დრო.

განვითარებულ ქვეყნებში ქალთა უმრავლესობა მუშაობს. თუმცა, მთელ სამუშაო დღეს დასაქმებული ქალები, კაცებთან შედარებით, ნაკლებ გასამრჯელოს იღებენ. ეს სხვაობა სტრუქტურული ხასიათის მიზეზებით შეიძლება ავხსნათ. ბევრი ქალი დაბალ ანაზღაურებადი „ქალური“ შრომით არის დაკავებული, მათგან ბევრს უფრო დაბალი ხარისხის განათლება და კვალიფიკაცია აქვს, ვიდრე კაცებს. ყველაზე უფრო მნიშვნელოვანი კი ის არის, რომ ქალები, ძირითადად, ბავშვების აღზრდით არიან დაკავებულნი.

რაც შეეხება სქესთა თანასწორობის მიღწევის მიზნით წარმოებული პოლიტიკის აუცილებლობის დასაბუთებას, ფემინისტი ეკონომისტები გამოყოფენ არათანასწორობის სამ სფეროს: შრომის ანაზღაურებას, ოჯახის შემოსავლების განაწილებას და თავისუფალი დროის რაოდენობას. ბევრ ქვეყანაში შრომის ანაზღაურებაში მამაკაცებსა და ქალებს შორის არსებული არათანასწორობის

დაძლევის მიზნით სახელმწიფოს მიერ რეგულირების სხვადასხვა ზომა იქნა მიღებული, მაგ., მთელ რიგ ქვეყნებში მიიღეს კანონები ქალთა სამუშაოზე მიღების სტიმულირებისა და თანაბარი სამუშაოს შესრულებისათვის ქალთა და მამაკაცთა თანაბარი ანაზღაურების შესახებ. უპირატესობის მინიჭების ცვლილებას ფემინისტური ეკონომიკური თეორიისათვის გადამწყვეტი მნიშვნელობა ენიჭება, რადგან სქესთა თანასწორუფლებიანობის მიღწევა (როგორც დასაქმების, ისე სხვა სფეროებში) დისკრიმინაციის გამომწვევი პრეფერენციების გადალახვას ითვალისწინებს.

მამაკაცთა და ქალთა შორის არსებულ უთანასწორობას სხვანაირად ხსნის ჰიპოთეზა სტატისტიკური დისკრიმინაციის შესახებ. მრავალრიცხოვანი ფაქტები იმაზე მეტყველებს, რომ ორი კანდიდატის არსებობის შემთხვევაში, რომელთაც თანაბარი მონაცემები აქვთ (ერთმანეთისაგან მხოლოდ სქესით განსხვავდებიან) უპირატესობა მამაკაცებს ენიჭებათ. სხვადასხვა კვლევაში სამუშაოზე აყვანის სხვადასხვა სიტუაცია მოდელირდებოდა. დამჭირავებელს ჰქონდა საშუალება, არჩევანი გაეკეთებინა კანდიდატ ქალს და მამაკაცს შორის. შედეგად აღმოჩნდა, რომ მამაკაცებს უფრო ხშირად იყვანენ უნივერსიტეტებში, ნიშნავენ ხელმძღვანელ ან ისეთ თანამდებობაზე, სადაც საჭიროა პროფესიული მომზადება, მათ უფრო მაღალ ხელფასს სთავაზობენ. არსებობს იმის დამადასტურებელი ბევრი ფაქტი, რომ მამაკაცების მიერ შესრულებული სამუშაო უფრო მაღალ შეფასებას იღებს, ვიდრე ქალებისა. (დაწინაურება, ხელფასებს შორის სხვაობა) ერთ-ერთი ახსნა, რომელიც ეკონომიკურ თეორიას შეესაბამება, არის დისკრიმინაცია სტატისტიკის დონეზე. მაგ: შესაძლებელია, მთლიანობაში, მხატვარი ქალების ნამუშევრები მამაკაცი მხატვრების ნამუშევრებზე უკეთესი არ არის, ამიტომაც ბაზარზე მათ ნაკლები ფასი აქვთ და თუკი ინდივიდს მიაჩნია, რომ ორი წარმოდგენილი მხატვრობის ნიმუშიდან (მამაკაცისა და ქალის) მამაკაცის ნახატს მეტი ღირებულება აქვს, გასამტყუნარი არ არის. ამიტომაც თუკი იგი ქალის ნამუშევარს ნაკლებ ფასს დაადებს, მას ნაკლები შანსი აქვს, რომ არარაციონალურად მოიქცეს.

უმრავლეს შემთხვევაში, მიუხედავად ისეთი ფაქტორების გათვალისწინებისა, როგორცაა ასაკი, მუშაობის გამოცდილება, განათლება და სხვა, ხელფასის სხვაობა დისკრიმინაციით არის გამოწვეული. თუ ჰიპოთეზა სტატისტიკური დისკრიმინაციის შესახებ სამართლიანია, მაშინ აღნიშნული განპირობებულია სხვაობით მწარმოებლობას ან ადამიანური კაპიტალის დაგროვებას შორის, რომლის დროსაც არ არის გათვალისწინებული განათლების და სხვა მაჩვენებელი. ამ პრობლემის უფრო ღრმად შესასწავლად

მიზანშეწონილია განვიხილოთ, აგრეთვე, დისკრიმინაციის ისეთი მოდელი, როგორცაა დისკრიმინაცია, რომელიც დაკავშირებულია არასწორ შეფასებებთან.

**დასკვნა**

მამასადამე, სიტყვა "გენდერს" ორმაგი დატვირთვა აქვს: გულისხმობს ბიოლოგიურ სქესს და ასევე სქესის სოციალურ მნიშვნელობას, რომელიც განიხილება, როგორც საზოგადოების სოციალური

სტრუქტურის ერთ - ერთი განზომილება და რომლისთვისაც შესაბამისად დამახასიათებელია ცვლილებები დროსა და სივრცეში. გენდერი სქესთაშორის ურთიერთობის სოციალური ასპექტია, რომელიც გამოხატულია საზოგადოებრივი ცხოვრების ყველა სფეროში და გულისხმობს სოციალიზაციით განპირობებულ შეხედულებებს ქცევისადმი დამოკიდებულების, პიროვნული თვისებების, ფიზიკური და ინტელექტუალური შესაძლებლობების შესახებ.

**გამოყენებული ლიტერატურა:**

1. არავიაშვილი მაია, „მემკვიდრეობის განაწილების გენდერული ასპექტები ქართულ კულტურაში“ სადოქტორო დისერტაცია, ილიას სახელმწიფო უნივერსიტეტი. თბილისი 2015.
2. ბენდელიანი ნანი, „გენდერული თანასწორობის შეფასება საქართველოში საერთაშორისო ინდექსების და რეიტინგების მიხედვით“. სოციალურ მეცნიერებათა ცენტრი, თბილისი 2012.
3. დადალაური ნინო, „მიკროსაფინანსო ორგანიზაციების სერვისებზე ხელმისაწვდომობა ქალებისთვის: არსებული ბარიერები და შესაძლებლობები“. გაეროს ქალთა ორგანიზაცია, თბილისი 2013.
4. თოქმაზიშვილი მიხეილ, ჯაში ჩარიტა „საქართველოს ფინანსური პოლიტიკის გენდერული განზომილებები“. თბილისი 2009
5. თურმანიძე თ. ქალთა ეკონომიკური შესაძლებლობები და მათი რეალიზაციის ტენდენციები საქართველოში, თბ., 2017.
6. პაპიძე მარიამ, „ქალები საქართველოს შრომის ბაზარზე“ საქართველოს სტრატეგიისა და საერთაშორისო ურთიერთობის კვლევის ფონდი, თბილისი 2012.
7. ქალთა საინფორმაციო ცენტრი „გენდერული კვოტა, როგორც პოლიტიკურ ცხოვრებაში გენდერული თანასწორობის უზრუნველყოფის ერთ-ერთი მექანიზმი“. თბილისი 2014.
8. ჭაჭუა მარიკა, „ქალთა უფლებები ძველ რომსა და თანამედროვე მსოფლიოში“. თბილისი 2011
9. ხომერიკი ლელა, „გენდერი და პოლიტიკა“. სოციალურ მეცნიერებათა ცენტრი. თბილისი 2006.
10. ჯაფარიძე ელენე, „გენდერული თანასწორობის პოლიტიკის შეფასება საქართველოში ქალთა ორგანიზაციების მიერ“. სოციალურ მეცნიერებათა ცენტრი. თბილისი 2012.
11. Chung B., Kantachote K., Mallick A., Polster R., Roets K. “Indicators of Women’s Empowerment in Developing Nations” University Of Wisconsin- Madison 2013.
12. Daczo Zsuzsa, “Wage Inequality And The Gender Wage Gap: Are American Woman Swimming Upstream?”. PH.D. diss. University of Maryland 2012
13. Lorber Judith, “Feminist Theories and Politics”, Oxford University Press, Oxford 2001
14. World Economic Forum “Global Gender Gap Report” Geneva 2014.-P

## The essence of gender and its determining factors

*Ekaterine Maisuradze, PhD student  
Georgian Technical University*

### Summary

The article emphasizes the essence of gender and its determinants in general and in the modern global space. The current issues that led to the increase of their role in public activities are presented. The results of the research show that the active involvement of women in the labor market has a significant positive impact on macroeconomic indicators such as GDP (Gross domestic product).

Despite this, the intensification of women's involvement in economic or political processes is often accompanied by stereotypes and discriminatory facts. There are many practical examples when women's rights are violated and as a result the country's economy loses a solid part of its income when it does not use the intellectual potential of women.

Gender norms govern the behavior of men and women from birth to death. This in itself is determined by the functional division of father and mother, the icon of women and men in sex, upbringing systems, education, culture, religious dogmas, politics and economics. Particular importance is attached to mass culture, mass media as a means of stereotyping.

The process of globalization and the new challenges facing the world have highlighted the role of women in contemporary political and economic issues. Although she was always perceived as the weaker sex, her strengths were also seen and recognized for centuries. The fact that a woman has some special ability, can approach the problem in a peculiar way, actively look for ways to solve the problem and bring the case to the desired result with a keen mind, is more or less understood and perceived by everyone, however, many do not recognize it.

It is impossible to study human beings and society in a complex way without studying the problems related to sex, so today this issue is the object of study of various sciences, and it occupies one of the central places in the social sciences.

As a result of stereotypical thinking, women have doubts about their own abilities, independence, which, in itself, affects gender equality, which is declared by international, regional and national decrees, the Convention on the Elimination of All Forms of Discrimination against Women. The theory of sexism forms the basis for restricting the participation of women in solving many problems in society. In doing so, society loses significant human resources. Recently, the fight against sexism has intensified in the civilized world, however, many feminist ideas have come to the fore. In other words, a number of views, theories are being revised and new, sexist-free norms are being fought for.

The reformers made clear the discrimination that women suffered in the areas of employment and the distribution of economic resources. They call for consideration of the potential that women possess, and for women to lead their lives the way they want. In their view, a person, regardless of gender, should have freedom of choice, equal recognition, equal participation in all spheres of life, and appropriate remuneration for the work done. People, regardless of gender, should be able to choose their field of work, be scientists, politicians or representatives of any other profession.

In the twentieth century, the former Soviet Union was dominated by the myth of a super woman who was both a woman - a mother, a woman - a servant and a woman - a public figure. We need to mention one paradox: the more a woman was adored and worshiped at one point or another in history, the more submissive she was in reality.

This important issue is addressed in the present article and for this it is necessary to study the problems related to sex in a complex way. That is why the existence of the term "gender" and the history of its origin are discussed in detail. There is a historical excursion about the ancient Greeks worshiping women's beauty, creating sculptural portraits of them and decorating their temples with these portraits, but it also reveals the horrific reality of how "extra" girls were beaten, thrown or sacrificed, and daughters sold. They were considered obedient housewives.

The article also discusses the issue of feminism, the feminist movement and feminist economic theory, with a focus on women-related issues. Under these problems is meant that employed women receive less pay than men. To study these problems in more depth, it is advisable to study models of discrimination.

Keywords: Gender, Discrimination, Feminism, Feminist Movement, Economy, Remuneration.

## ცვლილებების მართვის ეფექტი ორგანიზაციისთვის

ვალერიან ჩანჩიბაძე, დოქტორანტი  
საქართველოს ტექნიკური უნივერსიტეტი

### რეზიუმე

გადაწყვეტილების ოპერატიულად მიღება და გამოწვევებთან სწრაფი ადაპტაცია ის უპირატესობაა, რომელსაც წარმატებული ორგანიზაციები სხვებთან მიმართებაში იყენებენ. 21-ე საუკუნე გამოწვევებით სავსე პერიოდია და მართვის ტრანსფორმაციაც აჩვენებულად მიმდინარეობს. მნიშვნელოვანია ორგანიზაციებს ჰქონდეთ წინასწარ განსაზღვრული სტრატეგია, რომელიც დაეხმარება უმტკივნეულო ცვლილებებში და რისკებს მინიმუმამდე დაიყვანს.

საჯარო სექტორში ხშირად შევხვდებით თანამშრომლებს, რომლებიც ათწლეულები ერთსა და იმავე პოზიციაზე მუშაობენ. მათ უწოდებენ ორგანიზაციის ცოცხალ „მემატიანეებს“, რაც გულისხმობს ორგანიზაციის სტრუქტურის, დებულების, სხვადასხვა პროცესისა თუ აქტივობის ზედმიწევნით ცოდნას. რეორგანიზაციის ან საკადრო ცვლილებების დროს, მსგავსი ტიპის ადამიანებს ცვლილება ნაკლებად ეხებათ. ერთის მხრივ, ეს შეიძლება გამოწვეული იყოს მათი კეთილსინდისიერებით თუ მაღალი პროფესიონალიზმით, მაგრამ არსებობს შემთხვევები, როდესაც პროცესების კარგი ცოდნა გადამრჩენლად გვევლინება. ახალ ხელმძღვანელობას გარემოსთან ადაპტაციაში მსგავსი ტიპის ადამიანები ეხმარებიან და არა წინასწარ გაწერილი გეგმები თუ აღწერილი ბიზნეს-პროცესები.

მართვის თანამედროვე ტრენდის მიხედვით უფრო ეფექტიანია მართვა, სადაც პროცესია პრიორიტეტი და არა ადამიანური რესურსი. მსგავსი მიდგომა ამარტივებს ნებისმიერი ტრანსფორმაციის პროცესს, უმტკივნეულოდ ხდება ხელმძღვანელობის ცვლილება და არ არის დამოკიდებული კონკრეტული პიროვნებების გადაწყვეტილებაზე.

მნიშვნელოვანია, ორგანიზაციებმა გაიაზრონ, რომ წარმატებებს მხოლოდ აწმყო არ განსაზღვრავს და აუცილებელია გადადგან ქმედითი ნაბიჯები, რადგან სამომავლო გამოწვევები მარტივად გადალახონ. „ცვლილებების მართვა“ არის საშუალება, რომელიც ორგანიზაციებს საშუალებას აძლევს კონკურენტულ გარემოში იფუნქციონირონ და გამოწვევებზე ადეკვატურად რეაგირდნენ. ის წარმოადგენს ორგანიზაციის საქმიანობის მუდმივი კორექტირების პროცესს, მისი სტრუქტურის განახლებასა და ახალი შესაძლებლობების ძიებას. ორგანიზაციული ცვლილებები განიხილება,

როგორც ორგანიზაციის მიერ ახალი იდეების ან ქცევის მოდელების ათვისება.

„ცვლილებების მართვა“ აუცილებლად უნდა განვიხილოთ რისკების მენეჯმენტთან ერთად. ორგანიზაციები რისკების მართვის ფორმალური და ეფექტური სისტემის დასაწერგად ქმნიან რისკების რეესტრს და მასზე რეაგირების გეგმას.

საკვანძო სიტყვები: ცვლილებების მართვა, რისკების მართვა, ტრანსფორმაციის პროცესი, ცვლილებების შიში

### შესავალი

გაზრდილი კონკურენცია, გადარჩენის ინსტიქტები და პროგრესისკენ მიდრეკილება სულ უფრო მეტ ორგანიზაციას აიძულებს ეძებოს განვითარების ახალ-ახალი შესაძლებლობები. ერთი ორგანიზაციის მიერ გადადგმული წარმატებული ნაბიჯი სხვებს აიძულებს განახორციელონ მსგავსი ცვლილებები, რათა არ ჩამორჩნენ განვითარების ტემპს და გაუმკლავდნენ გამოწვევებს. თანამედროვე ეპოქაში სულ უფრო მნიშვნელოვანი ხდება თუ რა ინტენსივობით ან ხარისხით ახროციელებს ორგანიზაცია ცვლილებებს. სამყარო იმდენად ცვალებადია, რომ თითქმის შეუძლებელია გველვადიან პერიოდზე გათვლილ გეგმაში არ მოგვიწიოს ცვლილებების შეტანა. ორგანიზაცია მაშინ შეგვიძლია მივიჩნიოთ წარმატებულად, როდესაც მარტივად ერგება გარემოს, აქვს ტრანსფორმაციის საშუალება და პარალელურად ეფექტიანობას არ კარგავს.

მიუხედავად ცვლილებებისა, ორგანიზაციული სტრუქტურა მუდამ იყო ორგანიზაციის წარმატების განმაპირობებელი ერთ-ერთი მნიშვნელოვანი ინსტრუმენტი. ხშირად ყოფილა შემთხვევები, როდესაც ორგანიზაციას ჰქონდა კონკრეტული მისია, დეტალურად გაწერილი ამოცანები, მაგრამ არასწორი სტრუქტურა წარუმატებლობის მიზეზი გამხდარა. სწორედ ამიტომ, თანამედროვე ორგანიზაციები დიდ ყურადღებას უთმობენ მის სწორ ჩამოყალიბებას, სწავლობენ სხვადასხვა მეთოდებს, იყენებენ მართვის ინსტრუმენტებს, რათა თავიდან აიცილონ შესაძლო რისკები.

### ძირითადი ნაწილი

ამოცანებისგან თუ სპეციფიკიდან გამომდინარე ორგანიზაციები ერთმანეთისგან განსხვავდებიან, თუმცა მათი ცვლილებები ხშირად ერთმანეთს ჰგავს. თანამედროვე ორგანიზაციების

უმრავლესობაში გამოიკვეთა სამი ძირითადი და პრინციპული ცვლილება. ვერტიკალური ორგანიზაციული სტრუქტურა ფორმირდა, როგორც ჰორიზონტალური, მკაფიოდ გამიჯნული - კოლეგიალური, ხოლო შიდა კონკურენციაზე აგებული - ურთიერთდახმარებაზე ორიენტირებული.

**დოკუმენტაციის მომზადება**

სტრუქტურის ფორმის ან ჩამოყალიბების პროცესში აუცილებელია მოხდეს ყველა საჭირო დოკუმენტაციის მომზადება. რეკომენდირებულია აღნიშნული პროცესი იყოს სტანდარტიზებული, ყველა დოკუმენტის სტილი იყოს მსგავსი და შეესაბამებოდეს ერთ, დადგენილ სტანდარტს. არ არის აუცილებელი აღნიშნული დოკუმენტები იყოს დეტალური, თუმცა არც იმდენად ზოგადი უნდა იყოს, რომ გაუგებარი რჩებოდეს საქმიანობის ძირითადი სქემა.

**გადასვლის გეგმის გააზრება**

საჭირო დოკუმენტაციის პარალელურად რეკომენდირებულია მომზადდეს ახალ სტრუქტურაზე გადასვლის გეგმა. ხშირად ცვლილებები არ არის ერთდროული და ხდება ეტაპობრივი გადასვლა. როგორც წესი, თუ ცვლილება მნიშვნელოვანია, მას ახლავს გარკვეული რისკები, შესაბამისად წინასწარ ხდება მოსამზადებელი და გადასასვლელი ღონისძიებების დაგეგმვა. მსგავსი მიდგომა საშუალებას იძლევა, რომ დოკუმენტაციაში დამკვეთულმა შეცდომამ, ან წინასწარ არაზუსტად განსაზღვრულმა რისკმა, მნიშვნელოვანი ზიანი არ მიაყენოს ფორმაციის პროცესს.

**შეუცვლელი კადრები**

ორგანიზაციაში წარმატებული, კეთილსინდისიერი კადრების ყოლაზე უარს არავინ იტყვის, მაგრამ არსებობს შემთხვევები, როდესაც გარკვეულ ადამიანებს უჩნდებათ შეუცვლელი შერჩევა. ის უარყოფითად აისახება როგორც ორგანიზაციაზე, ისე თვითონ პიროვნებაზე. ერთის მხრივ, შეუცვლელი შერჩევა პიროვნებას აკარგინებს განვითარების მოტივაციას, რადგან თვლის, რომ მაინც ვერავინ შეცვლის და მეორეს მხრივ ორგანიზაციის სტაგნაციას იწვევს. თანამედროვე, სწრაფად განვითარებად სამყაროში, მიდგომები და მეთოდები ისე იცვლება, რომ თუ ორგანიზაციამ და თანამშრომლებმა ფეხი ვერ აუწყვეს, აუცილებლად დაზარალდებიან. ასევე, შეუცვლელი შერჩევა უარყოფითად აისახება კეთილსინდისიერებაზე. ხშირად ხდება პირადი ინტერესების ორგანიზაციის ინტერესებზე მაღლა დაყენება. როდესაც ორგანიზაცია სწრაფად ვერ ცვლის კადრს, მას უჭირს მიიღოს ობიექტური გადაწყვეტილება და თუ კადრმა მაინც გადაწყვიტა წასვლა, ორგანიზაცია სერიოზულად ზარალდება. თანამშრომლებში შეუცვლელი შერჩევა ხშირად სხვა თანამშრომლებში უსამართლობის განცდას იწვევს,

რადგან ისინი სარგებლობენ პრივილეგიებით, არიან ხელშეუხებლები. თანამედროვე მიდგომები გვეუბნება, რომ რეკომენდირებულია **მუდმივი საკადრო რეზერვის** არსებობა. ის გულისხმობს მნიშვნელოვან პოზიციაზე რამდენიმე სარეზერვო კადრის არსებობას, რადგან ცვლილებების პროცესი უმტკივნეულოდ განხორციელდეს.

**დაგეგმვის ერთიანი სისტემის** არსებობა არის ერთ-ერთი ეფექტური საშუალება, რომელიც ამარტივებს ტრანსფორმაციის პროცესს, აგვარებს შიდა ორგანიზაციულ სტრუქტურას და რისკებს ამცირებს. ორგანიზაციის გამართულად ფუნქციონირებისთვის საჭიროა გეგმები ერთმანეთთან იყოს დაკავშირებული. ისინი უნდა წარმოადგენდნენ ერთი მთლიანის ნაწილს და ემსახურებოდნენ ერთი მთავარი მიზნის მღწევას. ეს მიდგომა იძლევა შესაძლებლობებს, რომ რესურსები ეფექტიანად გავანაწილოთ, მოვახდინოთ პრობლემების ზუსტი იდენტიფიცირება და გვექონდეს რეაგირების გეგმა. დაგეგმვის ერთიანი სისტემა შედგება ხუთი მთავარი კომპონენტისგან:

**სტრატეგიული გეგმა** - ორგანიზაციის საყრდენი და ამოსავალი წერტილი. აერთიანებს ორგანიზაციის მისიას, მომავლის ხედვას და ფასეულობებს. სტრატეგიული გეგმა აერთიანებს: გენერალურ სტრატეგიას, ბიზნესსტრატეგიას და შიდაორგანიზაციული განვითარების სტრატეგიას.

**სამოქმედო გეგმა** - განსაზღვრავს თითოეული ერთეულის როლსა და დასახული მიზნების მიღწევისთვის საჭირო გეგმას. ის ძირითადად აერთიანებს განვითარების მიმართულებით გადასადგამ ნაბიჯებს, ადგენს რესურსების საჭიროებას და მენეჯმენტისგან მხარდაჭერას.

**გეგმის მართვის სისტემა** - ასახავს გეგმებთან რეგულარულად დაბრუნების, მათი შესრულების ხარისხის მონიტორინგს, გადაცდომების ანალიზს და ცვლილებებს. აღნიშნული მექანიზმი ხელს უწყობს, რომ გეგმები პასუხობდეს გამოწვევებს და არ კარგავდეს აქტუალურობას. ამის გარეშე, გეგმები ხშირად კარგავს ღირებულებას და ის მენეჯმენტისთვის მძიმე ტვირთად იქცევა.

**საოპერაციო გეგმები** - ასახავს ფინანსურ და რაოდენობრივ მონაცემებს, რომელთა მიხედვითაც ხდება მიმდინარე წლის მთავარი საოპერაციო ამოცანების განხორციელება. ის საქმიანობის უკეთესი მართვის, შეფასებისა და წახალისების საშუალებას იძლევა.

**ბიუჯეტი** - მასში განსაზღვრულია პროგრამები, პრიორიტეტები, რა შემოსავლებია მისაღები ან რა ხარჯებია გადაწევი. წარმოადგენს ერთიანი დაგეგმვის სისტემის ცენტრალურ ელემენტს. პრაქტიკაში, ბიუჯეტის განხილვითა და დამტკიცებით სრულდება ყოველწლიური დაგეგმვის პროცესი, რომელიც მომდევნო წლის ყველა ამოცანას მიესადაგება.



ცვლილებებზე საუბრისას მნიშვნელოვანია შევეხოთ „კომფორტის“ ცნებას. ხშირად, ადამიანები სკეპტიკურად უყურებენ ცვლილებებს, რადგან მათ არ სურთ კომფორტის ზონიდან გამოსვლა, ურჩევნიათ ყოველდღიური საქმიანობა დარჩეს უცვლელი, რაც უარყოფითად აისახება ცვლილებების სიხშირესა თუ ხარისხზე. თუმცა, სწორი მიდგომით, შესაძლებელია აღნიშნული დისკომფორტი ცვლილებების საფუძველი გავხადოთ.

ორგანიზაციაში მიმდინარე პროცესები იყოფა ორ ნაწილად: პროცესები, რომლებიც ხელს უშლის ცვლილებებს და პროცესები, რომლებიც მათ ხელს უწყობს. პრაქტიკიდან და კვლევებიდან გამომდინარე, მათი შეფარდება 4/1-ზეა.

არსებობს ტერმინი “change resisters”- რომელიც არაერთიანებს საკმაოდ კომპეტენტურ, და მაღალ თანამდებობაზე მყოფ პიროვნებებს, რომლებსაც ცვლილებების შიში აქვთ. ისინი სარგებლობენ მაღალი რეპუტაციით, უარს ამბობენ ახალ მიდგომებზე, რადგან არ სურთ სხვა თანამშრომლებთან თანაბარ მდგომარეობაში ყოფნა.

კრიზისის დასაძლევად მნიშვნელოვანია რისკის იდენტიფიცირება, მისი წინასწარი განსაზღვრა და რეაგირების გეგმის შემუშავება. იგი გულისხმობს გამოწვეული შედეგის განსაზღვრას, რათა მაქსიმალურად ავიცილოთ ნეგატიური შედეგები. გამოწვევები, რომლებიც ხშირად სერიოზული ცვლილებების გატარებას ითხოვს, მნიშვნელოვნად აყოვნებს ორგანიზაციის ფუნქციონირებას. რისკების მართვა უნდა ხორციელდებოდეს პერმანენტულად, ხშირად უნდა მოხდეს არსებული რეესტრის გადახედვა და მიმდინარე გამოწვევებთან აკედვატურობის შენარჩუნება.

### დასკვნა

ცვლილებებს ახასიათებს ეფექტი, რომელიც შეგვიძლია აღვიქვათ როგორც პოზიტიურად, ისე ნეგატიურადაც. ის პირველ რიგში, დადებითად უნდა აისახოს თანამშრომლების განწყობასა და სამუშაო გარემოზე. უნდა ქმნიდეს პერსონალის კვალიფიკაციის საშუალებას და მათ შემდგომ ჩართულობას. ცვლილებები აქცენტირებული უნდა იყოს არსებული ბიზნეს-პროცესების დახვეწასა და განვითარებისკენ, რაც შემდგომში ოპერაციული ხარჯების შემცირებას გამოიწვევს. აღნიშნული ცვლილებები, ორგანიზაციას ეხმარება განვითარებაში და მას კონკურენტუნარიანს ხდის.

მეორეს მხრივ, ცვლილებებს ახასიათებს გარკვეული ნეგატიური ეფექტიც. არსებობს შემთხვევები, როდესაც ცვლილებებს არ მოაქვს პოზიტიური შედეგები და ხშირად ფასდება როგორც „სკამების გადაადგილება“ - ცვლილება, რომელმაც შედეგი არ მოიტანა. რესურსების დაზოგვის ან ეფექტიანი გამოყენების გამო, ხშირად საქმე გვაქვს სამუშაო ადგილების შემცირებასთან. ასევე, დახვეწილი ბიზნეს-პროცესების და შემდგომი ავტომატიზაციის შედეგად გარკვეული სტრუქტურული ერთეულების გაქრობასთანაც.

ორგანიზაციები, რომლებაც დეტალურად გაწერეს ყველა შესაძლო რისკი, ჩამოაყალიბებს მათზე რეაგირების გეგმა, ორგანიზაციული სტრუქტურა გადააწყვეს ისე, რომ აქვთ უნარი მართონ ცვლილებები, მარტივად ადაპტირებადნი არიან გამოწვევებთან და სხვებთან შედარებით უპირატესობა აქვთ, გაუმკლავდნენ მათ.

### გამოყენებული ლიტერატურა :

1. ჟურნალ „სტრატეგია და ორგანიზაციის“ საუკეთესო სტატიების კრებული, მეორე გამოცემა (2012) - „მართვის ახალი გეომეტრია“;
2. ჟურნალ „სტრატეგია და ორგანიზაციის“ საუკეთესო სტატიების კრებული, მეორე გამოცემა (2012) - „თანამედროვე ორგანიზაციის მართვა“;
3. <https://www.pwccn.com/en/services/consulting/principles-for-organization-transformation.html>
4. <https://economictimes.indiatimes.com/definition/risk-management>

## The effects of Change Management in an organization

*Valerian Chanchibadze, PhD student  
Georgian Technical University*

### Summary

Make quickly decisions and adaptability is the advantage which is successfully used by organizations. The 21<sup>st</sup> century is a period of challenges and the process of transformation of management is accelerating. It is important, that organizations were assisted by a predetermined strategy that enhances painless change and minimizes risks.

In the public sector, we often meet employees who have been working in the same position for decades. They are called “chroniclers” of organization, which means a thorough knowledge of the structure, regulations, various processes or activities of the organization.

During the reorganization or personnel changes, such kind of people are less concerned with change. On the one hand, this may be due to their good faith or high professionalism, but there are cases, when good knowledge of the processes seems to be a savior. They are helping to new leadership to adapt to the environment, not pre-written plans or described business processes.

According to the modern management trend, management is more efficient, when the process is a priority and not human resources. A similar approach simplifies the process of any transformation, painlessly leadership changes and does not depend on the decisions of specific individuals.

It is important for organizations to analyze, that successfully present is great, but effective steps need to be taken to easily overcome future challenges. “Change Management” is a tool, which enables organizations to adequately respond to challenges in a competitive environment. It is a process of constantly adjusting the activities of the organization, updating its structure and searching for new opportunities. Organizational change is seen as the acquisition of new ideas or patterns of behavior by an organization.

Change management must be considered in conjunction with the Risk Management. Organizations establish effective risk management system with using a risk register and a response plan.

Keywords: change management, Risk management, transformation process, change resisters

# სამართლებრივი

## LAW

### სამართლებრივი წესები ადგილობრივი მნიშვნელობის საკანონმდებლო და მასთან დაკავშირებული გამოწვევები

ნიკოლოზ ფიფია, პროფესორი  
საქართველოს ტექნიკური უნივერსიტეტი

#### რეზიუმე

2020 წლის 29 სექტემბერს საქართველოს შრომის კოდექსში შესული ცვლილებები მორიგი ნაბიჯია შრომითი ურთიერთობის ნორმალიზაციის მიმართულებით. ცვლილებებს შორის აღსანიშნავია ის სიახლე, რომელიც შეეხება სამუშაო დროის აღრიცხვის ფორმას. საქართველოს შრომის კოდექსის 24-ე მუხლის მე-11 პუნქტში აღნიშნულია, რომ დამსაქმებელი ვალდებულია სამუშაო დღეს წერილობით ან/და ელექტრონულად აღრიცხოს დასაქმებულთა მიერ ნამუშევარი დრო და სამუშაო დროის (ნამუშევარი საათების) აღრიცხვის ყოველთვიური დოკუმენტი გააცნოს დასაქმებულს.

წინამდებარე სტატიაში განხილულია სწორედ ადამიანის ერთ-ერთი ძირითადი უფლების, შრომის უფლების განხორციელებისას სამუშაო დროის ზუსტი აღრიცხვის ვალდებულება და მასთან დაკავშირებული გამოწვევები. სტატიაში კონკრეტული მაგალითების სახით მოყვანილია შემთხვევები, რომლებიც არ არის საკანონმდებლო დონეზე მოწესრიგებული; კერძოდ, როგორ უნდა მოხდეს ანაზღაურება იმ შემთხვევაში, როდესაც დასაქმებული ასრულებს ნორმირებულ სამუშაო დროზე ნაკლებ სამუშაო საათებს. შრომის კანონმდებლობით ასევე არ არის მოწესრიგებული დასაქმებულს კვირის განმავლობაში დროის რა პერიოდი შეუძლია დაუთმოს შეთავსებით საქმიანობას. აღნიშნულიდან გამომდინარე, სწორედ დამსაქმებელს აქვს უფლებამოსილება განსაზღვროს გონივრული დრო და მისცეს ან დაუსაბუთოს და შეუზღუდოს დასაქმებულს შეთავსებითი საქმიანობის განხორციელების უფლება. სტატიაში ასევე მოყვანილია მაგალითები განვითარებულ ქვეყნებში აპრობირებული მოქნილი სამუშაო საათების მქანიზმის შესახებ.

სტატიაში ასევე გაჟღერებულია მოსაზრება საკითხის სამართლებრივი მოწესრიგების კუთხით განსახორციელებელი საკანონმდებლო ცვლილებების აუცილებლობის შესახებ. კერძოდ სტატიაში აღნიშნულია შემდეგი: საქართველოს შრომის კანონთა კოდექსში ასახულ უნდა იყოს, რომ დასაქმებულის მიერ გონივრული ვადით შეთავსებითი პედაგოგიური, სახელოვნებო და შემოქმედებითი საქმიანობის გამო ნორმირებულ სამუშაო დროზე ნაკლები სამუშაო საათების შესრულება არ გამოიწვევს დასაქმებულის ხელფასის დაკავებას მისი ნამუშევარი დროის შესაბამისობასთან მოსაყვანად, თუ დასაქმებულის ამ უფლების განხორციელება არ აზიანებს დამსაქმებლის ინტერესებს.

საკვანძო სიტყვები: სამუშაო დროის აღრიცხვის ფორმა. ნორმირებული სამუშაო დრო. მოქნილი სამუშაო საათი.

#### შესავალი

სამუშაოს თავისუფალი არჩევის უფლება საქართველოს კონსტიტუციით განმტკიცებული უფლებაა. საქართველოს კონსტიტუციის 26-ე მუხლის პირველ პუნქტში აღნიშნულია შემდეგი: „შრომის თავისუფლება უზრუნველყოფილია. ყველას აქვს სამუშაოს თავისუფალი არჩევის უფლება...<sup>1</sup> ვინაიდან ორ მხარეს, დამსაქმებელსა და დასაქმებულს შორის დადებული შრომითი ხელშეკრულება წარმოშობს შრომით ურთიერთობას, მისი შედგენისას აუცილებლად უნდა იყოს გათვალისწინებული ორივე მხარის ინტერესები. ინტერესების გათვალისწინება კი გულისხმობს იმას, რომ როგორც დამსაქმებლისთვის ასევე დასაქმებულისთვის

<sup>1</sup> <https://matsne.gov.ge/ka/document/view/30346?publication=36#>  
საქართველოს კონსტიტუცია, 26-ე მუხლის პირველი პუნქტი (ბოლო გადამოწმების თარიღი: 19.04.2021)

მისაღები და სასურველი უნდა იყოს შრომითი ხელშეკრულებით გათვალისწინებული პირობები, რადგანაც დასაქმებულთა ინტერესების გაუთვალისწინებლობის შემთხვევაში იძულებითი შრომის და შრომითი ექსპლუატაციის საფრთხე იქნება მაღალი.

**ძირითადი ნაწილი**

მნიშვნელოვანი ცვლილებები, რაც განხორციელდა 2020 წლის 29 სექტემბერს საქართველოს შრომის კოდექსში, სწორედ მორიგი ნაბიჯია შრომითი ურთიერთობის ნორმალისაციის მიმართულებით. ცვლილებებს შორის აღსანიშნავია ის სიახლე, რომელიც შეეხება სამუშაო დროის აღრიცხვის ფორმას. საქართველოს შრომის კოდექსის 24-ე მუხლის მე-11 პუნქტში აღნიშნულია შემდეგი: დამსაქმებელი ვალდებულია სამუშაო დღეს წერილობით ან/და ელექტრონულად აღრიცხოს დასაქმებულთა მიერ ნამუშევარი დრო და სამუშაო დროის (ნამუშევარი საათების) აღრიცხვის ყოველთვიური დოკუმენტი გააცნოს დასაქმებულს, გარდა იმ შემთხვევისა, როდესაც, სამუშაოს ორგანიზების სპეციფიკიდან გამომდინარე, ეს შეუძლებელია. დამსაქმებელი ვალდებულია სამუშაო დროის (ნამუშევარი საათების) აღრიცხვის დოკუმენტი შეინახოს 1 წლის განმავლობაში.<sup>1</sup> 2021 წლის 12 თებერვალს გამოცემულ იქნა საქართველოს ოკუპირებული ტერიტორიებიდან დევნილთა, შრომის, ჯანმრთელობისა და სოციალური დაცვის მინისტრის ბრძანება სამუშაო დროის აღრიცხვის ფორმისა და მისი წარმოების წესის დამტკიცების შესახებ, სადაც ასევე აღინიშნა, რომ სამუშაო დროის აღრიცხვა სავალდებულოა საქართველოს შრომის კოდექსით გათვალისწინებული დამსაქმებლებისთვის (ფიზიკური ან იურიდიული პირი ან/და პირთა გაერთიანება).<sup>2</sup> აღნიშნულ სამართლებრივი ნორმებიდან ჩანს, რომ სამუშაო აღრიცხვის ვალდებულება აქვს ყველა უწყებას, მათ შორის საბიუჯეტო ორგანიზაციებს, რომელსაც აქვს შრომის კოდექსით გათვალისწინებული ურთიერთობა დამსაქმებელთან.

შეიძლება დაისვას ლოგიკური შეკითხვა თუ რას შეიძლება ემსახურებოდეს დამსაქმებლის ვალდებულება სამუშაო დროის (ნამუშევარი საათების) აღრიცხვის შესახებ. რასაკვირველია სამუშაო დროის ზუსტი აღრიცხვა ტექნიკურად უფრო აადვილებს

ერთის მხრივ დამსაქმებლისათვის დასაქმებულის მიერ შესრულებული სამუშაო დროის ზუსტ გამოთვლას, ხოლო მეორეს მხრივ დამსაქმებელს აქვს შესაძლებლობა თავად გაეცნოს და აკონტროლოს მის მიერ შესრულებული სამუშაო დრო. ამავე დროს შრომითი ხელშეკრულებით განსაზღვრული ნორმირებულ სამუშაო დროზე მეტი (დროის იმ მონაკვეთში, რომლის ხანგრძლივობა აღემატება ნორმირებულ სამუშაო დროს) შესრულებული სამუშაოსათვის (ზეგანაკვეთური სამუშაო) დამსაქმებელს წარმოეშობა დასაქმებულის შრომის საათობრივი განაკვეთის გაზრდილი ოდენობით ანაზღაურების ვალდებულება.<sup>3</sup> საქართველოს შრომის კოდექსის მიხედვით დამსაქმებელი და დასაქმებული დასაქმებულისთვის ზეგანაკვეთური სამუშაოს ანაზღაურების სანაცვლოდ შეიძლება შეთანხმდნენ პროპორციული დამატებითი დასვენების დროის მიცემაზე.<sup>4</sup>

საქართველოს შრომის კოდექსში არ არის მითითება, თუ როგორ უნდა მოხდეს ანაზღაურება იმ შემთხვევაში, როდესაც დასაქმებული ასრულებს ნორმირებულ სამუშაო დროზე ნაკლებ სამუშაოს. მაგალითად, წარმოვიდგინოთ, რომ შრომითი ხელშეკრულებით დასაქმებულის ყოველთვიური დარიცხული ხელფასი არის 1000 ლარი და მისი ნორმირებული სამუშაო დროის ხანგრძლივობა კი კვირაში 40 საათია (დღეში 8 საათი, კვირაში 5 დღე, ორშაბათიდან პარასკევის ჩათვლით). იმ შემთხვევაში თუ დასაქმებულმა შეასრულა კვირაში 35 საათი, იქნება თუ არა ლეგიტიმური, რომ ხელფასიდან დაკავდეს თანხა ხელფასის ნამუშევარი დროის შესაბამისობასთან მოსაყვანად? როგორც ზემოთ აღვნიშნეთ, აღნიშნული საკითხი საქართველოს შრომის კოდექსით არ არის მოწესრიგებული. ამავე დროს ცალსახად არ შეიძლება გაიცეს დადებითი ან უარყოფითი პასუხი. აქ გასათვალისწინებელია ნორმირებულ სამუშაო დროზე ნაკლები სამუშაოს შესრულების მიზეზი. უპირველეს ყოვლისა თუ დასაქმებულმა სამუშაო საათები გააცდინა არასაპატიო მიზეზით,<sup>5</sup> (ანუ თუ

<sup>3</sup> <https://matsne.gov.ge/ka/document/view/1155567?publication=19> საქართველოს შრომის კოდექსის 27-ე მუხლის მეორე პუნქტი (ბოლო გადამოწმების თარიღი: 19.04.2021)

<sup>4</sup> პროექტის ინიცირებულ ვარიანტში იყო ჩანაწერი, სადაც აღნიშნული იყო, რომ ზეგანაკვეთური სამუშაო ანაზღაურება უნდა მომხდარიყო ხელფასის საათობრივი განაკვეთის გაზრდილი ოდენობით, რაც უნდა ყოფილიყო არანაკლები შრომის ანაზღაურების ნორმირებული საათობრივი განაკვეთის 125 პროცენტისა. როგორც ვხედავთ ინიცირებულ პროექტში განსაზღვრული იყო კონკრეტული რიცხვი, თუ რამდენით უნდა ანაზღაურებულიყო ზეგანაკვეთური სამუშაო. მოგვიანებით, საპარლამენტო განხილვისას ეს ჩანაწერი ამოიღეს პროექტიდან და საბოლოოდ მიღებულ ვარიანტში დარჩა შემდეგი ფორმულირება: „ზეგანაკვეთური სამუშაო ანაზღაურდება შრომის ანაზღაურების საათობრივი განაკვეთის გაზრდილი ოდენობით. ამ ანაზღაურების ოდენობა განისაზღვრება მხარეთა შეთანხმებით.“

<sup>5</sup> საპატიო თუ არასაპატიო მიზეზით გაცდენა ზოგადი ცნებაა და შეიძლება მოიცავდეს გარემოებების ფართო ჩამონაწახს. საქართველოს შრომის კოდექსში არ არის განმარტება თუ რა შეიძლება ჩაითვალოს დასაქმებულის მიერ სამუშაოს არასაპატიო ან საპატიო მიზეზით გაცდენის დროდ. თუმცა კონკრეტულმა დამსაქმებელმა შრომის შინაგანაწესში შეიძლება გაითვალისწინოს თუ რა შეიძლება იქნეს მიჩნეული დასაქმებულის

<sup>1</sup> <https://www.matsne.gov.ge/ka/document/iew/5003141?publication=0> საქართველოს ორგანული კანონი საქართველოს ორგანულ კანონში „საქართველოს შრომის კოდექსი“ ცვლილების შეტანის შესახებ, მუხლი 24 პუნქტი 1 (ბოლო გადამოწმების თარიღი: 19.04.2021)

<sup>2</sup> <https://matsne.gov.ge/ka/document/view/5099344?publication=0> საქართველოს ოკუპირებული ტერიტორიებიდან დევნილთა, შრომის, ჯანმრთელობისა და სოციალური დაცვის მინისტრის 2021 წლის 12 თებერვლის №01-15/ნ ბრძანება სამუშაო დროის აღრიცხვის ფორმისა და მისი წარმოების წესის დამტკიცების თაობაზე. დანართი 1 სამუშაო დროის აღრიცხვის წესი, მუხლი 1 პუნქტი 3 (ბოლო გადამოწმების თარიღი: 19.04.2021)

გაცდენა წარმოადგენს დასაქმებულის მიერ შრომითი ხელშეკრულების ან/და შრომის შინაგანაწესით დაკისრებული ვალდებულების დარღვევას) მაშინ დასაქმებულის მიმართ შეიძლება გამოყენებულ იქნეს დისციპლინური პასუხისმგებლობის ზომად ხელფასიდან გაცდენილი დროის შესაბამისი თანხის დაკავება, თუ პასუხისმგებლობის ასეთ სახე გათვალისწინებულია შესაბამისი, კონკრეტული დამსაქმებელი ორგანიზაციის შრომის შინაგანაწესში.

საინტერესოა, შრომის კანონმდებლობის მიხედვით, პედაგოგიური საქმიანობის ან სახელოვნებო სფეროში მოღვაწეობის გამო დასაქმებულის მიერ ნორმირებულ სამუშაო დროზე ნაკლები სამუშაოს შესრულება, არის თუ არა საპატიო მიზეზი? ეს შეკითხვა ჩნდება იქიდან გამომდინარე, რომ ასეთი დასაქმებულის მიერ კვირის განმავლობაში სამუშაო დროის (ნამუშევარი საათების) აღრიცხვის დოკუმენტში, ნამუშევარი საათების რაოდენობა იქნება უფრო ნაკლები ვიდრე სხვა დასაქმებულის და შესაბამისად საგულისხმოა როგორ უნდა აისახოს ნორმირებულ სამუშაო დროზე ნაკლები სამუშაო საათების შესრულება ხელფასზე. მაგალითად იმ შემთხვევაში, თუ დასაქმებული მუშობს ა(ა)იპ „კულტურის ცენტრში“ სპეციალისტის პოზიციაზე და მისი ნორმირებული სამუშაო დროის ხანგრძლივობა არის კვირაში 40 საათი. თუ აღნიშნული დასაქმებული ამავე დროს არის ქორეოგრაფიული ანსამბლის მოცეკვავე და ეწევა სახელოვნებო საქმიანობას ამავე ა(ა)იპ „კულტურის ცენტრში“ და ამ პოზიციაზე მისი ნორმირებული სამუშაო დროის ხანგრძლივობა არის კვირაში 5 საათი. მაშინ გამოდის, რომ ეს დასაქმებული, როგორც სპეციალისტი ვერ შეასრულებს ნორმირებულ სამუშაო დროს - 40 საათს და შესაბამისად მის მიერ კვირის განმავლობაში ნამუშევარი საათების რაოდენობა იქნება უფრო ნაკლები - 35 საათი.

საქართველოს შრომის კოდექსში პირდაპირ არ არის მითითება დასაქმებულის უფლებაზე განახორციელოს პედაგოგიური საქმიანობა ან სახელოვნებო სფეროში მოღვაწეობა, როგორც ეს არის მაგალითად საქართველოს კონსტიტუციაში, ან საქართველოს კანონში საჯარო დაწესებულებაში ინტერესთა შეუთავსებლობისა და კორუფციის შესახებ. საქართველოს კონსტიტუციის 39-ე მუხლის მე-4 პუნქტის მიხედვით: „...პარლამენტის წევრი შეიძლება ეწეოდეს სამეცნიერო, პედაგოგიურ და სახელოვნებო საქმიანობას, თუ ეს საქმიანობა არ

ითვალისწინებს ადმინისტრაციული ფუნქციების შესრულებას...“<sup>1</sup> საქართველოს კონსტიტუციის 54-ე მუხლის მე-6 პუნქტის მიხედვით: „მთავრობის წევრს უფლება არა აქვს ეკავოს სხვა თანამდებობა, გარდა პარტიულისა, ეწეოდეს სამეწარმეო საქმიანობას, იღებდეს ანაზღაურებას სხვა საქმიანობისათვის, გარდა სამეცნიერო და პედაგოგიური საქმიანობისა.“<sup>2</sup> საქართველოს კონსტიტუციის 63-ე მუხლის მე-4 პუნქტის მიხედვით: „მოსამართლის თანამდებობა შეუთავსებელია სხვა თანამდებობასთან და ანაზღაურებად საქმიანობასთან, გარდა სამეცნიერო და პედაგოგიური საქმიანობისა...“<sup>3</sup> საჯარო დაწესებულებაში ინტერესთა შეუთავსებლობისა და კორუფციის შესახებ საქართველოს კანონის მე-13 მუხლის მე-2 პუნქტის მიხედვით საჯარო მოსამსახურეს „...უფლება არა აქვს, ასრულებდეს რაიმე ანაზღაურებად სამუშაოს (გარდა სამეცნიერო, პედაგოგიური, შემოქმედებითი ან თავდაცვის ძალების რეზერვში საქმიანობისა)...“<sup>4</sup>

ზემოაღნიშნულისგან განსხვავებით საქართველოს შრომის კოდექსში აღნიშნულია, რომ დასაქმებულის ერთზე მეტ სრულ ან არასრულ სამუშაო განაკვეთზე შეთავსებითი სამუშაო უფლება, შეიძლება შეიზღუდოს შრომითი ხელშეკრულებით, თუ პირი, რომლისთვისაც უნდა შესრულდეს შეთავსებითი სამუშაო, დამსაქმებლის კონკურენცია.<sup>5</sup> შეთავსებითი სამუშაო უფლების შეზღუდვა ადრე არსებულ რედაქციაშიც არსებობდა და ის გამართლებული იყო ერთის მხრივ დამსაქმებლებს შორის კონკურენციისა და მეორეს მხრივ დასაქმებულის მხრიდან ლოიალობის დაცვის პრინციპიდან გამომდინარე.<sup>6</sup>

საქართველოს შრომის კოდექსის ზემოაღნიშნულ ჩანაწერში ჩანს, რომ შრომითი ხელშეკრულებით დასაქმებულს ასევე გაჩნია უფლება შეასრულოს (შეუთავსოს) სხვა სამუშაო, მათ შორის პედაგოგიური, სახელოვნებო ან შემოქმედებითი საქმიანობა. ასეთ შემთხვევაში კი უნდა მივიჩნიოთ, რომ დასაქმებულის მიერ ნორმირებულ სამუშაო დროზე ნაკლები სამუშაოს შესრულება იქნება საპატიო მიზეზი, ვინაიდან ეს საქართველოს შრომის კოდექსით არის ნებადართული. შრომის

<sup>1</sup> <https://matsne.gov.ge/ka/document/view/30346?publication=36#!> საქართველოს კონსტიტუცია მუხლი 39, პუნქტი 4; (ბოლო გადამოწმების თარიღი: 19.04.2021)

<sup>2</sup> <https://matsne.gov.ge/ka/document/view/30346?publication=36#!> საქართველოს კონსტიტუცია მუხლი 54, პუნქტი 6; (ბოლო გადამოწმების თარიღი: 19.04.2021)

<sup>3</sup> <https://matsne.gov.ge/ka/document/view/30346?publication=36#!> საქართველოს კონსტიტუცია მუხლი 63, პუნქტი 4; (ბოლო გადამოწმების თარიღი: 19.04.2021)

<sup>4</sup> <https://matsne.gov.ge/ka/document/view/33550?publication=75> საქართველოს კანონი საჯარო დაწესებულებაში ინტერესთა შეუთავსებლობისა და კორუფციის შესახებ; (ბოლო გადამოწმების თარიღი: 19.04.2021)

<sup>5</sup> <https://matsne.gov.ge/ka/document/view/1155567?publication=19> საქართველოს შრომის კოდექსის მე-16 მუხლის მე-5 პუნქტი; (ბოლო გადამოწმების თარიღი: 19.04.2021)

<sup>6</sup> საქართველოს შრომის სამართალი და საერთაშორისო შრომის სტანდარტები, 2017, გვ. 46

მიერ სამუშაო საათების გაცდენის არასაპატიო/საპატიო მიზეზად და ასევე დამსაქმებულს შეუძლია შრომის შინაგანაწესში პასუხისმგებლობის სახედ გაითვალისწინოს დასაქმებულის მიერ სამუშაო საათების არასაპატიო მიზეზით გაცდენის შემთხვევაში, ხელფასის ნამუშევარი დროის შესაბამისობასთან მოსაყვანად, ხელფასიდან შესაბამისი თანხის დაკავება.

კანონმდებლობით არ არის მოწესრიგებული და-საქმებულს კვირის განმავლობაში დროის რა პერიოდი შეუძლია დაუთმოს შეთავსებით საქმი-ანობას. აღნიშნულიდან გამომდინარე, სწორედ დამსაქმებელს აქვს უფლებამოსილება განსაზღვროს გონივრული დრო და მისცეს ან დაუსაბუთოს და შეუზღუდოს დასაქმებულს შეთავსებითი საქ-მიანობის განხორციელების უფლება.

უნდა აღინიშნოს, რომ სამუშაოს დაწყების და დამთავრების დასაქმებულზე მორგებული მექანიზმი არის დანერგილი ბევრ განვითარებულ ქვეყანაში. მოქნილი სამუშაო საათები, როგორც თანამშრომეთა მოზიდვის და შენარჩუნების საშუალება პოპულარულია ევროპის ქვეყნებში. მაგალითად ფინეთში, გერმანიაში, ნორვეგიაში და შვედეთში ეს პრაქტიკა შეთავაზებულია დამსაქმებელთა ¾-ის მიერ, ხოლო დანიაში, საფ-რანგეთში და გაერთიანებულ სამეფოში 10-დან 4 ორგანიზაცია სთავაზობს დასაქმებულ თავად განსაზღვროს სამუშაოს დაწყების და დამთავრების დრო.<sup>1</sup> მაგალითად გაერთიანებულ სამეფოში მოქმედებს მოქნილი სამუშაო საათების (flexible working hours) მექანიზმი, რაც გულისხმობს იმას, რომ დასაქმებულს აქვს შესაძლებლობა დაიწყოს და დაამთავროს სამუშაო დღე მისი სურვილისამებრ. ეს გულისხმობს, რომ დასაქმებულს შეუძლია მოვიდეს სამსახურში ადრე ან გვიან და ამის შესაბამისად შეასრულოს დღიური სამუშაო საათი.<sup>2</sup> ასეთი მიდგომით სარგებელს ღებულობა როგორც დასაქმებული, ისე დამსაქმებელი. დასაქმებული ასეთ პირობებში თავად განსაზღვრავს, აკონტრო-ლებს და უთავსებს ერთის მხრივ სამუშაო დროს და

მეორეს მხრივ პირად ცხოვრებას (დასაქმებული შეიძლება იყოს მშობელი, შეიძლება ქონდეს ჯან-მთელობასთან დაკავშირებული პრობლემები, შე-იძლება ქონდეს სხვა სამსახური, ეწეოდეს თუნდაც პედაგოგიურ საქმიანობას). მეორეს მხრივ დამ-საქმებელი, მოქნილი სამუშაო საათების გამოყე-ნების საშუალებით ინარჩუნებს კვალიფიციურ დასაქმებულს.<sup>1</sup>

### **დასკვნა**

როდესაც ვსაუბრობთ სამართლებრივ ურთი-ერთობების მიმართ ახლებურ და განსხვავე-ბულ გააზრებაზე ეს გულისხმობს შესაბამისი ცვლილების ასახვის აუცილებლობაზე კანონმდებ-ლობაში. საქართველოს შრომის კოდექსში 2020 წლის 29 სექტემბერს განხორციელებული ცვლილებები უდავოდ წინგადადგმული ნაბიჯია დასაქმებულთა ინტერესების დაცვის კუთხით. თუმცა არის გარკვეული საკითხები, რაც ვფიქრობთ საჭიროებს დაზუსტებას. კერძოდ, ვფიქრობთ მიზანშეწონილია საქართველოს შრომის კოდექსის მე-16 მუხლს დაემატოს შემდეგი შინაარსის მე-6 პუნქტი: დასაქმებულის მიერ გონივრული ვადით შეთავსებითი პედაგოგიური, სახელოვნებო და შემოქმედებითი საქმიანობის გამო ნორმირებულ სამუშაო დროზე ნაკლები სამუშაო საათების შესრულება არ გამოიწვევს დასაქმებულის ხელ-ფასის დაკავებას მისი ნამუშევარი დროის შესაბა-მისობასთან მოსაყვანად, თუ დასაქმებულის ამ უფლების განხორციელება არ აზიანებს დამსაქ-მებლის ინტერესებს.

<sup>1</sup> Policy and Practice in European Human Resource Management. Edited by Chris Brewster and Ariane Hegewisch New York 2017. P 207

<sup>2</sup> <https://www.gov.uk/flexible-working/types-of-flexible-working> (ბოლო გადამოწმების თარიღი: 19.04.2021)

<sup>1</sup> ამ შემთხვევაში ერთმანეთისაგან უნდა განვასხვავოთ ტერმინები: დასაქმებული (employed) და თვითდასაქმებული (self employee). უფრო ნათელი რომ იყოს განსხვავება თვითდასაქმებული არის ფიზიკურ პირი, რომელიც არის დამოუკიდებელი კონტრაქტორი გარე კომპანიისთვის. ხოლო დასაქმებული არის ფიზიკური პირი, რომელიც ხელშეკრულებით არის დაკავშირებული კომპანიასთან (ხელშეკრულებით არის დასაქმებული კომპანიაში, ორგანიზაციაში, არასამთავრობო ორგანიზაციაში ან საჯარო სფეროში და ანაზღაურების სანაცვლოდ ეწევა გარკვეულ მომსახურებას დასაქმებულს). ზემოაღნიშნული შეღავათი მოქმედს თანამშრომლებზე (employed), რომლებიც სულ ცოტა 26 კვირა მუშობენ დამსაქმებელთან.

## გამოყენებული წყარო და ლიტერატურა

1. <https://matsne.gov.ge/ka/document/view/30346?publication=36#> საქართველოს კონსტიტუცი;
2. <https://www.matsne.gov.ge/ka/document/view/5003141?publication=0> საქართველოს ორგანული კანონი საქართველოს ორგანულ კანონში „საქართველოს შრომის კოდექსი“ ცვლილებების შეტანის შესახებ 29 სექტემბერი 2020;
3. <https://matsne.gov.ge/ka/document/view/5099344?publication=0> საქართველოს ოკუპირებული ტერიტორიებიდან დევნილთა, შრომის, ჯანმრთელობისა და სოციალური დაცვის მინისტრის 2021 წლის 12 თებერვლის №01-15/ნ ბრძანება სამუშაო დროის აღრიცხვის ფორმისა და მისი წარმოების წესის დამტკიცების თაობაზე. დანართი 1 სამუშაო დროის აღრიცხვის წესი;
4. <https://matsne.gov.ge/ka/document/view/1155567?publication=19> საქართველოს ორგანულ კანონი „საქართველოს შრომის კოდექსი“;
5. <https://matsne.gov.ge/ka/document/view/33550?publication=75> საქართველოს კანონი საჯარო დაწესებულებაში ინტერესთა შეუთავსებლობისა და კორუფციის შესახებ;
6. <https://www.gov.uk/flexible-working/types-of-flexible-working>;
7. საქართველოს შრომის სამართალი და საერთაშორისო შრომის სტანდარტები, 2017;
8. Policy and Practice in European Human Resource Management. Edited by Chris Brewster and Ariane Hegewisch New York 2017.

**Obligation of accurate accounting of working hours in Georgia and related challenges**

*Nikoloz Phiphia, Professor  
Georgian Technical University*

**Summary**

The amendments to the Labor Code of Georgia on September 29, 2020 are another steps towards the normalization of labor relations. Among the changes the noteworthy novelty is the form of accounting of working hours. Paragraph 11 of Article 24 of the Labor Code of Georgia states: employers shall, in writing and/or electronically, keep a record of the hours worked by employees in the working day, and shall make available to the employee the monthly records of the working time (hours worked),

In this article is reviewed the obligation and related challenges to perform the form of the obligation to accurately record working time, while exercising the right to work. In the article are given specific examples of cases that are not regulated at the legislative level; In particular, how to make payment in case the employee performs less than normal working hours. Georgian labor law also does not regulate how much time an employee can devote per week to perform the second job at the same time. Based on the above the employer has the authority to determine a reasonable time and to give or restrict the employee's right to perform the second job at the same time. Examples of the flexible working hours tested in developed countries are also reviewed in the article.

In the presented article also is expressed the opinion on the need for legislative changes in terms of legal regulation of the above-mentioned issue. In particular, the article states the following: The Labor Code of Georgia should reflect that for a reasonable period of time performance of less than the normal working hours due to the combined pedagogical, artistic or creative activities by the employees, will not result in a deduction from the employee's salary to conform it with his/her working hours, if the realization of employee's right will not harm the interests of the employer.

Keywords: Working time accounting form. Normalized working time. Flexible working hours.

**დისკრიმინაციის აკრძალვა და დისაქიმებულია უზღუდავის სამართლებრივი  
კონსტიტუციის თანხმობის საკითხებზე**

*ნიკოლოზ ფიფია, პროფესორი  
საქართველოს ტექნიკური უნივერსიტეტი*

**რეზიუმე**

წინამდებარე სტატია ეხება დისკრიმინაციის აკრძალვას და დასაქმებულთა უფლებების სამართლებრივი რეგულირების თანხმობის საქართველოში. სტატიაში განხილულია შეთავსებითი დასაქმების უფლების პრაქტიკული რეალიზებასთან დაკავშირებული საკითხები. ევროკავშირის და ევროპის ატომური ენერჯის გაერთიანებას და მათ წევრ სახელმწიფოებსა და მეორეს მხრივ, საქართველოს შორის ასოცირების შესახებ შეთანხმება“ განსაზღვრავს საქართველოს ვალდებულებას დაუახლოვოს ქართული კანონმდებლობა ევროკავშირის კანონმდებლობას და საერთაშორისო ინსტიტუტებს. აღნიშნული შეთანხმების 229-ე მუხლის მე-2 მუხლის d) ქვეპუნქტის შესაბამისად საქართველომ აიღო ვალდებულება ხელი შეუწყოს და ასახოს საკუთარ კანონმდებლობასა და პრაქტიკაში და მთელს ტერიტორიაზე საერთაშორისოდ აღიარებული შრომის ძირითადი სტანდარტები, მათ შორის ყოველგვარი დისკრიმინაციის აღკვეთა დასაქმებასა და შრომასთან მიმართებაში.

სტატიაში გაზგასმულია შრომით ურთიერთობებში ყველა სახის დისკრიმინაციის აკრძალვის მნიშვნელობაზე და განხილულია შეთავსებითი სამუშაოს განხორციელების გამო დასაქმებულის მიერ ერთ დამსაქმებელთან ნორმირებულ სამუშაო დროზე ნაკლები სამუშაო დროის განმავლობაში მუშაობისათვის ხელფასის ანაზღაურების სამართლებრივ მექანიზმები. აღნიშნულ საკითხთან დაკავშირებით ხაზგასმულია, რომ საპატიო მიზეზის არსებობისას, დასაქმებულის მიერ ნორმირებულ სამუშაო დროზე ნაკლები სამუშაო საათების შესრულება არ უნდა ჩაითვალოს სხვა დასაქმებულების მიმართ დისკრიმინაციულ მოპყრობად და არ უნდა იყოს დასაქმებულისთვის ნაკლები სახელფასო ანაზღაურების საფუძველი.

სწორედ დამსაქმებელსა და დასაქმებულს შორის გაფორმებული შრომითი ხელშეკრულებით უნდა განისაზღვროს, რომ დასაქმებულთან შრომითი ხელშეკრულებით განსაზღვრულ ნორმირებულ სამუშაო დროს (სამუშაო საათებში) დასაქმებულის მიერ შეთავსებითი სამუშაოს შესრულება, კერძოდ პედაგოგიური, სახელოვნებო ან შემოქმედებითი საქმიანობა, შეიძლება ჩაითვალოს საპატიოდ თუ შეთავსებითი სამუშაოს შესრულებით არ ზიანდება დამსაქმებლის შრომითი და დასაქმებულის მიერ

შესასრულებელი სამუშაო ინტერესები. გონივრული დასაბუთების ფარგლებში დამსაქმებელმა შეიძლება განსაზღვროს შრომითი ხელშეკრულებით განსაზღვრულ ნორმირებულ სამუშაო დროს (სამუშაო საათებში) სხვა, შეთავსებითი სამუშაოს შესრულებისათვის საპატიო მიზეზად მიჩნეული დროის ხანგრძლივობა, თუმცა უკეთესი იქნებოდა, რომ აღნიშნული დროის მაქსიმალური პერიოდი განსაზღვრულიყო შრომის კოდექსით.

საკვანძო სიტყვები: პირდაპირი დისკრიმინაცია, ირიბი დისკრიმინაცია, შეთავსებითი სამუშაო

**შესავალი**

ნებისმიერი სახის, როგორც პირდაპირი ასევე ირიბი ფორმით განხორციელებული დისკრიმინაცია მიუთითებს სახელმწიფოს არადემოკრატიულ და მახინჯ დამოკიდებულებაზე ადამიანის, ან ადამიანთა გარკვეული წრის მიმართ. ეს არაჯანსაღი დამოკიდებულება საბოლოო ჯამში წარმოაგენს საზოგადოების დემოკრატიული განვითარების მუხრუჭს და მას არ შეიძლება გააჩნდეს გონივრული გამართლება. კაცობრიობის განვითარების ისტორიის ფეხდაფეხ უნდა განვითარდეს სამართლებრივი ურთიერთობები, უნდა შეიცვალოს მიდგომები და შეფასებები სხვადასხვა ფაქტების მიმართ, აუცილებელია, რომ დაიხვეწოს და უფრო დემოკრატიული, ჰუმანური გახდეს იგი. როცა ვსაუბრობთ სამართლებრივ ურთიერთობების მიმართ ახლებურ და განსხვავებულ გააზრებაზე, ეს თავისთავში გულისხმობს შესაბამისი ცვლილების ასახვის აუცილებლობაზე კანონმდებლობაში. ნებისმიერი კანონი არსებობს კონკრეტულ დროსა და სივრცეში, ამიტომ იგი უნდა იცვლებოდეს დროის ცვლილებასთან ერთად და ნაბიჯ-ნაბიჯ უფრო მეტად უნდა გამოხატავდეს საზოგადოების ინტერესს.

**ძირითადი ნაწილი**

ევროკავშირის და ევროპის ატომური ენერჯის გაერთიანებას და მათ წევრ სახელმწიფოებსა და მეორეს მხრივ, საქართველოს შორის ასოცირების შესახებ შეთანხმება“ განსაზღვრავს საქართველოს ვალდებულებას დაუახლოვოს ქართული კანონმდებლობა ევროკავშირის კანონმდებლობას და საერთაშორისო ინსტიტუტებს. აღნიშნული შეთანხმების 229-ე მუხლის მე-2 მუხლის d) ქვეპუნქტის შესაბამისად საქართველომ აიღო ვალდე-



ბულება ხელი შეუწყოს და ასახოს საკუთარ კანონმდებლობასა და პრაქტიკაში და მთელს ტერიტორიაზე საერთაშორისოდ აღიარებული შრომის ძირითადი სტანდარტები, მათ შორის ყოველგვარი დისკრიმინაციის აღკვეთა დასაქმებასა და შრომასთან მიმართებაში.<sup>1</sup>

2020 წლის 29 სექტემბერს საქართველოს ორგანულ კანონში საქართველოს შრომის კოდექსში შევიდა მნიშვნელოვანი ცვლილებები. აღნიშნული კოდექსის მეორე თავი ეხება შრომითი დისკრიმინაციის აკრძალვას. განხორციელებული ცვლილებების მიხედვით გაუმჯობესდა შრომითი დისკრიმინაციის აკრძალვის სტანდარტი. საქართველოს შრომის კოდექსის მიზნებისათვის დისკრიმინაცია არის „განზრახ ან გაუფრთხილებულობით პირის განსხვავება ან გამორიცხვა ან მისთვის უპირატესობის მინიჭება ნებისმიერი ნიშნით, რომელიც მიზნად ისახავს ან იწვევს დასაქმებასა და პროფესიულ საქმიანობაში თანაბარი შესაძლებლობის ან მოპყრობის უარყოფას ან ხელყოფას.“<sup>2</sup>

დისკრიმინაციის ყველა ფორმის აღმოფხვრის შესახებ საქართველოს კანონით ასევე აკრძალულია საქართველოში ნებისმიერი სახის დისკრიმინაცია.<sup>3</sup> რასაკვირველია დისკრიმინაციის აკრძალვა გულისხმობს ნებისმიერი ფიზიკური და იურიდიული პირისთვის კანონმდებლობით დადგენილი უფლებებით თანასწორად სარგებლობის უზრუნველყოფას, მაგრამ ერთმანეთისაგან უნდა განვასხვავოთ კანონის წინაშე თანასწორობა და დისკრიმინაციის ნებისმიერი სახის აკრძალვა. უნდა გვახსოვდეს, რომ არათანაბარი მოპყრობა, თუ ის იქნება ობიექტურად დასაბუთებული და კანონიერი მიზნის მიღწევის თანაზომიერი და აუცილებელი საშუალებას წარმოადგენს, არ იქნება დისკრიმინაციული. სწორედ ამაზე მიუთითებს ევროპის სოციალური ქარტია (3. V. 1996, სტრასბურგი, შესწორებული).<sup>4</sup>

კერძოდ, ქარტიის დანართის მუხლი E განსაზღვრავს, რომ განსხვავებული მოპყრობა, დაფუძნებული ობიექტურ და გონივრულ გამარ-

თლებაზე, არ იქნება განხილული, როგორც დისკრიმინაციული.<sup>5</sup> სახელმწიფოებს როგორც გააჩნია ნეგატიური ვალდებულება (თანასწორად მოეპყრონ თანაბარ მდგომარეობასა და პირობებში მყოფ პირებს), ასევე პოზიტიური ვალდებულება (განსხვავებულად მოეპყრონ არათანაბარ პირობებში მყოფ პირებს, რათა მათ თანასწორი ხელმისაწვდომობა ჰქონდეთ უფლებებსა და თავისუფლებებზე).<sup>6</sup> ეს მოსაზრება აბსოლუტურად გასაგები და სამართლიანია. სწორედ ამ საკითხს ეხება საერთაშორისო სასამართლოს მოსამართლე ტანაკას მოსაზრება დასავლეთ აფრიკის საქმეზე (Judge Tanaka in the South West Africa case (ICJ Rep. 1966, 4), სადაც იგი მიუთითებს, რომ „კანონის წინაშე თანასწორობა არ ნიშნავს აბსოლუტურ თანასწორობას, სახელდობრ კი – ადამიანებისადმი მოპყრობას მათი ინდივიდუალური კონკრეტული გარემოებების გათვალისწინების გარეშე, არამედ იგი ასახიერებს პრინციპს, რომლის თანახმადაც, თანაბრად უნდა მოეპყრონ თანაბარ მდგომარეობაში მყოფთ, ხოლო არათანაბრად – მათ, ვინც არ იმყოფება თანაბარ მდგომარეობაში.“<sup>7</sup>

ყოველივე ზემოაღნიშნულიდან გამომდინარე საინტერესოა იქნება თუ არა დისკრიმინაციული მიდგომა ხელფასის ანაზღაურებისას, როდესაც დასაქმებული იყენებს შეთავსებითი დასაქმების უფლებას. მაგალითად წარმოვიდგინოთ, რომ საწარმოში დასაქმებული სხვა დამსაქმებელთან ეწევა პედაგოგიურ საქმიანობას და ამიტომ საწარმოში სხვა დასაქმებულებისაგან განსხვავებით ვერ ასრულებს ნორმირებულ სამუშაო დროს, თუმცა იღებს იმავე ხელფასს. ცხადია, რომ დასაქმებულს პედაგოგიური საქმიანობის უფლება აქვს, მაგრამ თუ დასაქმებულის მიერ ამ უფლების გამოყენებით მისი ნორმირებული დრო (ნამუშევარი საათების რაოდენობა) მცირდება ვიდრე სხვა დასაქმებულების, ხოლო მათი ანაზღაურება იქნება მსგავსი ეს ხომ არ ჩააყენება თანაბარ მდგომარეობაში (ანაზღაურების კუთხით) არსებითად უთანასწორო პირობებში მყოფ (ნამუშევარი საათების რაოდენობის მხრივ) პირებს?

მეტი სიცხადისთვის შეიძლება კონკრეტული მაგალითი განვიხილოთ: დასაქმებულები შრომითი ხელშეკრულების საფუძველზე მუშაობენ კერძო უნივერსიტეტში სპეციალისტის პოზიციაზე და მათი ნორმირებული სამუშაო დროის ხანგრძლივობა არის კვირაში 40 საათი (დღეში 8 საათი, კვირაში 5 დღე ორშაბათიდან პარასკევის ჩათვლით). ერთ-ერთი დასაქმებული ამავე დროს

<sup>1</sup> ევროკავშირის და ევროპის ატომური ენერჯის გაერთიანებას და მათ წევრ სახელმწიფოებსა და მეორეს მხრივ, საქართველოს შორის ასოცირების შესახებ შეთანხმება“ მუხლი 229, პუნქტი 2, ქვეპუნქტი d) <https://matsne.gov.ge/ka/document/view/2496959?publication=0> (ბოლო გადამოწმების თარიღი: 19.04.2021)

<sup>2</sup> საქართველოს ორგანული კანონი საქართველოს შრომის კოდექსი მუხლი 4, პუნქტი 1 (17 დეკემბერი 2010) <https://matsne.gov.ge/ka/document/view/1155567?publication=19#1> (ბოლო გადამოწმების თარიღი: 19.04.2021)

<sup>3</sup> საქართველოს კანონი დისკრიმინაციის ყველა ფორმის აღმოფხვრის შესახებ, მუხლი 2 პუნქტი 1 <https://matsne.gov.ge/ka/document/view/2339687?publication=3> (ბოლო გადამოწმების თარიღი: 19.04.2021)

<sup>4</sup> ევროპის სოციალური ქარტია (3. V. 1996, სტრასბურგი, შესწორებული) გათვალისწინებული სოციალური უფლებებით (მათ შორის შრომის უფლებით) სარგებლობა შეუძლია ყველას დისკრიმინაციის გარეშე მიუხედავად რასის, ფერის, სქესის, ენის, რელიგიის, პოლიტიკური ან სხვაგვარი მოსაზრების, ეროვნული წარმოშობის ან სოციალური წარმოშობის, ჯანმრთელობის ეროვნული უმცირესობის კუთვნილების, დაბადებას ან სხვაგვარი სტატუსისა.

<sup>5</sup> <https://rm.coe.int/the-european-social-charter-treaty-text/1680799c4b> (ბოლო გადამოწმების თარიღი: 19.04.2021)

<sup>6</sup> საქართველოს შრომის სამართალი და საერთაშორისო შრომის სტანდარტები, 2017; გვ. 121

<sup>7</sup> საქართველოს შრომის სამართალი და საერთაშორისო შრომის სტანდარტები, 2017; გვ. 118-119

ეწევა პედაგოგიურ საქმიანობას ამავე უნივერსიტეტში და ამ პოზიციაზე მისი ნორმირებული სამუშაო დროის ხანგრძლივობა არის კვირაში 10 საათი. გამოდის, რომ ეს დასაქმებული, როგორც სპეციალისტი სხვა დასაქმებულების მსგავსად ვერ შეასრულებს ნორმირებულ სამუშაო დროს - 40 საათს და შესაბამისად მის მიერ კვირის განმავლობაში ნამუშევარი საათების რაოდენობა იქნება უფრო ნაკლები - 30 საათი. გამომდინარე აქედან, იქნება თუ არა დისკრიმინაცია (დასაქმებულების მიმართ არაპროპორციული მიდგომა, განზრახ უპირატესობის მინიჭება) ასეთი დასაქმებისათვის კვირის განმავლობაში ნორმირებულ სამუშაო დროზე ნაკლები სამუშაოს შესრულების შემთხვევაში მისთვის იმ დასაქმებულების მსგავსი ანაზღაურების მიცემა, რომლებიც კვირის განმავლობაში ასრულებენ ნორმირებულ სამუშაო დროს?

საქართველოს შრომის კოდექსით არ არის დარეგულირებული თუ როგორ უნდა მოხდეს ანაზღაურება იმ შემთხვევაში, როდესაც დასაქმებული ასრულებს ნორმირებულ სამუშაო დროზე ნაკლებ სამუშაოს.<sup>1</sup> სადავო არ არის, რომ საჯარო მოხელის მსგავსად ხელშეკრულებით დასაქმებულს გაჩნია უფლება შეასრულოს (შეთავსოს) პედაგოგიური, სახელოვნებო ან შემოქმედებითი საქმიანობა.<sup>2</sup> აქ საკითხი ეხება ნორმირებული სამუშაო დროის პერიოდში დასაქმებულის მიერ სხვა სამუშაოს შესრულებას. უფრო კონკრეტულად რომ დავსვათ შეკითხვა, პედაგოგიური საქმიანობის გამო, დასაქმებულის მიერ ნორმირებულ სამუშაო დროზე ნაკლები სამუშაოს შესრულება, არის თუ არა საპატიო მიზეზი?<sup>3</sup> ზოგადად, შეუძლია თუ არა დამსაქმებელს შეუზღუდოს დასაქმებულს კანონით მისთვის მინიჭებული პედაგოგიური, სახელოვნებო ან შემოქმედებითი საქმიანობის

უფლება? რასაკვირველია შეუძლია თუ ეს ხელს უშლის დასაქმებულთან დასაქმებულის მიერ შესასრულებელი ძირითადი საქმიანობას, მუშაობის პროცესს. შრომის კანონმდებლობით არ არის მოწესრიგებული დასაქმებულს კვირის განმავლობაში დროის რა პერიოდი შეუძლია დაუთმოს პედაგოგიურ საქმიანობას. შესაბამისად სწორედ დამსაქმებელს აქვს უფლებამოსილება განსაზღვროს დასაქმებულისთვის საქმიანობის უფლების განხორციელების გონივრული დრო.

### დასკვნა

ზემოაღნიშნულიდან გამომდინარე, სწორედ დამსაქმებელსა და დასაქმებულს შორის გაფორმებული შრომითი ხელშეკრულებით უნდა განისაზღვროს, რომ დასაქმებულთან შრომითი ხელშეკრულებით განსაზღვრულ ნორმირებულ სამუშაო დროს (სამუშაო საათებში) დასაქმებულის მიერ შეთავსებითი სამუშაოს შესრულება, კერძოდ პედაგოგიური, სახელოვნებო ან შემოქმედებითი საქმიანობა, შეიძლება ჩაითვალოს საპატიოდ თუ შეთავსებითი სამუშაოს შესრულებით არ ზიანდება დამსაქმებლის შრომითი და დასაქმებულის მიერ შესასრულებელი სამუშაო ინტერესები. გონივრული დასაბუთების ფარგლებში დამსაქმებელმა შეიძლება განსაზღვროს შრომითი ხელშეკრულებით განსაზღვრულ ნორმირებულ სამუშაო დროს (სამუშაო საათებში) სხვა, შეთავსებითი სამუშაოს შესრულებისათვის საპატიო მიზეზად მიჩნეული დროის ხანგრძლივობა, თუმცა უკეთესი იქნებოდა, რომ აღნიშნული დროის მაქსიმალური პერიოდი განსაზღვრულიყო შრომის კოდექსით.

ამავე დროს მნიშვნელოვანია იმის ხაზგასმაც, რომ ზემოაღნიშნული საპატიო მიზეზით დასაქმებულის მიერ ნორმირებულ სამუშაო დროზე ნაკლები სამუშაო საათების შესრულება არ ჩაითვლება სხვა დასაქმებულების მიმართ დისკრიმინაციულ მოპყრობად და არ იქნება დასაქმებულისთვის ნაკლები სახელოვნებო ანაზღაურების საფუძველი.

1 მოყვანილ მაგალითში შეთავსებითი სამუშაო ერთი დაწესებულების ქვეშ ხდება, მაგრამ შეთავსებით სამუშაო შესაძლებელია განხორციელდეს სხვადასხვა დაწესებულებაში. ასეთ შემთხვევაში ადმინისტრაციული ფუნქციის განხორციელება და პედაგოგიური საქმიანობა განსხვავებული ფუნქციებია, შეიძლება ითქვას, რომ სახეზე გვაქვს „შემჭრილი“ შეთავსებითი სამუშაოს შესრულებაზე და არა „მფარავი“ სამუშაოს შესრულება.

2 საქართველოს კონსტიტუციის და საქართველოს კანონის საჯარო დაწესებულებაში ინტერესთა შეთავსებლობისა და კორუფციის შესახებ შესაბამისად პედაგოგიური საქმიანობის უფლება გააჩნიათ პარლამენტის, მთავრობის წევრებს და საჯარო მოხელეებს. საქართველოს შრომის კოდექსში არეალი, სადაც დასაქმებულს შეუძლია შეთავსებით იმუშაოს უფრო ფართო და აღნიშნულია, რომ დასაქმებულს შეთავსებითი სამუშაო უფლება აქვს და ეს უფლება შეიძლება შეიზღუდოს შრომითი ხელშეკრულებით, თუ პირი რომლისთვისაც უნდა შესრულდეს შეთავსებითი სამუშაო, დამსაქმებლის კონკურენტია (საქართველოს შრომის კოდექსის მე-16 მუხლის მე-5 პუნქტი). საქართველოს შრომის კოდექსის ამ ჩანაწერით მკაფიო მითითებაა იმ სამართლებრივ საფუძველზე, როდესაც დამსაქმებელს წარმოეშობა უფლება დასაქმებულს შეუზღუდოს შეთავსებითი სამუშაო უფლება.

3 საქართველოს შრომის კოდექსში არ არის განმარტება თუ რა შეიძლება ჩაითვალოს დასაქმებულის მიერ სამუშაოს არასაპატიო ან საპატიო მიზეზით გაცდენის დროდ. თუმცა კონკრეტულმა დამსაქმებელმა შრომის შინაგანაწესში შეიძლება გაითვალისწინოს თუ რა შეიძლება იქნეს მიჩნეული დასაქმებულის მიერ სამუშაო საათების გააცდენის არასაპატიო/საპატიო მიზეზად.

## გამოყენებული წყარო და ლიტერატურა

1. საქართველოს შრომის სამართალი და საერთაშორისო შრომის სტანდარტები, 2017;
2. ევროკავშირს და ევროპის ატომური ენერჯის გაერთიანებას და მათ წევრ სახელმწიფოებსა და მეორეს მხრივ, საქართველოს შორის ასოცირების შესახებ შეთანხმება“ <https://matsne.gov.ge/ka/document/view/2496959?publication=0> ;
3. საქართველოს ორგანული კანონი საქართველოს შრომის კოდექსი <https://matsne.gov.ge/ka/document/view/1155567?publication=19>;
4. საქართველოს კანონით დისკრიმინაციის ყველა ფორმის აღმოფხვრის შესახებ <https://matsne.gov.ge/ka/document/view/2339687?publication=3>;
5. ევროპის სოციალური ქარტია (შესწორებული) სტრასბურგი, 3 მაისი 1996 <https://rm.coe.int/the-european-social-charter-treaty-text/1680799c4b>.

**Prohibition of Discrimination and Peculiarities of Legal Regulation of  
Employee Rights in Georgia**

*Nikoloz Phiphia, Professor  
Georgian Technical University*

**Summary**

This article addresses the issue related to the prohibition of discrimination and peculiarities of legal regulation of employee rights in Georgia. In this article is reviewed the practical realization of the right of combined several jobs at the same time. Association agreement between the European Union and the European Atomic Energy Community and their Member States, of the one part, and Georgia, of the other part defines Georgia's commitment to bring Georgian legislation closer to EU legislation and to international institutions. In accordance with Article 229 (2) (d) of the above mentioned Agreement: Georgia commit to respecting, promoting and realizing in its law and practice and in their whole territory the internationally recognized labor standards, including the elimination of discrimination in respect of employment and occupation.

In the article is highlighted the importance of prohibiting all forms of discrimination in labor relations and discussed legal mechanisms how to pay employees for working less than the normal working hours with one employer due to the performance of the second job at the same time. In this regard, it is emphasized that if there is a good reason, working less than the normal working hours by an employee must not be considered as a discriminatory action of other employees and would not be a basis for lower pay for the employee.

In the article is noted, it should be determined by the labor contract, that the performance of second job by the employee during the normal working time (working hours), in particular pedagogical, artistic or creative activities, may be considered honorable, if the performance of combined jobs does not harm the working interests. Under an employment contract, the employer may specify the length of time considered as an honorable reason for the performance of other work at a specific normalized working time (working hours). However, it would be better to define the maximum period of this time in the Labor Code of Georgia.

Keywords: Direct Discrimination, Indirect Discrimination, combining several jobs at the same time

# პოლიტიკური მეცნიერებები

## POLITICAL SCIENCES

### კასიში ნაცისტური გემანის დასავლეთგერმანულ პოლიტიკაში

ივანე ოსაძე პროფესორი  
საქართველოს ტექნიკური უნივერსიტეტი

#### რეზიუმე

გერმანიის ხელისუფლების სათავეში მოსვლის შემდეგ ნაცისტებმა დაიწყეს ახალი მსოფლიო წესრიგის დამყარების მიზნით „არასრულფასოვანი“ ხალხების დაპყრობის, დამონებისა და განადგურების პროგრამის განხორციელება. რასისტული იდეებით ნასაზრდოები პოლიტიკის დასავლეთგერმანული ვექტორი გარკვეულწილად განსხვავდებოდა აღმოსავლურისაგან. დაგეგმილი იყო დასავლეთგერმანიის მოსახლეობის დიდი ნაწილის გერმანიზაცია, ზოგი ხალხის „ბიოლოგიურად დასუსტება“ და სხვების განადგურება.

განზრახული იყო „ნორდული რასის“ წარმომადგენლების: ნორვეგიელების, დანიელების, პოლანდიელების, ფლამანდიელების ფაშიზაცია და გაგერმანელებაც. უნდა შექმნილიყო ეკონომიკურად, პოლიტიკურად და რასობრივად უნიფიცირებული „დიდი ევროპული სამეურნეო სივრცე“.

ნაცისტები ცდილობდნენ დაერწმუნებინათ ეს ხალხები მესამე რაიხთან მათი ინტერესებისა და მიზნების ერთიანობაში. მიზანმიმართული პროპაგანდა ეწეოდა ეკონომიკური, ისტორიული და კულტურული ნათესაობის იდეებს, „ნორდული ტომების“ ბედის ერთიანობას, რომ დაესაბუთებინათ მათი სრული ინტეგრაციის სასიცოცხლო საჭიროება ერთიან „გერმანულ საზოგადოებაში“.

ოკუპანტები აქტიურად ცდილობდნენ „გერმანული ცხოვრების წესის“ დანერგვას ნორვეგიის, ნიდერლანდების, ბელგიის ფლამანდიური პროვინციების მოსახლეობაში. გერმანიზაციის პროცესი განსაკუთრებით ინტენსიურად ვითარდებოდა გერმანელთა მიერ ოკუპირებულ ტერიტორიებზე: ელზასში, ლოტარინგიაში, ლუქსემბურგში, სამხრეთ ტიროლში, მალმედის, ნორის, პა - დე - კალეს ოლქებში. აქ ერთადერთი ოფიციალური ენა ხდებოდა გერმანული, ვრცელდებოდა რაიხის ტერიტორიაზე მოქმედი ყველა კანონი და წესი.

ნაცისტებმა აიღეს კურსი ნაციონალური თვითმყოფადობის მოსპობის, ევროპის მაღალგანვითარებული ერების ძირის გამოთხრის და ეროვნული ენების ლიკვიდაციისაკენ.

ლუქსემბურგში აკრძალული იყო როგორც ფრანგული, ისე მოზელ - ფრანკული დიალექტი, სამხრეთ ტიროლში - იტალიური. ბელგიაში, სადაც ოფიციალური ენებია: ფლამანდიური და ფრანგული, ყველა ცნობა რადიოთი გადაიცემოდა მხოლოდ გერმანულად. ქვეყანაში უამრავი გერმანელი კოლონისტი შემოვიდა, რომლებიც ადგილობრივ მოსახლეობასთან შედარებით პრივილეგიებით სარგებლობდნენ და ენერგიულად უწყობდნენ ხელს ბელგიის გერმანიზაციას.

გერმანელი კოლონისტებით უნდა დაესახლებინათ ნორვეგიაც, რომელიც უნდა გადაქცეულიყო ელექტროენერჯის წარმოების ბაზად ევროპული ეკონომიკური სივრცისათვის.

ნაცისტები ფართოდ იყენებდნენ ხალხების გათიშვისა და ერთაშორის წინააღმდეგობის ხელოვნურად გამწვავების პოლიტიკას. ამ მიზნით იყენებდნენ ფლამანდიურ ბურჟუაზიულ ავტონომიზმს, ბრეტონულ რეაქციულ სეპარატიზმს, ვალონურ ნაციონალიზმს. ნიდერლანდებში ერთმანეთის წინააღმდეგ აქეზებდნენ ჰოლანდიელებსა და ფრანკებს (სამხრეთში) და ფრიზებსა და საქსებს (ჩრდილოეთში).

„ბიოლოგიური დასუსტების“ რასისტულ პოლიტიკას ატარებდნენ არაგერმანელი ხალხების: ბერძნების, იტალიელების, ფრანკების და სხვების მიმართ.

ხალხთა იძულებითი ასიმილაციისა და განადგურების ნაცისტური პროგრამის შესასრულებლად ეფექტურად იყენებდნენ საკონცენტრაციო ბანაკებს. ამ მიზნით არაერთი ბანაკი იყო განთავსებული: გერმანიაში, ავსტრიაში, ნორვეგიაში, ჰოლანდიაში, ბელგიაში, ლუქსემბურგში, საფრანგეთში და ა.შ.

ნაცისტური გერმანიის დასავლეთევროპულ პოლიტიკაში რასიზმი გამოვლინდა უმთავრესად „კულტურული“ გენოციდის თავისებური ფორმით.

**შესავალი**

მსოფლიო ბატონობის იდეით შეპყრობილმა, არიული რასის გერმანელთა უპირატესობის მტკიცების საფუძველზე, ახალი მსოფლიო წესრიგის დამყარების მიზნით, ნაცისტებმა 1933 წელს ადოლფ ჰიტლერის მეთაურობით ხელისუფლებაში მოსვლის შემდეგ, დაიწყეს „არასრულფასოვანი“ ხალხების დაპყრობის, დამონების და განად-გურების პროგრამის შესრულება. ამ პროგრამის პრაქტიკული განხორციელების მცდელობა იყო უმძიმესი დანაშაული კაცობრიობის წინააღმდეგ-ზნეობრიობის საფუძველების მოსპობა, ხალხებს შორის სიძულვილის გაღვივება, დაპყრობილი ქვეყნების მოსახლეობის ძარცვა და ექსპლუატაცია, დამარცხებული ხალხების კულტურულ ფასეულობათა განადგურება, სოფლებისა და ქალაქების დანგრევა, რომელიც არ იყო განპირობებული სამხედრო საჭიროებით, დროებით ოკუპირებული ტერიტორიების გერმანიზაცია, მრავალრიცხოვან საკონცენტრაციო ბანაკებში ადამიანების მასობრივი დატუსაღება და მოსპობა, მიმართული იყო მორალური ნორმებისა და ადამიანური ღირსების ფეხქვეშ გათელვის, ხალხებს შორის ნორმალური ურთიერთობის აღმოფხვრის და არაგერმანული ერების ლიკვიდაციისაკენ.

თუ დანაშაულობანი, რომელსაც მოიცავს ნიურბერგის ტრიბუნალის წესდების მეექვსე სტატია, თავისი მიმართულებისა და საშიშროებიდან გამომდინარე სახელდება „დანაშაული კაცობრიობის წინააღმდეგ“, მაშინ დელიქტები გათვალისწინებული ამავე სტატიის „ვ“ საქაღალდით - „დანაშაული ადამიანურობის წინააღმდეგ“, [8,76]. გულისხმობს ქმედებას, რომელიც კონკრეტულად წარმოადგენს საშიშროებას ადამიანებისათვის: დევნა რასობრივი ნიშნით, ნაცისტების მიერ დაპყრობილ ტერიტორიებზე გარკვეული სოციალური ჯგუფების განადგურება, ადგილობრივი მოსახლეობის დეპორტაცია, სამედიცინო ექსპერიმენტების ჩატარება ცოცხალ ადამიანებზე, საკუთრების კონფისკაცია და მოსპობა, მძევლების აყვანა, კონფისკაცია და განადგურება კულტურული ფასეულობებისა, მოსახლეობის ძალდატანებით გაგზავნა იძულებით სამუშაოზე, ძალადობრივი „გაგერმანელება“.

კაცობრიობის წინააღმდეგ ნაცისტთა მიერ ჩადენილ დანაშაულთა პირველი მსხვერპლი აღმოჩნდნენ ბავშვები. სწორედ მათგან დაიწყო „ინდუსტრიული წესით“. ადამიანთა განადგურება დიდი მასშტაბებით. [1, 21]

ჰაინრიხ ჰიმლერის განკარგულებით საკონ-

ცენტრაციო ბანაკებში ტარდებოდა სხვადასხვა „ექსპერიმენტები“ ადამიანზე. ტუსაღებს ათავსებდნენ სპეციალურ კამერებში სხვადასხვა სიძლიერის წნევის ადამიანებზე ზეგავლენის გამოსაცდელად (სამხედრო - საჰაერო ძალების საჭიროებისათვის). ტარდებოდა ცდები ორგანიზმის გადაცივების და ხელოვნური გაყინვის გამოსაკვლევადა. ახალი სამედიცინო საშუალებების გამოსაცდელად ხელოვნურად ხდებოდა გამოწვევა სხვადასხვა დაავადებებისა: მალარიის, პარტახტიანი ტიფის, ინფექციური სიყვითლის და სხვა. წარმოებდა რეგენერაცია ძვლების, კუნთების, სტერილიზაცია და ა. შ. ცოცხალ ადამიანებზე მოწმდებოდა შხამების ზემოქმედება და ცეცხლგამჩენი ბომბების მოქმედება. ზოგიერთ მედიკოსს იყენებდნენ ნაცისტურ დაწესებულებებში ჯალათებად და თანამემწეებად.

**ძირითადი ნაწილი**

ატარებდნენ რა გენოციდის პოლიტიკას, ნაცისტების მიზანი იყო ზოგი ხალხი გაენადგურებინათ, ზოგი „ბიოლოგიურად დაესუსტებინათ“, სხვები გაეგერმანელებინათ.

განზრახული იყო ნორვეგიელების, დანიელების, ჰოლანდიელების და ფლამანდიელების, როგორც „ნორდული რასის“ წარმომადგენლების არა მარტო ფაშიზაცია, არამედ გაგერმანელება. „დიდი ევროპული სამეურნეო სივრცე“, უნიფიცირებული ეკონომიკურად, პოლიტიკურად და რასობრივად, - ასეთი იყო გერმანელი ნაცისტების მიზანი. [2, 121].

ნაცისტები ცდილობდნენ დაერწმუნებინათ ეს ხალხები „რუხ იმპერიასთან“ მათი ინტერესებისა და მიზნების ერთიანობაში. პროპაგანდა ეწეოდა ეკონომიკური, ისტორიული და კულტურული ნათესაობის იდეებს, „ნორდული ტომების“ ბედის ერთიანობას, რომ დაესაბუთებინათ მათი გაერთიანების აუცილებლობა ერთიან „გერმანულ საზოგადოებაში“ [3, 65].

დაიწყო ოკუპანტების მიერ დანიის, ნორვეგიის, ნიდერლანდების, ბელგიის ფლამანდიური პროვინციების მოსახლეობაში „გერმანული ცხოვრების წესის“ გაძლიერებული დანერგვა. ჰიტლერი ზეის - ინკვარტან 1940 წლის მაისში შეხვედრის დროს აღნიშნავდა, რომ „ფრთხილი პოლიტიკა“ ჰოლანდიის მიმართ, სრულიადაც არ ნიშნავს მის გერმანიზაციაზე უარის თქმას. ეს პროცესი განსაკუთრებით ინტენსიურად ვითარდებოდა რაიხის მიერ ოკუპირებულ ტერიტორიებზე - ელზასში, ლოტარინგიაში, სამხრეთ ტიროლში, მალმედის, ნორის, პა - დე - კალეს ოლქებში. ამ ტერიტორიებზე ერთადერთი ოფიციალური ენა ხდებოდა გერმანული, ავრცელებდნენ ყველა კანონსა და წესს, რომელიც მოქმედებდა რაიხის ტერიტორიაზე, ხორციელდებოდა არაგერმანული

წარმოშობის მოსახლეობის მასობრივი იძულებითი დეპორტაცია მათი საკუთრების კონფისკაციით. ხდებოდა გერმანული წარმოშობის მოქალაქეთა მნიშვნელოვანი ნაწილის ჩასახლება სილეზიაში, პოლონეთში, უკრაინაში და სხვა რაიონებში, მათი კოლონიზაციის მიზნით. ანექსირებულ ტერიტორიებზე მიმდინარეობდა რაიხის ძირძველი მაცხოვრებლების გადასახლება. ინგროდა არსებული განათლების სისტემა, რომელიც იცვლებოდა ნაცისტურით.

გერმანელმა ოკუპანტებმა აიღეს კურსი ნაციონალური თვითმყოფადობის მოსპობის, ევროპის მაღალგანვითარებული და სიცოცხლისუნარიანი ერების ძირის გამოთხრის და ეროვნული ენების ლიკვიდაციისაკენ. ნაცისტების აზრით, იძულებით გერმანიზაციას საბოლოო ჯამში, უნდა გამოეწვია ერების სიკვდილი, თუმცა წელი და არა ისეთი „მტკინვეული“, როგორც ეს იყო დაგეგმილი აღმოსავლეთში. ფაქტობრივად გერმანიზაცია იყო კულტურული გენოციდის სახესხვაობა. ვინაიდან მიმართული იყო ევროპის ხალხების ნაციონალური და კულტურული თავისებურებების განადგურებისაკენ.

ლუქსემბურგში აკრძალული იყო როგორც ფრანგული, ისე მოზელ - ფრანკული დიალექტი, სამხრეთ ტიროლში - იტალიური, ბელგიაში, სადაც ორი ოფიციალური ენაა - ფლამანდიური და ფრანგული, ყველა ცნობა რადიოთი გადაცემოდა მხოლოდ გერმანულად. ოკუპანტებს გაქონდათ კულტურის შედეგრები. ქვეყანა გაივსო გერმანელი კოლონისტებით, რომლებიც ადგილობრივ მოსახლეობასთან შედარებით მრავალი პრივილეგიით სარგებლობდნენ და მოწოდებული იყვნენ აქტიურად შეეწყოთ ხელი ბელგიის გერმანიზაციისათვის. ამავე ამოცანის გადაწყვეტისათვის იღვწოდნენ აგრეთვე ადგილობრივი ფაშისტები „გერმანულ - ფლამანდიური მუშათა საზოგადოებიდან“.

აქტიურად თანამშრომლობდნენ ნაცისტებთან გერმანიზაციის საქმეში ჰოლანდიელი ფაშისტები. ჰიმლერმა ჯერ კიდევ 1941 წლის იანვარში დაუსახა ამოცანა მიუსერტს დაებრუნებინა ქვემო გერმანიის 9 მილიონი გერმანელი, რომლებიც თითქოს საუკუნეების განმავლობაში იყვნენ გამოყოფილი გერმანელი ერისაგან.

იგეგმებოდა ნორვეგიის დასახლება გერმანელი კოლონისტებით და მისი გადაქცევა ელექტროენერჯის წარმოების ბაზად ევროპული ეკონომიკური სივრცისათვის.

თავიანთი ბატონობის განსამტკიცებლად ნაცისტები ფართოდ იყენებდნენ ხალხების გათიშვისა და ერთმანეთს შორის წინააღმდეგობის ხელოვნურად გამწვავების პოლიტიკას. ამ მიზნით იყენებდნენ ფლამანდიურ ბურჟუაზიულ ავტონომიზმს,

ბარეტონულ რეაქციულ სეპარატიზმს, ვალონურ ნაციონალიზმს; ნიდერლანდებში ფსონს დებდნენ წინააღმდეგობათა გამწვავების წაქეზებაზე ჰილანდიელებსა და ფრანკებს შორის (სამხრეთში) და ფრიზებსა და საქსებს შორის (ჩრდილოეთში).

არაგერმანელი ხალხების - ფრანგების, იტალიელების, ბერძნებისა და სხვების მიმართ - ატარებდნენ მათი „ბიოლოგიური დასუსტების“ პოლიტიკას. ამ მიზნის შესასრულებლად უნდა გამოეყენებინათ მოსახლეობისადმი უფრო მკაცრი მოპყრობა, მასობრივი ტერორი, იძულებითი დეპორტაციები, ტოტალური ძარცვა იმ დონემდე, რომ ადგილობრივი მოსახლეობა განწირული ყოფილიყო ნახევრადმშიერი არსებობისათვის.

რაც შეეხება სლავ ხალხებს, განზრახული იყო მათი მხოლოდ უმნიშვნელო ნაწილის გაგერმანელება, დანარჩენები კი უნდა გადაესახლებინათ ურალს იქით ან დაეხოცათ. ეგრეთ წოდებული გეგმა „ოსტ“ - ფართო პროგრამა გერმანიის რაიხის ბატონობის დამყარებისა აღმოსავლეთ ევროპაში - ითვალისწინებდა პოლონეთიდან და საბჭოთა კავშირის ოკუპირებული ოლქებიდან მოსახლეობის 75 - 85 პროცენტის გადასახლებას და მათ განთავსებას დასავლეთ ციმბირში, ჩრდილოეთ კავკასიაში და თვით სამხრეთ ამერიკაშიც კი. [4, 389]. ჰიმლერმა 1941 წლის დასაწყისში ესესელი მეთაების თათბირზე განაცხადა, რომ მიზანი აღმოსავლეთისკენ ლაშქრობისა არის 30 მილიონი ადამიანის გაწყვეტა. [10, 125]. ნაცისტური გერმანიის რასისტულ პოლიტიკას აღმოსავლეთ ევროპაში და საბჭოთა კავშირის მიმართ უფრო დეტალურად ცალკე ნაშრომში განვიხილავთ, ამიტომ, ამჯერად ამ მოკლე მიმოხილვით შემოვიფარგლებით.

მთავარი საშუალება ხალხთა იძულებითი ასილიმაციისა და განადგურების ნაცისტური პროგრამის შესასრულებლად იყო საკონცენტრაციო ბანაკები. ასეთი ბანაკების ქსელით დაფარული იყო მთელი ევროპა, გერმანიის ჩათვლით, ავსტრია, დასავლეთ ევროპა, იუგოსლავია, საბჭოთა კავშირის ოკუპირებული ტერიტორიები და ა. შ.

საშინელი სახელით სარგებლობდნენ თვით გერმანიაში განლაგებული ბანაკები, აგრეთვე ავსტრიაშიც - დახაუ, ბუხენვალდი, ნოენგამი, მაუთჰაუზენი, შთუთჰოფი და სხვა.

შთუთჰოფის ბანაკი, რომელიც ჯერ კიდევ 1939 წლის 2 სექტემბერს დაარსდა და ჰქონდა 60 ფილიალი, გაიარა 120 ათასმა პატიმარმა, რომელთაგან 85 ათასი დაიღუპა.

ნოენგამის ბანაკში ოცი ეროვნების 106 ათასი წარმომადგენლიდან მოკვდა 50 ათასი. აქ, ისე როგორც სხვა საკონცენტრაციო ბანაკებში, ტარდებოდა სამედიცინო ექსპერიმენტები ცოცხალ ადამიანებზე. [9, 103].

დანიაში პირველი საკონცენტრაციო ბანაკი

შექმნეს ხორსერედში 1941 წლის ზაფხულში, თუმცა ტერორის გამძლიერების შემდეგ შეიქმნა დამატებითი ბანაკები, როგორც გადასაგზავნი ისე სტაციონარული.

ნორვეგიაში სამწუხარო ცნობადობით სარგებლობდა ბანაკი გრინი. ამის გარდა 1941 წლის ბოლოს აშენდა 8 ახალი საკონცენტრაციო ბანაკი, მათ შორის ერთი ბავშვებისათვის.

ჰოლანდიაში უმსხვილესად ითვლებოდა საკონცენტრაციო ბანაკები: ამერსფურტი, ჰერცოგენბუში და ვუგტეს „პოლიციური“ ბანაკი.

ბელგიაში ციხე - სიმაგრე ბრინდოკში მოთავსებული საკონცენტრაციო ბანაკი გაიარა 3600 ტუსადმა.

ლუქსემბურგში მოქმედებდა გინცერტის საკონცენტრაციო ბანაკი, სადაც ამ ქვეყნის მრავალ მოქალაქეს მოუღეს ბოლო.

საფრანგეთში ნაცისტები სარგებლობდნენ იმ ბანაკებით, რომლებიც უკვე არსებობდა ომამდე პოლიტპატიმრებისა და ინტერნირებული უცხოელებისათვის. დაუყოვნებლივ გადაეცათ ოკუპანტებს ბანაკი მარინიაკი, სადაც დაპატიმრებული იყვნენ კომუნისტები, რომელთაგან თითქმის ყველა დახვრიტეს, როგორც მძევლები. მხოლოდ კომპიენის ბანაკში დატუსაღებული იყო არანაკლებ 50 ათასი ადამიანი. ამასთან ერთად, ფრანგული წინააღმდეგობის მოძრაობის ბევრი წევრი ოკუპანტებმა გააგზავნეს გერმანიასა და პოლონეთში განლაგებულ სიკვდილის ბანაკებში. [5, 77].

ევროპის ოკუპირებულ ტერიტორიებზე და თვით გერმანიაში განლაგებული საკონცენტრაციო ბანაკების, ციხეების, გეტოების საერთო რაოდენობა იყო 14033. [6, 193]. აქ მოთავსებული ადამიანები იმყოფებოდნენ უმძიმეს პირობებში, რომლებსაც სხვადასხვა მეთოდებით და საშუალებებით უსპობნენ სიცოცხლეს. მთლიანად მესამე რაიხის ტერიტორიაზე ბანაკებში და ციხეებში მოთავსებული იყო 18 მილიონი პატიმარი, რომელთაგან 11 მილიონი გაანადგურეს. [7,162].

1945 წლის 27 იანვარს მოკავშირეთა ჯარებმა გაათავისუფლეს საკონცენტრაციო ბანაკებში შემორჩენილი ტუსადები. ნაცისტური გერმანიის საგარეო პოლიტიკამ მსოფლიო მასშტაბით „რასობრივი სიწმინდის“ უზრუნველყოფისათვის კრახი განიცადა.

### დასკვნა

ზემოთ აღნიშნული ფაქტები და განხილული მასალები ნათლად გვიჩვენებს, რომ ნაცისტური გერმანიის დასავლეთევროპულ პოლიტიკაში რასიზმი გამოვლინდა ძირითადად „კულტურული“ გენოციდის სახესხვაობის ფორმით; ოკუპირებულ ტერიტორიებზე აქტიურად ინერგებოდა გერმანული ცხოვრების წესი, ტარდებოდა ღონისძიებები ევროპის ხალხების ეროვნულ - კულტურული თავისებურებების მოსპობის, ოფიციალურ ენად გერმანულის შემოღების, გერმანელთა კოლონიზაციისათვის და ევროპელი ერების გერმანიზაციის მიზნით.

### გამოყენებული წყაროები და ლიტერატურა:

1. Kaul F. K. Nazimordaktion. Berlin, 1973. T.4. S.21
2. Семиряга М.И. Немецко – фашистская политика национального порабощения в оккупированных странах Западной и Северной Европы. М. 1980.
3. Блейер В. Германия во второй мировой войне 1939 – 1945 гг. М. 1971.
4. Ни давности, ни забвения. По материалам Нюрнбергского процесса. М. 1983
5. Нюрнбергский процесс, том 5, Москва 1991.
6. Пилиховский Ч. Давности не подлежат. Варшава, 1980.
7. Michaelis H. Richt muss Recht bleiben. Dusseldorf -- Wien. 1961
8. Нюрнбергский процесс, том 1. Москва 1987
9. პატრიკ ოურჟედნიკი, ევროპეანა, მეოცე საუკუნის მოკლე ისტორია, გამომცემლობა „პეგასი“, 2009.

## Racism in Nazi Germany in Western Europe In politics

*Ivane Osadze, associate Professor  
Georgian Technical University*

### Summary

After coming to power in Germany, the Nazis began a program of conquering, enslaving, and destroying "inferior" peoples in order to establish a new world order. The Western European vector of racist ideology was somewhat different from that of the East. It was planned to Germanize a large part of the population of Western Europe, to "biologically weaken" some people and to destroy others.

The fascists and Germans of the "Nordic race" - Norwegians, Danes, Dutch, Flemish - were also intended. An economically, politically and racially unified "Great European Economic Space" was to be created.

The Nazis tried to convince these peoples of the unity of their interests and goals with the Third Reich. Purposeful propaganda was used for the ideas of economic, historical and cultural kinship, the unity of the fate of the "Nordic tribes" to justify the vital need for their full integration into a unified "German society".

The occupiers were actively trying to introduce the "German way of life" to the population of the Flemish provinces of Norway, the Netherlands and Belgium. The process of Germanization was particularly intense in the German-occupied territories: Alsace, Lorraine, Luxembourg, South Tyrol, Malmed, Norr, Pas-de-Calais. German became the only official language here, applying all the laws and regulations in force in the Reich.

The Nazis took a course towards the destruction of national identity, the uprooting of the highly developed nations of Europe, and the liquidation of national languages.

Both French and Moselle-French dialects were banned in Luxembourg, and Italian in South Tyrol. In Belgium, where the official languages are Flemish and French, all communications were broadcast by radio in German only. Numerous German colonists entered the country, enjoying privileges over the locals and vigorously promoting the Germanization of Belgium.

The German colonists also had to settle in Norway, which was to become the basis of electricity generation for the European economic space.

The Nazis widely used the policy of artificially segregating peoples and intensifying resistance to one another. For this purpose they used Flemish bourgeois autonomy, Breton reactionary separatism, Walloon nationalism. In the Netherlands, the Dutch and the Franks (in the south) and the Friezes and the Saxons (in the north) were pitted against each other.

The racist policies of "biological weakening" were carried out against the non-Germanic peoples: Greeks, Italians, French and others.

Concentration camps were used effectively to carry out the Nazi program of forced assimilation and extermination of the people. Numerous camps were set up for this purpose: in Germany, Austria, Norway, the Netherlands, Belgium, Luxembourg, France, and so on.

In Nazi Germany's Western European politics, racism was manifested mainly in its own form of "cultural" genocide.



**პოლიტიკური ლიდერი, ზოგადი საზოგადოების ინტეგრაციის მექანიზმი და  
პოლიტიკური კულტურის განვითარება**

*ლევან ნიკოლეიშვილი  
პოლიტიკის მეცნიერების დოქტორი*

**რეზიუმე**

როდესაც პოლიტიკურ კულტურაზე ვლაპარაკობთ, გამოვდივართ იმ მოსაზრებიდან, რომ სტაბილურ პოლიტიკურ სისტემებში პოლიტიკური სტრუქტურები და პოლიტიკური კულტურა ერთმანეთს ამარაგებენ. რაც შეეხება სახელმწიფო პოლიტიკას, უფრო ზუსტად, ლეგიტიმურ სამთვრობო და პოლიტიკურ წესრიგს, პოლიტიკური კულტურა შეიძლება იყოს კონსენსუსური და კონფლიქტური.

როგორც წესი, კონსენსუსურ პოლიტიკურ კულტურებში პოლიტიკური გადაწყვეტილების მიღების მექანიზმების და საზოგადოების წინაშე მდგარი მნიშვნელოვანი პრობლემების და მათი გადაჭრის გზების შესახებ მოქალაქეებში არსებობს კონსენსუსი. კონფლიქტურ პოლიტიკურ კულტურებში კი მოქალაქეთა წარმოდგენები მკვეთრად განსხვავებულია, ამასთან აზრთა სხვადასხვაობა ეხება როგორც რეჟიმის ლეგიტიმურობას, ისე უმნიშვნელოვანესი პრობლემების გადაჭრის გზებს.

საკვანძო სიტყვები: პოლიტიკური ლიდერი, ინტეგრაცია, პოლიტიკური კულტურა, პარტია, სუბკულტურა.

**შესავალი**

ქვეყანებში პოლიტიკური წესების შესახებ აზრთა დიდი სხვაობა არსებობს და ასეთი მდგომარეობა დიდი ხანი გრძელდება, მაშინ სახელმწიფოში შეიძლება განსაკუთრებული სუბკულტურები განვითარდეს. ასეთი სუბკულტურების ჩარჩოში მოქალაქეებს შეიძლება განსხვავებული აზრი ქონდეთ ზოგიერთი მნიშვნელოვანი პოლიტიკური საკითხის შესახებ, მაგალითად, ნაციონალური საზღვრების, პოლიტიკური რეჟიმის ბუნების ან მართებული იდეოლოგიის შესახებ. ჩვეულებრივ, სხვადასხვა სუბკულტურების წარმომადგენლები სხვადასხვა პარტიების, ინტერსთა ჯგუფების წევრები ხდებიან, სხვადასხვა გაზეთებს კითხულობენ, სხვადასხვა საზოგადოებრივი კლუბები და სპორტული ორგანიზაციებიც კი აქვთ, ამიტომაც მათი პოლიტიკური შეხედულებები განსხვავებულია. ხშირად განსხვავებულობა რელიგიურ და ეთნიკურ ჯგუფებს შორის მკვეთრად იმიტომ აღიქმება, რომ ისინი ამგვარ სიღრმისეულ აღქმებზეა დამყარებული.

**ძირითადი ნაწილი**

პოლიტიკური ლიდერობა პოლიტიკური ძა-

ლაუფლების მექანიზმის საკვანძო რგოლია. იგი მრავალწილად განსაზღვრავს და მიმართავს პოლიტიკურ პროცესებს. სწორედ პოლიტიკური ლიდერები ახდენენ უპირველეს გავლენას გადაწყვეტილების მიღებაზე ხელისუფლების ყველა დონეზე. პოლიტიკური ლიდერების ეფექტურობაზე, მათ უნარზე კომუნიკაცია დაამყარონ სხვადასხვა სოციალურ ჯგუფებთან და მთელ საზოგადოებასთან, პირდაპირ არის დამოკიდებული საზოგადოებრივი განვითარების შემდგომი ვექტორი.

თანამედროვე პოლიტიკურ მეცნიერებაში, როგორც ზემოთ დავინახეთ, პოლიტიკური ლიდერობის არაერთი თეორია და მიდგომა არსებობს, რაც თანამედროვე პოლიტიკური სამყაროს მრავალფეროვნებით და სირთულით აიხსნება. დღეს ძალზე აქტუალურია იმ ფაქტორების შესწავლა, რომლებმაც შეიძლება ხელი შეუწყოს ინტეგრაციული პროცესების განხორციელებას. ამიტომაც პოლიტიკური ლიდერის, როგორც საზოგადოების ინტეგრაციის მექანიზმის შესწავლა, რომელიც არასაკმარისად არის ქართველი და უცხოელი მკვლევარების მიერ, განსაკუთრებულ მნიშვნელობას იძენს.

ლიდერების როლი განსაკუთრებით იზრდება და რთულდება გარდამავალი ტიპის ქვეყნებში, დემოკრატიული გარდაქმნების პირობებში. პოლიტიკური ლიდერების ეფექტურ მოქმედებებზე მრავალწილად არის დამოკიდებული საზოგადოების კონსოლიდაცია და ინტეგრაცია - ქართული პოლიტიკური სისტემა ტრადიციულად ხელისუფლების პერსონიფიკაციის მაღალი ხარისხით ხასიათდება.

პოლიტიკური ლიდერობის მექანიზმს სამი ძირითადი ასპექტი აქვს:

- ♦ ინსტიტუციონალური - ლიდერის მდგომარეობა და სტატუსი ხელისუფლების ინსტიტუტებში;
- ♦ ფუნქციონალური - პოლიტიკური ხელმძღვანელობის და მართვის ფუნქციის შესრულება;
- ♦ სიმბოლური - მიმდევრების ლიდერთან იდენტიფიცირება, რომლის საფუძველზეც შეიძლება საერთო მიზნების და ღირებულებების მქონე ადამიანების კონსოლიდირება.

პოლიტიკური ლიდერობის მექანიზმში სწორედ სიმბოლური ასპექტი ყველაზე უფრო მნიშვნელოვანია.

პოლიტიკური ლიდერობა საზოგადოების ინ-

ტეგრაციის მექანიზმია, ანუ ეს არის სოციალურ-პოლიტიკური კავშირების და ურთიერთობების სისტემა, რომელშიც პოლიტიკური ლიდერები და სოციალური გაერთიანებები ერთმანეთთან და პოლიტიკურ სისტემასთან ურთიერთქმედებაშია დროისა და ადგილის კონკრეტულ პირობებში. ამ მექანიზმის ფუნქციონირებისას მნიშვნელოვანია ურთიერთდაკავშირებული კომპონენტები: ლიდერის პიროვნული მახასიათებლები, მიმდევართა სოციოკულტურული მახასიათებლები; არსებული პოლიტიკური სისტემის თავისებურებები. ამასთან, თითოეული კომპონენტის გავლენა ინტეგრაციის განხორციელებაზე და ძირეული პრობლემების გადაჭრაზე, განსხვავებულია და დამოკიდებულია პოლიტიკური რეჟიმის ტიპზე.

ზემოთ აღნიშნული სამი კომპონენტი მნიშვნელოვნად ზემოქმედებს პოლიტიკური ლიდერის მექანიზმის ფუნქციონირებაზე. მათი შერწყმა კონკრეტულ დროსა და ადგილას პოლიტიკური ლიდერობის უნიკალურ მახასიათებლებს ქმნის. პოლიტიკური ლიდერობა ხორციელდება კონკრეტულ სოციალურ კონტექსტში, ხოლო პოლიტიკური ლიდერების მოღვაწეობის წარმატება და ეფექტურობა დამოკიდებულია მათი მხრიდან საზოგადოებრივ დაკვეთებზე დროულ რეაგირებაზე. ქვეყნებში, რომლებმაც ღრმა სოციალური ტრანსფორმაცია განიცადეს, სწორედ ეროვნული დონის პოლიტიკური ლიდერები შეიძლება გახდნენ ინტეგრაციის სუბიექტები. პოლიტიკურ ლიდერებზეა დამოკიდებული მოდერნიზაციის პროცესების განხორციელება. პოლიტიკური კომუნიკაციის საშუალებები პოლიტიკური ლიდერობის, როგორც საზოგადოების ინტეგრაციის მექანიზმის ფუნქციონირების მნიშვნელოვანი საშუალებაა.

პოლიტიკური კომუნიკაციები პოლიტიკური ლიდერობის, როგორც საზოგადოების ინტეგრაციის ფუნქციონირების უმნიშვნელოვანესი მექანიზმია. კომუნიკაციის სხვადასხვა საშუალებების და ფორმების გამოყენებით, პოლიტიკური ლიდერებს საშუალება აქვთ ფართოდ მოახდინონ თავისი იდეების და ღირებულებების ტრანსლირება. პოლიტიკური კომუნიკაციების ინოვაციური მეთოდების გამოყენება ამ პროცესს ორმხრივ ხასიათს ანიჭებს. ერთი მხრივ, წარმატებული პოლიტიკური კომუნიკაცია პირდაპირ არის დამოკიდებული ლიდერის მიერ დაგროვილი სიმბოლური კაპიტალის მოცულობაზე, მეორე მხრივ, თვითონ ლიდერობის კაპიტალი არის ერთ-ერთი ძირითადი წყარო წარმატებული პოლიტიკური კომუნიკაციებისა. ეს ორი ფაქტორი კი ლიდერის ეფექტური მოღვაწეობის უმნიშვნელოვანესი წინაპირობაა.

საზოგადოების კონსოლიდაცია მოსახლეობის დარაზმვას ითვალისწინებს, რომელიც განვითარების კონკრეტულ მიზანს ხედავს. როდესაც

საზოგადოებაში საკმაოდ მდგრადი კონსენსუსია იმასთან დაკავშირებით, თუ რა ღირებულებები უნდა შეადგენდეს მის საფუძველს, მათი მხარდაჭერა კონსოლიდაციის საკვანძო მიმართულებას წარმოადგენს. კონსოლიდაციის პროცესის ძირითად სუბიექტებად შეიძლება გახდნენ პოლიტიკური ლიდერები, რომლებიც იმ ღირებულებათა სისტემას ეყრდნობიან, რომელსაც საზოგადოების უდიდესი ნაწილი იზიარებს. სწორედ კონკრეტული პრობლემების გადაჭრაში მდგომარეობს პოლიტიკური ლიდერის ფუნქციონალური ასპექტი, რომლის ეფექტურობაც განპირობებულია ერთი მხრივ, გაცხადებული მიზნების შედეგებთან შესაბამისობაზე და მეორე მხრივ, ამ მიზნების საზოგადოების რეალურ დაკვეთასთან შესაბამისობაზე.

ტ. პარსონსის აზრით, „ლიდერობის დიფერენცირება და ავტორიტეტი გულისხმობს იმ სოციალური ურთიერთგაცვლის განზოგადების განსაკუთრებულ დონეს, რომელსაც ჩვენ ხელისუფლებას ვუწოდებთ.“<sup>1</sup> ჩვენ ხელისუფლებას ვსაზღვრავთ, როგორც უნარს მიიღოს და „თავს მოახვიოს“ გადაწყვეტილებები, რომლებიც აუცილებელია შესაბამისი კოლექტივებისათვის და მათი წევრებისათვის, რადგანაც მათი სტატუსი ემთხვევა იმ ვალდებულებებს, რომლებიც ამ გადაწყვეტილებებით არის გათვალისწინებული. ძალაუფლება უნდა განვასხვავოთ გავლენისაგან, რადგანაც გამოცემული სავალდებულები გადაწყვეტილებები სულაც არ გავს დარწმუნებისათვის მიღებულ ზომებს. ჩვენი განსაზღვრებების თანახმად, მოქალაქე, რომელიც არჩევნებზე თავის ხმას აძლევს, ხელისუფლებას ახორციელებს, რადგანაც „ასეთი ხმების ერთობლიობა განსაზღვრავს არჩევნების შედეგს. ხელისუფლების პატარა პორცია - მაინც ხელისუფლებაა, ისევე როგორც ერთი დოლარი - დიდი ფული არ არის, მაგრამ მაინც ფულია.“<sup>2</sup>

თანამედროვე საზოგადოებაში, განსაკუთრებით გარდამავალი ტიპის საზოგადოებაში, დიდია მოთხოვნა ძლიერ ლიდერებზე, რომლებსაც ეროვნული თანხმობის მისაღწევად, შეუძლიათ პოლიტიკური ნება გამოავლინონ. ძლიერი ლიდერი, რომელიც ამავდროულად სახელმწიფოს მეთაურია, უნდა იყოს პიროვნება, რომელსაც შეუძლია განვითარების არჩეული გზის პერსპექტიულობის პროგნოზირება და პოლიტიკური სტაბილურობისა და ქვეყნის უსაფრთხოების უზრუნველყოფა.

<sup>1</sup> Parsons T. The political aspect of social structure and process. // Varieties of political theory. / Ed. by D. Easton; см. также: Almond G. A., Powell G. B. Comparative politics: A developmental approach. — Boston: Little Brown, 1966.

<sup>2</sup> Parsons T. Societies... Ch. 2; Parsons T. Social systems and subsystems; Interaction // International Encyclopedia of the Social Sciences. — NY, Macmillan, 1968; а также вводные разделы в книге:

**დასკვნა**

პოსტსაბჭოთა პერიოდში სახელმწიფო სათანადოდ აღარ წარმოადგენს პოლიტიკის და მართვის საზოგადოებრივ-მაკონსოლიდირებელ სუბიექტს. ამ პირობებში კი პოლიტიკურ ლიდერებს განსაკუთრებული როლი ენიჭებათ ქვეყნის სოციალურ-პოლიტიკური ცხოვრების განვითარების შემდგომი ვექტორის განსაზღვრაში,

ინტეგრაციული პროცესების განხორციელებაში. პოლიტიკური ლიდერობის პიროვნული კომპონენტს გადამწყვეტი მნიშვნელობა ქონდა და აქვს, ქვეყნის ისტორიული განვითარების ყველა ეტაპზე, ამიტომაც ძლიერ პოლიტიკურ ლიდერზე დაკვეთა საკმაოდ დიდია. განსაკუთრებით როცა მას ენიჭება საზოგადოების ინტეგრაციისა და კონსოლიდაციის ფუნქცია.

**გამოყენებული ლიტერატურა:**

1. აბესაძე, გ. პოლიტიკური კულტურა; კონცეპტუალური მოდელები და დემოკრატიული ტრანზიციის პარადიგმები. რედაქტორი ტუკვაძე ა.
2. ალმონდი გ., ვერბა ს., სამოქალაქო კულტურა და დემოკრატიის სტაბილურობა//სოლიდარობა №2, 2009.
3. არისტოტელე, „პოლიტიკა“ ტ. 2018 წ.
4. ბერძენიშვილი ა. პოლიტიკური სოციოლოგია. „ინტელექტი“. თბ.2011.
5. ბუცხრიკიძე ა. პოლიტიკური ლიდერი. თბილისის უნივერსიტეტის გამომცემლობა, თბ. 1996.
6. პლატონი, „სახელმწიფო“, თბ. გამომც. „ნეკერი“, 2003 წ.
7. ტუკვაძე ა, პოლიტიკური კულტურის ტიპები (შედარებითი ანალიზი). თბილისი, 2007.
8. ტუკვაძე ა., პოლიტიკური ელიტა, ომარ გოგიშვილის რედაქტორობით თბილისი, 2004.
9. ტუკვაძე ა., პოლიტიკური კულტურის შედარებითი ანალიზი გამომცემლობა: უნივერსალი, 2014
10. Ницше Фридрих, «Подение Кумиров», изд. «Лениздат», 2013 ст.34,56
11. Фрейд З. Психология масс и анализ человеческого «Я». М.: Изд-во «Современные проблемы» Н. А. Столляр, 1926.
12. Followership: How Followers Are Creating Change and Changing Leaders (ISBN 1422103684).
13. Gabriel, Y. Psychoanalytic approaches to leadership. In A. Bryman, D. Collinson, K. Grint, B. Jackson, & M. Uhl-Bien (Eds.), The SAGE Handbok of Leadership: 393-405. London: Sage. 2013
14. Parsons T. Societies... Ch. 2; Parsons T. Social systems and subsystems; Interaction // International Encyclopedia of the Social Sciences. — NY, Macmillan, 1968; а также ввводные разделы в книге: Theories of society. / Ed. by T. Parsons, E. Shils, K. Naegele, J. Pitts. — NY, Free Press, 1961.
15. Parsons T. The political aspect of social structure and process. // Varieties of political theory. / Ed. by D. Easton; см. также: Almond G. A., Powell G. B. Comparative politics: A developmental approach. — Boston: Little Brown, 1966.
16. Parsons T. Societies... Ch. 2; Parsons T. Social systems and subsystems; Interaction // International Encyclopedia of the Social Sciences. — NY, Macmillan, 1968;
17. Psychologytoday.com. Guy Winch. Study: Half of All Presidents Suffered from Mental Illness. Feb.02, 2016.

**Political leader as a mechanism for integration society and an indicator of political culture**

*Levan Nikoleishvili,  
Doctor of Political Science*

**Summary**

There is a big difference of opinion about the political rules in the countries and such a situation lasts for a long time, then special subcultures can develop in the state. In the context of such subcultures, citizens may have differing views on some important political issues; For example, about national borders, the nature of a political regime, or a valid ideology. Usually, people from different subcultures become members of different parties, interest groups, read different newspapers, have different public clubs and even sports organizations, so their political views are different. Often the differences between religious and ethnic groups are perceived sharply because they are based on such in-depth perceptions.

Political leadership is a key link in the mechanism of political power. It largely defines and addresses political processes. It is political leaders who have the primary influence on decision-making at all levels of government. The effectiveness of political leaders, their ability to communicate with different social groups and the whole society, directly depends

on the further vector of social development.

In modern political science, as we have seen above, there are numerous theories and approaches to political leadership that are explained by the diversity and complexity of the modern political world. Today it is very important to study the factors that can contribute to the implementation of integration processes. That is why the study of the political leader as a mechanism of community integration, which is insufficient by Georgian and foreign scholars, is of particular importance.

The role of leaders is particularly growing and becoming more difficult in countries in transition, in the context of democratic transformation. Consolidation and integration of the society depends on the effective actions of the political leaders - the Georgian political system is traditionally characterized by a high degree of personification of the government.

The political leadership mechanism has three main aspects:

- ◆ Institutional - the status and status of a leader in government institutions;
- ◆ Functional - to perform the function of political leadership and management;
- ◆ Symbolic - Identifying followers with a leader on the basis of which people with common goals and values can be consolidated.

The symbolic aspect is the most important in the mechanism of political leadership.

Political leadership is a mechanism of community integration, it is a system of socio-political connections and relations in which political leaders and social associations interact with each other and the political system in specific conditions of time and place. Interconnected components are important in the functioning of this mechanism: personal characteristics of the leader, socio-cultural characteristics of the followers; Peculiarities of the existing political system. However, the impact of each component on the implementation of integration and the solution of fundamental problems is different and depends on the type of political regime.

The above three components significantly affect the functioning of the political leader mechanism. Their combination creates unique characteristics of political leadership at a particular time and place. Political leadership takes place in a specific social context, and the success and effectiveness of political leaders depends on their timely response to public orders. In countries that have undergone a profound social transformation, it is national-level political leaders who can become subjects of integration. The implementation of modernization processes depends on political leaders. The means of political communication are an important means of functioning of political leadership as a mechanism for the integration of society.

Political communications are the most important mechanism for political leadership to function as a community integration. Using a variety of means and forms of communication, political leaders have the opportunity to widely disseminate their ideas and values. The use of innovative methods of political communication gives this process a reciprocal character. On the one hand, successful political communication directly depends on the amount of symbolic capital accumulated by the leader, on the other hand, leadership capital itself is one of the main sources of successful political communication. These two factors are the most important prerequisites for an effective leader.

Consolidation of the society envisages the mobilization of the population, which sees a specific goal of development. When there is a fairly stable consensus in the society as to what values should form its basis, their support is a key direction of consolidation. The main subjects of the consolidation process can be political leaders who rely on a system of values shared by a large part of society. It is in the solution of specific problems that the functional aspect of the political leader lies, the effectiveness of which depends, on the one hand, on the consistency of the stated goals with the results and, on the other hand, on the real order of the society.

According to T. Parsons, "Leadership differentiation and authority imply a special level of generalization of social exchange, which we call government." The obligations provided for in these decisions. Power must be distinguished from influence, because the binding decisions issued do not necessarily resemble the measures taken to persuade. According to our definitions, a citizen who casts his or her vote in an election exercises power because "the combination of such votes determines the outcome of the election. "A small portion of government - at least the government, like a dollar - is not big money, but it is still money."

In modern society, especially in a transitional type of society, there is a great demand for strong leaders who can show political will to achieve national consensus. A strong leader who is also the head of state must be a person who can predict the prospects of the chosen path of development and ensure political stability and security of the country.

In the post-Soviet period, the state is no longer properly a public-consolidating entity of policy and governance. Under these conditions, political leaders have a special role to play in determining the further vector of the socio-political development of the country, in the implementation of integration processes. The personal component of political leadership has been and is crucial at all stages of the country's historical development, so the order for a strong political leader is quite large. Especially when it is assigned the function of community integration and consolidation.

## პოლიტიკური ელიტები და ლიდერი, როგორც საზოგადოებრივი პოლიტიკის სუბიექტი

ლევან ნიკოლეიშვილი,  
პოლიტიკის მეცნიერების დოქტორი

### რეზიუმე

სტატია ეძღვნება პოლიტიკურ ელიტებს და ლიდერებს. აქ განხილულია თუ როგორ ხდება მისი ფორმირება და როგორია მისი ფუნქციონირება? ამ ყველაფერს პასუხს სცემს მეცნიერება ელიტების შესახებ - პოლიტიკური ცოდნის სფერო, რომელიც პოლიტიკურ ელიტას სისტემური კვლევის ობიექტის სახით სწავლობს.

საკვანძო სიტყვები: პოლიტიკური ელიტა, ლიდერი, საზოგადოებრივი პოლიტიკა, დემოკრატია.

### შესავალი

პოლიტიკური ელიტის შესწავლისადმი ინტერესი XIX საუკუნის ბოლოს და XX საუკუნის დასაწყისში იწყება. ლიბერალური დემოკრატიის გამოცდილებამ აჩვენა, რომ საყოველთაო საარჩევნო სისტემა და სხვა დემოკრატიული პროცედურები არ უზრუნველყოფს ხელისუფლებაში უმრავლესობის მოსვლას. რეალური და უშუალო მართვა კვლავ უმცირესობის ხელში რჩება.

### ძირითადი ნაწილი

სოციალური დაყოფა მათ შორის, ვინც ხელისუფლებას ახორციელებს და ვის მიმართაც ეს ხელისუფლება ხორციელდება, თვითონ სახელისუფლებო ურთიერთობებიდან გამომდინარეობს. მართულებად და მმართველებად დაყოფა ნებისმიერი მმართველობის ფორმისა და რეჟიმისთვის არის დამახასიათებელი.

როგორც დემოკრატიული, ისე არადემოკრატიული ქვეყნებში მოსახლეობის სისტემატური და მუდმივი მართვა არის ორგანიზებული უმცირესობის - პოლიტიკური ელიტის ხელში. თუმცა დემოკრატიულ ქვეყნებში გარკვეული პოლიტიკური ელიტა ხელისუფლებაში მოდის უმრავლესობის ძალისხმევით და სხვა ელიტებთან კონკურენციის პირობებში. გარდა ამისა, მხოლოდ დემოკრატიულ რეჟიმებში მოსახლეობას აქვს რეალური შესაძლებლობა გააკონტროლოს პოლიტიკური ელიტის საქმიანობა.

ორგანიზებულ უმცირესობას, რომელიც უშუალოდ ახორციელებს მართვას და პოლიტიკურ გადაწყვეტილებებს იღებს სხვადასხვანაირად მოიხსენიებენ: „პოლიტიკური ელიტა“, „მმართველი ელიტა“, „პოლიტიკური კლასი“, „მმართველი კლასი“, „უმაღლესი პოლიტიკური ხელმძღვანელობა“ და სხვ. ამდენი დასახელება

იხმარება ერთი და იგივე სოციალურ-პოლიტიკური მოვლენის - რეალური უმცირესობის აღსანიშნავად, რომელიც ხელისუფლების პოლიტიკურ კონტროლს ახორციელებს. თანამედროვე პოლიტიკის მეცნიერებაში დამკვიდრდა ტერმინი „ელიტა“, რომელიც ხმარებაში იტალიელმა მეცნიერმა ვ. პარეტომ შემოიტანა.

„ელიტის“ ცნება შეიძლება განვსაზღვროთ, როგორც ადამიანების მუდმივი და შედარებით დახურული წრე, რომელსაც გარემოცვასთან შედარებით მეტი წონა აქვს. ელიტა-სოციალური ცხოვრების ამა თუ იმ სფეროს „რჩეული“ ადამიანები არიან. ელიტა გულისხმობს გამორჩეულობას, შერჩევის კრიტერიუმების და მის ფუნქციონირებაში მონაწილეობის განსაკუთრებულობას.

პოლიტიკური ელიტა-ეს არის ორგანიზებული უმცირესობა, მაკონტროლირებული ჯგუფი, რომელიც კლასის ან სოციალური ფენის ნაწილია და ფლობს რეალურ პოლიტიკურ ძალაუფლებას, გავლენა მოახდინოს მოცემული საზოგადოების თითქმის ყველა ფუნქციასა და პოლიტიკურ ქმედებებზე. პოლიტიკური ელიტა უშუალოდ და სისტემატურად იღებს მონაწილეობას გადაწყვეტილებების მიღებაში, რომელიც სახელმწიფო ძალაუფლების გამოყენებასთან ან მასზე ზემოქმედებასთან არის დაკავშირებული.

ელიტის წარმოქმნის წინაპირობები რიგი ფაქტორებით არის განპირობებული:

- ♦ პოლიტიკური ხელისუფლება ძალაუფლების ცენტრების ორგანიზებულ რთულ სისტემას წარმოადგენს; სისტემის ფუნქციონირება პოლიტიკური ლიდერების და ხელმძღვანელების განსაკუთრებული ფენის არსებობას გულისხმობს, რომლებსაც ძალაუფლების ამ ცენტრებში საკვანძო თანამდებობები უკავიათ და გადაწყვეტი საზოგადოებრივი გავლენა აქვთ;
- ♦ რეალურ პოლიტიკურ პრაქტიკაში შენარჩუნებულია მასების გაუცხოება პოლიტიკური გადაწყვეტილებების უშუალო და მუდმივი მიღებისა და პოლიტიკის კონტროლისაგან; ხალხის ძალაუფლება და სახელმწიფოს მართვა ერთმანეთისაგან განცალკევებულია;
- ♦ ბევრი პოლიტიკური გადაწყვეტილების შემუშავება სპეციალურ პროფესიულ ცოდნას მოითხოვს, რაც აგრეთვე ზღუდავს საზოგადოების მხრიდან ხელისუფლების „ქვემოდან“ კონტროლს;

- ◆ პოლიტიკა ყველას როდი აინტერესებს. მათთვის უფრო მიმზიდველია სოციალური აქტიობის სხვა სფეროები; რეალურად პოლიტიკით დაკავება უმცირესობას აინტერესებს;
- ◆ მნიშვნელოვანი ფაქტორია ის, რომ ელიტებს ხელისუფლების შენარჩუნება სურთ; ელიტები უზრუნველყოფენ ხელისუფლების, სტაბილურობას, კვლავწარმოებას, პროლონგაციას (გახანგრძლივებას), პოლიტიკური ლიდერების და მმართველების გავლენის შენარჩუნებას.

ელიტები მკვეთრად გამოხატული ჯგუფური ცნობიერებით, მოქმედების საერთო ნებით და კონსოლიდაციით ხასიათდებიან. გარკვეული სოციალურ-პოლიტიკური ერთგვაროვნება ყველაზე რთულ სიტუაციებში განაპირობებს საკმარის ერთაზროვნებას, ერთსულოვნებას და შეთანხმებულ მოქმედებას. ამგვარად ხელისუფლება ძლიერდება, შენარჩუნებულია მისი მთლიანობა და მიზანსწრაფულობა. ადამიანები, რომლებიც მმართველ ელიტაში შედიან სულიერი მოთხოვნების, შესაძლებლობების კომპლექსით, სოციალური მოთხოვნებით, ადამიანური თვისებებითა და კი მაღალი ხარისხის თავსებადობით გამოირჩევიან. ყველაფერი ეს არაორდინარულ, ერთმანეთთან კონკურენციაში მყოფადამიანებს საშუალებას აძლევს შეინარჩუნონ კონსოლიდირება და სიტუაცია არ მიიყვანონ პირადულ განხეთქილებამდე და დაპირისპირებამდე.

წარმოადგენს რა თავისებურ სახელისუფლო დომინანტას, პოლიტიკური ელიტა საზოგადოების ცხოვრებაში განსაკუთრებულ როლს თამაშობს. ეს არის სახელმწიფო მმართველობის და პოლიტიკური ხელმძღვანელობის ცენტრალური რგოლი. პოლიტიკური ელიტის ქმედებებზე, მის პოლიტიკურ ქცევაზეა მნიშვნელოვანწილად დამოკიდებული პოლიტიკური განვითარების მსვლელობა და მთლიანობაში პოლიტიკური სისტემის ფუნქციონირება.

მმართველი ელიტის ლეგიტიმურობა, მისი

ხელისუფლებაში ყოფნის და ამ ხელისუფლების შენარჩუნების უმნიშვნელოვანესი ფაქტორია. როდესაც პოლიტიკური ან სახელმწიფო თანამეგობრობა წყვეტს ამა თუ იმ ელიტის ძალაუფლების სანქცირებას, ის კარგავს თავისი არსებობის სოციალურ ბაზას და ბოლოს და ბოლოს ხელისუფლებას კარგავს.

პოლიტიკური ელიტა ხელისუფლებაში შეიძლება არჩევნების გზით მოვიდეს, სხვა ორგანიზებულ უმცირესობასთან ბრძოლაში გამარჯვების შედეგად. ამ შემთხვევაში ელიტის და მასის ურთიერთქმედებას ლეგალური და ლეგიტიმური ხასიათი აქვს. თუმცა პოლიტიკური ელიტა ხელისუფლებაში შეიძლება რევოლუციური ან სახელმწიფო გადატრიალების გზით მოვიდეს. ამ შემთხვევაში ახალი პოლიტიკური ელიტა ცდილობს სავალდებულო ლეგიტიმურობა ხალხის მხრიდან არაფორმალური აღიარების გზით მოიპოვოს. ნებისმიერ შემთხვევაში ელიტების მასებთან ურთიერთობა ლიდერობის და ავტორიტეტული ხელმძღვანელობის პრინციპებზე იგება და არა ბრმა მორჩილებაზე.

### **დასკვნა**

პოლიტიკური ელიტების შესწავლის სხვადასხვა მიდგომა არსებობს, მაგრამ ელიტის ყველა მკვლევარი თანხმდება, რომ ნებისმიერი პოლიტიკური სისტემა შეიძლება ელიტარულად ჩაითვალოს, რადგანაც „არსებობს უმცირესობა, რომელიც სახელმწიფო ხელისუფლებას ფლობს. ამ უმცირესობას გადაწყვეტილების მიღებისას აქვს არსებითი უპირატესობა ანუ დომინირებული გავლენა.“<sup>1</sup>

ამგვარად, პოლიტიკური ელიტა შემთხვევითი, ძალაუფლებით აღჭურვილი კონკრეტული პირების უბრალო გაერთიანება არ არის. ეს არის სოციალური ჯგუფი, რომელიც სელექციის შედეგია და პოლიტიკურ ელიტაში რჩებიან ისინი, ვინც გარკვეულ მოთხოვნებს აკმაყოფილებენ.

<sup>1</sup> Parsons T. Societies... Ch. 2; Parsons T. Social systems and subsystems; Interaction // International Encyclopedia of the Social Sciences. — NY, Macmillan, 1968; а также вводные разделы в книге: Theories of society. / Ed. by T. Parsons, E. Shils, K. Naegle, J. Pitts. — NY, Free Press, 1961.

გამოყენებული ლიტერატურა:

1. აღმონდი გ., ვერბა ს., სამოქალაქო კულტურა და დემოკრატიის სტაბილურობა/სოლიდარობა №2, 2009.
2. არისტოტელე, „პოლიტიკა“ ტ. 2018 წ.
3. ბერძენიშვილი ა. პოლიტიკური სოციოლოგია. „ინტელექტი“. თბ.2011.
4. ბუცხრიკიძე ა. პოლიტიკური ლიდერი. თბილისის უნივერსიტეტის გამომცემლობა, თბ. 1996.
5. პლატონი, „სახელმწიფო“, თბ. გამომც. „ნეკერი“, 2003 წ.
6. ტუკვაძე ა., პოლიტიკური ელიტა, თბილისი, 1998წ.
7. ტუკვაძე ა., პოლიტიკური კულტურის შედარებითი ანალიზი გამომცემლობა: უნივერსალი, 2014
8. Фрейд З. Психология масс и анализ человеческого «Я». М.: Изд-во «Современные проблемы» Н. А. Столляр, 1926.
9. Followership: How Followers Are Creating Change and Changing Leaders (ISBN 1422103684).
10. Gabriel, Y. Psychoanalytic approaches to leadership. In A. Bryman, D. Collinson, K. Grint, B. Jackson, & M. Uhl-Bien (Eds.), The SAGE Handbok of Leadership: 393-405. London: Sage. 2013
11. Parsons T. Societies... Ch. 2; Parsons T. Social systems and subsystems; Interaction // International Encyclopedia of the Social Sciences. — NY, Macmillan, 1968; а также ввoдные разделы в книге: Theories of society. / Ed. by T. Parsons, E. Shils, K. Naegele, J. Pitts. — NY, Free Press, 1961.
12. Parsons T. The political aspect of social structure and process. // Varieties of political theory. / Ed. by D. Easton; см. также: Almond G. A., Powell G. B. Comparative politics: A developmental approach. — Boston: Little Brown, 1966.
13. Parsons T. Societies... Ch. 2; Parsons T. Social systems and subsystems; Interaction // International Encyclopedia of the Social Sciences. — NY, Macmillan, 1968;

**Political elites and the leader, As a subject of public policy**

*Levan Nikoleishvili,  
Doctor of Political Science*

**Summary**

The article is dedicated to political elites and leaders. Here is how it is formed and how it functions. All this is answered by the science of elites - a field of political knowledge that studies the political elite as an object of systematic research.

Interest in the study of the political elite begins in the late nineteenth and early twentieth centuries. The experience of liberal democracies has shown that a universal electoral system and other democratic procedures do not ensure a majority in power. Real and direct governance still remains in the hands of the minority.

The social division between those who exercise power and to whom this power is exercised stems from the relationship of government itself. The division into rulers and ruled is typical of any form and regime of government.

In both democratic and non-democratic countries, the systematic and constant management of the population is organized in the hands of a minority - the political elite. In democracies, however, certain political elites come to power through the efforts of the majority and in competition with other elites. In addition, only in democratic regimes does the population have a real opportunity to control the activities of the political elite.

The organized minority, which directly governs and makes political decisions, is referred to in various ways: "political elite", "ruling elite", "political class", "ruling class", "superior political leadership", etc. So many definitions are used to denote the same socio-political event - the real minority that exercises political control over the government. The term "elite" was introduced in the science of modern politics, which was used by the Italian scientist V. Pareto introduced.

The concept of "elite" can be defined as a constant and relatively closed circle of people who weigh more than the environment. They are "chosen" people in this or that sphere of elite-social life. Elite implies excellence, selection criteria and uniqueness of participation in its functioning.

Political elite - This is an organized minority, a controlling group that is part of a class or social stratum and has real political power to influence almost every function and political action of a given society. The political elite is directly and systematically involved in decision-making related to the use or influence of state power.

The preconditions for arise of an elite are due to a number of factors:

-Political power is a complex system of centers of power organized; The functioning of the system implies the existence of a special layer of political leaders and leaders who hold key positions in these centers of power and have crucial public influence;

- In real political practice, the alienation of the masses from direct and constant political decision-making and policy control is maintained; The power of the people and the rule of the state are inseparable;

- Developing many political decisions requires special professional knowledge, which also limits the control of the government "from below" the government;

- Not everyone is interested in politics. Other areas of social activity are more attractive to them; In fact, the minority is interested in engaging in politics;

-An important factor is that elites want to maintain power; Elites ensure power, stability, reproduction, prolongation, and maintaining the influence of political leaders and rulers.

Elites are characterized by a pronounced group consciousness, a common will to act, and consolidation. A certain socio-political uniformity in the most difficult situations leads to sufficient unanimity, unanimity and concerted action. In this way the government is strengthened, its integrity and purposefulness are maintained. People who belong to the ruling elite are distinguished by a high level of compatibility with a set of spiritual requirements, capabilities, social requirements, and even human qualities. All of this allows unorthodox, competing people to maintain consolidation and not lead the situation to personal division and confrontation.

Having a peculiar power dominance, the political elite plays a special role in the life of the society. It is the central link in government and political leadership. The course of political development and the functioning of the political system as a whole largely depend on the actions of the political elite and its political behavior.

The legitimacy of the ruling elite is the most important factor in its staying in power and maintaining this power. When a political or state community decides to sanction the power of this or that elite, it loses the social base of its existence and ultimately loses power.

The political elite can come to power through elections, as a result of winning the fight against other organized minorities. In this case, the interaction between the elite and the masses is legal and legitimate. However, the political elite can come to power through a revolution or a coup d'etat. In this case, the new political elite seeks to gain binding legitimacy through informal recognition by the people. In any case, relations with the elite masses are based on the principles of leadership and authoritative leadership, not on blind obedience.

There are different approaches to the study of political elites, but all scholars of the elite agree that any political system can be considered elitist because "there is a minority that holds state power. "This minority has a substantial advantage or a dominant influence in decision-making."

Thus, the political elite is not a mere union of random, empowered specific individuals. It is a social group that is the result of selection, and those who meet certain requirements remain in the political elite.



### **რეზიუმე**

ამ სტატიაში ვამტკიცებთ, რომ პოლიტიკური მითოსი პოლიტიკური დისკურსის მნიშვნელოვანი განმსაზღვრელია, რომელიც მის ადეპტებს თანამედროვე გადატვირთულ ინფორმაციულ სივრცეში გზის გაგნებაში ეხმარება და აჩვენებს „სწორ“ გეზს იდეოლოგიური პრეფერენციების შესაბამისად. პოლიტიკური აქტორების სიმბოლური პოლიტიკა ემყარება ამ მითიურ მატრიცას, რომლის წარმატება დამოკიდებულია იმაზე, თუ რამდენად შეესაბამება ის ერში გავრცელებულ დომინანტურ მოტივებს.

ეს მოტივები სხვადასხვა ფორმისა და შინაარსის ნარატივების სახითაა წარმოდგენილი და ერის ცნობიერებაში ღრმად ჩაბეჭდილ ხაზოვან ისტორიულ განვითარებას ასახავს. როცა ამ ნარატივების გამოყენება ხდება იდეოლოგიური მიზნებით, ისინი პოლიტიკური მითების ფორმას იძენენ და პოლიტიკური კონფორტაციის სერიოზულ ინსტრუმენტად იქცევიან.

სტატიაში განხილულია დამოუკიდებელი საქართველოს ორი ხელისუფლების პოლიტიკა მე-20 და 21-ე საუკუნეების მიჯნაზე. აღწერილია მათ მიერ წარმოებული სიმბოლური პოლიტიკა და მის საფუძველში მდგარი მითოსი. ვმსჯელობთ იმის თაობაზე, რამდენად შეესაბამება ეს მითოსური ნარატივები ქართველ ერში გავრცელებულ დომინანტურ მოტივებს და ამის საფუძველზე ვასკვნი, რა იყო ამა თუ იმ ხელისუფლების წარმატებისა და წარუმატებლობის საფუძველი.

საქართველოს პირველი პრეზიდენტის, ზვიად გამსახურდიას მიერ ერისთვის შეთავაზებული მითოსური ნარატივი სრულყოფილ პოლიტიკურ მითად ვერ იქცა, რადგან ის ზედმეტად მისტიური და სამეცნიერო გზავნილებით გადატვირთული იყო - შესაბამისად, მოსახლეობის მასისთვის რთულად აღსაქმელი, ბევრისთვის კი სრულიად მიუღებელი. სამხედრო გზით მისი დამხობის შემდეგ ხელისუფლებაში მოსულ სსრკ-ის ყოფილ საგარეო საქმეთა მინისტრ ედუარდ შევარდნაძეს ზურგს უმაგრებდა „მსოფლიო მასშტაბის პოლიტიკოსის“ მითი, რომელიც თითქმის ერთი ათწლეულის განმავლობაში საკმარისი იყო მისი ძალაუფლების ლეგიტიმაციისთვის, თუმცა სხვადასხვა ფაქტორებმა, მათ შორის მისი მმართველობის საფუძველში მყოფი მითოსის დესაკრალიზაციას სიმბოლური ძალაუფლების დაკარგვა მოჰყვა, რამაც, თავის მხრივ, საბოლოოდ მას რეალური ძალაუფლებაც დააკარგვინა.

ამის საფუძველზე ვასკვნი, რომ ამა თუ იმ პოლიტიკური ძალის მხარდაჭერა დიდწილად დამოკიდებულია მის მიერ გატარებულ სიმბოლურ პოლიტიკაზე, რომელიც ლეგიტიმაციას ანიჭებს მის ძალაუფლებას ან ხელისუფლებაში მოსვლისთვის გაწეულ ძალისხმევას, დაწარმოადგენს იმემოციური მუხტის მთავარ წყაროს, რომელიც აუცილებელია პოლიტიკური ქმედებისთვის ბიძგის მისაცემად.

საკვანძო სიტყვები: პოლიტიკური მითი, სიმბოლური პოლიტიკა, კოგნიტური სქემა, კოლექტიური მეხსიერება.

### **შესავალი**

თანამედროვე ადამიანი მოწყვეტილია ბუნებრივ გარემოს, და ნაწილობრივ ან დიდწილად მოწყვეტილია ბუნებრივი ინდივიდუორის კავშირებისგან. მათ ადგილს კი სულ უფრო დიდი მასშტაბით იკავებს საინფორმაციო ველი, რომელსაც ვირტუალური ხასიათი აქვს და ინდივიდს სხვა ადამიანებთან, ისევე როგორც ყოველგვარ სხვა ფენომენტთან ურთიერთობაში ერთგვარ ბუფერულ ზონას უქმნის. საინფორმაციო ნაკადები კი იმდენად მრავალრიცხოვანია და თანაც იმდენად ურთიერთგამომრიცხავი, რომ მათში „გზის გაგნება“ თანამედროვე ადამიანისთვის ისეთივე რთულია, როგორც მისი პრიმორდიალური წინაპრისთვის უსიერ ტყეში სასურველი ბილიკის პოვნა. ამ პრობლემაში ადამიანი საჭიროებს ხელსაყობებს, რომლებიც მას ისეთივე მეგზურობას გაუწევს, როგორც მის დიდ პაპის პაპას ძველი დროის ერთ-ერთი მთავარი ტექნოლოგიური ინსტრუმენტი, კომპასი უწევდა-ხოლმე. სწორედ ასეთ გზამკვლევს წარმოადგენს პოლიტიკური მითოსი, რაც ერთგვარი კოგნიტური რუკის ფუნქციას ასრულებს, და ინდივიდს საინფორმაციო ჯუნგლებში გზის გაგნებაში ეხმარება [1.60].

მითებით თანამედროვე საზოგადოების გაჯერებულობამ ისეთი მასშტაბი მიიღო, რომ პოლიტიკურ მეცნიერებებში გაჟღერდა ტერ-მინი „მითოფტი“, როგორც ბიოლანდშაფტის ერთგვარი ანალოგია [2.66].<sup>1</sup> მედიცინაში კარგად ცნობილი აქსიომაა, რომ ნერვულ სტრესს იწვევს არა მარტო რესურსების სიმწირე, არამედ მათი გადამეტებული სიუხვეც. ეს ეხება ინფორმაციასაც,

<sup>1</sup> დუნკან ბელი ამ ტერმინს ნაციის შემქმნელი მითების კონტექსტში იყენებს. კერძოდ, მისი განსაზღვრებით, მითოფტი არის „დროსა და სივრცეში განფენილი დისკურსიული სფერო, რომელშიც ხორციელდება ნაციის შესახებ მითების წარმოშობის, გადაცემის, მოდიფიცირებისა და რეკონსტრუქციის შედეგი პროცესი“.

რომელიც ადამიანის ცხოველქმედებისთვის აუცილებელ რესურსს წარმოადგენს და დღეს-დღეობით სტრესის ერთ-ერთი მთავარი წყაროა, განსაკუთრებით განვითარებულ ქვეყნებში. სიტუაციაში, როცა საინფორმაციო ველი უთვალავი ურთიერთგამომრიცხავი და ურთიერთსაწინააღმდეგო ინფორმაციითა გაჯერებული, ინდივიდის მშველელი არის მითი - ის მრავალწახნაგოვან რეალობას მარტივ სქემებად გარდაქმნის, რომელსაც ადამიანი თვლის, რომ უმკლავდება. მასებისთვის, რომლებიც არ გამოირჩევიან პოლიტიკურ ნიუანსებში დიდი გაწაფულობით, საკმარისია კომპლექსური პოლიტიკური საკითხების მარტივი კლასიკური სქემებით გადმოცემა [3.223], რომ მათ უჩნდებათ არა მარტო ამ პროცესის შეცნობის აღქმა, არამედ, რაც კიდევ უფრო საყურადღებოა - ზოგჯერ თანამონაწილეობის განცდაც. ყველაფერ ამას კი ხშირად მძლავრი ემოციური ფონიც ახლავს თან. შეცნობა და თანამონაწილეობა ინდივიდებს ჩართულობის განცდას უჩენს, რაც ზრდის თვითშეფასებას. ეს კი მითის კრიტიკული ფუნქციაა, რადგან ის ადამიანების მნიშვნელოვნების ფუნდამენტურ მოთხოვნილებებს პასუხობს [4.4].

კოგნიტური სქემის მუშაობის მექანიზმის სილუსტრაციოდ საკმარისია ქართულ მედიაში კოვიდ-19-თან დაკავშირებული საკითხების გაშუქება. ოპოზიციური და პროსამთავრობო, ასევე მეტ-ნაკლებად დამოუკიდებელი გამოცემები ამ თემაზე თავიდანვე ურთიერთგამომრიცხავ ცნობებს ავრცელებდნენ. დიაპაზონი მერყეობდა კოვიდ-19-ით გამოწვეული აპოკალიფსის სურათის დახატვიდან, მის, როგორც სერიოზული ნოზოლოგიური ერთეულის სრულ იგნორირებამდე. ცხადია სამედიცინო განათლება, მით უმეტეს ეპიდემიოლოგიის და ინფექციონისტის კვალიფიკაცია, რაც ამ ცნობების რაციონალურად შეფასებისთვისაა აუცილებელი, მოსახლეობის მხოლოდ მიზერულ ნაწილს აქვს, დანარჩენებს არ ჰყოფნით არც ინფორმაციის მოძიების და არც მისი ჯეროვნად ინტერპრეტირებისთვის საკმარისი ცოდნა, უნარები და დრო (ხშირად არც სურვილი). ამავე დროს, ეს საკვანძო თემა და ბევრი ადამიანის, თუ არა მოსახლეობის სრული უმრავლესობის ფუნდამენტური მოთხოვნაა ამ საკითხზე საკუთარი „კომპეტენტური“ აზრი გააჩნდეს. რა უნდა ჰქნას ასეთმა ადამიანმა? ცხადია, აქ პასუხი ცალსახაა - ის ენდობა კონკრეტულ მედიუმებს/მედია-გამოცემებს და სკეპტიკურად უყურებს, ანაც საერთოდ არ ენდობა სხვებს. შესაბამისად, იმ მედიუმების მიერ გავრცელებული ცნობები, მაგალითად კოვიდ-19-ის ვირულენტობაზე, რომლებსაც ეს კონკრეტული ინდივიდი ენდობა, მისთვის დამაჯერებელია, სხვებისა კი აპრიორი ცრუ და გაყალბებული, ან, საუკეთესო შემთხვევაში - არასანდო. აქ უმაღ

ჩნდება კითხვა, რატომ ენდობა კონკრეტული ინდივიდი, მაგალითისთვის, ოპოზიციურ სატელევიზიო არხებს და აპრიორი იგნორირებას უკეთებს, ვთქვათ, სახელისუფლებო ტელევიზიებს (ან პირიქით)? პასუხი აქაც ერთმნიშვნელოვანია - იმიტომ, რომ ეს (ამ შემთხვევაში, ოპოზიციური) არხები მის პოლიტიკურ, უფრო ფართო გაგებით კი იდეოლოგიურ პრიორიტეტებს შეესაბამება. სწორედ ამ იდეოლოგიურ მატრიცაზე ეწყობა პოლიტიკური მითიც, რომელიც, ბრიუს ლინკოლნის თქმით, „ნარატიული ფორმით გადმოცემულ იდეოლოგიას“ წარმოადგენს [5.ix], კრისტოფერ ფლადის აზრით კი „იდეოლოგიურად მარკირებული ნარატივია“ [6.43]. მალინოვა კი იმდენად შორს მიდის, რომ პოლიტიკურ მითს „იდეოლოგიის ახლო სინონიმად“ მოიხსენიებს [7.9].

### მე-20 საუკუნის მიწურულის ქართული პოლიტიკური მითები და სიმბოლური პოლიტიკა

ზოგადად პოლიტიკურ ბრძოლაში, სადაც ჩართულია მედია და აქტიურობენ პოლიტიკოსები, საზოგადო მოღვაწეები, სპორტსმენები, კულტურისა და პოპ-კულტურის, ასევე სხვა სფეროების წარმომადგენლები, ხდება-ხოლმე მედიის პოლარიზება, რასაც ხშირად აბსოლუტური ხასიათი აქვს. ანუ ამ დროს გამოცემები არიან მთლიანად, 100%-ით ან ერთ ან მეორე ან მესამე და ა.შ. პოლიტიკურ ფლანგთან აფილირებულნი. შესაბამისად, როგორც პოლიტიკური, ასევე სხვა საზოგადოებრივი საკითხები ამ მედიუმების მიერ შუქდება ცალმხრივად, მაქსიმალური მიკერძოებით. ამ დროს ხდება პოლიტიკურად „სასარგებლო“ ცნობების გადამეტებული აქცენტირება, ნეიტრალური ან საპირისპირო ცნობებით მანიპულირება ისე, რომ საბოლოო ჯამში მოხდეს მათი პოლიტიკურად ანგაჟირება, და თუ ეს ვერ ხერხდება, მაშინ გამოცემები ამ ცნობების უბრალო იგნორირებას ახორციელებენ.<sup>1</sup> მოცემულობაში, როცა მედიები და პოლიტიკოსები (ზოგჯერ კი საზოგადოებისთვის ცნობადი სახეები, რომლებიც სხვა - მათ შორის კულტურის, ხელოვნების, შოუ-ბიზნესის, სპორტის ან ნებისმიერი - სფეროს განეკუთვნებიან) ერთსა და იმავე ფაქტებს დიამეტრულად განსხვავებულ ინტერპრეტირებას უკეთებენ, ან საერთოდ შერჩევითად ახდენენ ფაქტების ტირაჟირებას (ზოგიერთის აქცენტირებას ახორციელებენ, სხვებს

<sup>1</sup> ამის ყველაზე თვალნათელი მაგალითია ტელევიზიები, რომლებიც, ისევე როგორც სხვა მედიუმების დიდი უმრავლესობა, თითქმის მთლიანად არიან პოლიტიკური ზარიკადების ან ერთ ან მეორე მხარეს. მაშინ, როცა ახალი ამბების შერჩევა, დამუშავება და ტრანსლირება „ტვ იმედის“, საზოგადოებრივი მაუწყებლის პირველი არხის, „მესტროსა“ და „პოსტვ“-ის მიერ მხოლოდ მმართველი პოლიტიკური ძალის სასარგებლოდ ხორციელდება, ამასვე „მთავარი არხი“, „ტვ პირველი“, „ფორმულა“ და „კავკასია“ სარკისებრად საწინააღმდეგო მიმართულებით ახდენენ.

კი იგნორირებას უკეთებენ), ობიგატელისთვის, რომელიც ტელევიზორს უყურებს, გაზეთს კითხულობს ან ინტერნეტით ადევნებს თვალს მოვლენებს, ძალიან ძნელია, ხშირად სრულიად შეუძლებელიც კი, იმის გარკვევა, ვინ მართალია და ვინ მტყუანი, ვინ ამბობს სიმართლეს და ვინ ტყუის, რომელი ფაქტია ჭეშმარიტი და რომელი ცრუ, რომელ ინტერპრეტაციას უნდა დაუჯეროს და რომელს არა. ამიტომ, როგორც წესი, ადამიანების პრეფერენციები ლაგდება იდეოლოგიური ხაზების გასწვრივ. ანუ, ის ინდივიდები, რომლებიც, ასე ვთქვათ, ლიბერალურ იდეოლოგიურ პლატფორმაზე დგანან, იჯერებენ ლიბერალური მედიების მიერ გაჟღერებულ ნარატივებს და იგნორირებას უკეთებენ საპირისპირო, ამ შემთხვევაში - კონსერვატიული, ფლანგიდან წამოსულ გზავნილებსა და ინტერპრეტაციებს და ხშირად მათ მიერ მოყვანილ ფაქტებსაც კი (და პირიქით).

იმისთვის, რომ ნარატივი სრულფასოვან პოლიტიკურ მითად გადაიქცეს, არ არის საკმარისი, კრისტოფერ ფლადის სიტყვებით რომ ვთქვათ, მხოლოდ მისი „იდეოლოგიურად მარკირება“, რადგან არსებობს ნარატივების უსასრულო როდენობა, ნამდვილი პოლიტიკური მითების რიცხვი კი შეზღუდულია. აქ „ნამდვილში“ ვგულისხმობთ ისეთ მითებს, რომლებსაც სოციუმის მნიშვნელოვანი ნაწილი უპირობო ჭეშმარიტებად აღიქვამს. არ არის საკმარისი პოლიტიკოსებმა, პოლიტექნოლოგებმა, ჟურნალისტებმა და პოლიტიკურმა მიმომხილველებმა ყოველდღიურად „აწარმოონ“ და „ხმარებაში გაუშვან“ იდეოლოგიური ნარატივები (რასაც, პრინციპში, ჩვენი საინფორმაციო გამოცემების წყალობით, რომლებსაც ბოლო დროს სოციალური ქსელებიც მიემატა, ყოველდღიურ რეჟიმში ვაკვირდებით). მათ დამატებით აუდიტორიის მნიშვნელოვანი ნაწილი ამ ნარატივების ჭეშმარიტებშიც უნდა დაარწმუნონ. და, ესეც არ არის საკმარისი. ამასთან, უნდა მოახერხონ ისეთი ემოციური გამოძახილის გამოწვევა, რაც ადამიანებს პოლიტიკური აქტივობისკენ უბიძგებს. ანუ, მოახდინონ, ერთი მხრივ, ნარატივის იდეოლოგიზაცია, მეორე მხრივ კი მისი დრამატიზირება.

მართალია, პოლიტიკური მეცნიერების მიერ პოლიტიკური მითებისადმი ინტერესს ბოლო ათწლეულებში სულ უფრო მზარდი ხასიათი აქვს, მისი ბევრი ასპექტი ნაკლებადაა შესწავლილი, განსაკუთრებით ის ნაწილი, რაც ამა თუ იმ ნარატივის წარმატებას, სხვების კი წარუმატებლობას განსაზღვრავს. არადა მითების მუშაობის პრაქტიკული ასპექტების გასაგებად ეს პრინციპში საკვანძო თემაა. ამ მხრივ საყურადღებოა ავთანდილ წულაძის „პოლიტიკურ მითოლოგიაში“ მოყვანილი ფრაგმენტი, სადაც საუბარია

ვლადიმირ პუტინის გაპრეზიდენტების შემდეგ რუსეთის შიდა პოლიტიკაში გაჩაღებულ ომზე ოლიგარქებთან, სადაც ეს უკანასკნელნი სასტიკად დამარცხდნენ, მიუხედავად იმისა, რომ მათ ხელში იყო ქვეყნის ყველაზე მაღალრეიტინგული მედიაგამოცემების, მათ შორის ორი უმთავრესი ტელეარხის, ორტ-სა და ნტვ-ს რესურსები [8.122-135]. წულაძე სავსებით მართებულად ასკვნის, რომ იდეოლოგიურ ფრონტზე გაჩაღებული ეს ბრძოლა ოლიგარქებმა<sup>1</sup> სწორედ იმის გამო წააგეს, რომ პროპაგანდა არასწორად გათვლილ ნარატივებსა და კლიშეებზე ააგეს, რომლებიც ვერ გადაიქცა წარმატებულ პოლიტიკურ მითებად, მაშინ როცა მოწინააღმდეგე ბანაკი, კრემლი, იმ ნარატივებით ოპერირებდა, რომლებიც რუსი ერის ცნობიერებაში ღრმად ჩაბუდებულ რწმენაზე იყო დაფუძნებული.

როცა შიდაპოლიტიკურ ბრძოლაზეა საუბარი, და პოლიტიკური ლიდერები ერის მნიშვნელოვანი ნაწილის მხარდაჭერისთვის იღვწიან, მართებულადაა, რომ პოლიტიკური მითშემოქმედება სწორედ ამ ერის იმ თვისებებზე იყო გათვლილი, რასაც კრეიგ კალჰუნმა „ტემპორალური სიღრმე“ უწოდა და რაც ერის ცნობიერებაში ღრმად ჩაბეჭდილ ხაზოვან ისტორიულ განვითარებას ასახავს [9.5]. ამ „ტემპორალურ სიღრმეს“, რაც ჩვენ ერის ერთგვარ კოლექტიურ მენსიერებად გვესახება, არა ისტორიული და მნიშვნელოვანი სახე აქვს, არამედ მითოსური [2.65]. ასეთ მითებს ერთიანი ტექსტის სახე არ გააჩნიათ-ხოლმე, ისინი უფრო ერის ცნობიერებაში ღრმად გამჯდარი „მარადიული“ მოტივების სახით გვხვდება, სადაც ისტორიული ფაქტები (რეალური, ყალბი ან მოდიფიცირებული) ლიტერატურის, კინემატოგრაფის, სახვითი ხელოვნების, ისტორიის სახელმძღვანელოების, მედია-გამოცემების, ურბანული თქმულებებისა და სხვა მედიუმების მიერ არის გამოძერწილი და აკინძული. ხშირად ამ მითების სხეული სხვადასხვა პერიოდის ამსახველი, ერთი შეხედვით სრულიად განსხვავებული ნარატივებისგან შედგება, რომლებიც საბოლოო ჯამში მაინც ერთ კონკრეტულ გზავნილს შეიცავს და ერის დიდ ნაწილზე ძლიერი ემოციური ზემოქმედების მოხდენა შეუძლია.

საქართველოს რეალობაში განსაკუთრებით ორ-მოტივიანი პოპულარული ისტორიული ნარატივია აქტუალური.<sup>2</sup> ამ დიდი ჩარჩო-ნარატივის ერთი მოტივის თანახმად, ქვეყანა მთელი მისი

<sup>1</sup> აქ ძირითადად საუბარია მედია ჰოლდინგ „მედია-მოსტის“ მფლობელ ვლადიმირ გუსინსკიზე, რომლის საკუთრებაში იყო ნტვ, და ორტ-ს მფლობელ ბორის ბერეზოვსკიზე.

<sup>2</sup> ამ სტატიის მიზანი არ არის რომელიმე ისტორიული ფაქტის, მოსაზრების ან ჰიპოთეზის უარყოფა ან დადასტურება. როცა ვსაუბრობთ მითებზე, ვგულისხმობთ მხოლოდ ადამიანების რწმენას და კრიტიკულად არ ვეხებით ამ რწმენის საგანს. ან, სხვაგვარად რომ ვთქვათ, როცა ამა თუ იმ ფაქტს ან მოსაზრებას ვუწოდებთ „მითს“, ეს არ ნიშნავს მის არც უარყოფას და არც დადასტურებას.

არსებობის განმავლობაში გამუდმებით იზიდავდა და იყო გარშემორტყმული მტრებით, რომლებიც ძირითადად სხვა რწმენის წარმომადგენლები იყვნენ, როგორც წესი - მუსლიმები, და ცდილობდნენ, საქართველოს განადგურებას მთლიანად, ან, სულ მცირე, მისი ნაწილების მითვისებას და მოსახლეობისთვის იდენტობის მოსპობას. მეორე, არანაკლებ პოპულარული მონათესავე ისტორიული მოტივის თანახმად, საქართველოს დამარცხება მხოლოდ თავად ქართველი მოღალატეების დახმარებით იყო შესაძლებელი (რომლებიც მრავლად იყვნენ). სხვა მხრივ, ქვეყანა აუღებელ ციხე-სიმაგრეს წარმოადგენდა, რომელსაც გმირი (როგორც წესი - მეფე) და მისი დაუმარცხებელი ჯარი იცავდა. ამ მოტივებითაა გაჟღენთილი სამამულო ხალხური ზეპირსიტყვიერება, ლიტერატურა, კინო და სახვითი ხელოვნება, მათ აქვთ დამკვიდრებული საქართველოს ისტორიის სასკოლო და საუნივერსიტეტო სახელმძღვანელოები და ტელედოკუმენტალისტიკა.

გამომდინარე აქედან, შეგვიძლია ვთქვათ, რომ ეს ორი მოტივი ქართული ეროვნული ცნობიერების ქვაკუთხედს წარმოადგენს და ნაციის იდენტობის განუყოფელი ნაწილია (დღევანდელი თაობების ცნობიერებაზე მათი ემოციური ზემოქმედების ყველაზე თვალნათელი ნიმუშებია საბჭოთა პერიოდში გადაღებული „არქეტიპული“ კინო-ფილმები „გიორგი სააკაძე“ და „მაია წყნეთელი“.)

ცხადია, როცა პოლიტიკური მითის კონსტრუირება ხდება, და ეს მითი ისეთ ფართო სოციალურ ჯგუფზეა გათვლილი, როგორცაა მთელი ერი, კრიტიკულად მნიშვნელოვანია, ის ამ ფუნდამენტური მოტივების სქემაში ჩაჯდეს, რაც, ერთი მხრივ, ნარატიულ ფორმას შესძენს, მეორე მხრივ კი, რაც კიდევ უფრო საყურადღებოა, დრამატიზმს და ემოციურ მუხტს. ეს კარგად უწყობდა საბჭოთა ლიდერმა იოსებ სტალინმა, რომელიც იყო გიორგი სააკაძის ფიგურის კულტივაციის მთავარი ინიციატორი და მიხეილ ჭიაურელის ბრწყინვალე ისტორიული დრამა „გიორგი სააკაძე“ სწორედ მისი, სულ მცირე, ხელშეწყობითაა ხორცშესხმული.<sup>1</sup> მსგავს მოტივს „მსოფლიო პროლეტარიატის ბელადმა“ რუსულ ისტორიულ მოტივებშიც მიაგნო, რის საფუძველზეც შეიქმნა სერგეი ეიზენშტეინის კინო-შედევი „ივანე მრისხანე“.

სტალინის შემდეგ საბჭოთა კავშირის ბელადები მითოლოგიურ ფლანგზე ბრძოლას სულ უფრო ნაკლებ ყურადღებას უთმობდნენ, ბოლოს კი ამ მხრივ ძალისხმევა მთლიანად შეწყვიტეს. ნიკიტა ხრუშჩოვის მიერ ძალაუფლების ხელში

ჩაგდების შემდეგ, საბჭოთა კავშირის მითოლოგიამ რღვევა დაიწყო. სტალინის „პიროვნების კულტის“ დაგმობის შემდეგ, ახალი საბჭოთა ლიდერი ნიკიტა ხრუშჩოვი თავად გახდა ამ ნაბიჯის მსხვერპლი; მან ძალაუფლებასა და ხალხის კრიტიკას შორის ბარიერი მოშალა, და უმალ გახდა ურიცხვი ანეგდოტისა და დაცინვის ობიექტი. თავისდაუნებურად მან საბჭოთა ხელისუფლების დემითოლოგიზაცია მოახდინა; მიუხედავად მისი მემკვიდრეების მიერ განხორციელებული უნიათო მცდელობებისა, კომუნისტური მმართველობის რესაკრალიზაცია არ მოხდა [10.273]. ამან კი საბჭოთა კავშირი ჯერ ადამიანების გონებაში დაანგრია, შემდეგ კი იგივე პროცედურა რეალურადაც განხორციელდა.

საბჭოთა პერიოდში ქვეყნის პოლიტიკა მკაცრად ცენტრალიზებული იყო და ძალაუფლების ლეგიტიმაციაზე მონოპოლია მოსკოვს მტკიცედ ჰქონდა ხელში აღებული. შესაბამისად, საბჭოთა პოლიტიკური მითოლოგიის ეპიცენტრიც მოსკოვში მდებარეობდა და, თუ ამას სისტემის ტოტალიტარულ, არადემოკრატიულ საფუძველს დავამატებთ, საქართველოს სსრ-ის ლიდერებს ნაკლები საზრუნავი ჰქონდათ პოლიტიკური მითოლოგიის ფლანგზე. სიტუაცია რადიკალურად შეიცვალა 1980-იანი წლების ბოლოდან, როცა ნელ-ნელა დემოკრატიული ტრადიციების შემოსვლა და დამკვიდრება დაიწყო, და ადამიანების გონებაზე ზეგავლენის მოხდენა პოლიტიკური ბრძოლის ქვაკუთხედი გახდა. საბჭოთა პერიოდში ამას საქართველოს შიდა პოლიტიკის დონეზე პრინციპული მნიშვნელობა არ გააჩნდა, რადგან არჩევნები ფორმალურ რიტუალად იყო გადაქცეული, რესპუბლიკაში კი პოლიტიკური მმართველობა კრემლის კაბინეტებიდან ინიშნებოდა.

ქვეყანაში „ნამდვილი“ პოლიტიკის დამკვიდრებასთან ერთად, გაიზარდა მოთხოვნა ძალაუფლების ლეგიტიმაციაზე, რისთვისაც საჭირო გახდა ახალი პოლიტიკური მითოსის შექმნა [11.24]. ამ მხრივ ერთგვარი პირველი მერცხალი იყო ზვიად გამსახურდიას ლექციების სერია „საქართველოს სულიერი მისია“ [12], რომელიც ქართული ნაციონალიზმის ერთგვარი კატეხიზისი გახდა და, მიუხედავად იმისა, რომ მასში მოყვანილი ბევრი მოსაზრება უარყოფილია ან, სულ მცირე, დაუდასტურებელი თანამედროვე მეცნიერების (უპირველეს ყოვლისა - კომპარატიული ლინგვისტიკის მიერ),<sup>2</sup> ის დღესაც მნიშვნელოვან როლს ასრულებს ქართულ ნაციონალისტურ დისკურსსა და კულტურაში, ურბანულ ზეპირსიტყვიერებაში კი,

<sup>1</sup> <https://www.radiotavisupleba.ge/a/1525731.html> (ბოლო წვდომა 16.01.2021).

<sup>2</sup> მაგალითად, ქართველური ენების ნათესაობა ბასკურ და შუმერულ ენებთან, პელაზგურთან და საერთოდ იბერიულ-კავკასიური ენობრივი ერთობაც.

შეიძლება ითქვას, ახლაც წამყვანი პოზიცია უკავია.

თუმცა, ერთი მხრივ, პოლიტიკური სისტემის არარსებობის, მეორე მხრივ კი მწირი პოლიტიკური გამოცდილებისა და გარე ძალების აგრესიული ჩარევის გამო, ზვიად გამსახურდიას და მის მომხრეებს საკუთარი ნარატივების სრულფასოვან მითებად გარდაქმნის არც დრო და არც სისტემური რესურსი არ გააჩნდათ. ამავე დროს, თავად „საქართველოს სულიერი მისიის“ მითოლოგმა მოუხეშავი და მოუქნელი აღმოჩნდა იმ პერიოდში არსებული საზოგადოებრივი დაკვეთის შესარულეზად. ის ზედმეტად მისტიური და სამეცნიერო გზავნილებით გადატვირთული იყო - შესაბამისად, მოსახლეობის მასისთვის რთულად აღსაქმელი, ბევრისთვის კი სრულიად მიუღებელი. იმის განსასაზღვრად, რამ შეაფერხა ამ სახის ნარატივების პოლიტიკურ მითებად ქცევა, ალბათ ცალკე ფოკუსირებული კვლევის ჩატარებაა საჭირო. რთული სათქმელია, ამის მიზეზი ობიექტური ფაქტორებია - მაგალითად, დროისა და რესურსების სიმწირე, გარე ჩარევა და შეიარაღებული ამბოხი, თუ აქ თავის როლის თვითონ ნარატივის სუბიექტურ თვისებებში უნდა ვეძებოთ. უფრო სავარაუდოა, რომ აქ ორივე ეს ფაქტორი ერთმანეთზე იყო გადაჯაჭვული და ამ მხრივ ერთგვარი სინერჯია განახორციელდა, რასაც 1991 წლის დეკემბერში დემოკრატიულად არჩეული მთავრობის დამხობა და სამხედრო მმართველობა მოჰყვა.

საბჭოთა კავშირის საგარეო საქმეთა მინისტრი ედუარდ შევარდნაძე, რომელიც საქართველოში 1992 წლის მარტში ჩამოდის, სრულ ძალაუფლებას ნელ-ნელა, რამდენიმე წლის განმავლობაში იბრუნებს, ნაწილ-ნაწილ იცილებს რა შეიარაღებულ ოპონენტებს. პირობითად შეგვიძლია მის მიერ ძალაუფლების საბოლოოდ განმტკიცების თარიღად 1995 წლის 5 ნოემბერი ავიღოთ, როცა ის საპრეზიდენტო არჩევნებში იმარჯვებს. (თუმცა რეალურად უფრო უპრიანი იქნება ეს თარიღი რამდენიმე თვით უკან გადავწიოთ, 1995 წლის 29 აგვისტოსკენ, როცა ედუარდ შევარდნაძეზე მეორე ტერაქტი განხორციელდა, რის შედეგადაც მან ძალოვან სტრუქტურებიდან ძლიერი ოპონენტები საბოლოოდ ჩამოაცილა ხელისუფლებას.)

ედუარდ შევარდნაძე, რომელიც კარგად იყო დახელოვნებული საბჭოთა ნომენკლატურულ ინტრიგებში, სრულიად უსუსური აღმოჩნდა ქართული სახელმწიფოს ახალი იდეის შექმნის თვალსაზრისით. თუმცა, მმართველობის პირველ ხანებში მას ეხმარებოდა მასებში გაბატონებული სპონტანური ნარატივი მისი „საერთაშორისო

დონის პოლიტიკოსობაზე“. ჩვენ ამ მოსაზრების არც უარყოფას ვაპირებთ და არც მის დამოწმებას, თუმცა ფაქტია, რომ, როგორც მომდევნო წლებმა აჩვენა, შევარდნაძის „მასშტაბურობა“ არ აღმოჩნდა საკმარისი ძალაუფლების ლეგიტიმაციისთვის.

აფხაზეთის ომში კატასტოფულმა მარცხმა, სამოქალაქო ომში რუსეთის სამხედრო ძალის დახმარებით მიღწეულმა გამარჯვებამ, სამხრეთ ოსეთის კონფლიქტის მოუგვარებლობამ, მძიმე სოციალურ-ეკონომიკურმა ფონმა და ტოტალურმა კორუფციამ მოსახლეობის მასებში ძირი გამოუთხარა შევარდნაძის „დიდ პოლიტიკოსობას“. მან ვერ შეძლო საქართველოს ახალი სახელმწიფოებრიობისთვის მყარი საფუძვლები ჩაეყარა. (ისეთი შთაბეჭდილება იქმნებოდა, რომ ამ მხრივ არც იყო გაწეული სათანადო ძალისხმევა.) მართალია, მის მმართველობას რამდენიმე წარმატებული პროექტი უკავშირდება, მათ შორის განსაკუთრებით აღსანიშნავია ბაქო-თბილისი-ჯეიჰანის ნავთობსადენი, რომელმაც ქვეყანას გარკვეულწილად დაუბრუნა სტრატეგიული ფუნქცია, თუმცა შევარდნაძის ხელისუფლების ლეგიტიმაციისთვის ეს საკმარისი არ იყო. არც პოლიტიკური თამაში და სხვადასხვა ინტერესთა ცენტრებს შორის დაბალანსების პოლიტიკა გამოადგა ხალხის ნდობის მოსაპოვებლად. სიტუაციას განსაკუთრებით ამწვავებდა და ხალხის გაღიზიანებას იწვევდა აჭარის ავტონომიური რესპუბლიკის მაშინდელი ხელმძღვანელის, ასლან აბაშიძის ავტოკრატიული ხელისუფლება, რომლის პოლიტიკა საქართველოს მთავრობისთვის, ხშირად კი ხალხისთვისაც, გამომწვევი და დამამცირებელიც იყო.

1990-იანებში ედუარდ შევარდნაძის გარშემო შემოკრებილ განსხვავებული შეხედულებების, ღირებულებებისა და ეთიკის ადამიანებს ზვიად გამსახურდიას მომხრეებთან ბრძოლის იდეა აერთიანებდა. შევარდნაძე ამ იდეის განსახიერება იყო და სწორედ ეს გარემოება წარმოადგენდა შიდა პოლიტიკურ ასპარეზზე მისი ფიგურის ლეგიტიმაციის მთავარ საყრდენს. 1993 წლის მიწურულს ზვიად გამსახურდიას მომხრეების სამხედრო მარცხისა და პირველი პრეზიდენტის დაღუპვის შემდეგ ლეგიტიმაციის ძირითადი ქვაკუთხედი შეიარაღებული ბანდებისგან ქვეყნის გადარჩენაზე გადის. პოლიტიკური და საზოგადოებრივი ელიტის დიდი ნაწილი მიიჩნევდა, რომ სწორედ ედუარდ შევარდნაძის ფიგურა იყო ამ ძალების განეიტრალების ერთადერთი საშუალება. როცა 2000-იანების დასაწყისისთვის ეს პრობლემა გადაიჭრა (ყოველ შემთხვევაში ისეთ დონეზე, რომ კვაზილეგალური შეარაღებული ფორმირებები თავად სახელმწიფოს არსებობას საფრთხეს ვერ

უქმნიდნენ), ედუარდ შევარდნაძემ ფაქტობრივად დაკარგა ის სიმბოლური კაპიტალი [13.32], რაც მას მანამდე ასაზრდოებდა. ისევე როგორც ორი ათეული წლით ადრე საბჭოთა ლიდერი ლეონიდ ბრეჟნევი, რომელიც ერთ დროს ოსტატური ნომენკლატურული მოთამაშე იყო, 1970-იანების ბოლოსთვის სსრკ-ის ხალხებისთვის ძირითადად ანეგდოტების გმირად ასოცირდებოდა, 2000-იანების დასაწყისიდან ხდება ედუარდ შევარდნაძის ხელისუფლების და, უპირველეს ყოვლისა, მისი პიროვნების პროფანაცია - „დარღუბალას“<sup>1</sup> პერსონაჟად ქცევა.

### დასკვნა

სიმბოლური ძალაუფლების დაკარგვა უცილობლად აისახება რეალური ხელისუფლების დათმობაში. 2002-2003 წლებში ედუარდ შევარდნაძესა და მის პოლიტიკურ გაერთიანებას, „საქართველოს მოქალაქეთა კავშირს“ სწორედ ასეთი პერიოდი დაუდგა.

პოლიტიკურ ძალას, რომელსაც საერთოდ არავითარი იდეოლოგიური წინამძღვარი არ გააჩნდა,

ხელიდან მისი ლიდერის სიმბოლური ძალაუფლებაც გამოეცალა. შეიქმნა პარადოქსული ვითარება, როცა ქვეყნის მმართველ ძალას პრინციპში არც ერთი სოციალური ჯგუფი არ უჭერდა მხარს. მისი რეიტინგი კი ერთეულებით განისაზღვრებოდა. დედაქალაქში, სადაც მაშინდელ რეალობაში დემოკრატიული პროცესები უდავოდ უკეთესად იყო განვითარებული, ვიდრე რეგიონებში, მმართველი ძალის რეიტინგი 2 პროცენტამდე დაეცა,<sup>1</sup> რაც, ცხადი იყო, რომ უკვე დასასრულს მოასწავებდა, რამაც არ დააყოვნა. 2003 წლის ნოემბერში თავად „საქართველოს მოქალაქეთა კავშირში“ აღმოცენებულმა პოლიტიკურმა ჯგუფებმა პარლამენტის ყოფილი სპიკერის, ზურაბ ჟვანიასა და თბილისის საკრებულოს თავმჯდომარის, მიხეილ სააკაშვილის მეთაურობით, მასობრივი საპროტესტო გამოსვლების ფონზე დაამხეს ედუარდ შევარდნაძის ხელისუფლება, რომელსაც ერთადერთი პოლიტიკური ძალა გამოესარჩლა - მისი ყოფილი ოპონენტი, ასლან აბაშიძის „დემოკრატიული აღორძინების კავშირი“.

### გამოყენებული ლიტერატურა:

1. Fowler, Roger, *Language in the News: Discourse and Ideology in the Press*. London: Routledge. 2013, pp. 59-65.
2. Bell, D. S.A., *Mythscape: memory, mythology, and national identity*, *British Journal of Sociology*. Vol. No. 54 Issue No. 1 (March 2003) pp. 63-81.
3. Edelman, M., *Myths, Metaphors and Political Conformity*, *Psychiatry*, 30:3, 1967, pp. 217-228.
4. Bottici, Ch., Challand, B., *The Myth of the Clash of Civilizations*. London: Routledge. 2010, 137 p.
5. Lincoln B. *Theorizing myth: Narrative, ideology and scholarship*. Chicago: Univ. of Chicago press, 1999. 313 p.
6. Флад К. *Политический миф: Теоретическое исследование*. Мю: Прогресс. Традиция, 2004. 264 с.
7. Малинова О.Ю. *Миф как категория символической политики. Символическая политика: Сб. науч. тр. Вып. 3: Политические функции мифов*. М.: ИНИОН РАН, 2015. с. 5-24.
8. Пуладзе А. М., *Политическая мифология*. М.: Изд-во "Эксмо", 2003, 384 с.
9. Calhoun, C., *Nationalism*, Buckingham: Open University Press, 1997, 176 p.
10. Пихоя Р., *Советский Союз: История власти. 1945—1991*. М., 1998. 655 с.
11. Гигаური, Д., Гуторов, В., *Политический Миф в Структуре Исторической Памяти*, *Вестник Московского Университета, серия 12. Политические Науки*. № 2, 2017, сс. 24-45.
12. გამსახურდია, ზ., *საქართველოს სულიერი მისია (ლექციების კრებული ონლაინ არქივში)*, 1990. 1-ელი ნაწილი: <https://bit.ly/35Rsdln>; მე-2 ნაწილი: <https://bit.ly/39KQ6MN>; მე-3 ნაწილი: <https://bit.ly/3bOZ26s> (ბოლო წვდომა 18.01.2021).
13. Дейк Т. А., *Дискурс и власть: репрезентация доминирования в языке и коммуникации, перевод с английского*, Москва: Книжный дом Либроком, 2013. 344 с.

<sup>1</sup>რადიო 105-ის კოლექტივის მიერ პოლიტიკური სატირის ჟანრში შექმნილი ანიმაციური სერიალი, რომელიც 2000-იანების დასაწყისში ტელეარხ „რუსთავი 2“-ის ეთერში გადიოდა და დიდი პოპულარობით სარგებლობდა აუდიტორიაში. ედუარდ შევარდნაძის პერსონაჟს სერიალში ახმოვანდებდა მისი ერთ-ერთი სცენარისტი გიორგი ჭანტურია.

<sup>1</sup> რადიო თავისუფლება, მოქალაქეთა კავშირი არჩევნებისთვის ეშხადება, 2003. <https://www.radiotavisupleba.ge/a/1526709.html> (წვდომა 20.01.2021).

## "Eternal" Mythical Motifs in the Contemporary Georgian Politics

*Malkhaz Gagua, PhD student  
Georgian Technical University*

### Summary

This article argues that an important determinant of political discourse is the political myth that helps adepts navigate the modern overloaded information field and shows the "right" way according to ideological preferences. The symbolic politics of political actors is based on this mythical matrix, the success of which depends on the degree to which it is in line with the dominant motifs prevalent in the nation.

These motifs are presented in the form of narratives of various forms and contents and reflect a linear historical development deeply ingrained in the nation's consciousness. When these narratives are used for ideological purposes, they assume the form of political myths and become a serious tool of political confrontation.

The article discusses the policies of the two successive governments of independent Georgia at the turn of the 20th and 21st centuries. It describes the symbolic policy applied by them and the underlying myths. We discuss the extent to which these mythical narratives correspond to the dominant motifs prevalent in the Georgian nation, and on this basis we conclude what was the cause for the success and failure of this or that government.

The mythical narrative offered to the nation by the first president of Georgia, Zviad Gamsakhurdia, could not become a complete political myth because it was overloaded with overly mystical and scientific messages - therefore difficult for the masses to comprehend, and completely unacceptable for many. Former USSR Foreign Minister Eduard Shevardnadze, who came to power after Gamsakhurdia government's military overthrow, was buttressed by the myth of a "world-class politician" that for almost a decade was enough to legitimize his power, although Various factors, including the de-sacralization of the myth underlying his rule, led to a loss of symbolic power, which in turn eventually led to his loss of real power.

We conclude that the support of a political force largely depends on the symbolic policy pursued by it, which legitimizes it's power or bid to power, and is the main source of the emotional charge necessary for political action.

Keywords: political myth, symbolic politics, cognitive scheme, collective memory.

**რეზიუმე**

დემოკრატიის მრავალფეროვნების თეორიას გლობალურ პოლიტიკაში უკავშირებენ პოლიტოლოგებს დევიდ კოლიერსა და სტივენ ლევიცკის სახელებს, რომლებმაც დემოკრატიის 550 - მდე „ქვესახეობა“ დასახელებს, მაგრამ ნიკო ნიკოლაძემ საუკუნით ადრე პოლიტიკურ აზროვნებაში პირველმა განავითარა ქართული დემოკრატიის იდეა, სადაც დემოკრატიის უნივერსალურ კანონებთან შერწყმული იქნებოდა ქართული საზოგადოების განვითარების დონე, ქართული მენტალიტეტი და ტრადიციები.

ნ. ნიკოლაძეს მიაჩნდა, რომ ქართული დემოკრატიის დამკვიდრება შესაძლებელი იქნებოდა მთელი რიგი ეკონომიკური, პოლიტიკური წინამძღვრების მოგვარებით, თუმცა უპირატესობას ანიჭებდა „მხოლოდ შინაგანი საქმეების გონივრულად და დამაკმაყოფილებლად მოგვარება უზრუნველყოფს გარეგან მოსალოდნელ საშიშროებასა და მოგვიტანს საგარეო დიდებას.“- ამ დებულების დასადასტურებლად მან შეისწავლა იაპონიის ე.წ. „მედიის რევოლუციის“ პერიოდი და საგანგებოდ აღნიშნავდა, რომ მიუხედავად ნედლეულის და რესურსების სიმწირისა იაპონიის გაძლიერება შრომის ჰკვიანურმა ორგანიზაციამ და დისწიპლინის მაღალმა დონემ განაპირობა. იაპონიის მსგავსად საქართველოს დაწინაურებაზე ოცნებობდა და მიიჩნევდა რომ „ძალა და ძლევა რიცხვსა და სივრცეს კი არა, ცოდნას, ორგანიზაციას ეკუთვნის, იარაღს, წესს, დისწიპლინას. მართლაც უზარმაზარ, ნედლეულით მდიდარ რუსეთზე წინ არიან პატარა ქვეყნები: შვეცია, ბელგია, დანია, ნიდერლანდები და სხვა...“, რომლებმაც შეძლეს განვითარებინათ საწარმოო ძალები, ტექნიკა, და დისწიპლინა.

დემოკრატიის ტრანსფორმირების ეს ფორმა, როდესაც ზემოდან მომდინარეობს ინიციატივა და შესაბამისად გარდაქმნა ხდება მთელ საზოგადოებაში დღეს რეალური და პრაქტიკაში აპრობირებული ფორმაა. ნიკო ნიკოლაძე საზოგადოების განვითარების ევოლუციურ გზას უჭერს მხარს „რაც უფრო წინ წავა ხალხის პოლიტიკური გამოცდილება, ეს ჭეშმარიტი თანდათან უფრო მეტისთვის ცხადი შეიქმნება, რომ ქართველობას ამ მიმზამვე უკიდურობისაგან არავითარი სიკეთე არ მოეღოს“ და იქვე დასძენს : „ქართველობის მიზნები კი მარტო ზომიერების გზით მიიღწევა.“

ნ. ნიკოლაძე საზოგადოების განვითარების

ევოლუციურ გზას უჭერდა მხარს და „პრინციპული წინააღმდეგი იყო ყოველგვარი რევოლუციებისა, რომელსაც იგი უდიდეს ავანტურად თვლიდა და მიიჩნევდა რომ მას შეეძლო საქართველო მიეყვანა კატასტროფამდე. საკუთარი პოლიტიკური შეხედულებების შესახებ ნ. ნიკოლაძე სხვადასხვა ჟურნალებში 70-იანი წლებიდან ინტენსიურად იწყებს საქართველოს ცხოვრების დემოკრატიულად მოწყობისა და საქალაქო საბჭოს დემოკრატიზაციის საკითხების გამოქვეყნებას, სადაც ხაზს უსვამდა დემოკრატიული ერობებისა და თვითმართველობის ჩართვას სახელმწიფოს მართვა - გამგეობაში. თბილისის დემოკრატიული მართვის საკითხს ნ. ნიკოლაძემ საზღვარგარეთიდან დაბრუნებისთანავე (1870) მიაქცია ყურადღება. 1879 წელს იგი ქალაქის საბჭოს ხმოსნად აირჩიეს. მას არ მოსწონდა რომ საბჭოში მარტო მდიდრები და „განათლებულები“ შედიოდნენ და თვლიდა რომ საბჭოში მოსახლეობის ყველა ფენიდან უნდა ყოფილიყვნენ წარმომადგენლები, რადგან „სწორედ ასეთი წარმომადგენლები ქმნიან იმ ფესვებს, რომელთა მეშვეობით თვითმართველობა მოსახლეობაში პოპულარული ხდება... უამისოდ რაგინდ ლამაზადაც არ უნდა ვილაპარაკოთ საბჭოში, მას ვერ გაგვიგებს და მხარს არ დაგვიჭერს.“ ბატონი ნიკო არც იმას უარყოფდა, რომ „ქალაქის წარმომადგენლობაში კაპიტალსაც უნდა ჰყავდეს რწმუნებით აღჭურვილი დამცველი.“

ნ. ნიკოლაძემ 1878 წელს თბილისის პრესაში პირველმა წამოაყენა საქალაქო არჩევნებში ცენზის გაუქმების საკითხი და გარკვევით წარმოაჩინა თავისი დემოკრატიული პლატფორმა: „ყოველთვის, როდესაც წარმომადგენლობით დაწესებულებათა საფუძვლად დადებულია ცენზი, კრებები, რომელნიც ამ სისტემის მიხედვით არის შემდგარი, განსხვავდებიან თავიანთი აპატი-ური და გულგრილი დამოკიდებულებით საზოგადოებრივი საქმეებისადმი. ეს გასაგეიც არის. ცენზი საზოგადოებრივ საქმეებში მონაწილეობის საშუალებას აძლევს უმთავრესად შეძლებულ პირებს და აშკარა უპირატესობას ანიჭებს მსხვილ მესაკუთრეებს წვრილთან შედარებით... დამახასიათებელი თვისება უმეტესი შეძლებული პირებისა და მდიდრებისა იმაშია, რომ მათ აქვთ უამრავი თავიანთი საზრუნავი საქმეები და ინტერესები, რომელნიც ძლიერ ხშირად დიამეტრულად ეწინააღმდეგებიან საზოგადოებრივ საქმეებს...“ მიიჩნევდა რომ თვითმართველობასა და



არჩევნებში რაც შეიძლება მეტი უნდა იყოს იმ წრეებისა, რომლებიც საზოგადოებაში ცნობილი არიან განათლებითა და უნარიანობით, რაც ყველაზე უკეთესი საშუალებაა იმოქმედონ კეთილსინდისიერად და შეძლონ ცენზის გაუქმება და წესიერი კანდიდატების არჩევა.

მართლაც ისტორიულად, ქალაქის თვითმართველობის გარშემო მოახერხა ბურჟუაზიამ და ინტელიგენციამ გაერთიანება და ბრძოლა თვითმართველობის არჩევნებისათვის.

### შესავალი

დემოკრატიის მრავალფეროვნების თეორიის გლობალურ პოლიტიკაში უკავშირებენ პოლიტოლოგებს, დევიდ კოლიერსა და სტივენ ლევიცკის სახელებს, რომლებმაც დემოკრატიის 550-მდე „ქვესახეობა“ დაასახელეს, მაგრამ ნიკო ნიკოლაძემ საუკუნით ადრე პოლიტიკურ აზროვნებაში პირველმა განავითარა ქართული დემოკრატიის იდეა, სადაც დემოკრატიის უნივერსალურ კანონებთან ერთად ხელისუფლების დანაწევრების პრობლემა, კანონის უზენაესობა და სხვა ფასეულობები შერწყმული იქნებოდა.

ქართული საზოგადოების განვითარების დონე, ქართული მენტალიტეტი და ტრადიციები.

### ძირითადი ნაწილი

„როგორც ჭკვიანი ირჩევს, მას რა მოერგება და რა მოუხდება საკუთარი სხეულის აღნგობის გათვალისწინებით, ასევე უნდა მოიქცეს ერი ამა თუ იმ მოძღვრების არჩევისას, წერს ნ.ნიკოლაძე. - ჯერ ერთი, თუ შეუძლია ის მოძღვრება, რაც მას სჭირდება, მან თვითონვე უნდა შექმნას, მეორეც, თუ ამისთვის ჭკუა-გონება არ ყოფნის და აუცილებლად სხვას უნდა დაესესხოთ, მაშინ ის უნდა აიღოს, რაც მას უეჭველად გამოადგება, თუმცა ამასაც დიდი გონიერება სჭირდება მართლაც, ისტორიულად დემოკრატიის უნიფიცირების ცდა ყველგან კრახით დამთავრდა. ამიტომაც ცვლიდა ნ.ნიკოლაძე, რომ აუცილებელი იყო შექმნილი დემოკრატიის ეროვნული მოდელი, სადაც რაღა თქმა უნდა, გათვალისწინებული იქნებოდა უცხოეთის დადებითი გამოცდილებაც, მაგრამ როგორც აპრიორი ევროპული ფასეულობები უნდა მორგებოდა ქართულ ნიადაგსა და ქართველი ერის მენტალიტეტს. „ყოველ ხალხს თავისი თავისი განსაკუთრებულობისათვის და ზნე აქვს, რომ რუსს ვერავინ გაანემეცებს, ქართველს ვერაკაცი გაარუსებს... როცა მოინდომებ, რომ რუსმა ფრანცუზსავით ინტუნოს ან ნემეცსავით იშრომოს, ან ქართველმა რუსსავით გეყმოს, მაშინ ხიფათს შეეყრები,საქმეს წაიხდენ, ქვეყანას ავნებ“ მხოლოდ ამ გზით დასავლეთ დასავლეთ ევროპის პროგრესული აზროვნებისთვის ქართული ნიადაგის შეფარდე-

ბით იქნებოდა შესაძლებელი ქართული დემოკრატიის დამკვიდრება და დემოკრატიული ღირებულებების შექმნა, მაგრამ იმჟამინდელ ქართულ რეალობაში დემოკრატიის დამკვიდრებისთვის წინა პირობები სამწუხაროდ არ არსებობდა.

ნიკო ნიკოლაძეს მიაჩნია, რომ ქართული დემოკრატიის დამკვიდრება შესაძლებელი იქნებოდა მხოლოდ მას შემდეგ, როდესაც შეიქმნებოდა მთელი რიგი ეკონომიკური, პოლიტიკური და საგარეო წინამძღვრები. პრიორიტეტს იგი ქვეყნის შინაგანი საქმეების მოგვარებას ანიჭებდა.

„მხოლოდ შინაგანი საქმეების გონივრულად და დამაკმაყოფილებლად“ მოგვარება, - წერდა ის - უძრუნველყოფს გარედან მოსალოდნელ საშიშროებას და მოგვიტანს საგარეო დიდებას. რა დიდიც არ უნდა იყოს ჩვენი გამარჯვებები, მათი დიდება კვამლით გაიფანტება, თუ კი ჩვენ, ჩვენს საკუთარ სახლში არ დავიკმაყოფილებთ საკუთარ მოთხოვნილებებს, თუკი ხელს მივყოფთ საკუთარი ინტერესების სისტემურ იგნორირებას, შევუქმნით ჩვენს თავს მრავალ ხელოვნურ სიძნელეებზეც კი უდაოდ დამასუსტებელ გავლენას იქონიებს. ამ დებულების დასამტკიცებლად ნ.ნიკოლაძემ შეისწავლა XIX საუკუნის მეორე ნახევრის იაპონიის ე.წ. <<მეიძის რევოლუციის>> პერიოდი, რომლის დროსაც ქვეყანამ უზარმაზარი თვისობრივი ნახტომი გააკეთა საზოგადოებრივი ცხოვრების ყველა სფეროში და ეს შეძლო გონივრულად წარმოებული ეროვნული პოლიტიკის წყალობით, რომელშიც ახალი ცხოვრების საწყისად აღიარებული იყო საკუთარი ხალხის კულტურული მემკვიდრეობა, ტრადიციები, წეს-ჩვეულებები და იაპონური ცხოვრების წესის მდიდარი ეროვნული შინაარსი.

ნიკოს სამაგალითოდ მიაჩნდა მოკლე დროში ქვეყნის ასეთი აღორძინება და ქართულ საზოგადოებასა და მომავალ თაობას ამაზე საგანგებოდ მიანიშნებდა: << იაპონია ერთობ დიდ და ნათელ მაგალითს წარმოადგენდა იმისას, თუ რა ადვილი ყოფილა თითქმის სრულიად ველური და უკან ჩამორჩენილი ხალხისათვის სწავლითა და რიგიანი წესით წელში გამართვა და ძალის შექმნა, როცა მას გონიერი მთავრობა ჰყავს და ბეჯითი სურვილი აქვს, რიგიანი ადგილი დაიკავოს სხვა ერთა და სამეფოებს შუა.>>

ნედლეულითა და სხვა რესურსების სიმწირის მიუხედავად იაპონიის გაძლიერება შრომის ჭკვიანურმა ორგანიზებამ და საშემსრულებლო დისციპლინის მაღალმა დონემაც განაპირობა, რაც მას სანიმუშოდ მიაჩნდა და იაპონიის მსგავსად საქართველოს დაწინაურებაზე ოცნებობდა. ამასთან დაკავშირებით, ნიკო ხაზს უსვამდა იმ გარემოებასაც, რომ << ძალა და ძლევა რიცხვსა და სივრცეს კი არა, ცოდნას, ორგანიზაციას ეკუთვნის, იარაღს, წესს, დისციპლინას დღეს მართლაც, უზარმაზარ

და ნედლეულით უმდიდრეს რუსეთზე წინ არიან პატარა ქვეყნები: შვეცია, ბელგია, დანია ნიდერლანდები და სხვ., რომლებმაც შეძლეს განვეითარებინათ საწარმოო ძალები, ტექნიკა, ცოდნა და დისციპლინა.

დემოკრატიის ტრანსფორმირების ეს ფორმა როდესაც ზემოდან მომდინარეობს, ინიციატივა და შესაბამისად გარდაქმნა ხდება მთელ საზოგადოებაში დღეს რეალური და მსოფლიო პრაქტიკაში აპრობირებული ფორმაა. ნიკო ნიკოლაძეც და არჩილ ჯორჯაძეც საზოგადოების განვითარების ევოლუციურ გზას უჭერენ მხარს. ნ.ნიკოლაძის შეხედულებით, რაც უფრო წინ წავა ხალხის პოლიტიკური გამოცდილება, ეს ჭეშმარიტება თანდათან უფრო მეტისთვის ცხადი შეიქმნება, რომ ქართველობას ამ მიმზამავ უკიდურესობისგან არაითარი სიკეთე არ მოეღოს და იქვე დასძენს : „ქართველების მიძნევი კი მართო ზომიერებით მიიღწევა“>>.

აღსანიშნავია, რომ ზომიერება ასე იშვიათი ჩვენს ყოფაში, ნიკო ნიკოლაძის პიროვნების ხასიათის განუყოფელი თვისება იყო. მისი უმცროსი ძმა კონსტანტინე ნიკოლაძე იგონებს: „ნიკოს ძალიან უყვარდა დროის გატარება, მხიარული და მოძრავი კაცი იყო. ნადიმში ძალიან ილხენდა, ღვინოსაც სვამდა, მაგრამ ზომიერად. დამთვრალი ჩემს სიცოცხლეში არ მინახავს. ცხოვრების წესი ევროპული ქონდა“. „მე ყოველთვის ვიყავი და დღემდე ვრჩები უბრალო „მეთანდათანობითედ“, ძველი ყაიდის ლიბერალად, ინგლისური დინასტიკური გაგებით, ე.ი. ისეთ ადამიანად, რომელიც რეფორმებს მხოლოდ ზემოდან მოეღოს ხოლმე, პრინციპული მოწინააღმდეგეა რევოლუციებისა“ ასე ახასიათებს ნ.ნიკოლაძე საკუთარ პიროვნებას. ამიტომაც იყო, რომ რუსეთის მმართველობის წინააღმდეგ მიმართულ აჯანყებას იგი თვლიდა უდიდეს ავანტიურად, რომელსაც შეეძლო საქართველ მიეყვანა კატასტროფამდე.

„ეროვნულ მისწრაფებათა გადაჭარბებას შეუძლია საქართველო მიიყვანოს იმ სასაკლაომდე, სადაც ამასწინათ ტყავი გააძრეს პოლონეთს და სადაც მთლიანად სისხლი გამოსწოვეს ჩერქეზებს, ეს სიფრთხილე ნ.ნიკოლაძემ 1913 წელსაც გამოამჟღავნა, როდესაც ყმაწვილ კაცობაში დასტამბულ სტრიქონებს დაუმატა: „დიდი სამეფოების მჭედელი პაწია ერს განა უშველის?“

ნ.ნიკოლაძე თავის ჟურნალებში „დროებაში“, „კრებულში“, ტიფლისკი ვესტნიკში“ 70-იანი წლებიდან ინტენსიურად იწყებს თავისი პოლიტიკური პროგრამის ქადაგებას. იგი აცნობდა საზოგადოებას დემოკრატიული, დაწინაურებული საზოგადოებების ცხოვრებასა და აზროვნებას, იქაურ რეფორმებს, პოლიტიკურ პროცესებს, დაწყებული პარიზის კომუნით დამთავრებული ეიფელის

კოშკის მშენიერებით და მოუწოდებდა მათ, ეროვნული ცხოვრებისა და აზრის გარდაქმნისკენ მოწინავე, დემოკრატიული ქვეყნების გამოცდილების გათვალისწინებით. 90-იან წლებში ჟურნალ „მოამბის“ და რუსულ გაზეთში „კავკაზში“ იგი ბეჯითად იცავდა იმ აზრს, რომ „არა მარტო ენით იკვებება ხალხი“, რომ აუცილებელი იყო ბრძოლა საქართველოს ცხოვრების დემოკრატიულად და ავტონომიურად მოწყობისა და თბილისის საქალაქო საბჭოს დემოკრატიზაციისათვის.

თბილისის დემოკრატიული მართვის საკითხს ნ.ნიკოლაძემ საზღვარგარეთიდან დაბრუნებისთანავე (1870წ.) მიაქცია ყურადღება. 1879 წელს იგი ქალაქის საბჭოს ხმოსნად აირჩიეს. ნიკომ აქტიურად დაიწყო ბრძოლა თბილისის თვითმმართველობის გაჯანსაღებისათვის. მას არ მოსწონდა და არადემოკრატიულად მიაჩნდა, რომ საბჭოში მარტო მდიდრები და „გამათლებულნი“ შედიოდნენ. მისი აზრით კი, საბჭოში არა მარტო „განათლებული“ კლასებიდან უნდა აერჩიათ წევრები, არამედ მოსახლეობის ყველა ფენის წარმომადგენლებიდანაც, რადგან „სწორედ ასეთი წარმომადგენელნი ქმნიან იმ ფესვებს, რომელთა მეშვეობით თვითმმართველობა მოსახლეობაში პოპულარული ხდება... უამისოდ რა გინდ ლამაზადაც არ უნდა ვილაპარაკოთ საბჭოში, მას ვერ გაგვიგებს, მხარს არ დაგვიჭერს“.

მ.ფურის კვალდაკვალ ნ.ნიკოლაძეც არ უარყოფდა, რომ „ქალაქის წარმომადგენლობაში კაპიტალსაც უნდა ყავდეს რწმუნებით აღჭურვილი დამცველი“, მაგრამ მხოლოდ მათგან შემდგარი თბილისის 1874 წლის მოწვევის საქალაქო საბჭოს იგი პლუტოკრატიულ საბჭოს უწოდებდა და მას ასე ახასიათებდა: „1874 წლის არჩევნების ძირითადი ნაკლი მისი ცალმხრივობა იყო. ქალაქს რომელსაც უჩვეულოდ სხვადასხვანაირი ინტერესები გააჩნდა და რომლის მოსახლეობა სხვადასხვა ელემენტებისგან შედგებოდა, უნდა ჰყავდეს ყველა ამ ინტერესის, ყველა ამ ელემენტის გამომხატველი და კომპეტენტური ორგანოებისაგან შემდგარი შემადგენლობა. სინამდვილეში კი სულ სხვა რამ მოხდა. ჩვენი პირველი საბჭო თითქმის მთლიანად კაპიტალის წარმომადგენლებისაგან შედგებოდა“

### დასკვნა

ნ. ნიკოლაძე იბრძვის დემოკრატიულ საქალაქო თვითმმართველობაში საარჩევნო ცენზის გაუქმებისათვის. 1878 წელს თბილისის პრესაში მან პირველმა წამოაყენა საქალაქო არჩევნებში ცენზის გაუქმების საკითხი და გარკვევით წარმოაჩინა თავისი დემოკრატიული პლატფორმა: „ყველასთვის, როდესაც წარმომადგენლობით დაწესებულებათა საფუძვლად დადებულია ცენზი, კრებები, რომელნიც ამ სისტემის მიხედვით არის

შემდგარი, განსხვავდებიან თავიანთი აპატიური და გულგრილი დამოკიდებულებით საზოგადოებრივი საქმეებისადმი. ეს გასაგებიც არის. ცენზი საზოგადოებრივ საქმეებში მონაწილეობის შესაძლებლობას აძლევს უმთავრესად შემძლებელ პირებს და აშკარა უპირატესობას ანიჭებს მსხვილ მესაკუთრეებს წვრილთან შედარებით... დამახასიათებელი თვისება უმეტესი შემძლებული პირებისა და მდიდრებისა იმაშია, რომ მათ აქვთ უამრავი თავიანთი საზრუნავი საქმეები და ინტერესები, რომელნიც ძლიერ ხშირად დიამეტრალურად ეწინააღმდეგებიან საზოგადოებრივ საქმეებს... ამ თვალსაზრისით, საერთო საშუალებად აპატიის მოსპობის საქმეში შეიძლება გამოდგეს მხოლოდ მცხოვრებელთა მთელი მასის მიღება თვითმმართველობაში და არჩევნებში, ხოლო წარმომადგენლობაში - რაც შეიძლება მეტი რიცხვის მონაწილეობა იმ წრეებისა, რომელნიც საზოგადოებრივ მეცნიერებებსა და ისტორიაში ცნობილია უნარიანობის სახელწოდებით... ყვე-

ლაზე უკეთესი საშუალებაა აიძულო ხმოსნები იმოქმედონ კეთილსინდისიერად გამოიხატება: საკანონმდებლო სფეროში ცენზის გაუქმებაში, ხოლო პრაქტიკულ სფეროში - კანდიდატების არჩევაში” ეს იყო მნიშვნელოვანი განაცხადი, რადგან დემოკრატიული ერობებისა და თვითმმართველობის შემოღება ბურჟუაზიისა და დემოკრატიული ინტელიგენციის საარსებო ინტერესს წარმოადგენდა. ბურჟუაზიას ამ თვითმმართველობის შემოღებით აინტერესებდა ეკონომიკურ ასპარეზზე გამოსვლა და სახელმწიფოს მართვა - გამგეობაში მონაწილეობის მიღება. იგი მასში თვითმპყრობელობის წინააღმდეგ ბრძოლის იარაღსაც დემოკრატიული წყობილების ორგანოებს ხედავდა. ისტორიულად, მართლაც, ქალაქის თვითმმართველობის გარშემო მოახერხა ბურჟუაზიამ და ინტელიგენციამ დარაზმვა. ამ მხრივ აღსანიშნავია ქალაქის თვითმმართველობის არჩევნების გარშემო გამართული ბრძოლა.

#### გამოყენებული ლიტერატურა:

1. შუბითიძე ვ., ქოჩორაძე ო., პოლიტოლოგია თბ., 2001
2. ქართული მჭერლობა ტ.XIV, თბ. 1997
3. ნიკოლაძე ნ., 150 საიუბილეო კრებული., თბ. 1998
4. ნიკოლაძე ნ. უცხოეთის მიმოხილვა, ბულგარია, ჟურნ: <<კრებული>>, 1873, N3
5. გაფრინდაშვილი მ., ქართული საზოგადოებრივი აზროვნების ისტორიის ნარკვევები, ტ.3, 1998
6. ნიკოლაძე ნ., როგორი რესპუბლიკა? იხ.გაზ.: <<საქართველოს >> N156, 1917 წლის 19 მკათათვე (ივლისი)
7. ხუნდაძე ს., ნიკო ნიკოლაძე თბ., 1996
8. წოწელია ვ., არჩილ ჯორჯაძე თბ., 1992
9. ნიკოლაძე ნ., სამერმისო. საქართველოს ორიენტაცია. იხ.: გაზ. <<საქართველოს >> 1917 წლის 16 ქრისტეშობის თვე (დეკემბერი)
10. გაზ. <<საქართველო>>, 1917 N247
11. თომას მ., მაშტადტი, გავიგოთ პოლიტიკა, თბ. 2010
12. „საქართველო“, 1903 15 მაისი „ საქართველოს ეროვნული თვითმმართველობა”
13. ფირცხალავა ს., „მოგონებათა ფურცელი”, თბ. 1988
14. ნიკო ნიკოლაძის პირადი არქივი N 1 - 48
15. ტოტოჩავა კ., იაკობ გოგებაშვილის პოლიტიკური შეხედულებანი, თბ., 2000

### The idea of Georgian democracy in Niko Nikoladze's thinking

*Nazi Gogoladze, PhD student  
Georgian Technical University*

#### Summary

The theory of diversity of democracy in global politics is linked to the names of political scientists David Collier and Stephen Levitsky, who named up to 550 "subspecies" of democracy, but Niko Nikoladze was the first in political thinking to develop Georgian mentality and traditions.

N. Nikoladze believed that the establishment of Georgian democracy would be possible by resolving a number of economic and political issues, but he preferred that "only a reasonable and satisfactory resolution of internal affairs provides the expected external danger and brings us foreign glory." . The period of the Meiji Revolution, in particular, noted that despite the scarcity of raw materials and resources, Japan was strengthened by a smart labor organization and a high level of discipline. Like Japan, he dreamed of promoting Georgia and believed that "power and strength belong not to numbers and space, but to knowledge, organization, weapons, rules, discipline." Ahead of a really huge, raw material-rich Russia are small countries: Sweden, Belgium, Denmark, the Netherlands, etc., which have been able to develop productive forces, technology, and discipline.

This form of transformation of democracy, when initiative comes from above and consequently transformation takes place in the whole society today, is a real and proven form in practice. Niko Nikoladze supports the evolutionary path of society development, "The further the political experience of the people goes, the more it will become clear that Georgia does not expect any good from this imitation extremism" and adds: "The goals of Georgia can be achieved only through moderation.

N. Nikoladze supported the evolutionary path of the society and "was fundamentally opposed to any revolutions, which he considered the greatest adventure and believed that it could lead Georgia to disaster. N. Nikoladze has been intensively publishing his issues of political views in various magazines since the 1970s on the issues of democratic organization of life in Georgia and democratization of the city council, emphasizing the involvement of democratic nations and self-government in the governing of the state. Upon his return from abroad (1870), Nikoladze paid attention to the issue of democratic governance in Tbilisi . In 1879 he was elected to the city council. He did not like the fact that the council included only the rich and the "educated" and believed that the council should have representatives from all walks of life, because "such representatives form the roots through which self-government becomes popular among the population." Therefore, no matter how nicely we talk in the council , they will not understand us and will not support us. "Mr. Niko did not also deny that" the capital's representation in the city should also have a credible defender. "

N. Nikoladze was the first to raise the issue of abolition of censorship in the municipal elections in the Tbilisi press in 1878 and clearly presented his democratic platform. "Whenever representative institutions are based on a qualification, the congregations formed under this system differ in their apathetic and indifferent attitude towards public affairs. This is also understandable. Censure allows people to participate in public affairs, especially the wealthy, and gives a clear advantage to large owners compared to small ones ... A characteristic feature of most affluent people and the rich is that they have a lot of their own affairs and interests, which are very often diametrically opposed to public affairs ... 'Believed that in self-government and elections there should be as many circles as possible who are known in the society for their education and ability, which is the best way to act in good faith and be able to lift the censorship and select decent candidates. Indeed historically, around the city self-government, the bourgeoisie and the intelligentsia managed to unite and fight for self-government elections.

## დემოკრატიული ჩეხობა დემოკრატიულ სახელმწიფოში

მარინე დეგუბაძე, დოქტორანტი  
საქართველოს ტექნიკური უნივერსიტეტი

### რეზიუმე

წინამდებარე სტატიაში გაანალიზებულია გერმანიის ფედერაციულ რესპუბლიკაში ბოლო დროს განხორციელებული საარჩევნო რეფორმა, რაც განვითარებულ, დემოკრატიულ ქვეყანაში დემოკრატიის მაღალი სტანდარტის მაჩვენებელია.

ბუნდესტაგი, სიდიდით მეორე პარლამენტია მსოფლიოში. დეპუტატთა რაოდენობისა და ფინანსების გაზრდის შესაკავებლად გადაწყდა საარჩევნო კანონის რეფორმა. ამჟამად ბუნდესტაგში დეპუტატთა რეკორდული რაოდენობაა, 709. თუმცა, ეს რიცხვი შეიძლება 2021 წელს 800-მდე ან მეტად გაიზარდოს. ამან, კი შესაძლებელია გადაწყვეტილებების მიღების ვადები კიდევ უფრო გაახანგრძლივოს და გამოიწვიოს პრობლემები ყოველდღიურ საპარლამენტო ცხოვრებაში.

ბუნდესტაგში შემავალმა პარტიებმა იმუშავეს მოდელზე, თუ როგორი შეიძლებოდა ყოფილიყო დეპუტატთა რაოდენობა მომდევნო არჩევნების შემდეგ. 2020 წლის ოქტომბერს ბუნდესტაგმა კოალიციაში შემავალი ქრისტიან-დემოკრატიული და ქრისტიან-სოციალისტური კავშირებისა და სოციალ-დემოკრატიული პარტიის წარდგენილი არჩევნების ფედერალური კანონის ცვლილების პროექტი დაამტკიცა, რომელიც ეხება ბუნდესტაგში დეპუტატთა რაოდენობის შემცირებას. აღნიშნული, საარჩევნო ოლქების შემცირების ხარჯზე განხორციელდება. კომპრომისი 2021 წლის არჩევნებზე დეპუტატთა რაოდენობის ზრდის თავიდან აცილებას შემაკავებელი ნორმებით ითვალისწინებს. თუმცა, 2021 წლის ბუნდესტაგის არჩევნებისთვის საარჩევნო ოლქების რაოდენობა ისევ 299 დარჩება, ხოლო 2025 წლისთვის 280-მდე შემცირდება. მიმდინარე წლის არჩევნებზე პარტიის მაჟორიტარული მანდატები კომპენსირებული იქნება სიების მანდატებით. მიზანი არის მანდატების დაბალანსებული განაწილება ფედერალურ მიწებზე.

სტატიაში ყურადღება გამახვილებულია საქართველოს მოსახლეობის რაოდენობის შესაბამისად პარლამენტის დეპუტატთა მანდატების რაოდენობის შედარებაზე ევროპის ქვეყნების მოსახლეობისა და მათი საკანონმდებლო ორგანოს დეპუტატთა რაოდენობასთან.

ვფიქრობ და სწორად მიმაჩნია, უახლოეს ხანში თუ არა მომავალში მაინც, საქართველოშიც გადაიხედოს სადეპუტატო მანდატების შემცირების საკითხი, როგორც ეს ერთხელ უკვე განხორციელდა ქვეყნის სასიკეთოდ, რაც მომავალში ფინანსების დაზოგვაშიც აისახება.

საკვანძო სიტყვები: ბუნდესტაგი, გერმანიის ფედერაციული რესპუბლიკა, ევროპა, საარჩევნო რეფორმა, დემოკრატია, დეპუტატი, პარტია.

### შესავალი

გერმანიის ფედერაციული რესპუბლიკის საკანონმდებლო ორგანო, ბუნდესტაგი, სიდიდით მეორე პარლამენტია მსოფლიოში. ისეთ დემოკრატიულ ქვეყანაში, როგორც გერმანია, მტკივნეულად აღიქმება და ხანგრძლივი მსჯელობის საგანი იყო ყოველი არჩევნების შემდეგ დეპუტატთა რაოდენობის ზრდა. მათი რაოდენობისა და ფინანსების გაზრდის შესაკავებლად გადაწყდა საარჩევნო კანონის რეფორმა.

### ძირითადი ნაწილი

დღეის მდგომარეობით ბუნდესტაგში დეპუტატთა რეკორდული რაოდენობაა, 709. თუმცა, ეს რიცხვი შეიძლება 2021 წელს 800-მდე ან მეტად გაიზარდოს. კანონით კი გათვალისწინებულია 598 დეპუტატი.

ის ფაქტი, რომ შემდეგი ბუნდესტაგი შეიძლება კიდევ უფრო დიდი იყოს, "მწელია ამომრჩეველთათვის გადასაცემად", - ამბობს პროფესორი კლაუს სტოვი [1]. ბუნდესტაგის შემადგენლობის გაზრდამ შესაძლებელია გადაწყვეტილებების მიღების ვადები კიდევ უფრო გაახანგრძლივოს და გამოიწვიოს პრობლემები ყოველდღიურ საპარლამენტო ცხოვრებაში.

გერმანიაში კენჭისყრა ემყარება პერსონალური პროპორციული წარმომადგენლობის სისტემას. თითოეულ ამომრჩეველს აქვს ორი ხმა: ერთი საარჩევნო ოლქის წარმომადგენლისთვის, ხოლო მეორე პარტიის კანდიდატისთვის, სურ. 1.



2017 წლის ბუნდესტაგის არჩევნების შემდეგ დეპუტატთა რიცხვი 111-ით გაიზარდა. ასეთი რაოდენობის წარმომადგენლობის შენახვა ძვირი უჯდება სახელმწიფოს. ფედერალური აუდიტის სამსახურმა დაადგინა, რომ გერმანიის ბუნდესტაგი თავის წევრებთან, თანამშრომლებთან და ოფისებთან ერთად, გადასახადის გადამხდელებს წელიწადში დაახლოებით ერთ მილიარდ ევროს უხდის. სწორედ ამიტომ, დიდი ხანია ითხოვს გადასახადის გადამხდელთა ასოციაციის პრეზიდენტი რაინერ ჰოლზნაგელი: "ჩვენ გვჭირდება საარჩევნო კანონის რეფორმირება მანდატების რაოდენობის ზედა ზღვრით: საკმარისია 500 დეპუტატი!". ასოციაციის მიერ გაანგარიშებული მონაცემებით, ყოველწლიურად შეიძლება მილიონობით ევრო დაიზოგოს, თუ ბუნდესტაგი შემცირდება.

გერმანიას აქვს მსოფლიოში სიდიდით მეორე პარლამენტი. მხოლოდ ჩინეთის ეროვნული სახალხო კონგრესია მის პარლამენტზე მეტი შემადგენლობის. ხალხის დიდ დარბაზს პეკინში ჰყავს 2 897 დეპუტატი. ისინი დაახლოებით 1.4 მილიარდ ჩინელს წარმოადგენენ. გერმანიაში ცხოვრობს 83 მილიონი მოქალაქე, რომლებსაც ბუნდესტაგში 709 დეპუტატი წარმოადგენს. პოლიტოლოგ სტოვეს მოსაზრებით გერმანიას ძალიან ბევრი დეპუტატი ჰყავს სხვა ქვეყნებთან შედარებით და ბუნდესტაგის დეპუტატთა რიცხვის შემცირება სულაც არ გამოიწვევს დემოკრატიული ხარისხის დაკარგვას. გერმანიაში ერთი დეპუტატი წარმოადგენს 117000 მოქალაქეს. თუ გადავხედავთ სხვა ევროპულ ქვეყნებს, მაგალითად ავსტრიაში, პარლამენტი კიდევ უფრო გაბერილია. დაახლოებით 9 მილიონი მოსახლეობით, ეროვნულ საბჭოში 183 წევრია. პარლამენტის თითო წევრი 49000 ამომრჩეველს წარმოადგენს (სურ.2).



ბუნდესტაგში შემავალი პარტიებმა იმუშავეს მოდელზე, თუ როგორი შეიძლებოდა ყოფილიყო დეპუტატთა რაოდენობა მომდევნო არჩევნების შემდეგ. 2020 წლის ოქტომბერს ბუნდესტაგმა კოალიციაში შემავალი ქრისტიან-დემოკრატიული და ქრისტიან-სოციალისტური კავშირებისა და სოციალ-დემოკრატიული პარტიის წარდგენილი არჩევნების ფედერალური კანონის ცვლილების პროექტი დაამტკიცა, რომელიც ეხება ბუნდესტაგში დეპუტატთა რაოდენობის შემცირებას. აღნიშნული, საარჩევნო ოლქების შემცირების ხარჯზე განხორციელდება. კომპრომისი 2021 წლის არჩევნებზე დეპუტატთა რაოდენობის ზრდის თავიდან აცილებას შემაკავებელი ნორმებით ითვალისწინებს. თუმცა, 2021 წლის ბუნდესტაგის არჩევნებისთვის საარჩევნო ოლქების რაოდენობა ისევ 299 დარჩება, ხოლო 2025 წლისთვის 280-მდე შემცირდება. მიმდინარე წლის არჩევნებზე პარტიის მაჟორიტარული მანდატები კომპენსირებული იქნება სიების მანდატებით. მიზანი არის მანდატების დაბალანსებული განაწილება ფედერალურ მიწებზე. ამ წლის არჩევნების შემდეგ ბუნდესტაგი იქნება უფრო მცირე რაოდენობის, ვიდრე ადრე [2].

საქართველოს მოსახლეობა 2019 წლის სტატისტიკური მონაცემებით 3 716 900 მლნ-ია [3]. პარლამენტი 150 დეპუტატისგან შედგება. ერთი დეპუტატი 24 600 მოქალაქეს წარმოადგენს. თუ ავსტრიას და საქართველოს მოსახლეობისა და დეპუტატების რაოდენობას შევადარებთ, საქართველოს პარლამენტს 75 დეპუტატი უნდა ჰყავდეს, ხოლო გერმანიის იგივე მონაცემებთან შედარებით, საქართველოს პარლამენტი 31 დეპუტატით უნდა იყოს წარმოდგენილი. საქართველოს პარლამენტის და მასთან არსებული ორგანიზაციების საბიუჯეტო დაფინანსება 2021 წლისთვის 64,7 მილიონ ლარს შეადგენს [4].

**დასკვნა**

არსებული რთული სოციალ-ეკონომიკური მდგომარეობიდან გამომდინარე, რომელიც კიდევ უფრო დაამძიმა კორონა-პანდემიამ ხომ არ ჯობს ჩვენს პოლიტიკოსებს პარლამენტის დეპუტატთა მანდატების რაოდენობის შემცირებაზე ეფიქრათ? ისეთი დიდი ფინანსების მქონე ქვეყანამ, როგორცაა გერმანია, მიიღო ბუნდესტაგის დეპუტატთა რაოდენობის გაზრდის წინააღმდეგ საარჩევნო კანონის ცვლილებები, რომლის მიზანი ფედერალურ მიწებზე არა მარტო მანდატების დაბალანსებული განაწილებაა, არამედ ბუნდესტაგის ფინანსების შემცირებაც.

ვფიქრობ და სწორად მიმაჩნია, უახლოეს ხანში თუ არა მომავალში მაინც, გადაიხედოს სადეპუტატო მანდატების შემცირების საკითხი საქართველოში, როგორც ეს ერთხელ უკვე განხორციელდა ქვეყნის სასიკეთოდ, რაც მომავალში ფინანსების დაზოგვაზეც აისახება.

გამოყენებული ლიტერატურა:

1. <https://www.dw.com/de/wahlrechtsreform-oder-xxl-bundestag/a-54011210>, საარჩევნო კანონის რეფორმა, გერმანია, უკანასკნელი ნახვა 28.03.2021;
2. [https://www.zeit.de/politik/deutschland/2020-08/bundestag-grosse-koalition-wahlrechtsreform?utm\\_referrer=https%3A%2F%2Fwww.google.com%2F](https://www.zeit.de/politik/deutschland/2020-08/bundestag-grosse-koalition-wahlrechtsreform?utm_referrer=https%3A%2F%2Fwww.google.com%2F), გერმანია, საარჩევნო კანონის თაობაზე, უკანასკნელი ნახვა 28.03.2021;
3. <https://www.geostat.ge/ka/modules/categories/41/mosakhleoba>, საქართველოს სტატისტიკის ეროვნული სამსახური, უკანასკნელი ნახვა 28.03.2021;
4. <https://report.ge/economics/parlamentis-biujeti-izrdeba/>, პარლამენტის ბიუჯეტი, უკანასკნელი ნახვა 28.03.2021.

**Democratic reform in the democratic state**

*Marine Dgebuadze, PhD student  
Georgian Technical University*

**Summary**

This article analyzes the recent electoral reform in the Federal Republic of Germany, which is a high standard of democracy in a developed, democratic country.

Bundestag, the second largest parliament in the world. In order to prevent the increasing of the number of deputies and finances, it was decided to develop a reform of the electoral legislation. The Bundestag currently has a record 709 deputies, although this number could be increased by 800 or more in 2021. This may extend the decision-making time and will lead to problems in the daily parliamentary life.

The parties in the Bundestag worked on a model that specified what the number of deputies could be after the next election. In October 2020, the Bundestag approved a draft amendment to the Federal Law on Christian Democratic and Christian Socialist Unions and the Social Democratic Party, which concerns reducing the number of deputies in the Bundestag. This will be done by reducing the number of electoral districts. The compromise provides for preventing an increase in the number of deputies in the 2021 elections by implementing a preventive norm. However, in the Bundestag elections in 2021, the number of electoral districts will remain 299, and by 2025 it will be reduced to 280. In this year's elections, the party's majority mandates will be offset by the party's mandates. The purpose of this is a balanced distribution of mandates in the federal lands.

The article deals with the comparison of the population of Georgia in accordance with the number of parliamentary mandates and the population of European countries and the number of deputies of the legislative body.

In my opinion, the issue of reducing parliamentary mandates should be considered in Georgia in the near future, as it has already been implemented for the benefit of the country, which will affect future finances.

Key words: Bundestag, Federal Republic of Germany, Europa, Electoral reform, democracy, Member of Parliament, Party.

# ლექსიკოლოგია, ლექსიკოგრაფია

## LEXICOLOGY, LEXICOGRAPHY

ტეკვიტაძის – „ფილიპო კულტურისა“ და „სპორტის“ ისტორიისათვის

ვაჟა დანელია  
სოციალურ მეცნიერებათა დოქტორი

### რეზიუმე

საუკუნეების განმავლობაში კაცობრიობას მომხდურთან საომრად თუ საკვების მოსაპოვებლად ფიზიკური მომზადებაც სჭირდებოდა და ამან დაუდო სათავე სპორტის სხვადასხვა სახეობაში ვარჯიშებს. სპორტის განვითარებასთან ერთად მკვიდრდებოდა მისი ტერმინოლოგია, რაც სასპორტო ლექსიკისა და სპორტის ენის საფუძველია.

თანამედროვე სასპორტო ტერმინოლოგია 25.000-ზე მეტ ტერმინსა და ტერმინოლოგიურ შესიტყვებას ითვლის. ყველაზე ძველს სამონადირეო და მოძრავი თამაშების ლექსიკა განეკუთვნება. სასპორტო ტერმინები უფრო ინტენსიურად მას შემდეგ დამკვიდრდა, რაც სამეფო კარისა და სათავადაზნაურო კლასისთვის პოპულარული გახდა ფარიკაობა, ცხენოსნობა, ჩოგანბურთი, ჭადრაკი, ტანვარჯიში თუ სხვა სახეობები. ყველა ეპოქაში სასპორტო ტერმინების ფართო გავრცელება, ნებისმიერ დონეზე ტერმინთა სწორი გამოყენება სწავლებისა და წვრთნის პროცესს ამარტივებდა, მწვრთნელსა და შეგირდს შორის ურთიერთობას აიოლებდა, ამიტომ მათი ცოდნა ნებისმიერი განათლებული ადამიანისთვის აუცილებელი იყო.

სპორტის ტერმინების შექმნას, ნასესხობასა და დამკვიდრება-გავრცელებას, ცხადია, პრობლემებიც ახლდა და დღემდე ასეა. გასული საუკუნის 20-70-იან წლებში ჩვენთან უფრო ქართულ ტერმინოლოგიას აქცევდნენ ყურადღებას, ნასესხებ სიტყვებს ნაკლებად იყენებდნენ ან მოძველებულად მიიჩნევდნენ. მე-20 საუკუნის 90-იანი წლებიდან კი სპორტის ქართული ტერმინები და მათი ნასესხები ეკვივალენტები, ფაქტობრივად, ერთ დონეზე გამოიყენება. ზოგჯერ უცხოური ლექსიკა ჭარბობს კიდევ.

თანამედროვე ეტაპზე სპორტის ტერმინოლოგია, რომელსაც ხშირად ვხვდებით პუბლიცისტი-

კასა და მხატვრულ ლიტერატურაში, პოლიტიკურ სტატიებსა და გამოსვლებში, რადიო-ტელევიზიასა თუ ადამიანური საქმიანობის ნებისმიერ სფეროში, სხვა დარგის ტერმინოლოგიების მსგავსად, მნიშვნელოვან ცვლილებებს განიცდის, რაც გლობალიზაციით, საერთაშორისო კომუნიკაციის გაფართოებით, პროგრესითა და სპორტის ყველა მიმართულების განვითარებით არის გამოწვეული. ამიტომაც დრომ მოიტანა ლექსიკური ერთეულების სისტემის - სპორტის ტერმინოლოგიის დრამა ანალიზის საჭიროება.

საკვანძო სიტყვები: ტერმინოლოგია, ფიზიკური კულტურა, სპორტი, გაზეთი „ლელო“, გართობა, თავშესაქცევი, თომას არნოლდი, შეჯიბრება.

### შესავალი

დაარსების პირველი დღეებიდანვე გაზეთი „ლელო“ განსაკუთრებულ ყურადღებას უთმობდა სასპორტო ტერმინებს, რომელთა დამკვიდრებასთან დაკავშირებით ხშირად იბეჭდებოდა ახსნა-განმარტებითი ან პოლემიკური წერილები. ერთ-ერთი ასეთი პუბლიკაცია 1957 წლის 11 აპრილით თარიღდება. მკითხველთა თხოვნით გაზეთი პირველ გვერდზე სარედაქციო წერილს ბეჭდავს სათაურით - „ორი ტერმინის შესახებ“, რომელშიც ახსნლია ტერმინების - „ფიზიკური კულტურისა“ და „სპორტის“ მნიშვნელობა, მათი წარმოშობისა და მეტყველებაში დამკვიდრების ისტორია.

„დიდი ოქტომბრის სოციალისტურ რევოლუციამდე ტერმინი „ფიზიკური კულტურა“ არ არსებობდა, - გვაუწყებს „ლელო“. - XVIII საუკუნის რუსი განმანათლებელი ნ. ნოვიკოვი თავის ნაშრომში (რომელიც 1783 წელს დაიბეჭდა) აღზრდის შესახებ წერდა, რომ მეცნიერები აღზრდის იმ ნაწილს, რომელიც ზრუნავს ბავშვის „ჯანმრთელობასა და სიმტკიცეზე“, უწოდებენ ფიზიკურ აღზრდას. ეს



ტერმინი დიდი ხანია იხმარებოდა და იხმარება სწორედ ამ გაგებით.

ტერმინი „ფიზიკური კულტურა“ რუსეთში წარმოიშვა 1918 წელს პეტროგრადში, როცა „სხეულის აღზრდის საზოგადოების „ბოგატირის“ ტანვარჯიშული ინსტიტუტი“ გადაკეთებულ იქნა „განსახვომის ფიზიკური კულტურის ინსტიტუტად“. ამ ახალი ტერმინის ავტორი იყო ინსტიტუტის რექტორი ვ. პესკოვი.

შემდეგში ეს ტერმინი გამოყენებულ იქნა ლენინგრადის ლესგაფტის სახელობის ინსტიტუტისა და მოსკოვის ცენტრალური ინსტიტუტისათვის სახელწოდებათა მინიჭების დროს.

სახალხო კომისართა საბჭოს 1920 წლის 1-ლი დეკემბრის დეკრეტით, რომელსაც ხელი მოაწერა ვ.ი. ლენინმა, ასეთი სახელწოდება მიღებული იქნა კანონად.

კომუნისტური პარტიის დოკუმენტებში ტერმინი „ფიზიკური კულტურა“ პირველად მოხსენიებულია 1923 წლის 10 აგვისტოს ცირკულარულ წერილში.

კომუნისტური პარტიის მთელი რიგი დოკუმენტებიდან, კერძოდ, 1925 წლის 13 ივლისის რეზოლუციიდან ჩანს, რომ ტერმინი „ფიზიკური კულტურა“ გაგებულია ფართო მნიშვნელობით და მოიცავს მრავალგვარ ამოცანას: ბავშვებისა და მოზარდების ფიზიკურ აღზრდას, მოსახლეობის ფიზიკურ გაჯანსაღებას, მოსახლეობის მომზადებას შრომისა და თავდაცვისათვის, მორალურ-ნებელობითი თვისებების აღზრდას, მშრომელთა ორგანიზაციისა და საერთაშორისო კავშირის განმტკიცებას.

ამგვარად, „ფიზიკური კულტურა“ განხილულია, როგორც საზოგადოებრივ-პოლიტიკური ფაქტორი. მაგრამ ფიზიკური კულტურის სპეციფიკად რჩება ფიზიკური ვარჯიშები, რომლებიც ხელს უწყობენ ორგანიზმის განვითარებას, ჯანმრთელობის შენარჩუნებას და ა.შ.

ტერმინის „სპორტის“ წარმოშობას ჩვეულებრივ უკავშირებენ ინგლისს, მაგრამ ზოგიერთი მკვლევარი ამტკიცებს, რომ „სპორტს“ თავისი ძირი აქვს ლათინურ და ძველ ფრანგულ ენაში, საიდანაც ის ინგლისურ ლექსიკონში მოხვდა.

სკანდინავიის ქვეყნებში „სპორტის“ ნაცვლად იხმარება „იდროტი“, რაც „სპორტზე“ ადრე უნდა იყოს წარმოშობილი.

სსრ კავშირში ტერმინი „სპორტი“ 30-იანი წლებიდან იხმარება „ფიზიკური კულტურისგან“ დამოუკიდებლად. ეს განაპირობა იმ ფაქტმა, რომ ჩვენში სპორტმა ფართო გაქანება ჰპოვა არა მარტო როგორც ფიზიკური (სხეულის) განვითარების მძლავრმა საშუალებამ, არამედ, როგორც მორალურ-ნებელობითი აღზრდის საშუალებამაც. როდესაც ვლადიმერ პუტინი სპორტის შესახებ, ჩვენ

მხედველობაში გვაქვს ისეთი საქმიანობა, რომელიც აუცილებლად დაკავშირებულია შეჯიბრებებთან“ [1].

### ძირითადი ნაწილი

დასავლელ მეცნიერთა აზრით, ტერმინი ფიზიკური კულტურა (რომელსაც ზოგჯერ სხეულის კულტურასაც უწოდებენ) პირველად გამოიყენეს ინგლისსა და ამერიკის შეერთებულ შტატებში მე-19 საუკუნის 90-იან წლებში; რუსული პრესის ფურცლებზე კი ეს ტერმინი 1908-1910 წლებში გამოჩნდა. იმ დროს ფიზიკური კულტურა (შემოკლებით - ფიზკულტურა) გაგებული იყო, როგორც ადამიანისა და საზოგადოების საქმიანობა ფიზიკური აღზრდის, განათლებისა და ჯანმრთელობის განმტკიცების ხელშეწყობად.

ფიზიკური კულტურა (ბერძნული ფისიკე - ბუნება + სპორტი) საზოგადოების ზოგადი კულტურის ნაწილია, სოციალური საქმიანობის სფეროა, რომელიც ადამიანის ჯანმრთელობის შენარჩუნებასა და განმტკიცებას ისახავს მიზნად შეგნებული მოძრაობის პროცესში. რატომღაც ორ განსხვავებულ ცნებას - ფიზკულტურასა და სპორტს ხშირად ურევენ ერთმანეთში. მეტიც - ფიზკულტურა სპორტის მოძველებულ სახელწოდებად მიაჩნიათ, რაც უხეში შეცდომაა. ფიზიკური კულტურა ჯანმრთელობის განმტკიცებას ემსახურება, სპორტის მიზანი კი მაქსიმალური შედეგების ჩვენება და ჯილდოების მოხვეჭაა [2].

ცნობილია, რომ ფიზიკური თამაშობებისა და გართობის ტრადიციები ყველა ერს ჰქონდა. ისინი მომავალი ცხოვრებისთვის მოზარდი თაობის მომზადებას ემსახურებოდა, გარკვეულ ცოდნას, შესაძლებლობებსა და ჩვევებს უყალიბებდა მას, თუმცა ყოველივე ეს ჯერ არ იყო სპორტი თანამედროვე გაგებით, რადგან, როგორც ცნობილი მკვლევარი ნიკოლაი ვიზიტეი აღნიშნავს, სპორტის ფუძემდებლური თვისებაა შეჯიბრება, სხვა დანარჩენი მეორეხარისხოვანია. სადაც შეჯიბრება არ არის, იქ სასპორტო საქმიანობაზე ლაპარაკიც არ შეიძლება [3].

დროთა განმავლობაში სახალხო თამაშობებ-მა და სხვა გასართობმა საზოგადოებრივმა მოვლენებმა თანდათან სპორტის სტატუსი შეიძინა. თანამედროვე სპორტის წარმოშობა ძირითადად ბურჟუაზიული საქალაქო კულტურის განვითარებასთან, გართობის ახალ შესაძლებლობებთან არის დაკავშირებული და არა დასვენების უწინდელ ტრადიციულ ფორმებთან. ანტიკურ ათლეტებს ოლიმპოს მბრძანებელი თუ მფარველობდნენ და სპორტსმენები კი სრულყოფილებით ღმერთებს უახლოვდებოდნენ, ახალი დროის სპორტი, მკვლევართა აზრით, უფრო მოწყენილობისა და აზარტის შედეგად დაიბადა.

უნგრელი მეცნიერი ლასლო კუნი თავის ფუნ-

დამენტურ ნაშრომში („ფიზიკური კულტურისა და სპორტის ზოგადი ისტორია“) აღნიშნავს, რომ ინგლისში სპორტის წარმოშობასა და განვითარებაზე განსაკუთრებული როლი დოღმა ითამაშა. ცხენების რბოლა ყოველთვის იზიდავდა მაყურებლებს, რომლებიც ნაძლევედობდნენ და ფსონებს დებდნენ. მეტიც - აზარტი და ხელოვნური გაცხარება ხშირად ჩხუბშიც გადაიზრდებოდა, რაც საზოგადოების ცხოველ ინტერესს იწვევდა და ვნებებს აღძრავდა. ამგვარი შეჯახებების მოსაგვარებლად გარკვეული წესები შეიმუშავეს, რამაც ისინი დამოუკიდებელ სახაობრივ შეჯიბრებად აქცია [4].

სპორტის, როგორც თანამედროვე საზოგადოების კულტურის ნაწილის, სწრაფი განვითარების ყველაზე მნიშვნელოვან და გადამწყვეტ მიზეზად იქცასასკოლო განათლების პროგრამებში ფიზიკური აღზრდის ჩართვა. ამ საქმის პიონერად ინგლისელ პედაგოგსა და ისტორიკოსს, თანამედროვე მნიშვნელობით სიტყვა სპორტის „მამას“, 1828-1841 წლებში ქალაქ რაგბის კოლეჯის რექტორს, ექიმ ფსიქიატრ თომას არნოლდს მიიჩნევენ, რომელიც ოქსფორდშიც კითხულობდა ლექციებს და ადამიანის ჯანმრთელობაზე ფიზიკური აქტივობის ზეგავლენას სწავლობდა. სპორტი მან ასე განმარტა: ძალის, სისწრაფის, გამძლეობისა და მოხერხებულობის გამოვლენა ასპარეზობის პროცესში.

არნოლდის სასკოლო აღზრდის რეფორმის არსი ის იყო, რომ უფროსკლასელები და უფრო ძლიერი მოსწავლეები უმცროსებისა და სუსტების მფარველები ყოფილიყვნენ, რისი მიღწევაც, ინგლისელი პედაგოგის აზრით, სასპორტო შეჯიბრებებით შეიძლებოდა, რადგან თამაშებსა და ორთაბრძოლებში საუკეთესოები, როგორც წესი, ახალგაზრდული ჯგუფების ლიდერებიც არიან. ჯგუფში კი ჩვეულებრივ დაცულია დისციპლინა და ღირსების გარკვეული კანონები. აქედან მომდინარეობს არნოლდის პედაგოგიური პრინციპი: თამაშიდან და სასპორტო შეჯიბრებიდან - აღზრდასა და სწავლისკენ. ალბათ, ამიტომაც ანტიკური ოლიმპიური თამაშების აღდგენის თაოსანმა და სულისჩამდგმელმა ფრანგმა ბარონმა პიერ დე კუბერტენმა თომასს ორგანიზებული სპორტის მამა უწოდა. „თომას არნოლდმა, ინგლისელ პედაგოგთა ლიდერმა და კლასიკურმა ნიმუშმა, - წერდა კუბერტენი. - განათლებაში მძლეოსნობის როლის ზუსტი ფორმულა მოგვცა“ [5].

ზოგიერთი მეცნიერის ვარაუდით, კუბერტენმა თომას არნოლდის მოძღვრებისთვის სპორტის მნიშვნელობა გადაჭარბებულად შეაფასა. ხასიათის ჩამოყალიბებაზე სპორტის ზეგავლენა, რამაც უდიდესი შთაბეჭდილება მოახდინა ფრანგ ბარონზე, უფრო თომას ჰიუზის 1857 წელს დაბეჭდილ რომან „ტომ ბრაუნის სკოლის დღეებიდან“ იღებს

სათავეს, ვიდრე უშუალოდ თვით არნოლდის იდეებიდან [5].

რომანის ერთ-ერთი გმირის - სკოლის დირექტორის პროტოტიპი სწორედ თომას არნოლდი გახლავთ, რომელიც, როგორც აღვნიშნეთ, რაგბის სკოლას ხელმძღვანელობდა, როცა ჰიუზი იქ სწავლობდა. თხზულებაში ტერმინები „სპორტი“ და „სპორტმენი“ თანამედროვე მნიშვნელობითაა გამოყენებული. ნაწარმოებიდან რამდენიმე ამონარიდს დავიმოწმებთ: „ხეობაში მცირე სახნავი მიწა, ტყეც ცოტაა, **სპორტის** მოყვარულთათვისაც კი იქ ნაკლებად საინტერესოა... თავად ბენჯი მოდიოდა ოჯახიდან, რომელიც ხეობაში **სასპორტო** თამაშებში მამაცობით იყო განთქმული... „ჩემი აზრით, შენ უფრო მაღლა უნდა იყო“, - თქვა არტურმა, რომელიც **სპორტში** ტომის წარმატებით ისევე ამაცობდა, როგორც ტომი მისი აკადემიური მოსწრებით... ყველა იცნობს ჩვენს **სპორტსმენს**, ის მათთან ლაყბობს და იცინის და ჩვენც თანაზიარობის სიამაყეს ვგრძნობთ... ბიჭებმა **სასპორტო** მოედნიდან დაშლა დაიწყეს“ [6].

სპორტი, როგორც ცნობილია, ნიშნავს სამეჯიბრო საქმიანობას, მისთვის მომზადებას, აგრეთვე ამ საქმიანობასთან დაკავშირებულ სპეციფიკურ დამოკიდებულებებს, ნორმებსა და მიღწევებს. ეს ტერმინი ლათინური სიტყვა *disportare*-დან მოდის „გართობის“ მნიშვნელობით. ზოგიერთი მეცნიერის აზრით, ის ძველფრანგული სიტყვაა - *desporter*, რაც, ასევე, თამაშს, გართობას ნიშნავს. ამ ტერმინის ყველაზე ძველი ინგლისური განმარტება ცნობილია დაახლოებით 1300 წლიდან - „ყველაფერი, რაც ხალხს თავშესაქცევად ან საინტერესოდ მიაჩნია“.

რენესანსის ეპოქის ფრანგმა მწერალმა-ჰუმანისტმა და ექიმმა, რომან „გარგანტუა და პანტაგრუელის“ ავტორმა ფრანსუა რაბლემ (1494-1553) სიტყვა *desporter* ნაწარმოებში თითქმის სამოცჯერ სწორედ „თავშექცევის“ (ერთობა, თავს იქცევს) მნიშვნელობით გამოიყენა. აი, მაგალითად (თხზულების ინგლისური თარგმანიდან): *that it was a sweet and heavenly sport* (ეს იყო ლამაზი და ღვთიური გართობა); *And that he might play and sport himself after the manner of the other little children of the country* (და რომ მან შეძლოს ითამაშოს და გაერთოს ამ ქვეყნის სხვა პატარა ბავშვების მსგავსად); *I will now give them their wine, but it shall be only in sport* (ახლა მე მათ ღვინოს მივცემ, მაგრამ მხოლოდ თავშესაქცევად); *and sported themselves together at the sound of the pretty small pipe* (და ერთად მხიარულობდნენ საკმაოდ პატარა სალამურის ხმაზე); *that, flying of themselves sometimes from the castle for their own disport* (რომ ხანდახან სასახლიდან გასართობად გამოვფრინდებოდი) [7].

სულხან-საბა ორბელიანის ქართულ ლექსიკონში გართობა-ასპარეზობის აღმნიშვნელი უამ-

რავი სიტყვაა, მაგალითად, მღერა, თამაშობა (თამაშა თათრულად სანახავსა ჰქვიან), ხოლო თამაშობა ქართულად მღერა-შექცევათა სახელია. ესეც განიყოფების (განიყოფებიან) ექვსად: ასპარეზობად, მღერად, ფუნდრუკად, ხუნტრუცად, როკვად და შექცევად [8, 298]. ტერმინ „სპორტს“ კი საბას ლექსიკონი არ იცნობს.

„ლელოს“ პუბლიკაციაში აღნიშნულია, რომ „სსრ კავშირში ტერმინი „სპორტი“ 30-იანი წლებიდან იხმარება „ფიზიკური კულტურისგან“ დამოუკიდებლად“. ჩვენი გამოკვლევით კი, ეს ტერმინი უფრო ადრე იყო ცნობილი როგორც რუსეთში, ისე საქართველოში. მაგალითად, დიდ რუს მწერალ ლევ ტოლსტოის ეს სიტყვა რომან „ადღომში“ (1889-1899 წ.წ.) აქვს ნახსენები: „Какое-л. занятие, являющееся предметом азартного увлечения. Один из теперешних товарищей ее, Новодворов, шутя говорил про нее, что она предается **спорту** благотворения“ [9].

ტოლსტოის თანამემამულე ანტონ ჩეხოვი ვუკოლ ლავროვისადმი 1898 წელს გაგზავნილ წერილში იშველიებს სიტყვა **სპორტს**: „Грибов так много, как давно уже не было. И этот грибной **спорт** чертовски мешает работать“ [10].

ჩეხური წარმოშობის რუსი მწერალი, ჟურნალისტი, ადვოკატი და სამხედრო კორესპონდენტი ნიკოლაი გეინცე 1896 წელს წერს: „Играющие на скачках отчасти правы: зная хорошо дело **спорта**, а главное, имея знакомство с хозяевами скаковых конюшен, тренерами и жокеями, можно играть довольно удачно“ [11].

ტერმინი სპორტი ქართულ ენაში მე-20 საუკუნის დასაწყისიდან გვხვდება. მაგალითად, 1911 წლის ჟურნალ „განათლებაში“ ილია ფერაძე თავის წერილს ასე ასათაურებს: „**სპორტის** მნიშვნელობა სხეულისა და სულის განვითარებისთვის“ (12, №5). ამავე ჟურნალის 1915 წლის ნომერში წერია: „**სპორტი**, რომელიც ანვითარებს გამბედაობას, ხელს შეუწყობს სივაჟაკის და მხნეობის განვითარებას და მით ერთი ორად აამაღლებს ხალხის პოლიტიკურ მნიშვნელობას“ [13, №10, 684].

1919 წელს გამოქვეყნებულ მონოგრაფიაში ილია ფერაძე წერს: „ჯირითი სხეულისთვის შესანიშნავი მავითარებელი **სპორტი** იყო, რომელსაც ძველად საქართველოში დიდ ფასს სდებდნენ... იგი ავითარებდა ძალ-ღონეს, სიმარდეს და გამბედაობას. ამით იყო ძლიერი პატარა საქართველო, თორემ რას გაუძლებდა მასზე ძლიერ მტრებს“ [14, 25]. მომდევნო წლებში სპორტი აქტიურად იმკვიდრებს ადგილს ქართველი საზოგადოების ყოველდღიურ ყოფაში და ეს ტერმინიც მეტი სიხშირით გვხვდება.

მეცნიერთა ერთი ნაწილის აზრით, ფიზიკურ კულტურაში ვარჯიში ყოველთვის დარჩება „დიდი გამარჯვებების“ ჩრდილქვეშ, მაგრამ სწორედ

მასზე იქნება დამოკიდებული ერის სიჯანსაღე თუ სიძაბუნე. რაც შეეხება პროფესიულ სპორტს, უკვე დიდი ხანია, საზოგადოების გარკვეულ წრეებში ის ჯანმრთელობის განმტკიცების ასოციაციას აღარ იწვევს - გუნება-განწყობილებისთვის რისკებს შეიცავს, რადგან დიდ ტურნირებზე პრემიული თანხის პროპორციულად სპორტსმენთათვის სახიფათო დატვირთვებიც იზრდება. ეს კი პროფესიული სპორტის მიმართ ყველა ადამიანს დადებითად როდი განაწყობს.

მე-19 საუკუნის მიწურულს, როცა სპორტი არისტოკრატთა გართობიდან მასობრივ სანახაობრივ ჟანრად იქცა, ამერიკელმა სოციოლოგმა, ეკონომისტმა, პუბლიცისტმა და ფუტუროლოგმა ტორსტინ ვებლენმა (1857-1929) თავის ნაშრომ „მცონარე კლასის თეორიაში“ პირდაპირ მიუთითა, რომ სპორტი „განკუთვნილია მხოლოდ უსაქმურთათვის - არისტოკრატები და მეწარმეები მათი პრესტიჟისთვის მიყენებული შეურაცხყოფის სპორტზე გადატანას ცდილობენ, მაშინ როცა მშრომელი ხალხისთვის ეს სრულიად უსარგებლოა“. ვებლენის აზრით, მისთვის თანამედროვე სპორტი სხვა არაფერია, თუ არა კაცობრიობის ისტორიის ბარბაროსული პერიოდის ატავისტური (შორეული წინაპრებისთვის დამახასიათებელი ნიშან-თვისებების გამოვლენა შთამომავლობაში) გადმონაშთი [15].

გერმანელი მწერლისა და თეატრის მოღვაწის, ხელოვნების თეორეტიკოს ბერტოლტ ბრეტის შეხედულებით, „დიდი სპორტი კარგა ხანია იწყება იქ, სადაც ჯანმრთელობასთან კავშირი წყდება. ყველაზე მახინჯი, რაც შეიძლება მოიფიქრო, არის სპორტი, როგორც ეკვივალენტი. ეს ადამიანები ასე ასაბუთებენ: დღეს უფრო მეტი უნდა იფიქრო, ვიდრე 1880 წელს. ამიტომ ამის საკომპენსაციოდ აუცილებელია სპორტში ვარჯიში... ის ფაქტი, რომ დღეს ხალხს საქმეებთან გამკლავება უჭირს, ვიდრე 1880 წელს, რატომ იძლევა იმის საბაბს, მიიჩნიო, რომ ისინი ფიზიკურად უფრო ამტანები გახდებიან“... [16].

სპორტის მიმართ მსგავსი დამოკიდებულება შეინიშნება საბჭოთა ეპოქის გარიჟრაჟზე. ერთ-ერთ სამეცნიერო ნაშრომში („XX საუკუნის 20-30-იანი წლების ქართული სპორტის ჟურნალისტიკის განვითარების ძირითადი ტენდენციები“) ვწერდით, რომ საბჭოთა კავშირში თავიდან „სპორტი ნებადართული იყო, როგორც ფიზიკური კულტურის მეთოდი და საშუალება. მაშინდელ პრესაში გამოქვეყნებული ლოზუნგებიც ამის დასტურია: „ჩვენ გვინდა ფიზიკური კულტურა, ყოველმხრივი ფიზიკური აზროვნება და არა - ვიწრო სპორტი“, მეტიც, სიტყვები - სპორტსმენი, მწვრთნელი, ჩემპიონი იშვიათად გვხვდება. კონკურსები იმართებოდა რევოლუციურ იდეოლოგიაზე შექმნილ ტერმინებზე.

გასული საუკუნის ოციანი წლების ერთ-ერთი საბჭოთაიდეოლოგიკ. კალპუსიწერდა, რომსპორტი იმ სახით, რომელიც ჩვენ ბურჟუაზიისგან მივიღეთ, მოითხოვს გაწმენდას და ისეთი გადმონაშთებისგან გათავისუფლებას, როგორებიცაა თვითმიზანი, ინდივიდუალიზმი, რეკორდომანია, ჩემპიონობა, პროფესიონალიზმი, რადგან ისინი საბჭოთა კოლექტივიზმის იდეოლოგიას ეწინააღმდეგებოდა და ეგოიზმის გამოვლინებად განიხილებოდა“ [17, 69].

ფიზკულტურის საბჭოთა თეორეტიკოსები თავიდან ვარაუდობდნენ, რომ მაღალი მიღწევების სპორტი ნამდვილ მასობრივ ფიზიკურ კულტურას ხელს შეუშლიდა, მაგრამ მოგვიანებით შეჯიბრებითობა მასების ფიზკულტურაში მიზიდვის ერთ-ერთ საშუალებად მიიჩნიეს და სპორტს მწვანე შუქი აუნთეს.

**დასკვნა**

ასეთია მოკლედ ის გზა, რომელიც ტერმინებმა - „ფიზიკურმა კულტურამ“ და სპორტმა“ [ლათინური **disportare** - ძველფრანგული **desporter** (ფრანსუა რაბლესთან „გართობის“ მნიშვნელობით)

- 1840-იანი წლებიდან ინგლისური **sport** (თომას არნოლდის დამსახურებით დღევანდელი მნიშვნელობა მიიღო) - 1890-იანი წლებიდან **спорт** რუს მწრალთა შემოქმედებაში (ლ. ტოლსტოი, ა. ჩეხოვი, ნ. გეინცე) - 1911 წლიდან **სპორტი** (ჟურნალი „განათლების“ მონაცემებით) ქართულში] ამა თუ იმ ენაში ჩასახვიდან დღემდე განვლო, თუმცა ქართულში მათი დამკვიდრების ტენდენციები ჯერ ბოლომდე არ არის გამოკვლეული და ბევრი რამ კიდევ საძიებელია. თუმცა, ყოველივე ზემოთქმულიდან გამომდინარე, ზოგჯერ განსხვავებულ შეხედულებათა მიუხედავად, ერთი რამ შეგვიძლია დავასკვნათ: ამ ორ ცნებაში იგულისხმება ადამიანთა ჯანმრთელობისა და ფიზიკური შესაძლებლობების გაუმჯობესების, სხეულის მოტორული უნარების განვითარების, სიცოცხლის გახანგრძლივების უნივერსალური და აბსოლუტურად საიმედო საშუალება, რომელშიც ემოციური მხარე ჭარბობს, რადგან მონაწილეთა და მაყურებელთა სიამოვნებასა თუ კმაყოფილებას არა მხოლოდ შედეგებით, არამედ თვით პროცესითაც იწვევს.

**გამოყენებული ლიტერატურა**

1. გაზეთი „ლელო“, №44 (1058), 1957 წლის 11 აპრილი;
2. Голошапов Б Р история физической культуры и спорта, Учеб. пособие, 2002;
3. Визитей Н. Курс лекций по социологии спорта: Учебное пособие, М.: „Физическая культура“, 2006, 328 стр.;
4. Ласло Кун, Всеобщая история физической культуры и спорта, изд., „Радуга“, 1982;
5. Лесгафт П.Ф. Собр. пед. соч. тт. 1-5, М.: ФиС, 1951-1954;
6. Хьюз Томас, Школьные годы Тома Брауна, Перевод: Юлия Глек, 2006; <https://ru.wikipedia.org/wiki/Спорт> (უკანასკნელად გადამოწმდა 10.05.2021)
7. Francois Rabelais, Gargantua and Pantagruel, Complete, Five Books Of The Lives, Heroic Deeds And Sayings Of Gargantua And His Son Pantagruel (Translated into English by Sir Thomas Urquhart of Cromarty and Peter Antony Motteux), 2016;
8. ორბელიანი ს.-ს. ლექსიკონი ქართული, I, თბ.: „მერანი“, 1991, 637 გვ.;
9. Толстой Л. Н. Воскресение (1889-1899), Собрание сочинений в 22 т. М.: Художественная литература, 1983. Т. 13;
10. Чехов А. П. Письмо Лаврову В. М., 19 июля 1898 г. Мелихово // Чехов А. П. Т. 7. Письма, июнь 1897 - декабрь 1898. М.: Наука, 1979. С. 240-241.
11. Гейнце Н. Э. Герой конца века, 1896;
12. ფერაძე ილია, სპორტის მნიშვნელობა სხეულისა და სულის განვითარებისთვის, ჟურნალი „განათლება“, №5, 1911;
13. ჟურნალი „განათლება“, №10, 1915;
14. ფერაძე ილია, გიორგი ერისთავი და ქართული თეატრი, ისტორიულ-ლიტერატურული მონოგრაფია, ფერაძის და აშხ. სტამბა, ქუთაისი, 1919;
15. Веблен Торстейн, „Теория праздного класса: экономическое исследование институций“ (англ. The Theory of the Leisure Class: An Economic Study of Institutions, 1899);
16. Брехт Бертольт, Кризис спорта, Перевод с немецкого Олега Кильдюшова по изданию: © Brecht B. Die Krise des Sports In: Willy Meisl, Der Sport am Scheidewege. Heidelberg: Iris, 1928, S. 144–146.
17. ვაჟა დანელია, XX საუკუნის 20-30-იანი წლების ქართული სპორტის ჟურნალისტიკის განვითარების ძირითადი ტენდენციები“, „განათლება, საქართველოს ტექნიკური უნივერსიტეტის ყოველკვარტალური რეფერირებადი და რეცენზირებადი სამეცნიერო ჟურნალი, №3 (20), 2020;

## For the history of terms - "physical culture" and "sports"

*Vaja Danelia*  
*Doctor of Social Sciences*

### Summary

For centuries, mankind has needed physical training to fight or gain food, and this has led to training in a variety of sports. With its development came the terminology of sports, which is the basis of sports vocabulary and the language of sports.

Modern sports terminology counts more than 25,000 terms and terminology. The oldest is the vocabulary of hunting and moving games. Sports terms became more intensive after fencing, horseback riding, tennis, chess, gymnastics or other sports became popular for the royal court and the nobility.

From the very first days of its establishment in Georgia, the newspaper "Lelo" paid special attention to sports terms. On April 11, 1957, at the request of the readers, an unsigned letter was published on the front page of the newspaper with the headline "About two terms", explaining the meaning of the terms "physical culture" and "sport", their history of origin and expression.

According to Western scholars, the term physical culture (sometimes referred to as body culture) was first used in England and the United States in the 1990s; The term appeared in the Russian press in 1908-1910.

It is well known that all nations have had traditions of physical games and fun. They served to prepare the younger generation for the next life, to give him some knowledge, abilities and habits, although sport in the modern sense dates back to the second half of the 19th century. A great contribution to this work was made by the English educator and historian, the rector of Rugby College, a psychiatrist, Thomas Arnold, the founder of the word sport in the modern sense. He described sport as: showing strength, agility, endurance and agility in the competition. The French Baron, the pioneer and inspirer of the restoration of the ancient Olympic Games, Pierre de Coubertin, called Thomas the father of organized sports. The terms "sport" and "sportsman" are used in modern meanings in the works.

This term comes from the Latin word *disportare* meaning "fun". According to some scholars, it is an Old French word - *desporter*, which also means game, fun. The oldest English definition of the term is known from about 1300 - "anything that people find escape or interesting".

François Rabelais, a French humanist writer and physician of the Renaissance, author of the novel *Gargantua and Pantagruel*, used the word *desporter* almost sixty times in the sense of "reversal": that it was a sweet and heavenly sport; And that he might play and sport himself after the manner of the other little children of the country; I will now give them their wine, but it shall be only in sport; that, flying of themselves sometimes from the castle for their own *disport*.

The term "sport" is used in the novel "Resurrection" by the great Russian writer Lev Tolstoy (1889-1899); Also, Anton Chekhov - in a letter to Vukol Lavrov in 1898; Nikolai Gainze, a Russian writer, journalist, lawyer and military correspondent of Czech descent - in a letter printed in 1896.

The term sport has been found in the Georgian language since the beginning of the 20th century. For example, in the 1911 magazine "Education" Iliia Peradze titled his letter: "The importance of sports for the development of body and soul." The 1915 issue of the same magazine states: "A sport that fosters courage will help to develop courage and courage." In a monograph published in 1919, Iliia Peradze writes: "It was an excellent developmental sport for the body, which was highly valued in Georgia in ancient times" ... In the following years, sport will actively take its place in the daily life of Georgian society and this term will become more common.

# საბუნებისმეტყველო მეცნიერებანი

## SCIENCES

### დისკური ხეხევის კალიბრული წაგრაობა

ვახტანგ აბაიშვილი, პროფესორი  
საქართველოს ტექნიკური უნივერსიტეტი

#### რეზიუმე

დისკურ ხერხებს გააჩნიათ ბრუნვითა მაღალი სიჩქარეები, რომლის დროსაც ადგილი აქვს რადიალური და ტანგენციალური ძაბვების წარმოქმნას და რომელთა მნიშვნელობები საკმაოდ დიდ სიდიდეს აღწევს. აღნიშნული გარემოების გათვალისწინებას დისკური ხერხების სიმტკიცეზე გაანგარიშებისას აქვს დიდი მნიშვნელობა. ამასთანავე ყურადღება უნდა მიექცეს იმ გარემოებას, რომ მაღალი სიჩქარით ბრუნვის დროს შეიძლება ადგილი ქონდეს დისკის გადაცერებას ე.წ. ჰიროსკოპულ ეფექტს, რაც მეტად საყურადღებოა.

ნაშრომში განხილულია დისკურ ხერხებში რადიალური და ტანგენციალური ძაბვებზე დამოკიდებულებით რადიალური წაგრძელების განსაზღვრა, როგორც დისკის შიგა, ასევე გარე ზედაპირებისათვის.

საკვანძო სიტყვები: ხერხი, დისკი, დეფორმაცია, ძაბვა, რადიალური ძაბვა, ტანგენციალური ძაბვა, კუთხური სიჩქარე, დრეკადობის მოდული, დიფერენციალური განტოლება, რადიალური წაგრძელება.

#### შესავალი

მაღალი სიჩქარით მბრუნავი დისკების დინამიკური კვლევის ამოცანა აქტუალური საკითხია. გრეხვისა და ლუნვის დეფორმაციებისაგან გამოწვეული ძაბვები არსებით გავლენას არ ახდენენ. რაც შეეხება მაღალი სიჩქარით მბრუნავ დისკებში ცენტრიდანული ძალისაგან გამოწვეული რადიალურ და ტანგენციალურ ძაბვებს აქვთ უაღრესად მნიშვნელოვანი გავლენა დისკის სიმტკიცეზე გაანგარიშებისას.

წარმოდგენილ ნაშრომში ბრუნვის კუთხური სიჩქარის მნიშვნელობა მუდმივია, ვინაიდან მისი სიდიდის ცვლილების დიაპაზონი გამოწვეულია ტანგენციალური რხევისაგან უმნიშვნელოა.

#### ძირითადი ნაწილი

დისკურ ხერხებში რადიალური და ტანგენციალური ძაბვების განსაზღვრა მოცემულია [1].

ნახ.1-ზე ნაჩვენებია დისკური ხერხი, ხოლო ნახ. 2-ზე კი მბრუნავი ხერხის დისკის ელემენტზე მოქმედი ძალები.

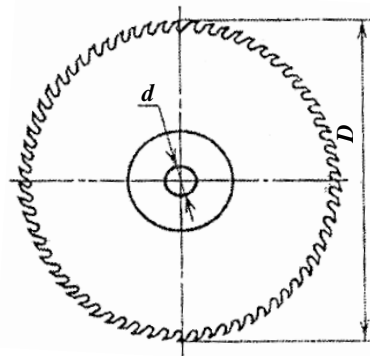

ნახ.1. მრგვალი ხერხი

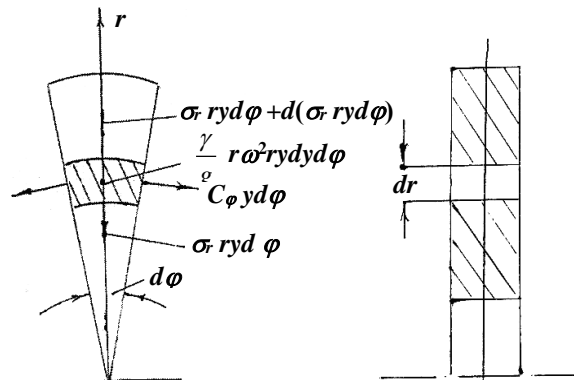

ნახ. 2. მბრუნავი დისკის ელემენტზე მოქმედი ძალები

განვიხილოთ მუდმივი სისქის ხერხის დისკი. [1]-ში მიღებულია რადიალური და ტანგენციალური ძაბვების განსაზღვრისათვის განტოლებათ სისტემა

$$\begin{cases} r \frac{d\sigma_r}{dr} + \sigma_r - \sigma_\varphi = -\frac{\gamma}{g} \omega^2 r^2; \\ r \frac{d\sigma_r}{dr} - m r \frac{d\sigma_\varphi}{dr} + (m+1)(\sigma_2 - \sigma_\varphi) = 0, \end{cases} \quad (1)$$

მაშასადამე  $\rho_1 = 0, \rho_2 = -2$ .

$$M'_1 = M, \quad M'_2 = -M_2.$$

(4)-დან ვღებულობთ

$$\begin{cases} k = \frac{3m+1}{8m} \frac{\gamma}{g} \\ n = \frac{m+3}{8m} \frac{\gamma}{g}. \end{cases} \quad (7)$$

სადაც,  $\sigma_r$  – არის რადიალური ძაბვა,

$\sigma_\varphi$  – ტანგენციალური ძაბვა,

$r$  – დისკის რადიუსი,

$m$  – განივი კუმშვის კოეფიციენტი,

$\gamma$  – დისკის კუთრი წონა,

$g$  – სიმძიმის ძალის აჩქარება,

$\omega$  – დისკის ბრუნვის კუთხური სიჩქარე,

$\frac{\gamma}{g} \omega^2 r$  არის ცენტრიდანული ძალა ერთეულ მოცულობაზე.

(1) განტოლებათა სისტემის ინტეგრებისათვის ჩავსვით

$$\begin{cases} \sigma_r = M_1 r^{\rho_1} + M_2 r^{\rho_2} - k \omega^2 r^2, \\ \sigma_\varphi = M_1 r^{\rho_1} + M_2 r^{\rho_2} - n \omega^2 r^2. \end{cases} \quad (2)$$

(2) მნიშვნელობები (1) განტოლებათა სისტემაში. კოეფიციენტების გატოლების შემდეგ მივიღებთ

$$\begin{cases} (\rho_1 + 1)M_i = M'_i; \\ (\rho_i + m + 1)M_i = (m\rho_i + m + 1)M'_i \end{cases} \quad (i = 1, 2) \quad (3)$$

$$\begin{cases} 3k - n = \frac{\gamma}{g}; \\ (n + 3)k = (3m + 1)n. \end{cases}$$

(3)-დან

$$P_i + 1 = \frac{\rho_i + m + 1}{m\rho_i + m + 1}$$

$$\rho_i^2 + 2\rho_i = 0.$$

(5) სადაც  $E$  არის დრეკადობის მოდული.

(8), (9)-ის გათვალისწინებით ხერხის დისკის შიგა და გარე ზედაპირებისათვის რადიალურ წაგრძელების გამოსახულებები მიიღებს შემდეგ სახეს:

$$\begin{cases} U_{\text{შ}} = \frac{r_{\text{შ}}}{E} \left\{ \sigma_{\text{შ}} \frac{2r_{\text{შ}}^2}{r_{\text{შ}}^2 - r_{\text{გ}}^2} - \sigma_{\text{გ}} \left( \frac{r_{\text{შ}}^2 + r_{\text{გ}}^2}{r_{\text{შ}}^2 - r_{\text{გ}}^2} + \frac{1}{m} \right) + \omega^2 [2kr_{\text{შ}}^2 + (k-n)r_{\text{შ}}^2] \right\} \\ U_{\text{გ}} = \frac{r_{\text{გ}}}{E} \left\{ \sigma_{\text{გ}} \left( \frac{r_{\text{შ}}^2 + r_{\text{გ}}^2}{r_{\text{შ}}^2 - r_{\text{გ}}^2} - \frac{1}{m} \right) - \sigma_{\text{შ}} \frac{2r_{\text{გ}}^2}{r_{\text{შ}}^2 - r_{\text{გ}}^2} + \omega^2 [(k-n)r_{\text{შ}}^2 + 2kr_{\text{გ}}^2] \right\}. \end{cases} \quad (11)$$

### დასკვნა

(11) გამოსახულებებით განისაზღვრება რადიალური წაგრძელებათა მნიშვნელობები დისკის შიგა და გარე ზედაპირებზე.

გამოყენებული ლიტერატურა:

ვ. აბაიშვილი. ძაბვები და დეფორმაციები დისკურ კონუსურ ხერხებში. რეფერირებადი და რეცენზირებადი სამეცნიერო ჟურნალი „განათლება“ 3(30).2020.

ვ. აბაიშვილი. ტემპერატურული ძაბვები და დეფორმაციები დისკურ ხერხებში. რეფერირებადი და რეცენზირებადი სამეცნიერო ჟურნალი „განათლება“ 2(25), 2019.

Бидерман В.Л. Механика тонкостенных конструкций. М., 1977.

Бицено К.Б., Граммель Р. Техническая механика. 1970.

A. Stodola, Dampf und Gastubinen. Berlin, 1922.

### **Radial elongation in disc saws**

*Vakhtang abaishvili, professor  
Georgian Technical University*

#### **Summary**

Main demands, The main requirement for the material of a wood-cutting tool is to maintain the sharpness of the blade for the longest time. The process of cutting wood is distinguished by the presence of high cutting speeds and significant specific pressures in the thin surface layers of the working zone of the cutting tool, where a large amount of heat is generated. Studies have shown that the differences between the total thermal power and the mechanical power of the cutting process are equivalent to each other. Research shows the decisive influence of the properties of wood on the forces of interaction between the cutter and wood. The main task of studying the dynamic performance of tools is to determine the critical rotation frequencies of tools in order to ensure their increased efficiency and reliability in operation. With increasing frequency of rotation the deflection of the saw shaft increases. Vibration of the instrument body significantly alters its stressful state, show substantial influence on accuracy and quality of treated surface. With a large number of woods, a slight increase in the temperature of the thermal conductivity is observed. Enhancing the growth rate, partial cutting work in conjunction with the temperature conductivity and lowering the temperature conductivity results in a significant heat-tightening of the cutting instrument in the cut-off zone. In the cutting zone with chipless cutting discs, compression of wood elements occurs in a closed space. The equations for calculating the strength and power parameters cutting processes are valid when chip formation occurs in the zone of constant pressure. Vibrations of the tool body significantly change its stress state, have a significant effect on the strength and quality of the machined surface. The phenomenon of resonance is possible when the natural and external frequencies of oscillations coincide.

The values of radial elongation of the inner and outer surfaces are determined in the work. The saw blade element is considered and the forces caused by stresses are applied to its boundary surfaces. Taking into account also the centrifugal force acting on the element under consideration, we obtain the equation of the quasi-static equilibrium of the element and the equations relating deformations to stresses. The obtained system of equations completely solves the problem. Integration constants are determined if radial stresses on the inner and outer surfaces are specified. The tangential stress decreases monotonically at the usually occurring negative stress from its highest value on the inner surface to its lowest value on the outer surface.

Key words: saw, disc, deformation, stress, radial stress, tangential stress, angular speed, elastic modulus, differential equation, radial elongation.



**რეზიუმე**

დისკური ხერხი წარმოადგენს მჭრელ ინსტრუმენტს, რომელიც გამოიყენება მრგვალხერხა ჩარხებში. დამაბულობას, რომელიც გამოწვეულია ხერხის დისკის ჩალუნვით, აქვს მნიშვნელოვანი თვისება რადიალური და ტანგენციალური ძაბვების განსაზღვრისათვის. ძაბვების განსაზღვრას აქვს დიდი მნიშვნელობა დისკის სიმტკიცეზე გაანგარიშებისათვის.

სხვადასხვა დატვირთვებს შეესაბამება შესაბამისი რხევის სახეები, რხევები საშიშია იმ გაგებით, რომ შეიძლება გამოიწვიოს რეზონანსული მოვლენები. რეზონანსული მოვლენა იწვევს ერთის მხრივ ძაბვები, ხოლო მეორეს მხრივ რხევის ამპლიტუდები მნიშვნელოვნად აჭარბებს დასაშვებ მნიშვნელობას.

ნაშრომში მოცემულია დისკური ხერხის ღუნვის დეფორმაციის განსაზღვრელი დიფერენციალური განტოლება, რომლის საფუძველზეც განისაზღვრება ძაბვების მნიშვნელობები.

საკვანძო სიტყვები: ხერხი, დისკი, დეფორმაცია, დრეკადობის მოდული, ნორმალური მდგენი, მხები მდგენი, ძაბვა, დიფერენციალური განტოლება.

**შესავალი**

მერქნის მექანიკური დამუშავების ტექნოლოგიაში მრგვალხერხა ჩარხებით წარმოებს მერქნის და მერქნის ფილების გრძივი, განივი და ბოჭკოების მიმართ გარკვეული კუთხით დანაწევრება.

მრგვალხერხა ჩარხების ინსტრუმენტს წარმოადგენს მრგვალი დისკური ხერხები. დისკური ხერხების ურთიერთქმედება დასამუშავებელ ობიექტთან დაკავშირებულია დისკური ხერხების დამაბულოდეფორმირებულ მდგომარეობასთან. ზემოაღნიშნულიდან გამომდინარე დისკური ხერხების დეფორმაციის კვლევა საკმაოდ აქტუალური საკითხია.

**ძირითადი ნაწილი**

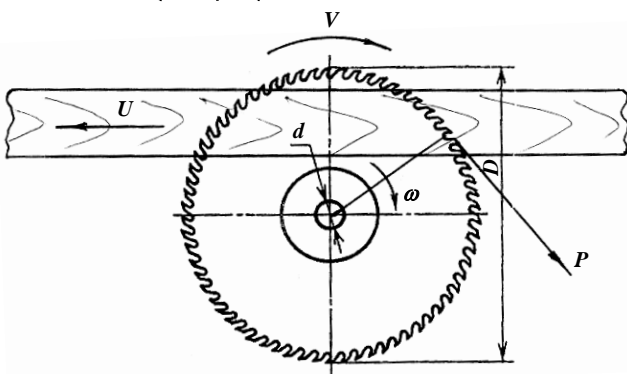

ნახ.1

დისკური ხერხს ვიხილავთ როგორც მრგვალი რგოლური ფირფიტა (ნახ. 1). აღნიშნოთ ხერხის კონტურზე მოქმედი დატვირთვა (ჭრის ძალა) P-თი  $m_{yy}, m_{zz}, m_{zy}, m_{yz}$  წარმოადგებს დატვირთვის მიერ გამოწვეულ მომენტების მდგენებს  $oy$  და  $oz$  ღერძების მიმართ.  $K_{zx}, K_{yz}$  წარმოადგენს მხებ ძალებს, რომელთა საშუალებითადა წარმოებს ხერხის დისკის დეფორმაცია.

წონასწორობის პირობას აქვს შემდეგი სახე

$$\begin{cases} \frac{\partial m_{yy}}{\partial y} + \frac{\partial m_{zy}}{\partial z} + K_{zx} = 0 \\ \frac{\partial m_{yz}}{\partial y} + \frac{\partial m_{zz}}{\partial z} - K_{yx} = 0 \\ \frac{\partial m_{yx}}{\partial y} + \frac{\partial m_{zx}}{\partial z} + P = 0 \end{cases} \quad (1)$$

(1)-დან ვღებულობთ

$$\frac{\partial^2 m_{yz}}{\partial y^2} - \frac{\partial^2 m_{zy}}{\partial z^2} + \frac{\partial^2 m_{zz}}{\partial y \partial z} - \frac{\partial^2 m_{yy}}{\partial y \partial z} + P = 0, \quad (2)$$

სადაც

$$\begin{cases} m_{yz} = -\frac{m^2 E h^3}{12(m^2 - 1)} \left( \frac{\partial^2 U}{\partial y^2} \right) + \frac{1}{m} \frac{\partial^2 U_0}{\partial z^2}, \\ m_{zy} = \frac{m^2 E h^3}{12(m^2 - 1)} \left( \frac{\partial^2 U_0}{\partial z^2} + \frac{1}{m} \frac{\partial^2 U_0}{\partial y^2} \right), \\ m_{yy} = -m_{zz} = \frac{m E h^3}{12(m + 1)} \frac{\partial^2 U_0}{\partial y \partial z}. \end{cases} \quad (3)$$

E – დრეკადობის მოდული,

h – ფირფიტის სისქე,

m – განივი წაგრძელების კოეფიციენტი,

$U_0$  – ხერხის დისკის ჩალუნვის სიდიდე.

(3) და (2) გამოსახულებიდან ვღებულობთ

$$\frac{\partial^4 U_0}{\partial y^4} + 2 \frac{\partial^4 U_0}{\partial y^2 \partial z^2} + \frac{\partial^4 U_0}{\partial z^4} = \frac{12(m^2 - 1)}{m^2 E h^3} P, \quad (4)$$

ანუ

$$\Delta' \Delta' U_0 = AP, \quad (5)$$

სადაც

$$A = \frac{12(m^2 - 1)}{m^2 E h^3},$$

$$\Delta' \equiv \frac{\partial^2}{\partial y^2} + \frac{\partial^2}{\partial z^2} = \frac{\partial^2}{\partial r^2} + \frac{1}{r} \frac{\partial}{\partial r} + \frac{1}{r^2} \frac{\partial^2}{\partial \phi^2}. \quad (7)$$

ხერხის დისკის განტოლება მიიღებს სახეს

$$\left( \frac{\partial^2}{\partial r^2} + \frac{1}{r} \frac{\partial}{\partial r} + \frac{1}{r^2} \frac{\partial^2}{\partial \phi^2} \right)^2 U_0 = AP. \quad (8)$$

$U_0$  წარმოვადგინოთ ფურიეს მწკრივის სახით:

$$U_0 = \sum_0^{\infty} (R_n \cos n\phi + R_n^* \sin n\phi), \quad (9)$$

სადაც  $R_n$  და  $R_n^*$  გამოსახულებებს აქვს შემდეგი სახე

$$\begin{cases} R_0 = C_{10} + C_{20} \ln r + C_{30} r^2 + C_{40} r^2 \ln r, \\ R_1 = C_{11} r + C_{21} r^{-1} + C_{31} r^3 + C_{41} r \ln r, \\ R_n^* = C_{11}^* r + C_{21}^* r^{-1} + C_{31}^* r^3 + C_{41}^* r \ln r, \\ R_n = C_{1n} r^n + C_{2n} r^{-1} + C_{3n} r^{n+2} + C_{4n} r^{-n+2}, \\ R_n^* = C_{1n}^* r^n + C_{2n}^* r^{-1} + C_{3n}^* r^{n+2} + C_{4n}^* r^{-n+2}. \end{cases} \quad (10)$$

$C$  და  $C^*$  მუდმივები განისაზღვრება სასაზღვრო პირობებიდან, რომელიც ეხება  $U_0$  გადაადგილებას ან კონტურზე მოქმედ დატვირთვას. ყველა სასაზღვრო მნიშვნელობები იშლება ფურიეს მწკრივის სახით და თითოეული წყვილ-წყვილად უტოლდება ფურიეს მწკრივის მოცემულ დაშლას.

თუ კონტურზე მოცემულია  $K_{rx} = \bar{K}_{rx}$  და, მაშინ

$$K_{rx} - \frac{1}{r} \frac{\partial m_{rr}}{\partial \phi} = \bar{K}_{rx} - \frac{1}{r} \frac{\partial \bar{m}_{rr}}{\partial \phi}, \quad (11)$$

სადაც  $K_{nx} = -\frac{\partial m_{nn}}{dS},$

(6)  $-\frac{\partial m}{\partial S} = dS$  არის დისკის კონტურზე მოქმედი ძალა. დისკის ჩალუნვის დიფერენციალური განტოლება მიიღებს სახეს

$$\begin{aligned} & -\frac{m^2 E h^3}{12(m^2 - 1)} \left( \frac{\partial^3 U_0}{\partial r^3} + \frac{1}{r} \frac{\partial^2 U_0}{\partial r^2} - \frac{1}{r^2} \frac{\partial U_0}{\partial r} + \right. \\ & \left. \frac{2m-1}{m} \frac{1}{r^2} \frac{\partial^3 U_0}{\partial r \partial \phi^2} - \frac{3m-1}{m} \frac{1}{r^3} \frac{\partial^2 U_0}{\partial \phi^2} \right) = \quad (12) \\ & = \bar{K}_{rx} - \frac{1}{r} \frac{\partial \bar{m}_{rr}}{\partial \phi} \text{ (კონტურზე)}. \end{aligned}$$

(12) განტოლება წარმოადგენს დისკის ჩალუნვის

$U_0$  გამოსათვლელ განტოლებას.

$U_0$ -ის განსაზღვრის შემდეგ გამოითვლება

$\sigma_y, \sigma_z$  და  $\tau_{yz}$  ძაბვები ნებისმიერ  $(x, y, z)$  წერტილისათვის.  $x$ -ის მიმართულებით

$$\begin{cases} \sigma_y = -\frac{mEx}{m^2 - 1} \left( m \frac{\partial^2 U_0}{\partial y^2} + \frac{\partial^2 U_0}{\partial z^2} \right) \\ \sigma_z = -\frac{mEx}{m^2 - 1} \left( \frac{\partial^2 U_0}{\partial y^2} + m \frac{\partial^2 U_0}{\partial z^2} \right) \\ \tau_{yz} = -\frac{mEx}{m + 1} \frac{\partial^2 U_0}{\partial y \partial z}, \end{cases} \quad (13)$$

სადაც  $\sigma_y$  და  $\sigma_z$  არის ნორმალური ძაბვები,

$\tau_{yz}$  — მხები ძაბვა.

### დასკვნა

მიღებულია დისკური ხერხის ჩალუნვის გამოსათვლელი განტოლება, რომლის ამოხსნით გამოითვლება ჩალუნვის დეფორმაცია და ძაბვების ნორმალური და მხები მდგენები.

## ლიტერატურა

1. Светлицкий В.А., Стасенко И.В. Сборник задач по теории колебаний. М., 1979.
2. Филиппов А.П. Колебания деформируемых систем. М., 1970.
3. Бицено К.Б., Громмель Р. Техническая динамика. М., 1995.

### Determination of bending deformations of disc saws

*Vakhtang Abaishvili, professor  
Georgian Technical University*

#### Summary

Bending stresses are essential. The radial and tangential stresses arising in disc saws are very significant and have crucial importance in the question of the strength of the disc. Various types of vibration can correspond to different types of loads. These vibrations are dangerous because they can lead to various kinds of resonance phenomena. In the presence of the latter can be exceeded the permissible magnitude of stresses, on the one hand and the permissible values of the amplitudes specified for bending vibrations, on the other hand. When calculating circular saws, it is important to correctly write down the general bending equations, taking into account specific loading conditions. When studying the axial types of boundary conditions, we take into account the loading of the saw disc along the contour by the moment load. The boundary conditions in this case are written in accordance with the sign rule for the radial bending moment. The following reasons cause bending of the saw disc: firstly, axial edge forces on the outer contour of the disc, arising from the axial component of the cutting force; secondly, edge moments on the outer contour from centrifugal forces; thirdly, the own weight of the disk. The centrifugal forces of the disc act, obviously, in the direction of increasing the bending stiffness and, therefore, in all cases, reduce deflections. In this case, the stress distribution: on the one hand, the stress field resulting from the rotation of the disk, on the other hand, is the field of axial shear stresses. We will assume that the deflection of the median plane of the disk is a small value of the first order. Then it should be assumed that the stress field does not depend on this deflection. Additional bending stresses are imposed on it, which must be calculated. Moments and forces of the same name applied to two parallel side surfaces are decomposed among themselves by the value of their differential. Based on this, the determination of bending deformation and stresses in disc saws is of current importance.

In this work, the conditions of equilibrium are obtained (as always, referred to an undeformed element). After the transformation, the differential equation for the deflection of the disk loaded on the contour is obtained. The deflection value is presented in the form of a Fourier series and the values of all coefficients are determined. The constants are determined in the boundary conditions, which refer either to the mixing itself or to the loads on both circuits. All specified boundary values are decomposed into Fourier series. The series obtained in this way are equated term by term with a given expansion of these values in Fourier series. The semi-differential equation for certain deformations of the disk saw is determined, on the basis of which the values of the tension are determined.

Key words: saw, disc, deformation, elastic modulus, normal components, tangent components, tension, stress, differential equation.

**სასპეციატო პროექტის უსაზღვროების მიკრობიოლოგიური  
მარკინგული**

*ზია წულუკიძე, პროფესორი  
საქართველოს ტექნიკური უნივერსიტეტი*

*ლილი ბოლქვაძე, ტექნიკურ მეცნიერებათა დოქტორი  
შ. რუსთაველის სახელობის ბათუმის სახელმწიფო უნივერსიტეტი*

**რეზიუმე**

ნაშრომში განხილულია: პათოგენური მიკრო-ორგანიზმებით ინფიცირებული საკვებით გამოწვეული დაავადებები, ადამიანიდან ცხოველზე გადაცემული ინფექციები, ცხოველისაგან ცხოველზე გადაცემული ინფექციები, ზოონოზები, მიკროორგანიზმების სანიტარული მარკინგული, მიკრობული წარმოშობის საფრთხეებისა და კვებითი მოწამვლებისა და კვებითი ინფექციების დონის შემცირების აუცილებლობის გათვალისწინებით განსახორციელებელი მოთხოვნების შესრულება, პროფილაქტიკური ღონისძიებანი.

საკვანძო სიტყვები: ალიმენტარული, ეგზოტოქსინები, ენდოტოქსინები, ზოონოზები, ტოქსიკოზები, პროფილაქტიკური ზომები, სპეციფიური მიკროფლორა, ოსმოფილური საფუერები, მიკროორგანიზმების სანიტარული მარკინგული.

**შესავალი**

დაავადებებს, რომლებიც პათოგენური ან პირობითად - პათოგენური მიკროორგანიზმებით ინფიცირებული საკვებითაა გამოწვეული, ალიმენტარულს ან კვებითს უწოდებენ.

ტოქსიკოგენური მიკროორგანიზმებით კვების პროდუქტების დაბინძურება მათი გადამუშავებისა და ტრანსპორტირების პროცესებისას ხდება. მიკროორგანიზმების წყაროს შესაძლებელია წარმოადგენდნენ გადასამუშავებელი სასურსათო ნედლეული, მოწყობილობები, მომსახურე პერსონალი, ჰაერი, წყალი და დამხმარე მასალები. მიკროორგანიზმების ზოგიერთი სახეები შენახვისას იწვევენ პროდუქტების ხარისხის გაუარესებას და მდგრადობის დაქვეითებას. თუმცა განსაკუთრებით მნიშვნელოვანია სხვა საფრთხე-ადამიანის ჯანმრთელობისათვის ზიანის მიყენება.

**ძირითადი ნაწილი**

საკვებ პროდუქტებში ზოგიერთი მიკროორგანიზმების სიჭარბე იწვევს ადამიანის დაავადებებს, რომლებიც ორ ზოგად ფორმად იყოფა - კვებითი მოწამვლები და კვებითი ინფექციები.

**ტოქსიკოგენური** მიკრობები გამოიმუშავებენ ორი სახის ტოქსინებს: ეგზოტოქსინებს და ენდოტოქსინებს.

**ეგზოტოქსინები** ადვილად გადადიან მიკრო-

ბული უჯრედიდან გარემო არეში. ისინი აზიანებენ გარკვეულ ორგანოებს და ქსოვილებს, დამახასიათებელი გარეგანი ნიშანთვისებებით, ანუ ზემოქმედების სფეროფიკურობა გააჩნიათ.

**ენდოტოქსინები** მათი სიცოცხლისუნარიანობის დროს არ გამოიყოფიან მიკრობული ქსოვილებისაგან ისინი თავისუფლდებიან მხოლოდ მისი დაღუპვის შემდეგ. ენდოტოქსინები არ ფლობენ ზემოქმედების მკაცრ სპეციფიკურობას და ორგანიზმში მოწამვლის ზოგად ნიშნებს იწვევენ. კვებითი მოწამვლები პირობითად ორ ჯგუფად იყოფიან: კვებითი ინფექციები და კვებითი ინტოქსიკაციები (ტოქსიკოზები).

კვებით ინფექციებს მიეკუთვნებიან დაავადებები, რომლის დროსაც საკვები პროდუქტი მხოლოდ პათოგენური მიკროორგანიზმების გადამცემია. პროდუქტში ისინი ჩვეულებრივ არ მრავლდებიან.

**კვებითი ინფექციები პირობითად ორ ძირითად ჯგუფად იყოფიან:**

**1. ადამიანისაგან გადაცემული ინფექციები.**

მათ მიეკუთვნებიან კუჭ-ნაწლავის ინფექციები - ქოლერა, მუცლის ტიფი, პარატიფი, დიზენტერია, ნაწილობრივ ვირუსული ჰეპატიტი და სხვა.

**2. ცხოველისაგან ადამიანზე გადაცემული ინფექციები.** ასეთ დაავადებებს ზოონოზები ეწოდებათ. მათ მიეკუთვნებიან ბრუცელოზი, ტუბერკულოზი, ციმბირის წყლული, თურქული, წითელი ქარი, ტულარემია. კვებითი მოწამვლები და კვებითი ინფექციები წარმოადგენენ მეტად სერიოზულ და გავრცელებულ საფრთხეებს, რაც კვებასთანაა დაკავშირებული. კვების ნაწარმის უსაფრთხოების შეფასებისას, უპირველეს ყოვლისა მიკრობიოლოგიურ მარკინგულს საზღვრავენ.

ადამიანთა დაავადებებს, რომლებიც წარმოიქმნებიან მიკროორგანიზმების ტოქსინების შემცველი საკვები პროდუქტების მოხმარებისას ბაქტერიალური კვებითი ინტოქსიკაციები ან ტოქსიკოზები ეწოდებათ. ამ ჯგუფში შედიან სტაფილოკოკური, ინტოქსიკაციები და ბოტულიზმი.

**კუჭ-ნაწლავის ინფექციური დაავადებები:**

წარმოების სანიტარულ-ჰიგიენური და შენახვის რეჟიმის დარღვევისას რძე, ხორცი, და სხვა პროდუქტები შესაძლებელია გახდნენ კვებითი ინფექციური დაავადებების: მუცლის ტიფის, პარატიფის, დეზენტერიის, ქოლერის წყარო.

მუცლის ტიფს და პარატიფს იწვევს *Salmonella typhi-Shigella* - ს ჯიშის ბაქტერია. ბაქტერიები შეიძლება იყოს ნიადაგში, საკვებ პროდუქტებში, სხვადასხვა საგნებზე 10-15 დღის განმავლობაში. ქოლერის გამომწვევი ბაქტერია-მკაცრი აერობია. ინფექციის წყაროს დაავადებული ადამიანი (ვიბრიო მატარებელი) წარმოადგენს. ადამიანებს, რომელთაც გადატანილი აქვთ ქოლერა კვების საწარმოებში სამუშაოდ დაიშვებიან მხოლოდ ჯანმრთელობის დაცვის ორგანოების ნებართვით. კვებითი ტოქსიკონფექციები მყვანდებიან როგორც მწვავე კუჭ-ნაწლავის დაავადებები, რომლებიც წარმოიშვებიან დიდი რაოდენობით ცოცხალი ბაქტერიების შემცველი საკვები პროდუქტების მოხმარების შედეგად. მიკრობული უჯრედების რღვევისას გამოიყოფა ენდოტოქსინი, რომელიც ცენტრალურ ნერვულ სისტემაზე მოქმედებს. ტოქსიკონფექციის გადამტანი შეიძლება ბაქტერიომატარებელი იყოს.

კვებით ტოქსიკონფექციებს იწვევენ შემდეგი ჯიშის ბაქტერიები - *Salmonella*, *Escherichia*, *Proteus*, *Chostridium*. გამომწვევის სახის მიუხედავად ტოქსიკონფექციებს მოკლე საინკუბაციო პერიოდი აქვთ, (ჩვეულებრივ რამოდენიმე საათი, იშვიათად დღე-ღამეზე მეტი). დაავადება თავს იჩენს მყისიერად, რასაც თან ერთვის გულის რევა და მწვავე დიარეა. ლეტალურობა 1%-ზე ნაკლები.

**კვებითი ტოქსიკოზები** (ინტოქსიკაციები) დაკავშირებულია საკვებად გამოყენებულ პროდუქტებთან, რომლებშიც დაგროვდა ტოქსინი გარკვეული სახის მიკროორგანიზმების ცხოველქმედების შედეგად. გამომწვევები: პათოგენური სტაფილოკოკები, სტრეპტოკოკები, *Cl. botulinum*. პათოგენური სტაფილოკოკები გამოიმუშავებენ რიგ ტოქსინებს (ლეტალური, ნეკროტიკული, ენტეროტოქსინი). მეტად პათოგენურია ოქროსფერი სტაფილოკოკი. საკვები პროდუქტების მოთესვის წყარო შეიძლება იყვნენ ადამიანები კანის ჩირქოვანი დაავადებებით, რომელთაც კონტაქტი აქვთ საკვებთან და აგრეთვე ანგინით დაავადებულები. საფრთხეს წარმოადგენს მასტიტით დაავადებული საქონლის რძე.

**სტეპტოკოკები** - ფართოდ გავრცელებული მიკროორგანიზმებია და იყოფიან ორ ჯგუფად - საპროფიტული და პათოგენური.

**პათოგენური სტრეპტოკოკები** ადამიანებში იწვევენ ანგინას, ცისტიტს, პერიტონიტს, არტრიტს, სეფსისს, სხვადასხვა ჩირქოვან დაავადებებს, აბსცესებს. კვებითი მოწამვლების წყაროა - მასტიტით დაავადებული ცხოველებისგან წარმოებული პროდუქტები, ჩირქოვანი დაავადებების მატარებელი პირებით დაბინძურებული საკვები პროდუქტები.

#### **ბოტულიზმი**

კვებით მოწამვლას, რომელიც თავს იჩენს

ბაქტერია *Clostridium botulinum* - ის ტოქსინის შემცველი საკვები პროდუქტების მოხმარებისას - ბოტულიზმი ეწოდება. იგი ძალიან მძიმე დაავადებაა, ხშირად ლეტალური შედეგით.

ბოტულიზმის ტოქსინი განიხილება როგორც ზედმიწევნით ძლიერმოქმედი შხამი მსოფლიოში და ბიოლოგიური იარაღის არსენალში შედის.

დაავადება წარმოიშობა ცხელი შებოლვის თევზის, ძეხვების, შაშხის, ხორცის, თევზის და სხვა კონსერვების მოხმარებისას, რომლებიც შეიცავენ გამომწვევას და მის ტოქსინებს. ზოგიერთ შემთხვევაში მოწამლული საკვები პროდუქტები ორგანოლუპტიკური მაჩვენებლებით არ განსხვავდებიან კეთილხარისხოვანი პროდუქტებისგან. ორგანიზმში პროდუქტებით შესული ტოქსინი შეიწოვება და ხვდება სისხლში, რაც აზიანებს ზურგის და თავის ტვინის უჯრედებს. დაავადებების საინკუბაციო პერიოდი 12-24 საათი.

**ბოტულიზმის ძირითადი სიმპტომებია** - თავბრუსხვევა, თავის ტკივილი, თვალეზში გაორება, ქუთუთოების დაშვება და ხამხამი, სისუსტე. ავადმყოფი როგორც წესი არ განიცდის განსაკუთრებული ტკივილის შეგრძნებას, გარდა თავის ტკივილისა, რჩება სრულ გონებაზე, თუმცა საყლაპავი და სახის კუნთის **დამბლის** შედეგად შეიძლება სახის გამომეტყველება დაკარგოს.

ლეტალურობა 60-85%. ტოქსინის დაგროვება ხშირად პროდუქტის მთელ მასაში არ ხდება, რის გამოც ადამიანებს შორის, რომლებიც ტოქსიკურ საკვებს მოიხმარენ, შეიძლება ყველა არ დაზარალდეს.

#### **ბოტულიზმის პროფილაქტიკა გულისხმობს:**

ნედლეულის სწრაფ გადამუშავებას და შიგნეულობის დროულ მოცილებას (განსაკუთრებით თევზებში); ნედლეულის და საკვები პროდუქტების გაციებისა და გაყინვის ფართოდ გამოყენებას; კონსერვების სტერილიზაციის რეჟიმების დაცვას; ბომბაჟის ნიშნისას, კორპუსის დეფორმაციისას და სხვა დეფექტებისას კონსერვების რეალიზაციის აკრძალვას - დამატებით ლაბორატორიული ანალიზის გარეშე; მოსახლეობას შორის სახლის პირობებში დაკონსერვების საფრთხეების შესახებ სანიტარული პროპაგანდა, განსაკუთრებით ჰერმეტიკულად დახურული სოკოს, ხორცისა და თევზის კონსერვების შემთხვევაში.

პირველადი დახმარება ანალოგიურია სტაფილოკოკური მოწამვლის დახმარებისა.

#### **ქოლერა**

ქოლერა განსაკუთრებულად საშიშ ინფექციურ დაავადებებს მიეკუთვნება. დაავადება ხდება საკვები პროდუქტებითა და წყლით, რომლებიც დაბინძურებულია ვიბრიონში არსებული გამოწყობებით. ინფიცირება შეიძლება მოხდეს აგრეთვე დაბინძურებულ წყალსაცავებში ბანაობით ან წყლის უნებლიე გადაყლაპვით. ქოლერის ვიბრი-

ონი წარმოქმნის ძლიერმოქმედ ენტეროტოქსინს - ნაწლავის შხამს. საინკუბაციო პერიოდი - რამდენიმე საათიდან 2-3 დღე-ღამემდე.

**დაავადების მსუბუქი ფორმები** - გამოიხატება კუჭის აშლილობით, ავადმყოფი სწრაფად ჯანმრთელდება, თუმცა 21 დღე-ღამის განმავლობაში ზოგჯერ 56 დღე - ბაქტერიომატარებელია. იშვიათ შემთხვევაში ვიბრიონი პერიოდულად შეიძლება გამოიყოს ადამიანით გარემოარეში -1-3 წლის განმავლობაში.

**დაავადების მწვავე შემთხვევები** იწყება უცაბედი კუჭის აშლილობით, რომელსაც თან ერთვის ძლიერი ღებინება. ამ დროს ორგანიზმი ღებინების მასასთან ერთად კარგავს 7 ლ-მდე სითხეს და 30 ლ. გაჭინთვისთან ერთად (ფეკალური მასები). წყლის დიდმა დანაკარგმა შესაძლებელია გამოიწვიოს კრუნჩხვები, შეინიშნება ძლიერი წყურვილი და ქოშინი, დაავადების სიმძიმის ხარისხი სხვადასხვაგვარია, არსებობს ინფექციის მძიმე ფორმები მაღალი ლეტალობით.

მკურნალობის გარეშე დაავადების ლეტალობა 10-80%-ია, მკურნალობისას 5-30%, კვებითი ინფექციის გამოვლინებისთანავე აუცილებელია მიმართვა ექიმთან.

**პროფილაქტიკა** - საკვები პროდუქტების გამოყენების მკაცრი ჰიგიენური წესების დაცვა, საკვები პროდუქტების შენახვასა და რეალიზაციაზე სანიტარული ზედამხედველობა; სისუფთავის დაცვა.

**დიზენტერია**

გამოწვეულია *Shigella* - ჯიშის ბიოლოგიურად მსგავსი რიგის ბაქტერიებით. ისინი იწვევენ ადამიანის მსხვილი ნაწლავის ლორწოვანი გარსის წყლულოვან ანთებას. ბაქტერიალური დიზენტერიის ზოგიერთი ეპიდემია მაღალი სიკვდილიანობით ხასიათდება.

საკვებ პროდუქტებში ეს მიკროორგანიზმები შენარჩუნებულია 10-დან 20 დღემდე. 60°C -მდე გაცხელებისას იღუპებიან 10-20 წთ-ის შემდეგ. საყურადღებოა, რომ მაღალ ტემპერატურაზე საკვებ პროდუქტებში და განსაკუთრებით რძის პროდუქტებში (არაჟანი, ხაჭო) მათ გამრავლების უნარი გააჩნიათ. ასეთი პროდუქტების საკვებად გამოყენებისას დაავადება არატიპიურად მიმდინარეობს. დაავადება წარმოიშობა ავადმყოფი ადამიანისა ან ბაქტერიამატარებლისგან. გადაცემის გზები - საკვები, წყალი და საყოფაცხოვრებო (დაბინძურებული ხელებით);

საინკუბაციო პერიოდი - 2-7 დღე. დაავადების კლინიკური სურათია: სისუსტე, თავის ტკივილი, შეუძლოდ ყოფნა; იწყება ფაღარათი, ღებინება, სიმძიმის ხარისხის მიხედვით დიზენტერია შეიძლება მიმდინარეობდეს მსუბუქ ან მწვავე ფორმებში, ლეტარულ შედეგამდეც კი.

პროფილაქტიკური ღონისძიებები ისეთივეა, როგორც ქოლერის დროს.

**ზოოანტროპონოზები**

დაავადებულ საქონელთან ან ფრინველთან კონტაქტისას და აგრეთვე სპეციალური გადაამუშავების გარეშე მათგან დამზადებული პროდუქტების საკვებად გამოყენებისას შეიძლება თავი იჩინოს ინფექციურმა დაავადებებმა, რომელთაც ზოოანტროპონოზები ეწოდებათ. განსაკუთრებით საფრთხისშემცველ ასეთ დაავადებებს, რომელიც ხშირად გვხვდება, მიეკუთვნებიან - ციმბრიის წყლული, ტულარემია, წითელი ქარი, ლისტერიოზი, ბრუცელოზი, ტუბერკულოზი, თურქული და სხვა.

**ციმბრიის წყლული** - ცხოველებისა და ადამიანების მეტად საშიში, მწვავე ინფექციური დაავადებაა, რომელიც მიმდინარეობს მყისიერად ან ქრონიკულად. ადამიანებში გვხვებიან კანის, ნაწლავების ან ფილტვების ფორმით. ადამიანი ციმბრიის წყლულით შეიძლება დაავადდეს არა მარტო ხორციტ, არამედ დაავადებული ცხოველების კანთან ან მათი ბეწვის ნაწარმთან კონტაქტისასაც კი.

**ტულარემია** - მღრნელების და შინაური ცხოველების ზოგიერთი სახეების მწვავე ინფექციური დაავადება, რომლებისგანაც ადამიანები ავადდებიან. ავადმყოფობა მჟღავნდება ციებ-ცხელების სახით. ლიმფური ჯირკვლების შესიებით - თანდართული თავის ტკივილით. დაავადებული ცხოველების დაკვლისას ან ნაკლავის დაავადების ეჭვისას, ორგანოები და კანი ნადგურდება.

**წითელი ქარი** - ღორის სეპტიკური ინფექციური დაავადებაა. ადამიანებს, რომელთაც კონტაქტი აქვთ ნაკლავის ინფიცირებულ პროდუქტებთან ხელის თითებსა და მტევნებზე წითელი ლაქები და გამონაყარი უჩნდებათ. დაავადებული ცხოველების ნაკლავის პროდუქტები განიცდიან გაუზნებელყოფას, მათში სალმონელოზის ჯიშის მიკროორგანიზმების არ არსებობისას მათი გადაამუშავება ნებადართულია მოხარშული ან მოხარშულ-შებოლილი ძეხვის წარმოებაში.

**ლისტერიოზი** - სხვადასხვა ცხოველების ინფექციური დაავადებაა, რომელიც ადამიანს გადაეცემა. დაავადებას ახასიათებს ცენტრალური ნერვული სისტემის აშლილობა, (ტვინის შემუპება, ტვინის ქსოვილში სისხლჩაქცევა). დაავადების სეპტიკური ფორმისას შეიძლება წარმოიშვას ფილტვების შემუპება, ნეკროზის კერები ღვიძლში, ელენთაში, თირკმელში. დაავადებული ცხოველების დაკვლა ხორციელდება სანიტარულ სასაკლაოზე, ნაკლავი იგზავნება ტექნიკურ უტილიზაციაზე.

უკანასკნელ დროს საკვები პროდუქციის მიკრობიოლოგიური უსაფრთხოების შეფასებისას დიდი ყურადღება ეთმობა *Listeria* - ს ჯიშის ბაქტერიებს. ისინი ფართოდაა გავრცელებული ბუნებაში, განსაკუთრებით ნიადაგში, წყალში, ზღვებსა და ნალექში. ასხვავებენ *Listeria* - ს 7

სახეობას. მათი განვითარების ტემპერატურული დიაპაზონია 2,5-60 °C. ოპტიმუმი - 30-37°C. ბაქტერიები ვრცელდებიან 0 °C-ც და გაყინვისას არ იღუპებიან. ასე მაგალითად, გაყინული ცხვრის ხორცში ლისტერია ნარჩუნდება 20 დღის განმავლობაში, გაყინული ღორის ხორცში - 14 თვე, ყინულში 5,5, თვე.

დაავადება ხასიათდება მწვავე და ქრონიკული სეპსისით, მენინგოენცეფალიტის მოვლენებით, რომელსაც ხშირ შემთხვევაში სასიკვდილო ჩვენება აქვს.

**აღნიშნული ტოქსიკონფექციის პროფილაქტიკა** შესაძლებელია პირადი ჰიგიენის ძირითადი წესების, სასურსათო პროდუქციის გადამუშავების, შენახვის, ტრანსპორტირების და რეალიზაციის სანიტარული წესების დაცვით; სასურსათო ნედლეულის (მაგ.: რძის პასტერიზაცია) თერმული დამუშავებით; პროდუქტების გაყინვის ტექნოლოგიის დაცვით.

**ბრუცელოზი** - ქრონიკული ინფექციური დაავადება, რომელიც ადამიანს გადაეცემა ძროხების, ცხვრის და სხვა რქოსანი საქონლისგან. დაავადება მქლავნდება ადამიანის სისხლძარღვების ანთებით. დაავადებული ცხოველების ხორცს უვნებლყოფენ ხარშვით, კანს უტარდება დეზინფექცია.

**ტუბერკულოზი** - ინფექციური დაავადება, რომელიც ხანგრძლივი დროით აზიანებს ადამიანის ორგანიზმს. ადამიანები შეიძლება დაავადდნ დაავადებული ცხოველების ნედლი რძის, ან დაავადებული ფრინველის კვერცხის საკვებად მოხმარებისას. დაავადებული ცხოველების რძეს ანადგურებენ, კვერცხის გამოყენება კი შესაძლებელია მხოლოდ თბური დამუშავების შემდეგ.

**თურქული** - მწვავე ინფექციური დაავადება, რომელიც ადამიანს დაავადებული მსხვილი რქოსანი პირუტყვის ხორცის მოხმარებისას აავადებს. მიმდინარეობს პირის ღრუს, ტუჩების, კანის ლორწოვან გარსზე ბუშტების წარმოქმნით. თითებს შორის სივრცეში, ხელისგულზე. **გამომწვევს წარმოადგენს ვირუსი.** ცხოველებში დამახასიათებელი ნიშანთვისებების აღმოჩენისას, ხორცისა და ხორცპროდუქტების ნედლი სახით გამოშვება - აკრძალულია. სანიტარული ეპიდემიოლოგიური ზედამხედველობის ორგანოების ნებართვით მისი გამოყენება გადასამუშავებლად ძეხვებისა და კონსერვებისთვის - შესაძლებელია. ცხოველების დაკვლისას და ნაკლავის გადამუშავებისას აუცილებელია პირადი პროფილაქტიკის წესების დაცვა. ვირუსი მდგრადია დაბალ ტემპერატურასთან და შეიძლება დიდხანს ინახებოდეს საკვებ პროდუქტებში. მაგ.: რძეში მისი სიცოცხლისუნარიანობა არის 12 სთ-მდე, კარაქში - 25 დღე-ღამე, გაყინულ ხორცში - 145 დღემდე. ვირუსი გაცხელებისადმი მგრძობიარეა და 60-

70°C. ტემპერატურისას იღუპება 5-15 წუთში, ხოლო 100 °C. ტემპერატურაზე რამდენიმე წამში. კატეგორიულად აკრძალულია აუდილებელი რძის მოხმარება.

ადამიანის სტაფილოკოკური ინტოქსიკაციის სიმპტომები ვლინდება მოწამლული საკვების მოხმარებიდან 2-4 სთ-ის შემდეგ. შეინიშნება ნერწყვის გაძლიერებული გამოყოფა, ღებინება, ფაღარათი. შეიძლება სხეულის ტემპერატურამ მოიმატოს. დაავადებას ზოგჯერ მოსდევს გართულებები: გაუწყობება, შოკი, სისხლდენა ან ლორწო განავალში, აგრეთვე თავის ტკივილი, კრუნჩხვები, ოფლიანობა, სისუსტე. ამ ნიშნებისა და სიმპტომების გამოვლენის ხარისხი და აგრეთვე დაავადების სიმძიმე ძირითადად განისაზღვრება ორგანიზმში შესული ტოქსინის რაოდენობით. გამოჯანმრთელება დგება 24 სთ-ში, მაგრამ შესაძლებელია რამდენიმე დღეც გაგრძელდეს.

**სტაფილოკოკური კვებითი მოწამვლის შედეგად სიკვდილის შემთხვევები იშვიათად აღინიშნება.**

**მოწამვლის პროფილაქტიკისთვის აუცილებელია:** ზემო სასუნთქი გზების მწვავე კატარალური დაავადებების, კანის ჩირქოვანი დაავადებების მქონე პირების განრიდება საკვებ პროდუქტებთან მუშაობისგან; პროდუქტების თბური გადამუშავების რეჟიმების უზრუნველყოფა, რომლებიც სტაფილოკოკის ტოქსინების დაღუპვის გარანტიას იძლევიან, და აგრეთვე პროდუქტების შენახვის პირობების შექმნა მაცივრებში (2-4°C).

### მიკროორგანიზმების სანიტარული მაჩვენებლები

საკვები პროდუქტები ყველაზე რთული ობიექტებია სანიტარულ მიკრობიოლოგიაში. ეს დაკავშირებულია არა მარტო პროდუქტების მიკროფლორის მრავალფეროვნებასა და სიჭარბესთან, არამედ ასევე სხვადასხვა საკვები პროდუქტების წარმოებაში მიკროორგანიზმების გამოყენებასთან. პროდუქტების მოთესვა შეიძლება მოხდეს მათი მომზადების, გადამუშავების და შენახვის ყველა ეტაპზე, ანსხვაგვარ სპეციფიკურ და არასპეციფიკურ მიკროფლორას.

**სფეციფიკური მიკროფლორა** არის მიკროორგანიზმების კულტურული რასა, რომელიც ამა თუ იმ პროდუქტის დასამზადებლად გამოიყენება და აუცილებელ ტექნიკურ ელემენტს წარმოადგენს. სპეციფიკური მიკროფლორა გამოიყენება ყველა რძემწავა პროდუქტების, პურის, ლუდის, ღვინის და სხვა წარმოებაში.

**არასპეციფიკურ მიკროფლორას** მიეკუთვნებიან მიკროორგანიზმები, რომლებიც შემთხვევით ხვდებიან საკვებ პროდუქტებში გარემო არიდან და აბინძურებენ მათ. დაბინძურების დონე დამოკიდებულია მრავალ ფაქტორზე: ნედლეულის

დამზადების პირობებზე, მის ტრანსპორტირებაზე, შენახვაზე, დამუშავებაზე, სანიტარული რეჟიმის დაცვაზე.

სანპინ წესებით ყველა საკვები პროდუქტისათვის ნორმირებულია მასა, რომელშიაც ნაწლავის ჩხირის ჯგუფის ბაქტერიების არსებობა არ დაიშვება.

**პირობითად - პათოგენური ჯგუფის მიკროორგანიზმები** ორგანიზმში მუდმივად ბინადრობენ, მაგრამ გარკვეულ პირობებში პათოგენურ თვისებებს ავლენენ. მათ მიეკუთვნებიან ენტეროკოკები, სტაფილოკოკები, სტრეპტოკოკები და სხვა.

სტაფილოკოკებით მოთესილი პროდუქტების ორგანიზმში მოხვედრისას თავს იჩენენ **კვებითი მოწამვლები - ტოქსიკოზები**. საკვებ პროდუქტებში სტაფილოკოკები ძალიან სწრაფად მრავლდებიან, მაგალითად რძეში 37°C ტემპერატურისას 6 სთ-ის შემდეგ სტაფილოკოკების რაოდენობა 190-200-ჯერ იზრდება, ხოლო 24 სთ-ში ასი ათასჯერ.

სტაფილოკოკები - გზედებიან ნიადაგში, წყალში, ჰაერში, მცენარეთა ზედაპირზე. პათოგენური სტაფილოკოკები კანის საფარის თვალის, ცხვირის, პირის ღრუს, კუჭ-ნაწლავის წყლულოვან გარსზე, იწვევენ ჩირქოვან ანთებით პროცესებს კანის ზედაპირზე.

წარმოებისა და შენახვის პირობების სანიტარულ-ჰიგიენური რეჟიმების დარღვევისას პროდუქტები შეიძლება გახდნენ კვებითი ინფექციური დაავადებების წყარო, რომელთაც ხშირად ჯგუფური ხასიათი აქვთ. **კვებითი ინფექციებისა და ტოქსიკოინფექციების წარმოშობა დაკავშირებულია** ადამანის ორგანიზმში ცოცხალი ბაქტერიების მოხვედრასთან. მიკრობიოლოგიური კვლევებისას პათოგენური მიკროორგანიზმების არსებობას საზღვრავენ სალმონელების თანაობით, როგორც წესი

პათოგენური ბაქტერიები 25 გ საკვებ პროდუქტში არ უნდა არსებობდეს.

**შენახვის პერიოდში სასურსათო ნედლეული და საკვები პროდუქტები მიკრობიოლოგიურ ფუჭებას განიცდიან**, რაც საკვები პროდუქტების ფუჭების მიკროორგანიზმებითაა გამოწვეული. შენახვისას პროდუქტების მდგრადობის განსაზღვრისთვის გამოიყენება ორი მაჩვენებელი: საფუარების და ობის სოკოების სიჭარბე.

**ოსმოფილური საფუარები** - კონცენტრირებულ წვენებშიც კი მრავლდებიან.

**ობის სოკოები** - სხვადასხვა საკვების წარმოების დიდ პრობლემას ქმნიან ვინაიდან შენახვისუნარიანობაზე მოქმედ საკვანძო ფაქტორს წარმოადგენენ. ცნობილია 200-ზე მეტი სახის ობის სოკოები, რომლებიც ადამიანისათვის საფრთხის შემცველ მიკოტოქსინებს წარმოქმნიან.

მიკრობიოლოგიური მაჩვენებლებით უსაფრთხოების მოთხოვნების შესრულება კვებითი დაავადებებისას და მოწამვლების თავიდან აცილების შესაძლებლობას იძლევა.

#### დასკვნა

ამგვარად მიკრობული წარმოების საფრთხეების ხარისხის, კვებითი მოწამვლების და კვებითი ინფექციების დონის შემცირების აუცილებლობის გათვალისწინებით, საჭიროა კვების საწარმოებისა და მეურნეობების, საზოგადოებრივი კვების ობიექტების, სამუშაო ადგილების და მოწყობილობების სანიტარულ მდგომარეობაზე თვალყურის მკაცრი მიდევნება. სასურსათო ნედლეულზე, საკვებ პროდუქტებზე და მომსახურე პერსონალზე, სისტემატიური მიკრობიოლოგიური კონტროლის განხორციელება.

#### ლიტერატურა:

1. Т.Г. Родина. Н.А. Николаева Л.Г. Елисеева и др. Справочник по товароведению продовольственных товаров. Москва. Изд-во Колос. 2003 г.
2. Л.В. Донченко. В.Д. Надыка. Безопасность пищевой продукции. Москва. Делипринт 2007 г
3. В.М. Позняковский. Гигиенические основы питания. качество и безопасность пищевых продуктов. Учебник изд. Сибирское университетское издательство. 2007 г. 448 с.
4. И.С. Витол. А. П. Нечаев. Безопасность продовольственного сырья и продуктрв питания. Учебник М. делипринт 2013. 352. ISBN 978-594 343-203.3.
5. Robert Paarlberg, Food politics what everyone needs to know. Oxford University Press, NY 2010. 325 p.
6. www.codexalimentarius.com
7. Food Safetly Management, A practical Guide for the food Industry, edited by Yasmine Motarjemi and Huub Lelieveld, 2014. ISBN 978-0-12381504-0.



## Microbiological of food safety Highlights

*Mzia Tsulukidze, Professor  
Georgian Technical University*

*Lily Bolkvadze, Doctor of Technical Sciences  
Sh. Rustaveli Batumi State University*

### Summary

The paper discusses: diseases caused by food contaminated with pathogenic microorganisms, infections transmitted from humans to animals, infections transmitted from animals to animals, zoonoses, sanitary indicators of microorganisms, mitigation of the dangers of microbial origin and food poisoning, reduction of the level of food poisoning.

Diseases that are caused by food that is pathogenic or conditionally contaminated with pathogenic microorganisms are called alimentary or nutritional.

Contamination of food products with toxicogenic microorganisms occurs during their processing and transportation processes. The source of microorganisms can be recycled food raw materials, equipment, service personnel, air, water and auxiliary materials. Some types of microorganisms during storage cause deterioration of product quality and reduced stability. However, another danger is especially important - harm to human health.

The abundance of some microorganisms in food causes human diseases, which are divided into two general forms - food poisoning and food infections.

Thus, given the degree of threat of microbial production, the need to reduce the level of food poisoning and foodborne infections, it is necessary to strictly monitor the sanitary condition of food establishments and farms, public catering facilities, workplaces and equipment. Systematic microbiological control of food raw materials, foodstuffs and service personnel.

Keywords: Alimentary, exotoxins, endotoxins, zoonoses, toxicoses, prophylactic measures, specific microflora, osmophilic yeasts, sanitary indicators of microorganisms.

## სამოცანები უკითხვითი ტიპის უმაღლესი სასწავლო პროგრამისთვის

სიმონ ბიწაძე, ასოცირებული პროფესორი,  
საქართველოს ტექნიკური უნივერსიტეტი

### რეზიუმე

ნაშრომში განხილულია სამი ამოცანა შექცეულ ფიგურებზე. განხილულია შემთხვევა, როცა შექცეული ფიგურები ჰომოთეტურია, ნაპოვია მანძილი შექცეულ წერტილებს შორის და დადგენილია თანადობა ურთიერთ შექცეული მრუდების მიმართ შესაბამის წერტილებზე გავლებული მრუდების მიერ შედგენილ კუთხეებს შორის. გამოტანილია განხილული ამოცანებიდან გამომდინარე დასკვნები.

საკვანძო სიტყვები: ურთიერთშექცეული, ფიგურა, პოლუსი, წერტილი.

### შესავალი

ვთქვათ,  $O$  წერტილი წარმოადგენს ინვერსიის პოლუსს, ხოლო  $k$  – ინვერსიის ხარისხია.  $OP$  წრფის  $P_1$  წერტილს ეწოდება  $P$  წერტილის შექცეული, თუ

$$OP \cdot OP_1 = k.$$

$OP$  და  $OP_1$  მონაკვეთებს  $P$  და  $P_1$  წერტილების რადიუს-ვექტორები ჰქვია [1].

ადვილი შესამჩნევია, რომ მონაკვეთი  $OP_1$  უნდა გადაიზომოს  $OP$ -ს მიმართულებით ან მისი მოპირდაპირე მიმართულებით, იმის მიხედვით  $k$  რიცხვი დადებითი იქნება, თუ უარყოფითი.

ცხადია, რომ:

ა) სიბრტყის ნებისმიერ წერტილს, გარდა ინვერსიის პოლუსისა, გააჩნია შექცეული წერტილი. პოლუსის შექცეული წერტილი უსასრულოებაში ძევს.

ბ) თუ  $P_1$  წერტილი  $P$  წერტილის შექცეული წერტილია, მაშინ  $P$  წერტილი  $P_1$  წერტილის შექცეული იქნება [2].

ამოცანა 1. ვაჩვენოთ, რომ თუ ორი ფიგურა შექცეულია ერთი და იმავე  $F$  ფიგურის ერთი და იმავე პოლუსის მიმართ, მაშინ ისინი ჰომოთეტურია.

ვთქვათ,  $P$  არის  $F$  ფიგურის წერტილი,  $P_1$  და  $P'_1$  მისი შესატყვისი წერტილებია საერთო  $O$  პოლუსის მქონე ორი ინვერსიაში, რომელთა ინვერსიის ხარისხებია  $k$  და  $k_1$  ე. ი.

$$OP \cdot OP_1 = k, \quad (1)$$

$$OP \cdot OP'_1 = k_1. \quad (2)$$

თუ (1) ტოლობას გავყოფთ (2)-ზე, მივიღებთ:

$$\frac{OP_1}{OP'_1} = \frac{k}{k_1}$$

რითაც ნაჩვენებია ამოცანა 1-ის სამართლიანობა. მიღებული ფიგურის ფორმა არაა დამოკიდებული ინვერსიის ხარისხის შერჩევაზე. ის დამოკიდებულია მხოლოდ ინვერსიის პოლუსის შერჩევაზე.

თუ ინვერსიის ხარისხი  $k$  დადებითია, მაშინ შეიძლება შემოვწეროთ წრეწირი  $\sqrt{k}$  რადიუსით, რომლის ცენტრი იქნება მოთავსებული პოლუსში. ასეთ წრეწირს უწოდებენ ინვერსიის წრეწირს. იგი წარმოადგენს იმ წერტილთა გეომეტრიულ ადგილს, რომლებიც შექცეულ წერტილებს უთავსდება.

ორი ურთიერთ შექცეული წერტილი შეუდლებულია ინვერსიის წრეწირის მიმართ და ამ წრეწირის ცენტრში გამავალ წრფეზე ძევს.

შევნიშნოთ, რომ ორ ურთიერთშექცეულ წერტილში გამავალი ყოველგვარი წრეწირი ინვერსიის წრეწირს მართი კუთხით გადაკვეთს. და პირიქით, თუ ორი წერტილი ისეა აღებული, რომ ამ ორ წერტილზე გამავალი ყოველი წრეწირი მოცემულ წრეწირს მართი კუთხით გადაკვეთს, მაშინ ეს წერტილები ურთიერთ შექცეულია უკანასკნელი წრეწირის მიმართ.

თუ ორი წერტილი სიმეტრიულია წრფის მიმართ, მაშინ ამ ორ წერტილზე გამავალი ყოველი წრეწირი ამ წრფეს მართი კუთხით გადაკვეთს, ვინაიდან ის დიამეტრს წარმოადგენს. ეს საშუალებას გვაძლევს, ჩვენ სიმეტრია წრფის მიმართ განვიხილოთ, როგორც ინვერსიის ზღვრული შემთხვევა, როცა ინვერსიის წრეწირი – წრფე და პოლუსია, ანუ მოთავსებულია უსასრულოებაში.

ადვილი შესამჩნევია, რომ ორი წერტილი  $A$  და  $B$  და მათი შექცეული წერტილები  $A_1$  და  $B_1$  მუდამ ერთი და იმავე წრეწირზე ძევს. აქედან გამომდინარე  $AB$  ქორდითა და  $OA$  რადიუს-ვექტორით  $OB_1$  რით შედგენილი კუთხე ტოლია  $A_1B_1$  ქორდითა და რადიუს-ვექტორით შედგენილი კუთხის (ნახ. 1).

ეს საშუალებას იძლევა ვიპოვოთ  $A_1B_1$  ქორდის მიმართულება, თუ ცნობილია  $AB$  ქორდისა და რადიუს-ვექტორის მიმართულება.

ამ  $A_1B_1$  მიმართულებას ეწოდება  $AB$  მიმართულების ანტიპარალელური მიმართულება  $AOB$  კუთხის მიმართ. ის პარალელურია  $AOB$  კუთხის ბისექტრისის მიმართ აღებული  $AB$ -ს სიმეტრიული მიმართულებისა, ვინაიდან ამ სიმეტრიაში  $OB$  წრფეს შეესაბამება  $OB$  წრფე და  $AOB$  კუთხე გარდაიქმნება მის ტოლ და მოპირდაპირე მიმართულების მქონე კუთხედ.

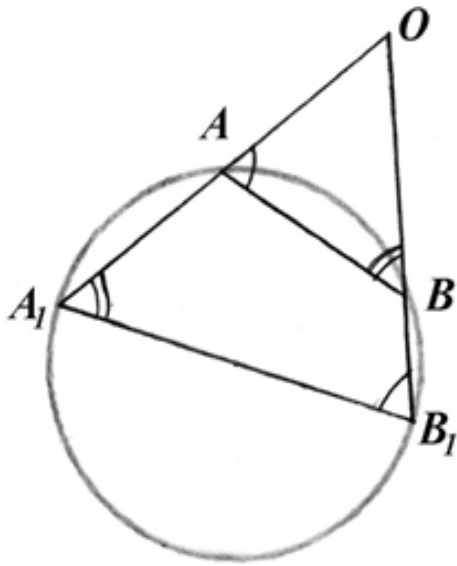

ნახ. 1

**ამოცანა 2.** ცნობილია მანძილი A და B წერტილებს შორის და მათი რადიუს-ვექტორები. ვიპოვოთ მანძილი მათ შექცეულ  $A_1$  და  $B_1$  წერტილებს შორის. რადგან  $\triangle OAB \sim \triangle OB_1A_1$ -ის, ამიტომ

$$\frac{A_1B_1}{OA_1} = \frac{BA}{OB}$$

$$A_1B_1 = \frac{BA \cdot OA_1}{OB} \quad (3)$$

თუ გავითვალისწინებთ, რომ

$$OA_1 \cdot OA = k,$$

ანუ

$$OA_1 = \frac{k}{OA},$$

მაშინ (3) ტოლობიდან მივიღებთ

$$A_1B_1 = \frac{k \cdot BA}{OA \cdot OB}.$$

აღსანიშნავია, რომ ზემოთ მოყვანილი მსჯელობა არ გამოდგება იმ შემთხვევაში, როცა A და B წერტილები ძვეს ერთ წრფეზე პოლუსით, მაგრამ შედეგი ინარჩუნებს ძალას და სამართლიანია სიდიდითაც და ნიშნითაც, თუ მათ საერთო რადიუს-ვექტორზე შერჩეულია დადებითი მიმართულება.

**ამოცანა 3.** ვაჩვენოთ, რომ ორი ურთიერთშეკეული მრუდის მიმართ შესაბამის წერტილებზე

გავლებული მხეხები შეხების წერტილების საერთო რადიუს-ვექტორთან შეადგენენ მოპირდაპირე მიმართულების თანატოლ კუთხეებს.

ვთქვათ, A არის K მრუდის წერტილი,  $A_1$  – შექცეული  $K_1$  მრუდის შესაბამისი წერტილი. ავიღოთ K მრუდზე A წერტილის მახლობლად P წერტილი (ნახ. 2).  $P_1$ -ით აღვნიშნოთ მისი შექცეული წერტილი. გავავლოთ  $A, A_1, P, P_1$  წერტილებში გამავალი წრეწირის მიმართ AB და  $A_1B_1$  მხეხები.

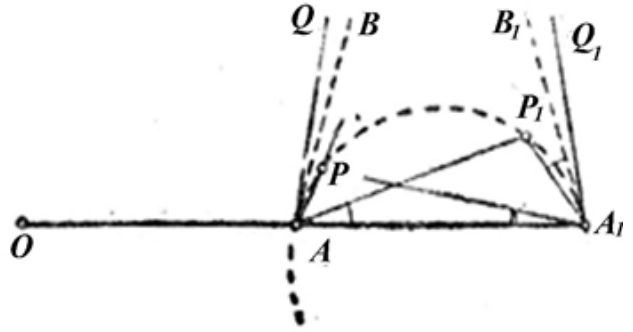

ნახ. 2

თუ P წერტილი უსასრულოდ უახლოვდება A წერტილს და შესაბამისად  $P_1$  წერტილი –  $A_1$  წერტილს, მაშინ  $AA_1P$  და  $A_1AP$  კუთხეები ნულისკენ მიისწრაფვის, ასევე  $PAB$  და  $P_1A_1B_1$  კუთხეებიც.

ამიტომ, თუ AP წრფე მიისწრაფვის დაიკავოს AQ ზღვრული მდებარეობა, მაშინ AB-ც იმავე ზღვრული მდებარეობისკენ მიისწრაფვის. ამის გამო  $A_1B_1$  წრფე დაიკავებს ისეთ  $A_1Q_1$  ზღვრულ მდებარეობას, რომელიც  $OA_1$  რადიუს-ვექტორთან შეადგენს იმავე სიდიდის კუთხეს, როგორც AQ წრფე, მაგრამ მოპირდაპირე მიმართულებისას. ვინაიდან  $P_1A_1Q_1$  კუთხე მიისწრაფვის ნულისკენ, ამიტომ  $A_1P_1$  წრფე მიისწრაფვის  $A_1Q_1$ -კენ.

ამოცანა 3-დან გამომდინარე ძალაშია დებულება:

ორი ურთიერთშეკეული მრუდის შესაბამის წერტილებში გავლებული მხეხები სიმეტრიულია ისეთი წრფის მიმართ, რომელიც მართობულია შეხების წერტილების შემაერთებელი მონაკვეთის და მის შუა წერტილში გაივლის.

ყოველივე ზემოთქმული ძალაშია იმ შემთხვევაშიც, როცა ინვერსია გადაიქცევა წრფის მიმართ სიმეტრიადა. ამიტომ სამართლიანია შემდეგი დებულება:

ორი მრუდი იმავე კუთხით გადაიკვეთება, როგორც მათი შექცეული (ან სიმეტრიული) მრუდები, თუ მხედველობაში არ მიიღება კუთხეების მიმართულება.

ლიტერატურა:

1. Дорофеев Г.В., Потапов М.К., Розов Н.Х., Пособие по математике, Москва, 1971.
2. Каган В.Ф., Геометрические идеи Римана и их современное развитие, М.-Л.1933.

**Problems of mutually reversible figures**

*Simon Bitsadze, Associated professor  
Georgian Technical University*

**Summary**

The work deals with three problems of mutually convertible figures. There is considered a case, when reversible figures are homothetic, the distance between reversible points is found and the correspondence regarding mutually reversible curves between angles composed by curves drawn through corresponding points is established. There are drawn conclusions proceeding from considered problems.

The essence of the first task is as follows: to show that if two figures are inverted with respect to the same pole of the same F-figure, then they are homothetic.

In the second task, the distance between two points and their radius vectors are known. Find the distance between the two inverted points.

According to the condition of the third problem, we must show that the arms passing through the respective points of respect to two mutually opposite curves with the common radius-vector of the points of contact are equal angles of the opposite direction.

It should be noted that the provision in force is based on task 3:

The arms passing through the corresponding points of the two mutually opposite curves are symmetric with respect to a line directed at the connecting section of the points of contact and passing through its midpoint.

All of the above is valid even when the inversion is converted to symmetry with respect to the line. The following provision is therefore fair:

Two curves intersect at the same angle as their inverted (or symmetrical) curves, unless the direction of the angles is taken into account.

Keywords: reciprocal, figure, pole, point

## სფერული გარდაქმნების უმსახე

*სიმონ ბიწაძე, ასოცირებული პროფესორი,  
საქართველოს ტექნიკური უნივერსიტეტი*

### რეზიუმე

ნაშრომში განხილულია თუ რა დამოკიდებულებებია მსგავსების გარდაქმნას, ავტომორფიზმს, აფინურ გარდაქმნას, პროექციულ გარდაქმნას და სფერულ გარდაქმნას შორის. მოცემულია ფორმულები, რომელთაც ფართო გაგებით სფერო გადაჰყავთ სფეროში. გამოტანილია დასკვნა, რომ სფერულ გარდაქმნებს მიეკუთვნება ყველა ინვერსია, მსგავსების გარდაქმნა და მათი კომბინაციები. დასაბუთებულია, რომ ყოველი სფერული გარდაქმნა ორ მიმართულებას შორის კუთხეს ტოვებს ინვარიანტულს.

საკვანძო სიტყვები: გარდაქმნა, მსგავსება, ავტომორფიზმი, აფინური, პროექციული, სფერული, ინვერსია, ინვარიანტი.

### შესავალი

მსგავსების გარდაქმნები სიბრტყეს გარდაქმნის სიბრტყეში. ამიტომ ისინი წარმოადგენენ ყველა სიბრტყის სიმრავლის ავტომორფიზმებს. თუმცა მსგავსების გარდაქმნით სიბრტყეთა სიმრავლის ავტომორფიზმები არ ამოიწურება. სივრცის ყველა აფინური გარდაქმნა ასევე წარმოადგენს სიბრტყეთა სიმრავლის ავტომორფიზმს. მაგრამ ყველა აფინურ გარდაქმნათა ჯგუფიც ვერ ამოიწურავს სიბრტყეთა სიმრავლის ავტომორფიზმებს. მხოლოდ ყველა პროექციულ გარდაქმნათა ჯგუფი შეიცავს სიბრტყეთა სიმრავლის ყველა ავტომორფიზმს და წარმოადგენს ამ სიმრავლის ავტომორფიზმების სრულ ჯგუფს. ამრიგად, ჩვენ შეგვიძლია ყველა აფინურ გარდაქმნათა 12 წევრიან ჯგუფს ვუყუროთ, როგორც მსგავსების 7 წევრიანი ჯგუფის გაფართოებას, რომელიც მოიცავს ყველა სიბრტყის სიმრავლის ავტომორფიზმების დიდ სიმრავლეს. პროექციული გარდაქმნების 15 წევრიან ჯგუფზე გადასვლა წარმოადგენს ამოსავალი ჯგუფის შემდეგ გაფართოებას ამ მიმართულებით. მაგრამ მსგავსების ჯგუფი უშვებს გაფართოებას სხვა მიმართულებითაც.

### ძირითადი ნაწილი

მსგავსების გარდაქმნა თითოეულ სფეროს გარდაქმნის სფეროში ამ სიტყვის ფართო გაგებით [1]. სფეროთა რიცხვს ამ შემთხვევაში განეკუთვნება სიბრტყეები, როგორც უსასრულო რადიუსიანი სფეროები და წერტილები, როგორც ნულოვან რადიუსიანი სფეროები. ამრიგად, ისმება ამოცანა: მოიძებნოს სივრცის ისეთი გარდაქმნა, რომელიც ყველა სფეროს (ამ სიტყვის ფართო გაგებით)

გარდაქმნის სფეროში. ლაგრანჟმა და მეტიუსმა ერთმანეთისგან დამოუკიდებლად შეამჩნიეს, რომ ამ თვისებას (გარდა მსგავსების გარდაქმნისა) ფლობენ ინვერსიები, ანუ გარდაქმნები შებრუნებული რადიუს-ვექტორებით. როგორც ცნობილია, ინვერსიად წოდებული სივრცის გარდაქმნა იმით განისაზღვრება, რომ თითოეული  $M$  წერტილის  $R$  რადიუს-ვექტორი და მისი ანასახის  $R'$  რადიუს-ვექტორი კოლინეარულია. მათი სიგრძეების ნამრავლი ინარჩუნებს მუდმივ მნიშვნელობას

$$|R| \cdot |R'| = k^2, \quad (1)$$

$R$  და  $R'$  ვექტორები ან სულ ერთ მხარესაა მიმართული (I გვარის ინვერსია) ან მიმართულია ურთიერთსაწინააღმდეგოდ (II გვარის ინვერსია). პოლუსს, რომლისგანაც აღირიცხება რადიუს-ვექტორები, ინვერსიის ცენტრი, ხოლო  $k$  რადიუსიან სფეროს – ინვერსიის მთავარ სფეროს უწოდებენ.

ინვერსიის ანალიზური გამოსახულება ვექტორული ფორმით ასე წარმოდგება [2].

$$R' = \pm R \frac{k^2}{R^2}, \quad (2)$$

ან

$$R = \pm R' \frac{1}{k^2 R'^2}. \quad (3)$$

ინვერსია წარმოადგენს ინვოლუციას. თუ რაიმე ინვერსიისას  $M$  წერტილი გადადის  $M'$  წერტილში, მაშინ, პირიქით, წერტილი  $M'$  გადადის  $M$ -ში. ფართო გაგებით სფეროს ზოგადი განტოლება, თუ  $B$  ცენტრის რადიუს-ვექტორია, ასე ჩაიწერება

$$aR^2 + 2BR + c = 0$$

ან

$$a \left( R - \frac{B}{a} \right)^2 = \frac{B^2 - ac}{a^2} \quad (\text{თუ } a \neq 0). \quad (4)$$

ეს სფერო ნამდვილია, გადაგვარებულია წერტილად, ან წარმოსახვითია იმის მიხედვით, თუ რომელი თანაფარდობაა ძალაში:

$$B^2 - ac > 0, \quad (5)$$

$$B^2 - ac = 0, \quad (6)$$

$$B^2 - ac < 0. \quad (7)$$

სფეროს ცენტრის რადიუს-ვექტორია  $\frac{B}{a}$ , რადიუსის კვადრატია კი არის  $\frac{B^2 - ac}{a^2}$ . როცა  $a = 0$ , ის ხდება უსასრულოდ დიდი და სფერო გადაგვარდება

სიბრტყედ ( $2BR = c$ ).

თუ (4) განტოლებაში  $R$ -ის ნაცვლად ჩავსვამთ (3) გამოსახულებას, მივიღებთ გარდაქმნილ სფეროს

$$ck^4R'^2 \mp 2BR'k^2 + a = 0. \quad (8)$$

მისი რადიუსის კვადრატს აქვს მნიშვნელობა  $\frac{B^2-ac}{c^2k^4}$ . აქედან გამომდინარე, (4) და (8) განტოლებები აღწერენ ყველა შემთხვევას, რომელიც შეიძლება აქ გვექონდეს. სფეროს ტერმინის ფართო გაგებით, (2), (3) გარდაქმნებს სფერო გადაჰყავთ სფეროში.

გარდაქმნებს, რომლებიც სფეროს გარდაქმნის სფეროში, უწოდებენ სფერულს. ჩვენ ვნახეთ, რომ მათ რიცხვს მიეკუთვნება ყველა ინვერსია, მსგავსების გარდაქმნა და მათი კომბინაციები. ამ სფერული გარდაქმნების გათვალისწინებით შეიძლება შემოვიზისაზღვროთ მხოლოდ ინვერსიებით და იზომეტრიებით: ზემომოყვანილი გარდაქმნილი სფეროს რადიუსის გამოსახულება გვიჩვენებს, რომ მსგავსება შეიძლება ყოველთვის შევცვალოთ ინვერსიის  $k^2$  პარამეტრის შეცვლით. სფერულ გარდაქმნათა სიმრავლე, რომლებიც ხორციელდება მოძრაობებითა და ინვერსიებით, დამოკიდებულია 10 პარამეტრზე (მოძრაობის 6 პარამეტრზე, 3 პარამეტრზე, რომლებიც განსაზღვრავენ ინვერსიის ცენტრს, და თავად ინვერსიის პარამეტრზე).

თ<sup>10</sup> გარდაქმნებით ამოიწურება ყველა სფერული გარდაქმნა.

ყოველი სფერული გარდაქმნა შედგება მსგავსების გარდაქმნებისა და ერთი ინვერსიისგან.

ვთქვათ  $E_2$  სივრცეში შესრულებულია (2) ინ-

ვერსია.  $R$ -დან გავავლოთ  $dR$ , გარდაქმნის შემდეგ მას შეესაბამება  $dR'$ , რომელიც მიიღება (2) განტოლების გაწარმოებით

$$dR' = \pm k^2 \frac{R^2 dR - 2R(RdR)}{(R^2)^2},$$

საიდანაც

$$(dR')^2 = k^4 \frac{dR^2}{(R^2)^2}$$

ავიღოთ იმავე წერტილიდან გამომავალი სხვა ელემენტი  $\delta R$ , მაშინ

$$\delta R' = \pm k^2 \frac{R^2 \delta R - 2R(R\delta R)}{(R^2)^2},$$

ანუ

$$(\delta R')^2 = k^4 \frac{\delta R^2}{(R^2)^2}.$$

საიდანაც

$$dR' \cdot \delta R' = \frac{k^4 (R^2)^2 dR \delta R}{(R^2)^4}$$

და

$$|dR'| \cdot |\delta R'| = \frac{k^4 |dR| |\delta R|}{(R^2)^2}.$$

ამიტომ

#### დასკვნა

ეს გვამღევეს საშუალებას დავასკვნათ, რომ ყოველი სფერული გარდაქმნა ორ მიმართულებას შორის კუთხეს ტოვებს ინვარიანტულს.

#### ლიტერატურა:

1. С.П. Фиников. Теория поверхностей. М.-Л., 1934.
2. С.П. Фиников. Проективно-дифференциальная геометрия. Москва, 1973

## On spherical transformations

*Simon Bitsadze, Associated professor,  
Georgian Technical University*

### Summary

The work deals with the issue, what the dependencies are between similarity transformation, automorphism, affine transformation, projection transformation and spherical transformation. There are given the formulas, which convert sphere to sphere in a widened sense. The conclusion is drawn that spherical transformation include all inversions, similarity transformation and their combinations. It is substantiated that every spherical transformation leaves invariant the angle between two directions.

Transformations of similarity in the transformation of flatness into flatness. They therefore represent the automorphisms of the abundance of all planes. However, the transformation of similarities does not end the automorphisms of the abundance of planes. All the affine transformations of space also represent the automorphism of the abundance of planes. But not all Athenian transformation groups can exhaust the automorphisms of the abundance of planes. Only the group of all projection transforms contains all the automorphisms of the set of planes and represents the complete group of the autorphs of this set. Thus, we can look at the 12-member group of all affine transformations as an extension of the 7-member group of similarities, which includes a large set of automorphisms of all planes of all planes. The transition to a 15-member group of projection transformations is an extension to the starting group in this direction. But the similarity group allows it to expand in other directions as well. Transformation of similarity in the field of transformation of each sphere in the broadest sense of the word [1]. The number of spheres in this case includes planes as infinite radii and spheres as zeros. Thus, the task is heard: to find such a transformation of space that transforms all spheres (in the broadest sense of the word) into spheres. Lagrange and Mebius independently observed that this property (except for similarity transformations) is possessed by inversions, ie transformations with inverted radius vectors. The result of the above operations allows us to conclude that each spherical transformation leaves an angle between the two directions invariant.

## Основные типы кристаллов

*Горгошидзе Александре, Ассистент  
Грузинский Технический Университет*

*Дарчиашвили Лалита, Ассистент-профессор  
Грузинский Технический Университет*

*Чачхиани Зураб, профессор  
Грузинский Технический Университет*

### Резюме

По характеру химической связи между частицами (молекулами, атомами, ионами), образующими кристаллическую структуру, принято различать четыре типа кристаллов: молекулярные, металлические, ковалентные (в том числе полярные) и ионные.

Энергия решетки – это энергия, необходимая для того, чтобы разложить кристалл на составляющие его частицы и удалить их на бесконечное расстояние друг от друга. При повышении температуры энергия решетки  $E_{реш}$  уменьшается из-за «разрыхления» решетки под действием тепловых колебаний, в то время как внутренняя энергия  $U$  увеличивается.

Расчет  $E_{реш}$  основывается на анализе сил взаимодействия частиц, находящихся в узлах кристаллической решетки. Очевидно, что чем сильнее взаимодействие (силы связи) между атомами, ионами или молекулами, образующими решетку, чем больше величина  $E_{реш}$ .

Кристаллы, в которых преобладает молекулярный тип связи, называются молекулярным. Они построены из отдельных молекул, атомы которых соединены ковалентными связями и имеют очень высокое значение энергии ионизации.

Наиболее важной особенностью металлов является то, что их валентная зона содержит незанятые уровни, расположенные чуть выше уровня Ферми. При возбуждении электронов заполненных уровней, близких к уровню Ферми, они переходят на свободные уровни при крайне малых значениях энергии и могут легко перемешаться по решетке металлического кристалла.

Ковалентная связь осуществляется посредством электронной пары. Связь возникает из-за стремления атомов полностью заполнить свой электронные оболочки и обычно образуется двумя электронами с антипараллельными спинами по одному от каждого из объединяющихся атомов. Природа ковалентной связи достаточно сложна и может быть объяснено только с привлечением аппарата квантовой механики.

К классу ионных кристаллов относятся большинство диэлектрических материалов. В ионных кристаллах положительные и отрицательные ионы

за счет сил электростатического взаимодействия образуют кристаллическую решетку.

В ионном кристалле невозможно выделить одиночные молекулы. Каждый катион притягивается к каждому аниону и отталкивается от других катионов. Весь кристалл можно считать огромной молекулой. Размеры такой молекулы не ограничены, поскольку она может расти, присоединяя новые катионы и анионы.

### Вступление

Любой кристалл состоит из основных частей систем, которых мы называем элементарной ячейкой. Элементарная ячейка наименьшая система, чья структура определяет структуру кристалла, как целого.

Важной характеристикой кристалла является понятие пространственной решетки, введенное Браве, и вопросы его симметрии. Классификация разных типов симметрии кристаллов основана прежде всего на классификации разных типов решеток Браве. Под пространственной решеткой Браве мы подразумеваем такое расположение большого количества узловых точек в кристалле, при котором размещение вокруг любой выбранной точки  $A$  тождественно размещению в окружении любой другой точки  $A'$ . Браве доказал, что в трехмерной пространственной решетке может, с точки зрения симметрии кристаллов, существовать только 14 пространственных решеток.

### Основная часть

Атомы, ионы или молекулы в кристаллах связаны тем же способом, что и атомы или ионы в молекулах. Энергия связи в кристаллах тесно связана с энергией кристаллов решетки. Под ней мы подразумеваем работу, которую нужно приложить к кристаллу, чтобы решетка перешла в свободные атомы или ионы. Потенциальную энергию решетки можно выразить соотношением

$$U = -U_a + U_b, \quad (1)$$

в котором первый член соответствует силам притяжения, тогда как второй член – силам отталкивания.



Зависимость энергии решетки  $U$  от расстояния  $r$  между соседними атомами или ионами кристаллической решетки можно выразить графиком, который, по сути,

сходен с графиком на рис. 1, представляющим характеристику потенциальной энергии системы двух атомов в молекуле.



Рис.1

Энергия  $U_0$ , соответствующая минимуму этой зависимости, определяется энергией связи  $D$  кристалла.

$$D = -U_0, \quad (2)$$

где  $D$  соответствует энергию, необходимой для разрушения связи, т.е. для диссоциации молекулы на два самостоятельных атома (или иона).

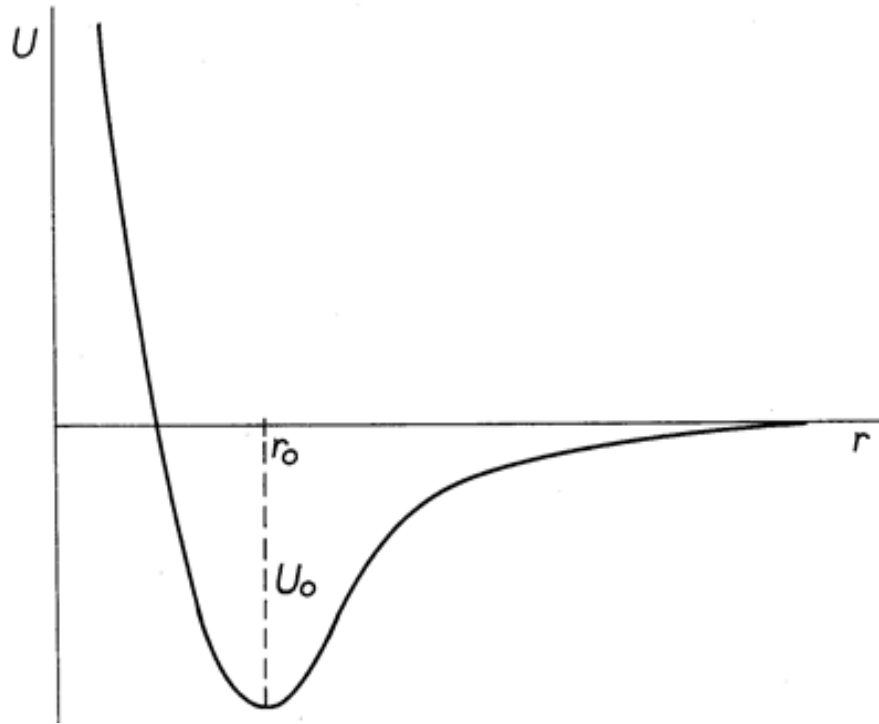
Поскольку для диссоциации молекулы необходимо совершить работу, потенциальная энергия молекулы отрицательна.

Атомы или ионы кристаллической решетки совершают колебания вокруг своих равновесных положений, выражающих тепловое движение атомов в кристалле. Равновесные положения определены таким расстоянием  $r_0$  между двумя соседними атомами, при котором эти атомы не действуют друг от друга силой. Если температура не слишком высокая, то амплитуды колебаний очень малы, а колебания можно считать гармоническими. При этом расстояние между атомами не отклоняется от пределов потенциальной ямы (рис. 1). Но с ростом температуры растет и амплитуда колебаний, колебания становятся ангармоническими и при достижении определенной температуры, отвечающей точке плавления кристалла, кинетическая энергия колебаний возрастает на величину энергии связи  $D$ , связь разрушается, а кри-

сталл переходит в жидкое состояние.

По типам связи и характеру частиц, образующих кристалл, различаются четыре типа кристаллов: ионные, атомные, молекулярные и металлические.

а) Ионные кристаллы образованы ионами, связанными гетерополярной (ионной) связью. Ионные кристаллы – это, прежде всего, кристаллы соли щелочных металлов ( $\text{NaCl}$ ,  $\text{LiF}$ ,  $\text{KBr}$ ,...). Хлорид натрия, а с ним и большинство остальных солей этого типа, кристаллизуется в кубическую систему с гранцентрированной решеткой; характеризуется тем, что положительные ионы ( $\text{Na}^+$ ) чередуются с отрицательными ионами ( $\text{Cl}^-$ ), а целое – электрически нейтральное (рис. 2). Созданная таким образом решетка отличается тем, что силы взаимодействия между ионами прежде всего электростатического происхождения. Ионные кристаллы характеризуются большой механической прочностью и довольно высокой точкой плавления.

б) В атомных или гомеополярных (ковалентных) кристаллах атомы кристаллической решетки связаны гомеополярной связью. Типом кристалла этого вида является алмаз, кристаллизующийся в кубическую систему, чья решетка упорядочена таким образом, что каждый атом углерода окружен четырьмя одинаково удаленными соседними атомами углерода, образующими вершины четырехгранника (тетраэдра).

На рис. 3 центры четырех четырехгранников в основной кубической решетке алмаза обозначены белыми кружками; все узловые точки на рисунке, т.е. белые и черные кружки, в общем представляют атомы углерода.



Рис. 2.



Рис.3.

Также и графит, вторая модификация углерода, является атомным кристаллом. В отличие от алмаза, кристаллизуется в гексагональную систему и сильно анизотропен. Его решетка образована параллельными плоскостными слоями, в которых атомы углерода создают правильные шестиугольники (рис. 4).

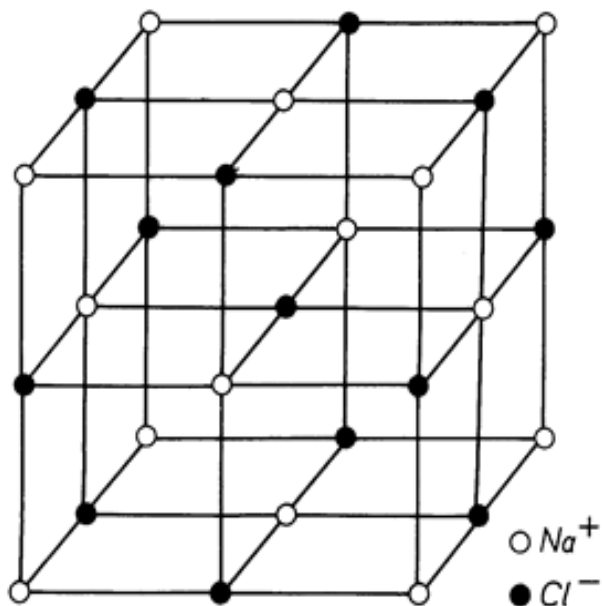

Рис.4.

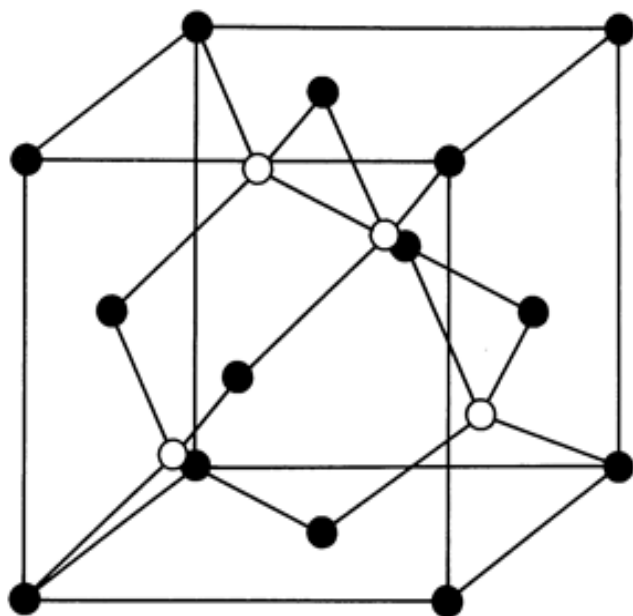
Расстояние между этими слоями почти в 2,5 раза больше, чем расстояние между атомами углерода внутри слоя, этим и объясняется невысокая прочность графита и его сильная склонность к смазыванию. Большая анизотропия этой упорядоченности проявляется, например, и в том, что графит проводит электрический ток только в направлениях, лежащих в плоскости слоев.

Далее, атомные кристаллы – это кристаллы карбида кремния Si и некоторых интерметаллических сплавов элементов III-й и V-й групп периодической системы элементов (например, AlSb), II-й и VI-й групп (CdSe и т.д.), I-й VII-й групп (CuCl и др.), которые сплошь имеют алмазную решетку. Атомные кристаллы, как правило, характеризуются большой твердостью и высокой точкой плавления.

с) Кристаллические решетки молекулярных кристаллов имеют в узловых точках центры масс молекул, связанные вандерваальсовой связью. Молекулярными кристаллами являются инертные газы Ne, Ar, Kr,... и обычные газы H<sub>2</sub>, N<sub>2</sub>, O<sub>2</sub>,..., переведенные при низких температурах в твердое состояние. Кристаллизуются или в кубическую систему с гранцентрированной решеткой или являются гексагональными. Характеризуются сплошь низкой твердостью и низкой точкой плавления.

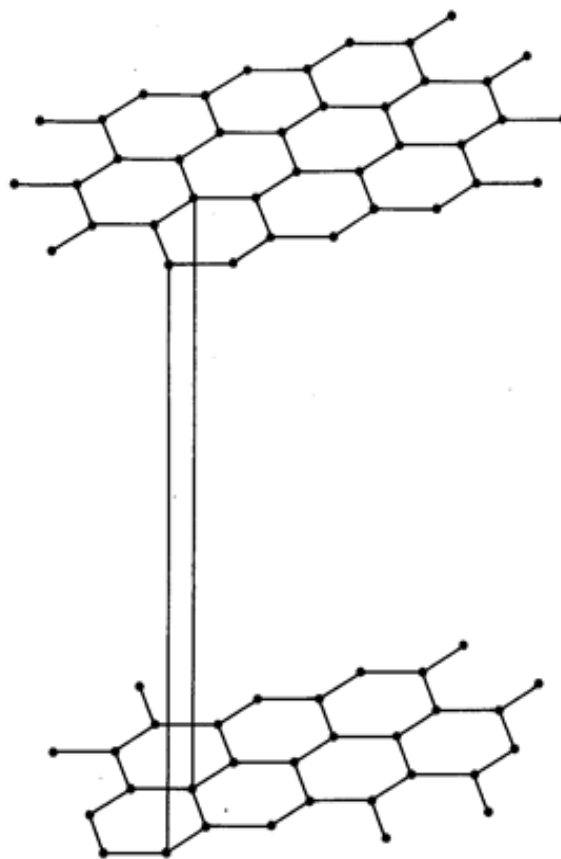
d) Кристаллическая решетка металлических кристаллов образована положительными ионами, между которыми свободно движутся электроны. Речь идет о валентных электронах, которые высвободились при образовании кристаллической решетки из отдельных атомов и которые вследствие этого называются свободными. По этой причине их количество диктуется валентностью металла и количеством ионов в единице объема. Обычно количество электронов (а также количество ионов) бывает порядка  $10^{22} \text{ см}^{-3}$ .

Поскольку свободные электроны во многом напоминают молекулы реального газа, то для них вводится название электронного газа. Аналогия обоих видов этих газов в общем только кажущаяся. Если, например, сравнить их плотности, то обнаружится, что электронный газ почти на три порядка плотнее молекулярного газа при нормальных условиях.

Существенная разница заключается в том, что молекулы реального газа руководствуются классической статистикой Больцмана, тогда как для электронного газа действительна квантовая статистика Ферми-Дирака.

Большинство металлических кристаллов имеет кубическую решетку и только некоторые – гексагональную. Щелочные металлы (Li, Na, K,...) имеют объемноцентрированную кубическую решетку, тогда как большинство других кубических металлов (Cu, Ag, Au,...) имеют гранецентрированную. Некоторые металлы появляются в двух или больше модификациях, которым часто соответствуют различные типы кристаллических решеток (полиморфизм). Так например, железо имеет четыре модификации, из которых модификация  $\alpha$  (стабильная в температурной области от абсолютного нуля до  $769^{\circ}\text{C}$ ) имеет кубическую объемно-центрированную решетку, а модификация  $\beta$  ( $769 - 906^{\circ}\text{C}$ ) и  $\delta$  ( $1401-1528^{\circ}\text{C}$ ) – анало-

гичные решетке модификации  $\alpha$  и отличаются друг от друга величиной константы решетки. Металлы Mg, Zn, Cd,..., имеют кристаллическую решетку гексагональной самой плотной упаковки (рис. 5).



Рис.5.

Металлические кристаллы характеризуются большой электропроводностью и теплопроводностью, которые обусловлены существованием электронного газа. Высокая механическая прочность и твердость свидетельствуют о том, что металлическая связь сильная. В табл. 1 мы привели для отдельных типов кристаллов величины энергии связи  $D$  вместе с соответствующими температурами плавления. Очевидно, что большим величинам энергии связи соответствуют большие величины точки плавления.

**Заключение**

1. По характеру химической связи кристаллической решетки существуют четыре типа кристаллов.
2. В трехмерном пространстве решетки существуют только 14 типов пространственных решеток

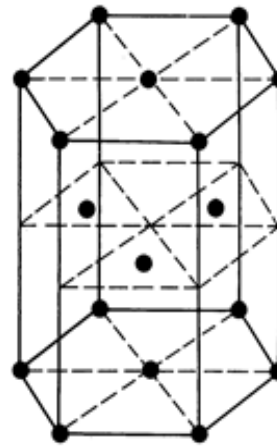
Таблица 1.

Кристалл		Энергия связи	Точка плавления ( $^{\circ}\text{C}$ )
Тип	Название		
Ионный	Na Cl	184	802
	LiF	240	870
Атомный	Алмаз	170	3500
	SiC	273	2600
Молекулярный	Ne	0,5	- 249
	H <sub>2</sub>	1,6	- 259
Металлический	Na	26	100
	Fe	94	1528

Литература:

1. Фриш С.Э., Тиморева Ф.В. Курс общей Физики. Т.1. М., Гостехиздат, 1949.
2. Штрауф Е.А. Курс физики. Т.1. Л., Судпромгиз, 1963.
3. Чачхиани З.Б. Основы молекулярной физики, Технический университет, Тбилиси, 2009.

**The main types of crystals**

*Aleksandre Gorgoshidze, assistant  
Georgian Technical University*

*Darchiashvili Lalita, assistant-professor  
Georgian Technical University*

*Zurab Chachkhiani, professor  
Georgian Technical University*

**Summary**

By the nature of the chemical bond between particles (molecules, atoms, ions) that form a crystalline lattice, it is customary to distinguish four types of crystals: molecular, metallic, covalent(including polar) and ionic.

The energy of the lattice is the energy required to break the crystal into its constituent particles and remove them by an infinite distance from each other. As the temperature rises, the lattice energy  $E_{latt}$  decreases due to the “loosening” of the lattice under the influence of thermal vibrations, while the internal energy  $U$  increases.

Calculation of  $E_{latt}$  is based on the analysis of the forces of interaction of the particle located at the nodes of the crystal lattice. Obviously, the stronger the interaction(bond forces) between atoms, ions or molecules forming a lattice, the greater the value of  $E_{latt}$ .

Crystal in which the molecular type of bond predominates are called molecular. They are built of individual molecules, the atoms of which are connected by covalent bonds and have , high ionization energy.

The most important feature of metals is that their valentine zone contains unoccupied levels located just above the Fermi level. When the electrons of the occupied levels are excited, close to the Fermi levels and, they pass to free levels at extremely low energies and can easily move along the lattice of a metal crystal.

The covalent bond is carried out through an electron pair. The bond arises from the tendency of atoms to completely fill their electron shells and is usually formed by two electrons with antiparallel spins, one from each of the uniting atoms. The nature of the covalent bond is quite complex and can be explained only with the involvement of the apparatus of quantum mechanics.

Most dielectric materials belong to the class of ionic crystals. In ionic crystals, positive and negative ions form a crystal lattice due to the forces of electrostatic interaction.

It is impossible to isolate single molecules in an ionic crystal. Each cation is attracted to each anion and repelled by other cations. The whole crystal can be considered a huge molecule. The size of such a molecule is not limited, since it can grow by attaching new cations and anions.

**მონოკრისტალური Si და Si<sub>0.98</sub>Ge<sub>0.02</sub> შენადნობის დონაშიუბი  
მეჩანისუბი თვისებების კვლევა**

*თორნიკე ქიმერიძე, დოქტორანტი, სოხუმის სახელმწიფო უნივერსიტეტი,  
სოხუმის ილია ვეკუას ფიზიკა-ტექნიკის ინსტიტუტის ნახევარგამტარული და  
რადიაციული ტექნოლოგიების ლაბორატორიის მეცნიერ-თანამშრომელი,  
სსიპ - დავით აღმაშენებლის სახელობის საქართველოს ეროვნული  
თავდაცვის აკადემიის ასისტენტ-პროფესორი*

*გივი სანაძე, პროფესორი  
დავით აღმაშენებლის სახელობის საქართველოს ეროვნული თავდაცვის აკადემია*

**რეზიუმე**

შესწავლილია მაღალტემპერატურული თერმული მოწვეების გავლენა ჩოხრალსკის მეთოდით მიღებული ფოსფორით ლეგირებული Si და Si<sub>0.98</sub>Ge<sub>0.02</sub> შენადნობის დინამიური მექანიკური თვისებების ცვლილებათა კანონზომიერებებზე. გაანალიზებულია Ge-ს წვლილი SiGe შენადნობის დისლოკაციური სტრუქტურის ფორმირებაში. ნაჩვენებია, რომ ფოსფორით ლეგირებული სილიციუმ-გერმანიუმის შენადნობის მიკროსტრუქტურაში მრავალი უწყესრიგოდ განაწილებული ცალკეული დისლოკაციური მოწამვლის ორმოები. ისინი აგრეთვე წარმოადგენილია მწკრივების ფორმით, რაც პლასტიკური დეფორმაციის კვალის არსებობით არის განპირობებული. დისლოკაციების საშუალო სიმკვრივე შედარებით მაღალია და შეადგენს  $5 \cdot 10^4$  სმ<sup>-2</sup>. მექანიკურად პოლირებული ნიმუშების თერმული დამუშავება, კერძოდ, ვაკუუმში მოწვა 3 სთ-ის განმავლობაში 1000 °C ტემპერატურაზე და შემდგომი ქიმიური მოწამვლა ავლენს მიკროსტრუქტურას, რომელიც მეტად ახლოსაა საწყისი მდგომარეობის დამახასიათებელ დისლოკაციურ სტრუქტურასთან. მაღალ ტემპერატურებზე თერმული მოწვეები იწვევენ მექანიკური მახასიათებლების ამაღლებას. Ge-ით ლეგირება ადაბლებს მექანიკურ მოდულს, რადგანაც ლოკალური დეფორმაცია კრისტალურ მესერში Ge-ს დიდი ატომური რადიუსის ატომის მახლობლობაში, ასუსტებს ატომთა შორისი კავშირის ძალებს. მიუხედავად აღნიშნულისა მაღალტემპერატურული თერმული მოწვეები ამაღლებენ SiGe შენადნობის ძვრის დინამიურ მოდულს. გამოთქმულია მოსაზრება, რომ მოწვის პროცესში ხორციელდება ტექნოლოგიური დეფექტების დიფუზური (ჟანგბადისა და ნახშირბადის ატომები, ვაკანსიები) გადანაწილება დისლოკაციების ბირთვების მიმართულებით, რის შედეგადაც ტექნოლოგიური მინარევების ატმოსფეროში მუხრუჭდება დისლოკაციები. 1000-1100°C ტემპერატურებზე მოწვეები ზრდის თერმული ვაკანსიების კონცენტრაციას. ამავე დროს მიმდინარეობს ფოსფორის პრეციპიტაციის დაშლა და ფოსფორის ატომების გადასვლა

ელექტრულად აქტიურ ჩანაცვლების პოზიციებში. შესწავლილია n-Si და n-Si<sub>0.98</sub>Ge<sub>0.02</sub> ნიმუშების (111) კრისტალოგრაფიული ორიენტაციის სიბრტყეებზე სტატიკური და დინამიური მიკროსისალისა და ინდენტირების მოდულის დამოკიდებულება ინდენტორის შეღწევის სიღრმეზე. სტატიკური მიკროსისალე სიღრმის ზრდით მცირდება და პლატოზე გადის, რაც ე.წ. "ინდენტირების ზომითი ეფექტის" გამოვლინებას წარმოადგენს. თერმული მოწვის შემდეგ შეინიშნება სტატიკური მიკროსისალის შემცირება, რომელიც უფრო გამოკვეთილად მცირე სიღრმეებზე ჩანს. ზედაპირული ფენების არეში არამონოტონურად იცვლება ე.წ. შებრუნებული „ზომითი ეფექტი“. მცირე სიღრმეზე მისი სიდიდე იზრდება, ის აღწევს მაქსიმუმს და შემდეგ თანდათანობით შემცირებით უახლოვდება მოცულობით მნიშვნელობას. აღნიშნულ მდგომარეობაში Si-Ge შენადნობის მექანიკური მახასიათებლების შემცირების ტენდენცია განპირობებულია გერმანიუმის შემცველობის გაზრდით.

საკვანძო სიტყვები: სილიციუმი, დისლოკაცია, მიკროსისალე, დრეკადობის ზღვარი, ძვრის მოდული

**შესავალი**

სილიციუმი წარმოადგენს მიკროელექტრონიკის საბაზო მასალას. ამასთან ერთად, ის წარმოადგენილია როგორც საინტერესო საკონსტრუქციო მასალა. მის საფუძველზე მზადდება მაიონბელი გამოსხივების დეტექტორები, სენსორები, მიკრო-და ნანოელექტრომექანიკური სისტემები. აგრეთვე, სხვადასხვა დანიშნულების ჰიბრიდული ნამზადები ნანოტექნოლოგიებისათვის. აღნიშნულთან დაკავშირებით საყურადღებოა ის, რომ სილიციუმის მექანიკური თვისებების უმნიშვნელო ცვლილებებს შეუძლიათ არსებითად განაპირობონ ნამზადების დეფორმაციული მდგომარეობა და ტექნოლოგიური და გამოყენებითი ფიზიკურ-ტექნიკური პარამეტრების სტაბილურობა [1, 2].

მაღალ ტემპერატურებზე თერმოციკლირებათა და რადიაციული ზემოქმედებით შესაძლებელია განხორციელდეს Si-ისა და SiGe შენადნობების

სიმტკიცის მახასიათებლების (ზზარწარმოქმნი-სადმი მედეგობა, მიკროსიმეიფე და ა.შ.) მართვადი ცვლილებები. ეს მეტად მნიშვნელოვანია Si-ის ფუძეზე ახალი საკონსტრუქციო მასალების შექმნის პრობლემისათვის.

წინამდებარე ნაშრომში წარმოდგენილია ფოსფორით ლეგირებული მონოკრისტალური Si-ის მიკროსტრუქტურის, დინამიური მექანიკური და ელექტროფიზიკური თვისებების ექსპერიმენტული კვლევის შედეგები.

**ძირითადი ნაწილი**

საკვლევი ნიმუშები მიღებულია ჩოხრალსკის მეთოდით. კრისტალების ზრდის მიმართულება - [111], დიამეტრი - 40 მმ, სიგრძე - 55-60 მმ. საცდელი ნიმუშების კრისტალოგრაფიული ორიენტაციები განისაზღვრა რენტგენო დიფრაქტომეტრზე - XR 4.0-ზე (დავით აღმაშენებლის სახელობის საქართველოს ეროვნული თავდაცვის აკადემიის ფიზიკის ლაბორატორიაში). კვლევებისათვის პროფილირებული ნიმუშები დამზადდა აღმასის დისკზე დაჭრის, მექანიკური ხეხვისა და პოლირების სტანდარტული მეთოდებით. ელექტროფიზიკური მახასიათებლები განისაზღვრა ვან დერ პაუს მეთოდით, რაც გულისხმობს მათ გაზომვებს საცდელი ნიმუშების ზედაპირულ ფენებში. მიკროსისალისა და დრეკადობის მოდულის განსაზღვრა განხორციელდა დინამიური მექანიკური თვისებების (შინაგანი ხახუნი, ძვრის მოდული) გამზომი დანადგარით - DUH-211S ხელსაწყოზე ვიკერსის ინდენტორის დატვირთვის ფართო დიაპაზონში. თერმული მოწვები მაღალ ტემპერატურებზე (1000-1100°C) შესრულდა ლაბორატორიულ დანადგარზე ვაკუუმში  $10^{-4}$  ტორი. გრეხითი რხევების მიღების ლოგარითმული დეკრემენტი და ძვრის მოდული შესწავლილი იქნა ტემპერატურის 20 - 750°C ინტერვალში. გაზომვები ხორციელდებოდა შებრუნებული გრეხითი ქანქარის  $\sim 1$  ჰგ სიხშირეზე რხევითი დეფორმაციის  $10^{-5}$  -  $10^{-3}$  დიაპაზონში.

მონოკრისტალური Si-ის (111) ზედაპირზე გამოვლენილია ქაოსურად განთავსებული მოწამვლის ფიგურები. მათი რაოდენობა ფართობის ყოველ კვადრატულ სანტიმეტრზე შეადგენს  $\sim 5 \cdot 10^3$  -  $1 \cdot 10^4$  სმ<sup>-2</sup>. ფოსფორით ლეგირებული სილიციუმ-გერმანიუმის შენადნობის მიკროსტრუქტურაში მრავალი უწყესრიგოდ განაწილებული ცალკეული დისლოკაციური მოწამვლის ორმოები. ისინი აგრეთვე, წარმოდგენილია მწკრივების ფორმით, რაც პლასტიკური დეფორმაციის კვალის არსებობით არის განპირობებული. დისლოკაციების საშუალო სიმკვრივე შედარებით მაღალია და შეადგენს  $5 \cdot 10^4$  სმ<sup>-2</sup>. მექანიკურად პოლირებული Si-Ge ფუძემრეების თერმული დამუშავება, კერძოდ,

ვაკუუმში მოწვა 3 სთ-ის განმავლობაში 1000 °C ტემპერატურაზე და შემდგომი ქიმიური მოწამვლა ავლენს მიკროსტრუქტურას, რომელიც მეტად ახლოსაა საწყისი მდგომარეობის დამახასიათებელ დისლოკაციურ სტრუქტურასთან.

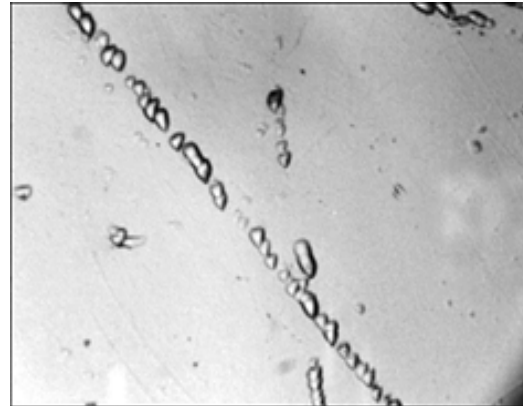

ა)

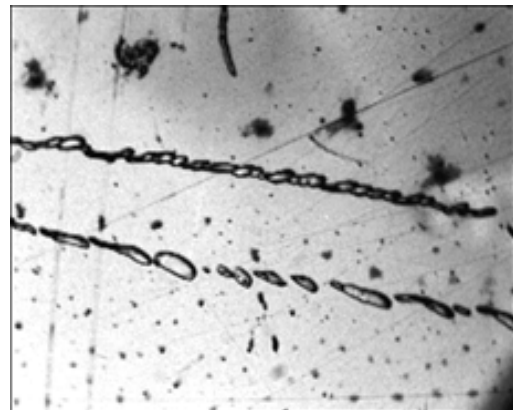

ბ)

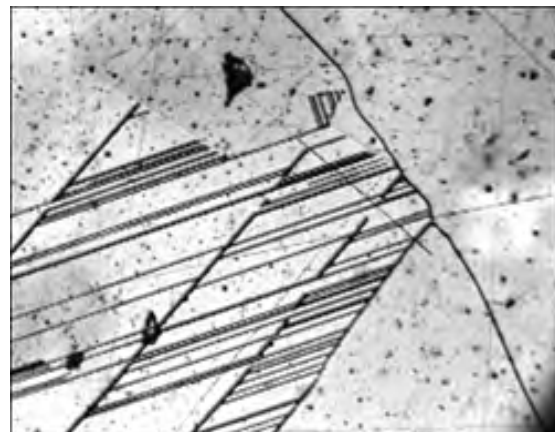

გ)

ნახ. 1. ფოსფორით ლეგირებული Si და Si<sub>0.98</sub>Ge<sub>0.02</sub> შენადნობის მიკროსტრუქტურა

- ა) Si:P( $10^{14}$  სმ<sup>-3</sup>), ორიენტაცია(111);
- ბ) Si<sub>0.98</sub>Ge<sub>0.02</sub>:P( $10^{14}$  სმ<sup>-3</sup>), ორიენტაცია(111);
- გ) Si<sub>0.98</sub>Ge<sub>0.02</sub>:P( $5 \cdot 10^{14}$  სმ<sup>-3</sup>), ორიენტაცია (111).

საცდელი ნიმუშების ელექტრული და მექანიკური მახასიათებლები წარმოდგენილია ცხრილში 1.

კვლევის ობიექტი	ელექტრონების კონცენტრაცია, სმ <sup>-3</sup>	ელექტრონების ძვრალობა, სმ <sup>2</sup> ·ვ <sup>-1</sup> ·წმ <sup>-1</sup>	ძვრის მოდული, T=20 °C კვ/მმ <sup>2</sup>	კრიტიკული დეფორმაცია	დრეკადობის ზღვარი, კვ/მმ <sup>2</sup>
n-Si [111] საწყისი	1·10 <sup>14</sup>	1950	16000	2·10 <sup>-4</sup>	3.2
n-Si [111] მოწვა, 1000 °C, 3სთ	2·10 <sup>14</sup>	1900	16600	3·10 <sup>-4</sup>	4.98
Si <sub>0.98</sub> Ge <sub>0.02</sub> [111] საწყისი	3·10 <sup>14</sup>	860	15300	8·10 <sup>-4</sup>	1.22
Si <sub>0.98</sub> Ge <sub>0.02</sub> [111] მოწვა 1100 °C, 3სთ	5·10 <sup>14</sup>	880	15500	1·10 <sup>-4</sup>	1.55

ცხრილიდან ჩანს, რომ თერმული მოწვები იწვევენ მასალის დინამიური მექანიკური მოდულის ამალვას. აღსანიშნავია, რომ Ge-ით ლეგირება ადაბლებს მექანიკურ მოდულს, რადგანაც ლოკალური დეფორმაცია კრისტალურ მესერში Ge დიდი ატომური რადიუსის ატომის მახლობლობაში, ასუსტებს ატომთა შორისი კავშირის ძალებს. მიუხედავად აღნიშნულისა მაღალტემპერატურული თერმული მოწვები ამალვებენ SiGe შენადნობის ძვრის დინამიურ მოდულს. მაშასადამე, მოწვით ხორციელდება სტრუქტურის განმტკიცება. განმტკიცების მიზეზად შესაძლებელია, თეორიის [3] თანახმად, მიჩნეული იქნას დისლოკაციების დამუხრუჭება ტექნოლოგიური მინარევებით (O, C, N). ისინი განთავსდებიან როგორც უშუალოდ დისლოკაციების ბირთვში. ასევე, მათ ირგვლივ ფორმირებულ ე.წ. კოტრელის ატმოსფეროში.

შესწავლილია n-Si და n-Si<sub>0.98</sub>Ge<sub>0.02</sub> ნიმუშების (111) კრისტალოგრაფიული ორიენტაციის სიბრტყეებზე სტატიკური და დინამიური მიკროსისალისა და ინდენტორების მოდულის დამოკიდებულება ინდენტორის შეღწევის სიღრმეზე.

აღნიშნული დამოკიდებულება ხასიათდება სტატიკური მიკროსისალის მაღალი მაჩვენებლით მცირე სიღრმეებზე, რომელიც სიღრმის ზრდით

მცირდება და პლატოზე გადის, რაც ე.წ. "ინდენტორების ზომითი ეფექტის" გამოვლინებას წარმოადგენს. თერმული მოწვის შემდეგ შეინიშნება სტატიკური მიკროსისალის შემცირება, რომელიც უფრო გამოვკეთილად მცირე სიღრმეებზე ჩანს.

ზედაპირული ფენების არეში არამონოტონურად იცვლება ე.წ. შებრუნებული „ზომითი ეფექტი“. მცირე სიღრმეზე მისი სიდიდე იზრდება, ის აღწევს მაქსიმუმს და შემდეგ თანდათანობით შემცირებით უახლოვდება მოცულობით მნიშვნელობას. გაჯერებულ მდგომარეობაში ინდენტორის შეღწევის სიღრმის დიდ მნიშვნელობათა ინტერვალში დინამიური მიკროსისალისა და ინდენტორების მოდულის სიდიდეები უმთავრესად განსაზღვრულია მოცულობითი სტრუქტურული მდგომარეობით. აღნიშნულ მდგომარეობაში Si-Ge შენადნობის მექანიკური მახასიათებლების შემცირების ტენდენცია განპირობებულია გერმანიუმის შემცველობის გაზრდით. დიდი ატომური რადიუსის გერმანიუმის ატომებთან ლოკალიზებული ძალები ასუსტებენ ატომთა შორისი კავშირის ძალებს, რაც წარმოადგენს შენადნობების დინამიური მიკროსისალისა და ინდენტორების მოდულის შემცირების ძირითად მიზეზს.

**Si-Ge შენადნობების მიკროსისალისა და ინდენტორების მოდულის მაქსიმალური მნიშვნელობები წარმოდგენილია ცხრილში 2**

ნიმუში	სიღრმე h <sub>max</sub> , მკმ	დინამიური მიკროსისალე, გპა	ინდენტორების მოდული, გპა
n-Si მოწვა, 1000 °C, 3სთ	0.3039	7.468	164.3
n-Si საწყისი	0.1757	6.331	141.2
Si <sub>0.98</sub> Ge <sub>0.02</sub> მოწვა 1100 °C, 3სთ	0.2296	5.55	125.7
Si <sub>0.98</sub> Ge <sub>0.02</sub> საწყისი	0.232	4.361	85.17

მექანიკური მახასიათებლების ცვლილებების გამოვლინება განპირობებულია მაღალი კონცენტრაციისა და ძვრალობის დეფექტების მოძრაობის ძლიერი ბლოკირებით. გერმანიუმის გავლენით სილიციუმის სიმტკიცის შემცირება ცნობილია ასევე სხვა ავტორთა შრომებიდან [4]. გერმანიუმით ლეგირება ზრდის კოვალენტური კავშირების სიგრძეს მესრის პარამეტრების ზრდის შედეგად.

ეს განაპირობებს ატომთა შორისი კავშირების ენერჯისა და შესაბამისად, სტრუქტურულად მგრძობიარე მიკროსისალისა და დრეკადობის მოდულის შემცირებას.

გრეხითი რხევების მიღების პროცესების კვლევამ 20-750°C ინტერვალში 10<sup>-5</sup>-10<sup>-3</sup> დეფორმაციის პირობებში გამოავლინა ჰისტერეზისული და რელაქსაციური წარმოშობის პროცესების სიმრავ-

ლე. რხევითი დეფორმაციის განსაზღვრულ სიდიდეებზე შეინიშნებოდა რხევების ენერჯის შთანთქმის ინტენსივობის ამაღლება. კრიტიკული ამპლიტუდური დეფორმაციისა და ძვრის მოდულის საშუალებით შეფასებული იქნა დრეკადობის ზღვა-რი:

$$\sigma = \varepsilon_c \cdot G,$$

სადაც  $\varepsilon_c$  წარმოადგენს კრიტიკულ ამპლიტუდურ დეფორმაციას, ხოლო  $G$  - ოთახის ტემპერატურაზე ძვრის დინამიური მოდულის აბსოლუტური სიდიდე. მისი მნიშვნელობა 5%-იანი ცთომილებით განისაზღვრა. ეტალონთან შედარების მეთოდით:

$$G = G_0 \cdot \frac{f^2}{f_0^2},$$

სადაც  $G$  და  $f$  არის მოცემულ გრეხით ქანქარაში დამაგრებული ნიმუშის ძვრის მოდული და რხევის სიხშირე, ხოლო  $G_0$  და  $f_0$  წარმოადგენენ იმავე ქანქარაში დამაგრებული ეტალონული ნიმუშის

(ვანადიუმი) ძვრის მოდულსა და რხევის სიხშირეს.

ამრიგად, შესრულებულმა კვლევებმა გვიჩვენა, რომ P და Ge-ით ლეგირებითა და მაღალტემპერატურებზე მოწვევით შესაძლებელია განხორციელდეს მონოკრისტალური სილიციუმის ფიზიკური და მექანიკური თვისებების რეგულირება.

#### დასკვნა

ნაჩვენებია  $Si_{0.98}Ge_{0.02}$  შენადნობის მიკროსილის ზრდა მარალტემპერატურული თერმული მოწვევის გავლენით ერთდროულად ხორციელდება დენის მატარებლების კონცენტრაციის სუსტი ამაღლება და მათი ძვრადობის შემცირება. თერმულად მომწვარ მდგომარეობაში იზრდება ძვრის დინამიური მოდულისა და დრეკადობის ზღვრის მნიშვნელობები. აღნიშნული ხასიათის ცვლილებები განპირობებულია დისლოკაციების ძვრადობის შემცირებით ტექნოლოგიური მინარევების ატმოსფეროში.

#### ლიტერატურა

1. L. I. Khirurenko, at all; Oxygen in silicon doped with isovalent impurities. Physica B: Condensed Matter, 1999, vol. 317, p. 273-274.
2. Ю. А. Концевой, Ю. М. Литвинов, Э. А. Фаттахов. Пластичность и прочность полупроводниковых материалов и структур. М.: Радио и связь, 1982, 240с.
3. P. Wang, X. Yu, Z. Li, D. Yang; Improved fracture strength of multicrystalline silicon by germanium doping. Journal of Crystal Growth, 2011, 318, 1, 230-233.
4. I. Yonenaga, K. Sumino. Role of carbon in the strengthening of silicon crystals. Japanese Journal of Applied Physics, 1984, 23, Part 2, 8, 23, L590-592.



**Investigation of the dynamical mechanical properties of the  
monocrystalline Si and Si<sub>0.98</sub>Ge<sub>0.02</sub> alloys**

*Tornike Kimeridze, PhD Student at Sokhumi State University  
Researcher at Laboratory of Semiconducting and Radiation  
Technologies in LEPL Ilia Bekua Sukhumi Institute of Physics and Technology  
Assistant-Professor at LEPL David Aghmashenebeli  
National Defence Academy of Georgia*

*Givi Sanadze, professor  
David Aghmashenebeli National Defence Academy of Georgia*

**Summary**

The effect of high-temperature thermal annealing on the regularities of changes in the dynamic mechanical properties of phosphorus doped Si and Si<sub>0.98</sub>Ge<sub>0.02</sub> alloys obtained by the Chokhralski method is studied. The contribution of Ge to the formation of the dislocation structure of SiGe alloy is analyzed. It is shown that in the microstructure of the phosphorus doped silicon-germanium alloy, there are many disordered distribution of individual dislocation etching pits. They are also presented in the form of rings, which is due to the presence of traces of plastic deformation. The average density of dislocations is relatively high ( $\sim 5 \cdot 10^4 \text{ cm}^{-2}$ ). Heat treatment of mechanically polished specimens, namely vacuum annealing for 3h at 1000°C and subsequent chemical etching reveals a microstructure that is very close to the characteristic dislocation structure of the initial state. Thermal annealing at high temperatures cause increase the mechanical properties. Dopping with Ge lowers the mechanical modulus because the local deformation in the crystal lattice near the Ge atom with large atomic radius weakens the bonding forces between the atoms. Despite this, high-temperature thermal annealing increase the dynamic shear modulus of the SiGe alloy. It is thought that during the annealing process, diffuse distribution of technological defects (oxygen and carbon atoms, vacancies) takes place in the direction of the dislocation core, as a result of which the dislocations in the atmosphere of technological impurities are braked. Annealing at temperatures of 1000-1100°C increase the concentration of thermal vacancies. At the same time phosphorus precipitates are decomposed and phosphorus atoms are transferred to electrically active substitution positions. The dependence of the static and dynamic microhardness and the elastic indentation modulus on the (111) planes of the n-Si and n-Si<sub>0.98</sub>Ge<sub>0.02</sub> samples on the indenter penetration depth was studied. The static microhsrdness decreases with increasing depth and passes over the plateau, which is a manifestation of the “identification size effect”. After thermal annealing, a reduction of the static microhardness is observed, which is more pronounced at shallow depths. In the surface inverted “size effect” changes non-monotonously. At shallow depths its magnitude increases, it reaches a maximum and then gradually decreases to a volume value. In this condition, the tendency to decrease the mechanical properties of SiGe alloy is due to the increase in Ge content.

Key words: Silicon, Dislocation, Microhardness, Limit of Dynamics, Shear Modulus

# არქეოლოგია

## ARCHEOLOGY

### ნუმიზმატიკური მასალა ქართული უძველესი რწმენა-წარმოდგენების კონტექსტში

*მაია ქუთათელაძე, ასოცირებული პოფესორი  
საქართველოს ტექნიკური უნივერსიტეტი*

#### რეზიუმე

წარმართული ხანის მოსახლეობის სულიერი კულტურის გასაზრებლად მათი რწმენა-წარმოდგენების კვლევა განსაკუთრებულად მნიშვნელოვანია. წერილობითი წყაროების მონაცემები ქართველთა უძველესი რელიგიური წარმოდგენების შესახებ საკმაოდ მწირი და ფრაგმენტულია. ამ პრობლემის უკეთ შესწავლისათვის საქართველოს ტერიტორიაზე აღმოჩენილ არქეოლოგიურ არტეფაქტებს ვიყენებთ, რომელთა შორის გამორჩეული ადგილი ნუმიზმატიკურ მასალას უჭირავს. კვლევის პროცესში გამოვიყენეთ საქართველოს ტერიტორიაზე მოძიებული, ასევე ბრიტანეთის მუზეუმში დაცული ნუმიზმატიკური ძეგლები.

აღნიშნული მონეტების კვლევისა და მათი ანალიზის საფუძველზე შეიძლება გავაკეთოთ დასკვნა: ქართველთა წარმართობაში ჯერ კიდევ აქემენიანთა ეპოქიდან მოყოლებული იკვეთება მაზდეანური რელიგიის გავლენა. ამას საქართველოში აღმოჩენილ ცეცხლის ტაძრებთან ერთად ბრიტანეთის მუზეუმში დაცული მონეტების იკონოგრაფიაც ადასტურებს. ძვ.წ. III საუკუნით დათარიღებული ეს ვერცხლის სამი მონეტა თ. დუნდუამ შეისწავლა და გამოაქვეყნა. ესა ვინმე ბაგადატის სახელით მოჭრილი ნუმიზმატიკური ძეგლები, რომლებზეც ერთი და იგივე გამოსახულება - სატრაპის თავსაბურავით შემოსილი მამაკაცია ამოკვეთილი. ორ მონეტაზე ცეცხლის ტაძარია გამოსახული, ხოლო თავად ბაგადატს მარჯვენა ხელი თავყანისცემის ნიშნად აქვს აწეული (ადორაციის პოზაშია). მესამე მონეტაზე კი, ცეცხლის ტაძარს ცეცხლის საკურთხეველი ცვლის. მაზდეანული სიმბოლიკის გამოსახვა ქართლის სამეფოს მაღალი სამოხელეო არისტოკრატის სახელით მოჭრილ მონეტაზე გვაფიქრებინებს, რომ მაზდეანობა სახელმწიფო რელიგიის რანგში უნდა ყოფილიყო აყვანილი.

გვიანანტიკური ხანის მონეტებში კი, აშკარად ჩანს მითრას კულტის კვალი. მხედველობაში გვაქვს ბიჭვინთაში დიდი რაოდენობით აღმოჩენილი ტრაპეზუნტის II-III საუკუნეების სპილენძის საქალაქო მონეტები, რომლებზეც ცხებზე ამხედრებული ღვთაება მითრას გამოსახული. მითრას ქალაქ ტრაპეზუნტის წარმართობის ერთგვარ სიმბოლოს წარმოადგენდა. ტრაპეზუნტი კოლხეთის ტერიტორიაზე მდებარეობდა, მოსახლეობის დიდი ნაწილი ადგილობრივი, “ზარბაროსული” ტომებისაგან შედგებოდა, ხოლო მონეტებზე ამოტვიფრული გამოსახულებები შინაარსობრივად მჭიდროდ იყო დაკავშირებული უძველეს ქართველურ რწმენა-წარმოდგენებთან. თუმცა ტრაპეზონის მონეტებზე გამოსახული ღვთაება სპარსული მითრას ელინიზებული ვერსიაა, რომელიც მთელ რომის იმპერიაში განსაკუთრებული პატივისცემითა და თავყანისცემით სარგებლობდა.

ამრიგად, საქართველოს ტერიტორიაზე სხვადასხვა დროს გავრცელებული ჩანს ირანული მაზდეანობა და გვიანრომაული მითრაიზმი.

საკვანძო სიტყვები: ნუმიზმატიკა, მონეტა, იკონოგრაფია, წარმართობა, რწმენა-წარმოდგენები, ზოროასტრიზმი, მითრაიზმი.

#### შესავალი

ქრისტიანობამდელი რელიგიების კვლევა ისტორიული მეცნიერების შემადგენელი ნაწილია. წარმართული ხანის მოსახლეობის სულიერი კულტურის გასაზრებლად მათი რწმენა-წარმოდგენების შესწავლა განსაკუთრებულ მნიშვნელობას იძენს. ქართული წერილობითი წყაროების მონაცემები ქართველთა უძველესი რელიგიური წარმოდგენების შესახებ საკმაოდ მწირი და ფრაგმენტულია. ამ პრობლემის უკეთ შესწავლისათვის საქართველოს ტერიტორიაზე აღმოჩენილი მრავალრიცხოვანი

და მრავალფეროვანი არქეოლოგიური მონაპოვარი გვეხმარება. ამ კუთხით, არქეოლოგიურ არტეფაქტებში გამორჩეულია ნუმიზმატიკური მასალა. სწორედ მონეტების ავერსსა და რევერსზე შესრულებული გამოსახულებების ანალიზი უძველესი ქართული წარმართული პანთეონის ღვთაებების უკეთ წარმოჩენის საშუალებას იძლევა.

ძირითადი ნაწილი

ქართველთა უძველესი რწმენა-წარმოდგენების საკითხთან დაკავშირებით, საინტერესო ინფორმაციის შემცველია ბრიტანეთის მუზეუმში დაცული ძვ.წ. III საუკუნით დათარიღებული ვერცხლის მონეტები, რომლებიც თ. დუნდუამ შეისწავლა და გამოაქვეყნა. ესა ვინმე ბაგადატის სახელით მოჭრილი ნუმიზმატიკური ძეგლები, რომლებზეც ერთი და იგივე გამოსახულება - სატრაპის თავსაბურავით შემოსილი მამაკაცია ამოკვეთილი. ორ მონეტაზე ცეცხლის ტამარია გამოსახული, ხოლო თავად ბაგადატს მარჯვენა ხელი თავყანისცემის ნიშნად აქვს აწეული (ადორაციის პოზიცია). მესამე მონეტაზე კი, ცეცხლის ტამარს ცეცხლის საკურთხეველი ცვლის[1]. როგორც თ. დუნდუა მიიჩნევს, ძვ.წ. III საუკუნის დასაწყისში ფარნავაზმა გააერთიანა ქართლი, დაამარცხა რა სამხრეთ-ქართული პოლიტიკური ერთეულის უფალი აზო. აზოს დაღუპვის შემდეგ, ფარნავაზმა მისი შთამომავლები იშვილა და მათ კლარჯეთის ერისთავობა უბოძა. ბაგრატი (ბაგადატი), ბივრატი (ბიურატი) და სუმბატი (სმბატი) ბაგრატიონთა საგვარეულო სახლის პირველი მამასახლისები არიან. ძვ.წ. III საუკუნის II ნახევარში ზემოხსენებულმა კლარჯეთის ერისთავმა მოჭრა მონეტები წარწერით „ბაგადატი, ძე ბიურატისა, ღვთაებრივი მამასახლისი“. მონეტაზე გამოსახული ცეცხლის ტამარი მეცნიერს სპარსული ფულებისაგან ნასესხებად მიაჩნია, თუმცა თვლის, რომ არც სატრაპის სამოსელი და არც ცეცხლის ტამარი უცხო არ უნდა ყოფილიყო იბერებისათვის, რომლებიც თავყანს სცემდნენ არმაზ-აპურამაზდას[2] და ირანულ ყაიდაზე იმოსებოდნენ[3]. მაზდეანული სიმბოლიკის გამოსახვა ქართლის სამეფოს მაღალი სამოხელეო არისტოკრატის წარმომადგენლის სახელით მოჭრილ მონეტაზე გვაფიქრებინებს, რომ მაზდეანობა სახელმწიფო რელიგიის რანგში უნდა ყოფილიყო აყვანილი.

გვიანანტიკურ ხანაში საქართველოს ტერიტორიაზე არსებულ არც ერთ პოლიტიკურ ერთეულში, მხედველობაში გვაქვს იბერია და კოლხეთი, ორიგინალური ქართული მონეტა არ იჭრებოდა. თუმცა შავი ზღვის სამხრეთ-აღმოსავლეთ ტერიტორიაზე ქართველური ტომებით დასახლებული პუნქტი - ტრაპეზუნდი II-III საუკუნეებში ჭრიდა სპილენძის საქალაქო მონეტებს, რომლის შუბლზე რომის იმპერატორის სახელი აწერია, ხოლო

ზურგზე - თემის (ტრაპეზუნდელების).

1958 წელს ბიჭვინთაში არქეოლოგიური გათხრების დროს სწორედ ტრაპეზუნტის II-III საუკუნეების სპილენძის საქალაქო მონეტების დიდი განძი აღმოჩნდა. მოგვიანებით, ბიჭვინთის ტერიტორიაზე ტრაპეზუნტის მონეტების აღმოჩენის ცალკეული შემთხვევები ჩვეულებრივ მოვლენად იქცა. ამ გარემოებას დიდი მნიშვნელობა აქვს არა მარტო ტრაპეზუნტის ეკონომიკური ისტორიისა და ქალაქის პოლიტიკური სტატუსის გასარკვევად, არამედ აქ მცხოვრები ქართველური წარმომავლის ლაზურ-ჭანური მოსახლეობის რელიგიური რწმენა-წარმოდგენების შესწავლის თვალსაზრისით.

ტრაპეზუნდის სპილენძის საქალაქო მონეტებზე ყველაზე ხშირად გვხვდება ცხენზე ამხედრებული მითრას გამოსახულება. ამ შემთხვევაში მითრა ინარჩუნებს ცხენთან ალიანსს, მაგრამ როგორც გ. დუნდუა მიიჩნევს, ეს მისი ნაკლებად გავრცელებული იკონოგრაფიული ვარიანტია. II-III საუკუნეებში ტრაპეზუნდში მოჭრილი მონეტების რევერსზე მხედარია ამოტვიფრული, რომელიც მკვლევართა მიერ იდენტიფიცირდება მითრასთან. მიიჩნევენ, რომ მითრა ქალაქ ტრაპეზუნდის წარმართობის ერთგვარ სიმბოლოს წარმოადგენდა[4]. ამას წერილობითი წყაროებიც ადასტურებს. მიხეილ პანარეტოსის „ქრონიკაში“ ტრაპეზუნდის აღმოსავლეთით მითრას ბორცვია ნახსენები, რომელიც თანამედროვე ბოზთეფეს ადგილზე ლოკალიზდება. ტრაპეზუნდის მფარველი ღვთაების, წმინდა ევგენის ერთ-ერთ „ცხოვრებაში“ წერია, რომ მან ღამით ორ გლეხთან ერთად მაღალი ბორცვიდან მითრას ქანდაკება ჩამოაგდო, რის შემდეგაც ამ ქალაქის მცხოვრებთა მოქცევა დაიწყო[5].

როგორც ჩანს, მითრა ქალაქ ტრაპეზუნდის მთავარი ღვთაება იყო. გ. დუნდუას თანახმად, ბიჭვინთაში დიდი რაოდენობით აღმოჩენილ ტრაპეზუნდის სპილენძის საქალაქო მონეტებზე აღბეჭდილი ღვთაება მითრას გამოსახულება თანდათანობით ევოლუციას განიცდის. თავდაპირველად, მონეტებზე მითრას ბიუსტი ფრიგიული ქუდით იყო გამოსახული. შემდეგ მას ცხენის პროტომა დაემატა. II საუკუნის მიწურულიდან ღვთაება უკვე ცხენზეა ამხედრებული. ცხენის წინ ბომონი დგას, რომლის წინაშე ცხენს მარჯვენა ტორი აწეული აქვს. მოგვიანებით, მონეტებზე სიცოცხლის ხე ჩნდება, რომელზედაც, ზოგ შემთხვევაში, გველია შემოხვეული. მომდევნო ეტაპზე, მითრა-მხედარს წინ და უკან თანამგზავრები უჩნდება. ბომონის გვერდით კოლონა აღიმართება, რომელზედაც, ხშირ შემთხვევაში, ფრინველი-ყორანი ზის. კოლონის თავზე ვარსკვლავია მოთავსებული. ბოლოს, ყოველივე ამას მიწის ქვემოთ განთხმული გველის გამოსახულება დაერთვის[6].

ჯერ კიდევ მითრას მისტერიების ცნობილმა მკვლევარმა ფ. კუმონტმა გამოთქვა მოსაზრება, რომ III საუკუნის ტრაპეზუნდის მონეტებზე გამოსახული მხედარი მითრა კი არ უნდა იყოს, არამედ სინკრეტული ღვთაება, რომელმაც მითრას - მზის, სინათლისა და კაბადოკიური მთვარის ქალღმერთ მენის ფუნქციები გააერთიანა. მეცნიერის აზრით, მითრა იშვიათად გამოისახებოდა ცხენზე ამხედრებული, ხოლო მენისათვის - ეს ჩვეული პოზაა. მენის კულტისათვის ნამგალა მთვარეა დამახასიათებელი, რაც ტრაპეზუნდის მონეტებზე არ გვხვდება[7]. ამ ვარაუდს გ. დუნდუა იმითაც ამყარებს, რომ ღვთაება მენის ატრიბუტი - ნაძვის ხის გირჩი ტრაპეზუნდის მონეტების ზოგიერთ ცალეზეა აღბეჭდილი.

მოსაზრება იმის თაობაზე, რომ ღვთაება მითრა იშვიათად გამოისახებოდა ცხენზე ამხედრებულ პოზაში, რეალურ ვითარებას არ ასახავს. ირანში სინათლის ღმერთის, კეთილისმყოფელი მზის იდეა სწორედ თეთრ ცხენზე ამხედრებული ვაჟკაცის სახით გამოისახებოდა, რომელიც კაცობრიობის მხსნელად აღიქმებოდა. მხედარი მითრას გამოსახულებების სიმრავლით, განსაკუთრებით, აღმოსავლეთის ქვეყნები გამოირჩევა. ხოლო ჭაბუკის სახით გამოსახული მითრა, რომელიც ხარს კლავს, რომის იმპერიის დასავლეთ და ჩრდილოეთ ტერიტორიებზე აღმოჩენილ მრავალრიცხოვან ბარელიეფებზე დასტურდება. რაც შეეხება მითრასთან ერთად ნამგალა მთვარისა და ვარსკვლავის გამოსახულებას. იგი გვხვდება მცხეთაში, კარსნისხევის N27 სამარხში აღმოჩენილ სარდიონის გემა-ინტალიოზე, რომელიც II საუკუნის ბოლოსა და III საუკუნის დასაწყისით თარიღდება. მისი იკონოგრაფია ასეთია: ღვთაება-მხედარი, მხედრის წინ ბომონი, უკან სიცოცხლის ხე, მარჯვნივ და მარცხნივ ნახევარმთვარისა და ვარსკვლავის გამოსახულებები[8]. კარსნისხევის ამ ინტალიოს კომპოზიციას ბერლინის მუზეუმში დაცული ერთ-ერთი გემის იკონოგრაფია იმეორებს. მასზე მითრა ბომონის წინ ცხენზეა ამხედრებული. ცხენის ზემოთ ვარსკვლავი, ხოლო მხედრის უკან ნამგალა მთვარე იკითხება.

გ. დუნდუას თვალსაზრისით, ახ.წ. II საუკუნის დასასრულისათვის ღვთაება მითრას შერწყმა კაბადოკიურ მთვარის ღვთაება მენისთან სახეზეა. ერთიანდება ასტრალურ ღვთაებათა ტრიადა - მთვარე, მზე და ვარსკვლავი, ხდება ერთიან სინკრეტულ ღვთაებად მისი ჩამოყალიბება, რომელიც მიწიერ ძალებს უპირისპირდება. საქართველოს ტერიტორიაზე, კერძოდ, ბიჭვინთაში აღმოჩენილ ტრაპეზუნდის მონეტებზე სწორედ ის წარმართული ღვთაებაა გამოსახული, რომელიც შემდგომში წმინდა გიორგიმ შეცვალა. ამას არა მარტო წმინდა გიორგის კულტისადმი

მიმდევნილ რიტუალში დაცული მზის და მთვარის თაყვანისცემის გადმონაშთები ადასტურებს, არამედ მონეტებზე მოცემული ღვთაების მნიშვნელოვანი იკონოგრაფიული მსგავსება ცხენოსან წმინდა გიორგისთან. ტრაპეზუნდის მონეტებზე გამოსახული ე.წ. მითრა-მხედარი, სინამდვილეში ასტრალურ ღვთაებათა - მთვარე, მზე, ვარსკვლავი - უნიფიცირებული სახეა. იგი უშუალო წინამორბედაა წმინდა გიორგის კულტისა ქართველურ სამყაროში[9]. ხოლო მითრაიზმი ის მძლავრი რელიგიური ნაკადია, რომელმაც თავისი სიმბოლიკითა და წეს-ჩვეულებებით უზვად გამოკვება ქრისტიანობა[10].

ტრაპეზუნტის ე.წ. მითრას გამოსახულებიან საქალაქო მონეტებს პარალელები არ მოეძებნება სხვა ქალაქებისა და სამეფოების ნუმიზმატიკაში. ცხენოსანი მითრა მხოლოდ და მხოლოდ საქართველოში აღმოჩენილ სინქრონულ გემებზეა ამოჭრილი. აქედან გამომდინარე საფუძველს არაა მოკლებული ამ ღვთაების ადგილობრივ - ქართველურ ნიადაგზე წარმოშობა ვივარაუდოთ. შესაბამისად, ტრაპეზუნტის II-III საუკუნეების სპილენძის საქალაქო მონეტებიც ქართულ ნუმიზმატიკურ ძეგლთა არეალში უნდა მოექცეს, რადგან ტრაპეზუნტი კოლხეთის ტერიტორიაზე მდებარეობდა, მოსახლეობის დიდი ნაწილი ადგილობრივი, “ბარბაროსული” ტომებისაგან შედგებოდა, ხოლო მონეტებზე ამოტივრული გამოსახულებები შინაარსობრივად მჭიდროდაა დაკავშირებული უძველეს ქართველურ რწმენა-წარმოდგენებთან. როგორც ჩანს, ტრაპეზუნტის ავტონომიური ტიპის მონეტები ადგილობრივი მოსახლეობის ინტერესების გათვალისწინებითა და მოთხოვნით იჭრებოდა. ეს სრულებითაც არ ნიშნავს იმას, რომ ამ ხანებში ტრაპეზუნტი თავისი მოსახლეობით წმინდა ქართული ქალაქი იყო. არქეოლოგიური არტეფაქტები ადასტურებს ტრაპეზუნტში მითრას გვერდით სხვა ბერძნული კულტების არსებობას, მაგრამ პრიორიტეტი რომ ადგილობრივ ელემენტს ეკუთვნოდა, ეს არავისთვის არ უნდა იყოს სადავო[11].

დასკვნა. წარმართული რელიგიების შესწავლის, მათი ქართველთა უძველესი რწმენა-წარმოდგენების ჭრილში წარმოდგენის პროცესში გამოვიყენეთ საქართველოს ტერიტორიაზე მოძიებული, ასევე ბრიტანეთის მუზეუმში დაცული ნუმიზმატიკური ძეგლები. აღნიშნული მონეტების კვლევისა და მათი ანალიზის საფუძველზე შეიძლება გავაკეთოთ დასკვნა: ქართველთა წარმართობაში ჯერ კიდევ აქემენიანთა ეპოქიდან მოყოლებული იკვეთება მანდიანური რელიგიის გავლენა. ამას საქართველოში აღმოჩენილ ცეცხლის ტაძრებთან ერთად ბრიტანეთის მუზეუმში დაცული მონეტების იკონოგრაფიაში ცეცხლის

საკურთხევლის გამოსახულებაც ადასტურებს. გვიანანტიკური ხანის მონეტებში კი, აშკარად ჩანს მითრას კულტის კვალი. თუმცა ეს სპარსული მითრას ელინიზებული ვერსიაა, რომელიც მთელ რომის იმპერიაში განსაკუთრებული პატივის-

ცემითა და თავყვანისცემით სარგებლობდა. ამრიგად, საქართველოს ტერიტორიაზე სხვადასხვა დროს გავრცელებული ჩანს ირანული მახდენობა და გვიანრომაული მითრაიზმი.

**გამოყენებული ლიტერატურა:**

1. თ. დუნდუა, ბაგრატი, ძე ბივრატისა, თბ., 2001, გვ. 4
2. Tedo Dundua, Christianity and Mithraism, The Georgian story, Tbilisi, 1999
3. თ. დუნდუა, ბაგრატი, ძე ბივრატისა, თბ., 2001, გვ. 5; ქართლის ცხოვრება, ტ. I, თბ., 1955
4. Misteria Mithrae, Etudes preliminaires aux religions orientales de l'Empir romain, Leyden, 1979, p. 215; М. И. Максимова, Античные города юго-восточного Причерноморья, М., 1956, с. 399
5. Cumont F. Textes et monument figures relatifs aux mysteres de Mithra, II, Bruxelles, 1895, p. 55; М. И. Максимова, Античные города юго-восточного Причерноморья, М., 1956, с. 400
6. გ. დუნდუა, სამონეტო მიმოქცევა და სავაჭრო-ეკონომიური ურთიერთობა ბიჭვინთაში ნუმიზმატიკური მასალების მიხედვით ძვ.წ. II - ახ.წ. IV სს-ში, დიდი პიტიუნტი, I, თბ., 1975, გვ. 332-334
7. Cumont F. Textes et monument figures relatifs aux mysteres de Mithra Bruxelles, 1895, I. p. 362; II, p.189; გ. დუნდუა, დასახ. ნაშრომი, გვ. 335
8. მცხეთა, II, თბ., 1978, გვ. 70-75
9. გ. დუნდუა, სამონეტო მიმოქცევა და სავაჭრო-ეკონომიური ურთიერთობა ბიჭვინთაში ნუმიზმატიკური მასალების მიხედვით ძვ.წ. II - ახ.წ. IV სს-ში, დიდი პიტიუნტი, I, თბ., 1975, გვ. 338
10. А. Н. Шеглов. Фракийские посвяtitельные рельефы из Херсонеса Таврического, Митра, сб. Древние фракийцы в Северном Причерноморье, М., 1969, с. 150
11. გ. დუნდუა, თ. დუნდუა, ქართული ნუმიზმატიკა, ნაწილი I, თბ., 2006, გვ. 107.

**The Numismatic Material in the context of Ancient Georgian Religious Beliefs**

*Maia Kutateladze, associate professor  
Georgian Technical University*

**Summary**

For the comprehensive study of pagan religion in Ancient Georgia, it is essential to understand contemporary religious beliefs. Unfortunately, the written sources that could shed light on paganism in Georgia are scarce and fragmentary. Therefore, to study this topic comprehensively, I base my research primarily on the analysis of rich and diverse archeological material. Particularly valuable for the topic under the consideration is numismatic material from Georgia and British Museums. More specifically, the iconography that features the reverse and obverse of the antique coinage allows further examination of the Ancient Georgian pagan religion and deities.

The scrutiny of the coin iconography allows one to conclude that Zoroastrianism's influence on Georgian paganism is apparent already in the Achaemenid era. The analysis and description of three silver coins, dating back to the 3rd century BC, which are essential for my article, had been published by T. Dundua. These coins are issued by certain Bagadati and contain an image of a man wearing a scarf of a satrap around his head. Two coins contain an iconography of a fire temple, while Bagadat's right hand is lifted – a sign of worship. In the third coin, instead of a fire temple iconography, one sees the image of a fire altar. The appearance of religious symbols associated with Zoroastrianism on the coins minted by Kartvelian aristocrats pinpoints that Zoroastrianism could have been elevated to the status of a state religion.

In Late Antiquity, however, one can notice the gradual popularization of the cult of Mithras in Georgia. The coinage from this period bears a witness that the cult of Hellenized Mithras, popular in the Roman Empire, was established in Ancient Georgia. The coin hoard discovered on the territory of Georgia (Bič'vinta) contained the second and the third-century coins with the iconography of Mithras sitting on.

საქართველოს ტექნიკური უნივერსიტეტის ყოველკვარტალური რეფერირებადი და რეცენზირებადი სამეცნიერო ჟურნალ „განათლების“

ავტორთა საყურადღებოდ

ჟურნალში გამოსაქვეყნებლად სტატიის მოცულობა არ უნდა აღემატებოდეს 5 ნაბეჭდ გვერდს, აწყობილი უნდა იყოს A4 ფორმატის ფურცლის ცალ გვერდზე, 1.5 ინტერვალით, შრიფტი 12. სამუშაო ქაღალდის ველის ზომები: მარცხენა – 30 მმ, ზედა – 20 მმ, ქვედა – 20 მმ, მარჯვენა – 20 მმ;

აუცილებელია ნაშრომის ფიზიკური ვერსიის წარდგენა, ელექტრონული ვერსია კი შეიძლება წარმოადგინოთ დისკით, ან გამოაგზავნოთ ჟურნალის ელექტრონულ მისამართზე.

სამეცნიერო სტატია შეიძლება დაწერილ იქნას ქართულ და უცხოურ ენებზე. უცხოურ ენაზე დაწერილი ნაშრომის ტექსტი იწყება რეზიუმითი იმ ენაზე რა ენაზეც არის თვითონ ტექსტი.

ნაშრომის სტრუქტურა:

1. სტატიის სათაური;
2. ავტორის/ავტორების სახელი (სრულად), გვარი, სამეცნიერო წოდება, თანამდებობა, სამუშაო ადგილი, ტელეფონის ნომერი და ელ. ფოსტა.
3. რეზიუმე ქართულ ენაზე ან იმ ენაზე, რა ენაზეც არის სტატია (მინიმუმ 200 სიტყვა);
4. საკვანძო სიტყვები (4-5 სიტყვა);
5. შესავალი
6. ძირითადი ნაწილი
7. დასკვნა
8. ლიტერატურა
9. რეზიუმე ინგლისურ ენაზე (მინიმუმ 300 სიტყვა)

წარმოდგენილი ნაშრომი უნდა აკმაყოფილებდეს შემდეგ მოთხოვნებს:

- ნახაზებისა და ფოტოების კომპიუტერული ვარიანტი აუცილებლად უნდა იყოს TIF ფორმატში;
- ქართულ ენაზე შესრულებული ნაშრომი უნდა აიწყოს სილფაინის შრიფტით. უცხო ენებზე შესრულებული ნაშრომი – Times New Roman შრიფტით;
- სტატია გაფორმებული უნდა იყოს წიგნიერად, სწორმეტყველებისა და ტერმინოლოგიის დაცვით, სტილისტური და ტექნიკური შეცდომების გარეშე;
- ავტორი (ავტორები) პასუხს აგებენ ნაშრომის შინაარსსა და ხარისხზე;
- ერთი სტატიის ავტორთა რაოდენობა არ უნდა აღემატებოდეს სამს;
- გამოსაქვეყნებელ ნაშრომს უნდა ახლდეს შესაბამისი დარგის მიმართულების ხელმძღვანელის ან პროფესორის მოკლე რეცენზია-რეკომენდაცია.

დამატებითი ინფორმაციის მიღება შესაძლებელია საქართველოს ტექნიკურ უნივერსიტეტში, კორპუსი 6, სართული 8, ოთახი 800 ბ.

ტელ.: 599-557-993; E-mail: [ganatleba2018@gmail.com](mailto:ganatleba2018@gmail.com).

ჟურნალი „განათლების“ ყველა ნომრის ნახვა შესაძლებელია შემდეგ ლინკზე:

<https://gtu.ge/Journals/newsletters/>